

МИНИСТЕРСТВО КУЛЬТУРЫ РОССИЙСКОЙ ФЕДЕРАЦИИ
ФГБОУ ВО «Кемеровский государственный институт культуры»
Факультет визуальных искусств
Кафедра декоративно-прикладного искусства

ФОНДЫ ОЦЕНОЧНЫХ СРЕДСТВ ДИСЦИПЛИН

Направление подготовки
29.03.04 Технология художественной обработки материалов

Профиль подготовки
«Арт-технологии в художественном проектировании изделий из керамики»

Уровень высшего образования
«бакалавриат»

Форма обучения
очная, заочная

Кемерово, 2023 г.

Утверждены на заседании кафедры декоративно-прикладного искусства и рекомендованы к размещению на сайте Кемеровского государственного института культуры «Электронная информационно-образовательная среда КемГИК» по web-адресу <http://edu2020.kemguki.ru/> («11» декабря 2023 г., протокол № 5).

МИНИСТЕРСТВО КУЛЬТУРЫ РОССИЙСКОЙ ФЕДЕРАЦИИ
ФГБОУ ВО «Кемеровский государственный институт культуры»
Факультет социально-культурных технологий
Кафедра музейного дела

ФОНД ОЦЕНОЧНЫХ СРЕДСТВ

**по учебной дисциплине
ИСТОРИЯ**

Направление подготовки
29.03.04 Технология художественной обработки материалов

Профиль подготовки:
«Арт-технологии в художественном проектировании изделий из керамики»

Квалификация (степень) выпускника
Бакалавр

Форма обучения

Очная, заочная

Составитель Тимербулатов Д.Р.

Кемерово 2023

Фонд оценочных средств

1. Перечень оцениваемых компетенций:

УК-5. Способен воспринимать межкультурное разнообразие общества в социально-историческом, этическом и философском контекстах

2. Критерии и показатели оценивания компетенций

Обучающийся должен демонстрировать следующие результаты обучения по дисциплине:

знать:

1. Основные исторические факты, даты, события и имена исторических деятелей (31);
2. Этапы исторического развития России (32);
3. Движущие силы и закономерности исторического развития общества (33);
4. Место человека в историческом процессе и политической организации общества (34);
5. Роль насилия и ненасилия в истории (35);
6. Особенности взаимодействия власти и общества (на примере России) (36);
7. Социокультурные особенности развития России (37);
8. Роль России в истории человечества и современном мире (38).

уметь:

1. Применять навыки конспектирования и анализа исторических источников (У1);
2. Обосновывать и адекватно оценивать современные явления и процессы в общественной жизни (У2);
3. Выражать и обосновывать свою позицию по вопросам, касающимся ценностного отношения к историческому прошлому (У3);
4. Самостоятельно анализировать историческую информацию (У4);
5. Применять научную терминологию и основные научные категории (У5).
6. Применять навыки самостоятельного анализа социально-политической, научной и исторической литературы по изучаемым вопросам (У6).

владеть:

1. Способами сбора, анализа и обобщения исторической информации (В1);
2. Культурой мышления, способностью логически строить свою письменную и устную речь (В2);
3. Способами аргументированного изложения собственной точки зрения, ведения дискуссии (В3);
4. Способами презентации результатов собственных теоретических изысканий (В4);
5. Способами определения вклада исторических деятелей в развитие мира (В5);
6. Способами работы с научной литературой (В6);
7. Способами отбора и систематизации культурно-исторических фактов и событий (В7);
8. Способами письменного аргументированного изложения собственной точки зрения (В8).

Описание критериев оценивания компетенций на различных уровнях их формирования *

При выставлении оценки преподаватель учитывает: логику, структуру, стиль ответа; культуру речи, манеру общения; готовность к дискуссии, аргументированность ответа; уровень самостоятельного мышления; умение приложить теорию к практике, решить задачи.

Нулевой уровень («неудовлетворительно»). Результаты обучения студента свидетельствуют:

З) об усвоении им некоторых элементарных знаний, но студент не владеет понятийным аппаратом изучаемой предметной области (учебной дисциплины);

У) не умеет установить связь теории с практикой;

В) не владеет способами решения практико-ориентированных задач.

Первый уровень - пороговый («удовлетворительно»). Достигнутый уровень оценки результатов обучения студента показывает:

З) знания имеют фрагментарный характер, отличаются поверхностностью и малой содержательностью; студент раскрывает содержание вопроса, но не глубоко, бессистемно, с некоторыми неточностями;

У) слабо, недостаточно аргументированно может обосновать связь теории с практикой;

В) способен понимать и интерпретировать основной теоретический материал по дисциплине.

Второй уровень повышенный («хорошо»). Студент на должном уровне:

З) раскрывает учебный материал: даёт содержательно полный ответ, требующий незначительных дополнений и уточнений, которые он может сделать самостоятельно после наводящих вопросов преподавателя;

У) демонстрирует учебные умения и навыки в области решения практико-ориентированных задач;

В) владеет способами анализа, сравнения, обобщения и обоснования выбора методов решения практико-ориентированных задач.

Третий уровень продвинутый («отлично»). Студент, достигающий должного уровня:

З) даёт полный, глубокий, выстроенный логично по содержанию вопроса ответ, используя различные источники информации, не требующий дополнений и уточнений;

У) доказательно иллюстрирует основные теоретические положения практическими примерами;

В) способен глубоко анализировать теоретический и практический материал, обобщать его, самостоятельно делать выводы, вести диалог и высказывать свою точку зрения.

3. Формируемые компетенции в структуре учебной дисциплины и средства их оценивания

№ п/п	Разделы (темы) дисциплины	Код оцениваемой компетенции	Планируемые результаты обучения по дисциплине (ЗУВ)	Оценочное средство
1	Раздел 1. История как наука			
1.1	История как наука	УК-5.	32;33;34;У1;У4;У5; У6;В1;В2;В4;В6;В8	Защита рефератов

2	Раздел 2. История Древнерусского государства (IX – 30-е годы XII века)			
2.1	Восточные славяне в догосударственный период	УК-5.	31;32;33;34; 35;36;У1;У3;У4;У5; У6;В1;В2;В3;В4;В6 ;В7;В8	Проверка результатов подготовки сообщений
2.2	Теории происхождения славян, соседи славян на Восточно-Европейской равнине	УК-5.	31;32;33;34; 35;36;У1;У3;У4;У5; У6;В1;В2;В3;В4;В6 ;В7;В8	Проверка результатов подготовки сообщений
2.3	Образование и политическое развитие Древнерусского государства	УК-5.	31;32;33;34; 35;36;У3;У4;У5; В2;В3;В4;В5;В6;В7	Проверка выполнения письменных работ; устный опрос
2.4	Социально-экономическое устройство Древнерусского государства	УК-5.	31;32;33;34; 35;36;У1;У3;У4;У5; У6;В1;В2;В3;В4;В6 ;В7;В8	Проверка результатов подготовки сообщений
2.5	Культура Древнерусского государства	УК-5.	31;32;33;34; 35;36;37;У1;У3;У4; У5;У6;В1;В2;В3;В4 ;В6;В7;В8	Проверка результатов подготовки сообщений
3	Раздел 3. Русская государственность (30-е годы XII – XV век)			
3.1	Феодальная раздробленность как исторический этап развития государственности. Борьба русских земель с внешней	УК-5.	31;32;33;34; 35;36;У1;У3;У4;У5; У6;В1;В2;В3;В4;В5 ;В6;В7;В8	Проверка результатов подготовки сообщений

	опасностью			
3.2	Русь в XIV–XV веках: возвышение Москвы и складывание централизованного государства	УК-5.	31;32;33;34; 35;36;У3;У4;У5; В2;В3;В4;В5;В6;В7	Проверка выполнения письменных работ; устный опрос
3.3	Культура Руси 30-е годы XII – XV век	УК-5.	31;32;33;34; 35;36;37;У1;У3;У4; У5;У6;В1;В2;В3;В4; ;В6;В7;В8	Проверка результатов подготовки сообщений
4	Раздел 4. Россия в конце XV – начале XVII века			
4.1	Особенности развития России на рубеже XV–XVI веков	УК-5.	31;32;33;34; 35;36;У1;У3;У4;У5; У6;В1;В2;В3;В4;В6; ;В7;В8	Проверка результатов подготовки сообщений
4.2	Общественная мысль и формирование политической системы на рубеже XV–XVI веков	УК-5.	31;32;33;34; 35;36;У1;У3;У4;У5; У6;В1;В2;В3;В4;В6; ;В7;В8	Проверка результатов подготовки сообщений
4.3	Внутренняя и внешняя политика Ивана IV	УК-5.	31;32;33;34; 35;36;У1;У3;У4;У5; У6;В1;В2;В3;В4;В5; ;В6;В7;В8	Проверка выполнения письменных работ; устный опрос
4.4	Основные тенденции духовно-культурного развития России в XVI веке	УК-5.	31;32;33;34; 35;36;37;У1;У3;У4; У5;У6;В1;В2;В3;В4; ;В6;В7;В8	Проверка результатов подготовки сообщений
4.5	Кризис российской государственности: Россия в Смутное время	УК-5.	31;32;33;34; 35;36;У3;У4;У5; В2;В3;В4;В5;В6;В7	Устный опрос
5	Раздел 5. Россия в			

	<i>XVII веке</i>			
5.1	Царствование Михаила Федоровича: восстановление русской государственности	УК-5.	31;32;33;34; 35;36;У1;У3;У4;У5; У6;В1;В2;В3;В4;В5 ;В6;В7;В8	Проверка результатов подготовки сообщений
5.2	Царствование Алексея Михайловича: новые черты социально-экономического развития	УК-5.	31;32;33;34; 35;36;У1;У3;У4;У5; У6;В1;В2;В3;В4;В5 ;В6;В7;В8	Проверка результатов подготовки сообщений
5.3	Власть и общество в России XVII веке: проблемы взаимоотношений	УК-5.	31;32;33;34; 35;36;У3;У4;У5; В2;В3;В4;В5;В6;В7	Проверка выполнения письменных работ; устный опрос
5.4	Россия в последней четверти XVII века: борьба за власть	УК-5.	31;32;33;34; 35;36;У3;У4;У5; В2;В3;В4;В5;В6;В7	Устный опрос
5.5	Внешняя политика России в XVII веке	УК-5.	31;32;33;34; 35;36;У1;У3;У4;У5; У6;В1;В2;В3;В4;В5 ;В6;В7;В8	Проверка результатов подготовки сообщений
5.6	Обмирщение русской культуры	УК-5.	31;32;33;34; 35;36;37;У1;У3;У4; У5;У6;В1;В2;В3;В4 ;В6;В7;В8	Проверка результатов подготовки сообщений
	Раздел 6. Модернизация России в XVIII веке			
6.1	Трансформация социокультурного облика российского общества в годы правления Петра I	УК-5.	31;32;33;34; 35;36;У1;У3;У4;У5; У6;В1;В2;В3;В4;В5 ;В6;В7;В8	Устный опрос
6.2	Административные и экономические преобразования	УК-5.	31;32;33;34; 35;36;У1;У3;У4;У5; У6;В1;В2;В3;В4;В5 ;В6;В7;В8	Проверка результатов подготовки сообщений

	Петра I			
6.3	Эпоха дворцовых переворотов	УК-5.	31;32;33;34; 35;36;У3;У4;У5; В2;В3;В5;В6;В7	Проверка выполнения тестовых заданий
6.4	Внешняя политика России в первой половине XVIII века	УК-5.	31;32;33;34; 35;36;У1;У3;У4;У5; У6;В1;В2;В3;В4;В6 ;В7;В8	Проверка написания исторического сочинения
6.5	Просвещенный абсолютизм Екатерины II	УК-5.	31;32;33;34; 35;36;У1;У3;У4;У5; У6;В1;В2;В3;В4;В5 ;В6;В7;В8	Проверка написания исторического сочинения
6.6	Политико-административная и социально-экономическая деятельность Екатерины II и Павла I	УК-5.	31;32;33;34; 35;36;У1;У3;У4;У5; У6;В1;В2;В3;В4;В5 ;В6;В7;В8	Проверка написания исторического сочинения
6.7	Внешиполитический курс России второй половины XVIII – начале XIX века и его реализация	УК-5.	31;32;33;34; 35;36;У1;У3;У4;У5; У6;В1;В2;В3;В4;В6 ;В7;В8	Проверка результатов подготовки сообщений
	<i>Раздел 7. Российская империя в первой половине XIX века</i>			
7.1	Экономическое и социальное развитие России первой половине XIX века	УК-5.	31;32;33;34; 35;36;У1;У3;У4;У5; У6;В1;В2;В3;В4;В6 ;В7;В8	Проверка результатов подготовки сообщений
7.2	Трансформация внутриполитического курса Александра I	УК-5.	31;32;33;34; 35;36;У1;У3;У4;У5; У6;В1;В2;В3;В4;В6 ;В7;В8	Проверка написания исторического сочинения
7.3	«Консервативная эпоха» Николая I	УК-5.	31;32;33;34; 35;36;У1;У3;У4;У5; У6;В1;В2;В3;В4;В5	Проверка написания исторического

			;B6;B7;B8	сочинения
7.4	Внешняя политика России первой половины XIX века	УК-5.	31;32;33;34; 35;36;У3;У4;У5; B2;B3;B5;B6;B7	Проверка выполнения тестовых заданий; устный опрос
7.5	Общественно-политическое движение в России первой половины XIX века	УК-5.	31;32;33;34; 35;36;У3;У4;У5; B2;B3;B5;B6;B7	Проверка выполнения тестовых заданий
7.6	«Золотой век» русской культуры	УК-5.	31;32;33;34; 35;36;37;У1;У3;У4; У5;У6;B1;B2;B3;B4 ;B6;B7;B8	Проверка результатов подготовки сообщений
	<i>Раздел 8. Российская империя во второй половине XIX – начале XX века</i>			
8.1	Либерально-буржуазные реформы Александра II. Его внутренняя и внешняя политика	УК-5.	31;32;33;34; 35;36;У3;У4;У5; B2;B3;B5;B6;B7	Проверка выполнения тестовых заданий
8.2	Царствование Александра III: влияние контрреформ на развитие российского общества. Начало правления Николая II	УК-5.	31;32;33;34; 35;36;У1;У3;У4;У5; У6;B1;B2;B3;B4;B5 ;B6;B7;B8	Проверка написания исторического сочинения
8.3	Внешняя политика Российской империи второй половины XIX – начала XX века	УК-5.	31;32;33;34; 35;36;У1;У3;У4;У5; У6;B1;B2;B3;B4;B6 ;B7;B8	Проверка результатов подготовки сообщений
8.4	Первая русская революция 1905–1907 годы:	УК-5.	31;32;33;34; 35;36;У1;У3;У4;У5; У6;B1;B2;B3;B4;B6	Проверка написания исторического

	предпосылки, причины, ход, особенности и последствия		;B7;B8	сочинения
8.5	Российская империя в 1907–1914 годы. Россия в годы первой мировой войны	УК-5.	31;32;33;34; 35;36;У1;У3;У4;У5; У6;В1;В2;В3;В4;В6 ;B7;B8	Проверка результатов подготовки сообщений
8.6	Россия эпохи революций 1917 года	УК-5.	31;32;33;34; 35;36;У1;У3;У4;У5; У6;В1;В2;В3;В4;В5 ;B6;B7;B8	Проверка написания исторического сочинения
	<i>Раздел 9. Советская Россия и СССР в 1917–1941 года</i>			
9.1	Первые преобразования советской власти	УК-5.	31;32;33;34; 35;36;У1;У3;У4;У5; У6;В1;В2;В3;В4;В6 ;B7;B8	Проверка результатов подготовки сообщений
9.2	Гражданская война 1918–1920 годов. Политика «военного коммунизма»	УК-5.	31;32;33;34; 35;36;У1;У3;У4;У5; У6;В1;В2;В3;В4;В6 ;B7;B8	Проверка результатов подготовки сообщений
9.3	Образование СССР. Новая экономическая политика и социальное развитие в 1920-е годы	УК-5.	31;32;33;34; 35;36;У1;У3;У4;У5; У6;В1;В2;В3;В4;В6 ;B7;B8	Проверка результатов подготовки сообщений
9.4	Внутрипартийная борьба 1920–1930-х годов и упрочнение личной власти И. В. Сталина	УК-5.	31;32;33;34; 35;36;У1;У3;У4;У5; У6;В1;В2;В3;В4;В5 ;B6;B7;B8	Проверка написания исторического сочинения
9.5	Индустриализация и коллективизация в СССР. Изменение социальной структуры	УК-5.	31;32;33;34; 35;36;У3;У4;У5; В2;В3;В4;В6;В7	Проверка выполнения тестовых заданий

	населения			
9.6	Внешняя политика Советской России и СССР в 1918–1941 года	УК-5.	31;32;33;34; 35;36;У1;У3;У4;У5; У6;В1;В2;В3;В4;В6 ;В7;В8	Проверка результатов подготовки сообщений
	<i>Раздел 10. СССР 1941–1991 годов</i>			
10.1	СССР в годы Великой Отечественной войны	УК-5.	31;32;33;34; 35;36;У3;У4;У5; В2;В3;В5;В6;В7	Устный опрос
10.2	СССР в 1945–1953 годы: послевоенное восстановление, новый виток репрессий	УК-5.	31;32;33;34; 35;36;У1;У3;У4;У5; У6;В1;В2;В3;В4;В5 ;В6;В7;В8	Проверка результатов подготовки сообщений
10.3	Социально-экономические преобразования Н. С. Хрущева. Идеологическое развитие и Оттепель в СССР	УК-5.	31;32;33;34; 35;36;37;У1;У3;У4; У5;У6;В1;В2;В3;В4 ;В5;В6;В7;В8	Проверка результатов подготовки сообщений
10.4	СССР во второй половине 1960-х – в первой половине 1980-е годов: нарастание кризисных явлений	УК-5.	31;32;33;34; 35;36;38;У1;У2;У3; У4;У5;У6;В1;В2;В3 ;В4;В6;В7;В8	Проверка выполнения тестовых заданий, проверка результатов подготовки сообщений
10.5	Внешняя политика СССР в 1945–1991 годы	УК-5.	31;32;33;34; 35;36;38;У1;У2;У3; У4;У5;У6;В1;В2;В3 ;В4;В6;В7;В8	Проверка написания исторического сочинения
10.6	Перестройка и распад	УК-5.	31;32;33;34; 35;36;38;У1;У2;У3;	Проверка написания

	СССР		У4;У5;У6;В1;В2;В3; ;В4;В5;В6;В7;В8	исторического сочинения
	<i>Раздел 11. Становление новой российской государственности. Российская Федерация на рубеже XX–XXI веков</i>			
11.1	Президентство Б. Н. Ельцин 1991– 1999 годов: становление российского федерализма и общенациональный социально- экономический кризис	УК-5.	31;32;33;34; 35;36;38;У1;У2;У3; У4;У5;У6;В1;В2;В3 ;В5;В6;В7;В8	Устный опрос
12.2	Россия в начале XXI века	УК-5.	31;32;33;34; 35;36;У1;У3;У4;У5; У6;В1;В2;В3;В4;В6 ;В7;В8	Проверка написания исторического сочинения

4. Оценочные средства по дисциплине для текущего контроля

4.1. Перечень вопросов для устного опроса

*Контрольные вопросы к разделу 2.
История Древнерусского государства
(IX – 30-е годы XII века)*

1. Кто были основоположниками и первыми критиками нормандской теории?
2. Что включает в себя нормандская теория?
3. В чём было значение походов князя Олега в 882, 907, 911 годах?
4. Чем характеризуется деятельность князя Игоря?
5. В чём состоит значение правления княгини Ольги?
6. В чём состоит роль Святослава для развития Руси?
7. Почему князем Владимиром было принято Православие и в чём состоит его влияние на развитие Руси?
8. Как повлияло на развитие Киевской Руси правление Ярослава Мудрого?
9. Как повлияло на развитие Киевской Руси правление Владимира Мономаха?

*Контрольные вопросы к разделу 3.
Русская государственность
(30-е годы XII – XV век)*

1. Чем объясняется борьба Москвы и Твери в XIV веке?
2. Какие этапы образования централизованного государства можно выделить?

3. Какие последствия имела деятельность Ивана Калиты?
4. В чём состояла разница позиций Москвы и Твери в отношении Золотой Орды?
5. Какие этапы борьбы Руси с татаро-монголами можно выделить?
6. Как происходил процесс образования централизованного государства на Руси?
7. Как изменялась система законодательства на Руси?
8. В чём значение теории «Москва – третий Рим»?
9. В чём состояли особенности внешней политики Руси в 30-е годы XII – XV веков?

Контрольные вопросы к разделу 5.

Россия в XVII веке

1. Как происходило становление абсолютизма в России?
2. В чём значение деятельности Фёдора Алексеевича?
3. В чём состояли причины борьбы за власть в России в последней трети XVII века?
4. Какие этапы борьбы за власть в России в последней трети XVII века можно выделить?
5. В чём значение деятельности царевны Софьи?
6. Какие преобразования Петра I были осуществлены в конце XVII века?

Контрольные вопросы к разделу 7.

Российская империя в первой половине XIX века

1. Какими были основные направления внешней политики России в первой половине XIX века?
2. Как происходила деятельность антифранцузских коалиций?
3. В чём состояли причины Отечественной войны 1812 года?
4. Как разворачивались боевые действия в ходе Отечественной войны 1812 года?
5. Как складывались российско-иранские отношения в первой половине XIX века?
6. Как происходило укрепление позиций России на Кавказе?
7. В чём состояли причины Крымской войны?
8. Как разворачивались боевые действия в ходе Крымской войны?

Контрольные вопросы к разделу 10.

СССР 1941–1991 годов

1. В чём состояли причины Великой Отечественной войны?
2. Какими были планы сторон в начале Великой Отечественной войны?
3. Как происходила Московская битва? В чём её значение?
4. Какими были планы сторон весной - летом 1942 года?
5. Когда и где произошёл коренной перелом в ходе Великой Отечественной войны?
6. Как проходили боевые действия в 1944 -1945 годах?
7. Какими были итоги международных конференций, проходивших в ходе Второй мировой войны?

Контрольные вопросы к разделу 11.

Становление новой российской государственности.

Российская Федерация на рубеже XX–XXI веков.

1. Какими были причины прихода к власти Б.Н. Ельцина?
2. Какими были основные направления социально-экономического развития России на рубеже XX–XXI веков?
3. Какими были основные направления политического развития России на рубеже XX–XXI веков?
4. В чём были успехи и неудачи внешней политики России на рубеже XX–XXI веков?
5. Как происходило становление современной России?

Критерии оценивания

Знания материала учебной дисциплины, которое студент демонстрирует в ходе устного опроса, оцениваются 0 - 2 баллов. Результаты устного опроса оцениваются в баллах в соответствии со следующими критериями:

- обучающийся хорошо разбирается в материале учебной дисциплины, свободно излагает свои мысли - 2 балла;
- обучающийся недостаточно хорошо владеет материалом, ответы обучающегося на вопросы не достаточно полны - 1 балл;
- обучающийся не принимает участия в устном опросе либо дает неправильные ответы - 0 баллов.

4.2. Тематика рефератов

Тема 1.1 История как наука

1. Понимание истории как науки в Древнем мире
2. Понимание истории как науки в Средних веках
3. Понимание истории как науки в Новое время
4. Понимание истории как науки на современном этапе.
5. Эволюция представлений о предмете и объекте исторической науки.
6. Научные подходы в понимании методологии истории
7. Эволюция представлений о принципах исторического исследования
8. Роль историографии в историческом исследовании
9. Исторический источник как основа исторического исследования.
10. Методы работы с историческим источником в историческом исследовании.
11. Представления о функциях исторической науки на современном этапе.

Критерии оценивания

Тема реферата выбирается из предложенного списка в соответствии с интересами обучающегося. Реферат представляет собой самостоятельную работу студента с литературой по заданной теме. Реферат должен сопровождаться презентацией. Конечным итогом этой работы будет выступление с собранным материалом, состоящим в обобщении имеющихся в литературе сведений по выбранной теме.

Первым этапом работы обучающегося будет поиск необходимой литературы по теме. Вторым этапом – выявление имеющихся в литературе точек зрения на выбранную тему и их самостоятельный анализ. Завершающий этап работы- подготовка выступления с докладом. Продолжительность выступления до 10 минут.

Выступление с докладом оценивается по следующим критериям:

- литература по теме подобрана в достаточном объёме. Выделены все имеющиеся точки зрения на исследуемую проблему. Дан анализ каждой точке зрения. Выделены сильные и слабые стороны позиций учёных по исследуемой теме -2 балла;
- выступление с докладом позволяет составить представление о имеющихся наработках учёных по выбранной представляемой теме. Обучающийся в полном объёме владеет информацией, отвечает на вопросы аудитории -1 балла
- Качественное оформление презентации-1 балл.

Максимальное количество полученных баллов -4.

4.3. Лабораторные (практические) работы

В ходе освоения учебной дисциплины предусмотрено 11 практических занятий (22 часа). Каждое практическое занятие имеет свои особенности по форме проведения, что вызвано необходимостью лучшего усвоения обучающимися учебного материала.

Тема 2.3 Образование и политическое развитие Древнерусского государства

На данном практическом занятии прошедший материал закрепляется в ходе устного опроса (Вопросы представлены в разделе 4.1) и выполнении тестовых заданий.

Тестовые задания.

Из предложенных утверждений необходимо выбрать правильный вариант ответа.

1. Согласно летописи «Повесть временных лет» ильменьские славяне призвали варяжского князя
 - а) Харальда
 - б) Олега
 - в) Рюрика
 - г) Трувора
2. Согласно летописи «Повесть временных лет» восстание против князя Игоря произошло в землях
 - а) полян
 - б) кривичей
 - в) древлян
 - г) уличей
3. Христианским именем княгини Ольги было имя
 - а) Елена
 - б) Анна
 - в) Елизавета
 - г) Анастасия
4. Князь Ярослав Мудрый построил собор Святой Софии на месте победы над
 - а) варягами
 - б) печенегами
 - в) хазарами
 - г) половцами
5. Автором «Устава о резах» был(а)
 - а) Ярослав Мудрый
 - б) Ярополк
 - в) Ольга
 - г) Владимир Мономах

Работа с датами.

Необходимо соотнести дату и историческое событие.

1. Призвание Рюрика в Новгород произошло в 968, 962, 862, 882 году
2. Правление князя Олега началось в 979, 1015, 882, 879 году
3. Святослав разбил Итиль в 965, 972, 988, 964 году
4. Поход на половцев состоялся в 972, 1036, 1111, 1113 году

Выделите событие, соответствующее правлению Владимира I.

1. Разгром печенегов
2. Языческая реформа
3. Поход на Константинополь
4. Налоговая реформа

Выделите событие, соответствующее правлению Ярослава Мудрого.

1. Принятие Христианства
2. Разгром Итиля
3. Введение «уроков» и «погостов»
4. Поход на ятвягов

Ответьте на вопросы:

1. Какими причинами можно объяснить поход Олега на Киев?
2. Почему князь Владимир принимает Православие?

3. Существует следующая точка зрения на вопрос образования государства у славян: *Государство у славян образовалось в результате объективных процессов.* Используя исторические знания, приведите два аргумента, подтверждающих данную оценку, и два аргумента, опровергающих её. Укажите, какие из приведённых вами аргументов подтверждают данную точку зрения, а какие опровергают её.

Тема 3.2 Русь в XIV–XV веках: возвышение Москвы и складывание централизованного государства

На данном практическом занятии прошедший материал закрепляется в ходе устного опроса (Вопросы представлены в разделе 4.1) и выполнении тестовых заданий.

Тестовые задания.

Из предложенных утверждений необходимо выбрать правильный вариант ответа.

1. Основателем династии московских князей считается
 - а) Дмитрий Иванович
 - б) Даниил Александрович
 - в) Юрий Данилович
 - г) Александр Ярославич
2. Основным противником Московского княжества в борьбе за ярлык на Великое Владимирское княжение было княжение
 - а) Литовское
 - б) Тверское
 - в) Смоленское
 - г) Рязанское
3. Вернуть ярлык на Великое Владимирское княжение Дмитрию Ивановичу помог
 - а) митрополит Иов
 - б) митрополит Филофей
 - в) митрополит Алексий
 - г) митрополит Феогност
4. Отменил лестничное право
 - а) Иван Калита
 - б) Василий Тёмный
 - в) Дмитрий Донской
 - г) Симеон Гордый
5. Административно-территориальной единицей Московской Руси был (а)
 - а) Погост
 - б) Волость
 - в) Губерния
 - г) Наместничество

Работа с датами.

Необходимо соотнести дату и историческое событие.

1. Восстание в Твери в 1368, 1462, 1327, 1382 году
2. Битва на реке Воже в 1379, 1378, 1282, 1479 году
3. Присоединение Твери к Москве в 1465, 1485, 1388, 1464 году
4. Поход Тохтамыша на Русь в 1382, 1036, 1411, 1313 году.

Выделите событие, соответствующее правлению Ивана Калиты.

1. Установление кормлений
2. Отмена баскачества на Руси
3. Поход на Новгород
4. Церковная реформа.

Выделите событие, соответствующее правлению Ивана III.

1. Принятие Судебника 1497 г.
2. Разгром Смоленска
3. Установление татаро-монгольского ига

4. Поход на Волжскую Булгарию.

Ответьте на вопросы:

1. Какими причинами можно объяснить то, что Литовское княжество претендовало на роль объединителя русских земель?
2. Почему Юрий Звенигородский начал феодальную войну?
3. Существует следующая точка зрения на деятельность Ивана Калиты: *Его правление было успешным для Руси.* Используя исторические знания, приведите два аргумента, подтверждающих данную оценку, и два аргумента, опровергающих её. Укажите, какие из приведённых вами аргументов подтверждают данную точку зрения, а какие опровергают её.

Тема 4.5 Кризис российской государственности: Россия в Смутное время

На данном практическом занятии прошедший материал закрепляется в ходе выполнения тестовых заданий.

Тестовые задания.

Из предложенных утверждений необходимо выбрать правильный вариант ответа.

1. Заповедные лета это
 - а) Время перехода крестьян от одного хозяина к другому
 - б) Время, когда запрещались все переходы крестьян
 - в) Срок поиска беглых крестьян
 - г) Срок временного отсутствия крестьян
2. Первым русским царём, избранным на Земском соборе был
 - а) Иван Грозный
 - б) Борис Годунов
 - в) Фёдор Иванович
 - г) Михаил Фёдорович
3. Первым русским митрополитом был
 - а) Иов
 - б) Филарет
 - в) Алексей
 - г) Пётр
4. Крестоцеловальную грамоту принял царь
 - а) Борис Годунов
 - б) Василий Шуйский
 - в) Иван Грозный
 - г) Михаил Фёдорович
5. По Тявзинскому мирному договору Россия получала
 - а) Псков
 - б) Новгород
 - в) Ивангород
 - г) Смоленск

Работа с датами.

Необходимо соотнести дату и историческое событие.

1. Набег Крымского хана был в 1371, 1591, 1527, 1594 году
2. Восстание Болотникова было в 1606-1607, 1678-1679, 1782-1785, 1479-1483 годах
3. Присоединение Твери к Москве в 1465, 1485, 1388, 1464 году
4. Поход Тохтамыша на Русь в 1382, 1036, 1411, 1313 году.

Выделите событие, соответствующее правлению Фёдора Ивановича.

1. Принятие Заповедных лет
2. Принятие Урочных лет
3. Поход на Крым
4. Смоленская война

Выделите событие, соответствующее правлению Василия Шуйского.

1. Принятие Судебника
2. Подписание Столбовского мира со Швецией
3. Свержение татаро-монгольского ига
4. Появление самозванца.

Ответьте на вопросы:

1. Какими причинами можно объяснить то, что Лжедмитрию I легко удалось захватить власть?
2. В чём были причины смуты?
3. Существует следующая точка зрения на деятельность Бориса Годунова: *Он был талантливым политическим деятелем, успешно осуществлявший управление Россией.* Используя исторические знания, приведите два аргумента, подтверждающих данную оценку, и два аргумента, опровергающих её. Укажите, какие из приведённых вами аргументов подтверждают данную точку зрения, а какие опровергают её.

Тема 5.3 Власть и общество в России XVII веке: проблемы взаимоотношений

На данном практическом занятии прошедший материал закрепляется в ходе выполнения тестовых заданий.

Тестовые задания.

Из предложенных утверждений необходимо выбрать правильный вариант ответа.

1. Соправителем Михаила Фёдоровича был (а)
 - а) Алексей Михайлович
 - б) Патриарх Филарет
 - в) Патриарх Никон
 - г) Царевна Софья
2. Казаком, поднявшим восстание в годы правления Алексея Михайловича, был
 - а) Степан Разин
 - б) Емельян Пугачёв
 - в) Кондратий Булавин
 - г) Иван Болотников
3. Противником церковной реформы патриарха Никона был
 - а) Иов
 - б) Филарет
 - в) Аввакум
 - г) Пётр
4. «Тишайший» - это прозвище царя
 - а) Бориса Годунова
 - б) Фёдора Ивановича
 - в) Алексея Михайловича
 - г) Михаила Фёдоровича
5. Воспитателем царя Алексея Михайловича был
 - а) Патриарх Никон
 - б) Боярин Морозов
 - в) Боярин Милославский
 - г) Дьяк Никита Зотов

Работа с датами.

Необходимо соотнести дату и историческое событие.

1. Соляной бунт был в 1671, 1695, 1648, 1794 году
2. Восстание Степана Разина было в 1667-1671, 1678-1679, 1683-1785, 1579-1583 годах
3. Медный бунт был в 1655, 1865, 1662, 1664 году
4. Церковный собор, утвердивший изменения патриарха Никона был в 1656, 1636, 1681, 1623 году.

Выделите событие, соответствующее правлению Михаила Фёдоровича.

1. Принятие Соборного уложения

2. Принятие Урочных лет
3. Поход на Крым
4. Смоленская война

Выделите событие, соответствующее правлению Алексея Михайловича.

1. Принятие Судебника
2. Подписание Кардисского мира со Швецией
3. Образование централизованного государства
4. Поход на Новгород.

Ответьте на вопросы:

1. Какими причинами можно объяснить большое количество восстаний в России XVII веке?
2. Чем было вызвано принятие Соборного уложения 1649 года?
3. Какими были новые черты социально-экономического развития России в XVII веке?

Тема 5.4 Россия в последней четверти XVII века: борьба за власть

На данном практическом занятии прошедший материал закрепляется в ходе устного опроса (Вопросы представлены в разделе 4.1)

Тема 5.5 Внешняя политика России в XVII веке

На данном практическом занятии обучающиеся выступают со своими сообщениями (тематика сообщений и критерии оценивания представлены в разделе 4.4), а также при подготовке к данному практическому занятию обучающиеся пишут исторические сочинения (тематика исторических сочинений и критерии оценивания представлены в разделе 4.5).

Тема 6.3 Эпоха дворцовых переворотов

На данном практическом занятии прошедший материал закрепляется в ходе выполнения тестовых заданий.

Тестовые задания.

Из предложенных утверждений необходимо выбрать правильный вариант ответа.

1. Верховный Тайный совет возглавлял
 - а) А.Меньшиков
 - б) Э.Бирон
 - в) Г.Потёмкин
 - г) П.Долгоруков
2. Перенёс (ла) столицу в Москву
 - а) Анна Иоановна
 - б) Елизавета Петровна
 - в) Пётр II
 - г) Пётр III
3. Отменил (ла) право майората
 - а) Пётр II
 - б) Елизавета Петровна
 - в) Анна Иоановна
 - г) Павел I
4. Манифест «О вольности дворянства» был принят в годы правления
 - а) Екатерины I
 - б) Екатерины II
 - в) Петра III
 - г) Елизаветы Петровны
5. Политика «Просвещённого абсолютизма»
 - а) Анны Иоановны
 - б) Павла I
 - в) Екатерины II
 - г) Петра I

Работа с датами.

Необходимо соотнести дату и историческое событие.

1. Московский университет был открыт в 1771, 1755, 1649, 1794 году
2. Семилетняя война была в 1867-1871, 1741-1743, 1756-1762, 1779-1783 годах
3. Академия наук была открыта в 1755, 1725, 1762, 1784 году
4. Жалованная грамота дворянам была принята в 1756, 1736, 1785, 1723 году.

Выделите событие, соответствующее правлению Анны Иоановны.

1. Создание Верховного Тайного совета
2. Создание Измайловского полка
3. Война с Турцией
4. Участие в антифранцузской коалиции

Выделите событие, соответствующее правлению Елизаветы Петровны.

1. Создание Кабинета министров
2. Война со Швецией
3. Перенос столицы в Москву
4. Открытие Академии наук

Ответьте на вопросы:

1. Какими причинами можно объяснить большое количество дворцовых переворотов в России в этот период?
2. Почему Россия участвовала в борьбе с революционной Францией?
3. В чём состояли особенности правления Павла I?

Тема 7.3 «Консервативная эпоха» Николая I

При подготовке к данному практическому занятию обучающиеся пишут исторические сочинения (тематика исторических сочинений и критерии оценивания представлены в разделе 4.5).

Тема 7.4 Внешняя политика России первой половины XIX века

На данном практическом занятии прошедший материал закрепляется в ходе устного опроса (Вопросы представлены в разделе 4.1) и выполнении тестовых заданий.

Тестовые задания.

Из предложенных утверждений необходимо выбрать правильный вариант ответа.

1. Россия присоединилась к континентальной блокаде
 - а) Англии
 - б) Франции
 - в) Швеции
 - г) Дании
2. В ходе Отечественной войны 1812 года русским армиям удалось соединиться под городом
 - а) Москвой
 - б) Смоленском
 - в) Калугой
 - г) Рязанью
3. Под каким городом состоялась «битва народов»
 - а) митрополит Иов
 - б) митрополит Филофей
 - в) митрополит Алексей
 - г) митрополит Феогност
4. В Крымской войне Россия одержала победу
 - а) В Синопской бухте
 - б) Под Очаковым
 - в) В Севастополе
 - г) Под Стамбулом
5. Мир, заключённый Россией в феврале 1828 года назывался

- а) Туркманчайский
- б) Парижский
- в) Гюлистанский
- г) Сен-Стефанский

Работа с датами.

Необходимо соотнести дату и историческое событие.

- 1. Кавказская война началась в 1868, 1817, 1864, 1882 году
- 2. Восстание в Польше произошло в 1830, 1848, 1815, 1879 году
- 3. Битва под Ватерлоо состоялась в 1865, 1885, 1815, 1824 году
- 4. Парижский мирный договор был заключён в 1856, 1836, 1811, 1853 году.

Выделите сражение, не произошедшее в ходе Отечественной войны 1812 года.

- 1. Смоленское
- 2. Под Малоярославцем
- 3. Под Торутино
- 4. Московское

Выделите сражение, произошедшее в ходе Крымской войны.

- 1. На реке Альте
- 2. Под Эриванем
- 3. Под Рымником
- 4. Под Бородино

Ответьте на вопросы:

- 1. Почему Россия присоединилась к континентальной блокаде Англии?
- 2. В чём были причины Крымской войны?
- 3. Как шло укрепление позиций России на Кавказе?

Тема 7.5 Общественно-политическое движение в России первой половины XIX века

На данном практическом занятии прошедший материал закрепляется в ходе выполнения тестовых заданий.

Тестовые задания.

Из предложенных утверждений необходимо выбрать правильный вариант ответа.

- 1. Автором конституционного проекта «Русская правда» был декабрист
 - а) К.Рылеев
 - б) П.Пестель
 - в) Н.Муравьёв
 - г) С.Волконский
- 2. Декабристские организации в России возникли в ходе правления
 - а) Александра I
 - б) Николая II
 - в) Пётр II
 - г) Пётр III
- 3. За особый путь развития России выступали
 - а) Декабристы
 - б) Петрашевцы
 - в) Славянофилы
 - г) Западники
- 4. Высоко оценивали роль Петра I в русской истории
 - а) Декабристы
 - б) Петрашевцы
 - в) Славянофилы
 - г) Западники
- 5. Автором теории общинного социализма был
 - а) В. Белинский
 - б) А.Герцен

в) Г.Чернышевский

г) Н.Муравьев

Работа с датами.

Необходимо соотнести дату и историческое событие.

1.Декабристская организация «Союз спасения» возник в 1816, 1815, 1849, 1794 году

2.Восстание декабристов состоялось в 1821, 1825, 1830, 1835 году

3.А.Герцен стал очевидцем революции во Франции в 1848, 1825, 1862, 1871 году

Ответьте на вопросы:

1.Какими особенностями отличалось общественно-политическое движение 30-х – 40-х годов XIX века?

2.Чем отличались взгляды западников и славянофилов?

3.Какими были три направления общественно-политического движения в России в 30-х – 40-х годов XIX века?

Тема 8.1 Либерально-буржуазные реформы Александра II. Его внутренняя и внешняя политика

На данном практическом занятии прошедший материал закрепляется в ходе выполнения тестовых заданий.

Тестовые задания.

Из предложенных утверждений необходимо выбрать правильный вариант ответа.

1. Александром II была проведена реформа

а) Военная

б) Налоговая

в) Транспортная

г) Земельная

2. По Земской реформе создавались (лась)

а) Государственная Дума

б) Министерства

в) Коллегии

г) Губернская земская управа

3. По Городской реформе городское самоуправление не включало в себя

а) Земское собрание

б) Городскую Думу

в) Городскую Управу

г) Городского голову

4. Представителем пропагандистского направления в народничестве был

а) П. Ткачев

б) П. Лавров

в) М.Бакунин

г) П.Пестель

5. Представителем заговорческого направления в народничестве был

а) П. Ткачев

б) П. Лавров

в) М.Бакунин

г) П.Пестель

Работа с датами.

Необходимо соотнести дату и историческое событие.

1.Айгунский договор был заключён в 1885, 1858, 1849, 1899 году

2.Русско-турецкая война была в 1867-1871, 1877-1878, 1856-1869, 1879-1883 годах

3.Военная реформа была проведена в 1855-1856, 1825-1829, 1861-1874, 1884-1889 годах

4.Судебная реформа была проведена в 1856, 1864, 1885, 1881 году.

Ответьте на вопросы:

1.Какие гражданские права получили крестьяне по реформе 1861 года?

2. Какие последствия имела Крестьянская реформа для экономики России?
 3. Как развивалось общественно-политическое движение в 60-х 80-х годах XIX века?
- Тема 9.2 Гражданская война 1918–1920 годов. Политика «военного коммунизма»*

На данном практическом занятии обучающиеся выступают со своими сообщениями (тематика сообщений и критерии оценивания представлены в разделе 4.4)

Тема 9.5 Индустриализация и коллективизация в СССР. Изменение социальной структуры населения

На данном практическом занятии прошедший материал закрепляется в ходе выполнения тестовых заданий.

Тестовые задания.

Из предложенных утверждений необходимо выбрать правильный вариант ответа.

1. В ходе первой пятилетки были построены следующие предприятия (несколько вариантов ответов)
 - а) Днепрогэс
 - б) Магнитогорский металлургический комбинат
 - в) Кузнецкий металлургический комбинат
 - г) Уральский завод тяжёлого машиностроения
2. Автором статьи «Головокружение от успехов» был
 - а) Н.Бухарин
 - б) И.Сталин
 - в) Л.Троцкий
 - г) Л. Каменев
3. В 30-е годы был репрессирован маршал
 - а) Н.Кондратьев
 - б) Г.Зиновьев
 - в) М. Тухачевский
 - г) А.Рыков
4. Против свёртывания НЭПа в 1929 г. выступал
 - а) В.Ленин
 - б) И.Сталин
 - в) Л.Троцкий
 - г) Н.Бухарин
5. До начала Великой Отечественной войны в СССР были (а) завершены (а)
 - а) 2 пятилетки
 - б) 3 пятилетки
 - в) 1 пятилетка
 - г) 4 пятилетки

Работа с датами.

Необходимо соотнести дату и историческое событие.

1. Начало форсированного создания колхозов было в 1928, 1930, 1949, 1929 году
2. Создание союза писателей СССР было в 1934, 1935, 1940, 1930 году
3. Начало звукового кино в СССР было в 1915, 1925, 1931, 1935 году
4. Первая пятилетка началась в 1925, 1936, 1928, 1932 году

Ответьте на вопросы:

1. Какими причинами можно объяснить форсирование индустриализации?
2. Какие источники финансирования использовались при проведении индустриализации?
3. К каким последствиям привели индустриализация и коллективизация?

Тема 10.1 СССР в годы Великой Отечественной войны

На данном практическом занятии прошедший материал закрепляется в ходе устного опроса (Вопросы представлены в разделе 4.1).

Тема 10.2 СССР в 1945–1953 годы: послевоенное восстановление, новый виток репрессий

На данном практическом занятии обучающиеся выступают со своими сообщениями (тематика сообщений и критерии оценивания представлены в разделе 4.4)

Тема 11.1 Президентство Б. Н. Ельцин 1991–1999 годов: становление российского федерализма и общенациональный социально-экономический кризис

На данном практическом занятии прошедший материал закрепляется в ходе устного опроса (Вопросы представлены в разделе 4.1)

Тема 11.2 Россия в начале XXI века

При подготовке к данному практическому занятию обучающиеся пишут исторические сочинения (тематика исторических сочинений и критерии оценивания представлены в разделе 4.5).

Критерии оценивания:

Данные критерии применяются к тестовым заданиям. Другие задания, выполняемые на практических занятиях, оцениваются по собственным критериям.

- Все задания выполнены в полном объеме, отсутствуют фактические ошибки -3 баллов;
- Все задания выполнены в полном объеме, но обучающийся допустил незначительные фактические ошибки – 2 балла;
- Задания выполнены в полном объеме, но были допущены значительные ошибки - 1 балла;
- Работа не выполнена - 0 баллов.

4.4. Тематика сообщений

Раздел 2. История Древнерусского государства (IX – 30-е годы XII века)

1. Участие славян в Великом переселении народов
2. Расселение славян по Восточно-Европейской равнине
3. Теории происхождения славян
4. Взаимодействие восточных славян с их соседями по Восточно-Европейской равнине
5. Особенности социальной структуры Киевской Руси
6. Положение холопов в Киевской Руси
7. Развитие архитектуры Киевской Руси
8. Развитие иконописания в Киевской Руси

Раздел 3. Русская государственность (30-е годы XII – XV век)

1. Основные тенденции в развитии русской культуры периода 30-х годов XII – XV веков
2. Особенности развития культуры Владимиро-Суздальской Руси
3. Особенности развития культуры Новгородской республики
4. Творчество Феофана Грека и Андрея Рублёва
5. Развитие жанра «хождение». «Хождение за три моря» Афанасия Никитина
6. Расширение каменного строительства на Руси

Раздел 4. Россия в конце XV – начале XVII века

1. Территориальный рост русского государства.
2. Появление новых социальных категорий в России
3. Борьба внутри Православной церкви: спор нестяжателей и иосифлян
4. Начало книгопечатания в России
5. Домострой. Его особенности и роль в общественной жизни.
6. Развитие архитектуры в конце XV – начале XVII века
7. Развитие живописи в конце XV – начале XVII века

Раздел 5. Россия в XVII веке

1. Становление абсолютизма в России
2. Роль Земских соборов в истории России
3. Появление новых явлений в экономике России
4. Особенности развития мануфактур в России
5. Основные направления внешней политики России в XVII веке
6. Осуществление процесса присоединения Украины к России
7. Начало борьбы России с Турцией
8. Процесс обмирщения русской культуры
9. Деятельность Симона Ушакова

Раздел 6 Модернизация России в XVIII веке

1. Военная реформа Петра и её значение
2. Социальные реформы Петра и их значение
3. Преобразования в области быта
4. Реформы системы управления и их значение
5. Основные направления внешней политики России
6. Решение «Восточного вопроса»
7. Участие России в борьбе с революционной Францией

Раздел 7 Российская империя в первой половине XIX века

1. Появление новых явлений в экономике России в первой половине XIX века
2. Усиление экономической специализации районов в первой половине XIX века
3. Начало промышленного переворота в России
4. Основные стили в русской культуре в первой половине XIX века
5. Особенности развития живописи в России в первой половине XIX века
6. Особенности развития архитектуры в России в первой половине XIX века

Раздел 8. Российская империя во второй половине XIX – начале XX века

1. Основные направления внешней политики России во второй половине XIX – начале XX века
2. Особенности утверждения России в Средней Азии
3. Формирование противоборствующих военно-политических европейских союзов и участие в них России
4. Причины Первой мировой войны
5. Причины неудач России в Первой мировой войне
6. Столыпинская аграрная реформа
7. Развитие парламентаризма в России

Раздел 9. Советская Россия и СССР в 1917–1941 года

1. Становление советской политической системы
2. Деятельность советского государства в рамках диктатуры пролетариата
3. Экономические преобразования Советской власти
4. Причины Гражданской войны
5. Осуществление политики «военного коммунизма»
6. Содержание Новой экономической политики
7. Двойственность внешней политики Советского государства.
8. Развитие отношений СССР – Германия в 20-х-30-х гг. XX века

Раздел 10. СССР 1941–1991 годов

1. Послевоенное развитие СССР
2. Новый виток репрессий: причины, направления, последствия
3. Борьба за власть в партии после смерти И. Сталина
4. Реформы Н. Хрущёва в экономике
5. Социальные реформы Н. Хрущёва
6. «Оттепель» и её проявления
7. Застой в экономике страны

8. Диссидентское движение: причины, сущность, последствия

Критерии оценивания:

- Все задания выполнены в полном объёме, отсутствуют фактические и методологические ошибки -3 балла;
- Все задания выполнены в полном объёме, но обучающийся допустил незначительные фактические или методологические ошибки – 2 балла;
- Задания выполнены в полном объёме и были допущены значительные ошибки - 1 балл;
- Работа не выполнена - 0 баллов.

4.5 Тематика исторических сочинений

Раздел 3. Русская государственность (30-е годы XII – XV век)

1. Формирование разных форм государственности на территории бывшей Киевской Руси
2. Два подвига Александра Невского в деле защиты русских земель.
3. Установление татаро-монгольского ига на Руси

Раздел 4. Россия в конце XV – начале XVII века

1. Правление Василия III и Елены Глинской и их роль в развитии России
2. Иван IV: реформатор или диктатор?
3. Успехи и неудачи во внешней политике Ивана Грозного

Раздел 5. Россия в XVII веке

1. Освоение Сибири: успехи и неудачи
2. Строительство острогов в Сибири и взаимодействие с местным населением
3. Результаты освоения Сибири в XVII веке

Раздел 6. Модернизация России в XVIII веке

1. Европеизация России: положительные и отрицательные последствия.
2. Утверждение влияния России в Европе и на Востоке
3. Осуществление политики «Просвещённого абсолютизма»: успехи и неудачи
4. Павел I: рыцарь на троне?

Раздел 7. Российская империя в первой половине XIX века

1. Правление Александра I: нереализованные мечты
2. Либеральные идеи М.Сперанского и их реализация
3. Правление Николая I- период консерватизма

Раздел 8. Российская империя во второй половине XIX – начале XX века

1. Правление Александра III: положительные и отрицательные решения во внутренней политике/
2. Первая русская революция и её вклад в судьбу России
3. Россия в 1917 году

Раздел 9. Советская Россия и СССР в 1917–1941 года

1. Плеяда советских деятелей – возможных преемников В.И.Ленина
2. Механизм прихода И.Сталина к власти.
3. Политические репрессии и их неизгладимый урон для развития России

Раздел 10. СССР 1941–1991 годов

1. Холодная война от зарождения к завершению
2. Перестройка в России – шанс на развитие или путь разрушения?
3. Вклад М. Горбачёва в мировую историю

Раздел 11. Становление новой российской государственности. Российская Федерация на рубеже XX–XXI веков

1. Перспективы развития России: какие они?

Критерии оценивания:

- Все задания выполнены в полном объёме, отсутствуют фактические и

методологические ошибки -3 балла;

- Все задания выполнены в полном объеме, но обучающийся допустил незначительные фактические или методологические ошибки – 2 балла;
- Задания выполнены в полном объеме и были допущены значительные ошибки - 1 балла;
- Работа не выполнена - 0 баллов.

5. Оценочные средства по дисциплине для промежуточного контроля

5.1 Задания в тестовой форме

1. Торговый путь «Из варяг в греки» соединял
 - а) Новгород и Москву
 - б) Новгород и Киев
 - в) Киев и Константинополь
 - г) Москву и Константинополь
2. Олег захватил Киев в
 - а) 882 г.
 - б) 945 г.
 - в) 860 г.
 - г) 907 г.
3. Лествичное право на Руси установил князь
 - а) Владимир I
 - б) Владимир Мономах
 - в) Ярослав Мудрый
 - г) Ярополк
4. В период феодальной раздробленности республика существовала в
 - а) Киеве
 - б) Владимире
 - в) Новгороде
 - г) Чернигове
5. Монголы назвали «злой город»
 - а) Киев
 - б) Москву
 - в) Торжок
 - г) Козельск
6. В 1327 году антиордынское восстание произошло в
 - а) Москве
 - б) Твери
 - в) Новгороде
 - г) Пскове
7. Куликовская битва состоялась в
 - а) 1380
 - б) 1489
 - в) 1371
 - г) 1425
8. Принцип содержания бояр местным населением назывался
 - а) Местничество
 - б) Кормление

- в) Отходничество
 - г) Служба
9. Первым русским царём был
- а) Иван III
 - б) Василий III
 - в) Иван IV
 - г) Пётр I
10. В ходе смуты самозванцем был
- а) Степан Разин
 - б) Кондратий Булавин
 - в) Василий Шуйский
 - г) Лжедмитрий I
11. Противником (цей) Пётр I за власть был (а)
- а) Фёдор Алексеевич
 - б) Царевна Софья
 - в) А.Меньшиков
 - г) Царевич Алексей
12. Политика просвещённого абсолютизма в России проводилась
- а) Петром I
 - б) Петром III
 - в) Екатериной II
 - г) Павлом I
13. О каком императоре А.С. Пушкин сказал: «Дней...прекрасное начало»
- а) Николае I
 - б) Александре III
 - в) Александре II
 - г) Александре I
14. Реформу по отмене крепостного права провёл
- а) Николай I
 - б) Александр III
 - в) Александр II
 - г) Александр I
15. Великим реформатором в начале XX века был
- а) П.А. Столыпин
 - б) М.М. Сперанский
 - в) Император Александр II
 - г) Лорис-Меликов
16. В годы Гражданской войны в России проводилась политика
- а) НЭПа
 - б) Индустриализации
 - в) Коллективизации
 - г) Военного коммунизма
17. Процесс образования колхозов назывался
- а) НЭПом
 - б) Индустриализацией
 - в) Коллективизацией

г) Военным коммунизмом

18. Процесс освоения целинных земель проводился в годы правления

а) И.Сталина

б) Н.Хрущёва

в) Л.Брежнева

г) М.Горбачёва

19. Диссидентское движение в СССР существовало в годы правления

а) И.Сталина

б) Н.Хрущёва

в) Л.Брежнева

г) М.Горбачёва

20. Первым Президентом СССР был

а) Б.Ельцин

б) В.Путин

в) Д.Медведев

г) М.Горбачёва

Ключ к тесту

<i>Номер вопроса</i>	<i>Правильный ответ</i>
1.	б) Новгород и Киев
2.	а) 882 г.
3.	в) Ярослав Мудрый
4.	в) Новгороде
5.	г) Козельск
6.	б) Твери
7.	а) 1380
8.	б) Кормление
9.	в) Иван IV

10.	г) Лжедмитрий I
11.	б) Царевна Софья
12.	в) Екатериной II
13.	г) Александре I
14.	в) Александр II
15.	а) П.А. Столыпин
16.	г) Военного коммунизма
17.	в) Коллективизацией
18.	б) Н.Хрущёва
19.	в) Л.Брежнева
20.	г) М.Горбачёва

Шкала оценивания:

- 100-90% (20-18 правильных ответов) - 20-18 баллов, «отлично» ;
- 89-75% (17-15 правильных ответов) - 17-15 баллов, «хорошо»;
- 74-60% (14-12 правильных ответов) - 14-12 баллов, «удовлетворительно»;
- ниже 60% (11 и менее правильных ответов) - 11 и менее баллов, «неудовлетворительно».

5.2 Вопросы к экзамену

1. Истории в системе наук об обществе.

2. Основные методы исторической науки.
3. Исторические источники при изучении истории.
4. Образ жизни и занятия восточных славян в древности.
5. Политическое развитие Древнерусского государства.
6. Социально-экономическое развитие Древнерусского государства
7. Русь в период феодальной раздробленности.
8. Образование монгольской державы, начало монгольских завоеваний.
9. Монгольское завоевание Руси.
10. Установление татаро-монгольского ига.
11. Немецко-шведская экспансия на Северную Русь.
12. Возвышение Московского княжества, объединения русских земель вокруг Москвы.
13. Процесс образования централизованного русского государства. Свержение татаро-монгольского ига.
14. Иван Грозный. Реформы Избранной рады. Опричнина.
15. Смута в России: ослабление государственных начал.
16. Появление новых черт в экономике России в XVII веке.
17. Политические особенности развития России в XVII веке.
18. Россия и Европа: новые взаимосвязи и различия. Пётр I: основные реформы.
19. Дворцовые перевороты в России.
20. Социально – экономическое развитие России в первой половине XIX века.
21. Правление Александра I: реформаторские черты.
22. Правление Николая I: консервативные черты.
23. Внешняя политика России в первой половине XIX века: успехи и неудачи
24. Либеральные реформы Александра II. Общественно-политическое движение.
25. Правление Александра III: успехи и неудачи.
26. Правление Николая II. Изменение облика России.
27. Внешняя политика России во второй половине XIX – начале XX веков. Её результаты.
28. Российская экономика рубежа XIX – начала XX веков: подъёмы и кризисы, их причины и последствия.
29. Первая русская революция 1905-1907 годов.
30. Основные направления развитие России в 1907– 1914 гг.
31. Первая мировая война: предпосылки, ход, итоги. Основные военно-политические блоки. Театры военных действий. Ход боевых действий.
32. Революции в России в 1917 году. Их значение в судьбе России.
33. Первые преобразования Советской власти в политической и социально-экономической сферах.
34. Гражданская война: причины, ход, последствия. Политика «Военного коммунизма».
35. Советская Россия в 20-е годы XX века: НЭП, образование СССР. Политика индустриализации и коллективизации.
36. Борьба в партии за власть в партии, победа И. В. Сталина.
37. Политические репрессии 30-х гг.: причины, направления, последствия.
38. Внешняя политика России – СССР в 1918–1941 гг.: её противоречивость, последствия.
39. Великая Отечественная война. Причины, ход боевых действий. Итоги.
40. Холодная война. Причины, формирование противостоящих блоков.
41. Послевоенное развитие СССР. Социально-экономические изменения. Политические репрессии.
42. Реформаторские поиски в советском руководстве после смерти И. Сталина.
43. Реформы Н. С. Хрущёва. Их причины и последствия.

44. Приход к власти Л. И. Брежнева. Экономический кризис. Политическое развитие.

45. Власть и общество в первой половине 1980-х гг. Нарастание социально-экономической напряжённости.

46. Приход к власти М.Горбачёва. Причины, цели и основные этапы «Перестройки» в СССР. «Новое политическое мышление» и изменение геополитического положения СССР.

47. Приход к власти Б.Ельцина. Россия в 1990-е годы: изменения экономического и политического строя.

48. Социально-экономическое положение и политическое развитие РФ в период с 2001 по 2017 г. Перспективы развития.

Критерии оценивания

Общие правила оценки успеваемости студента в течение семестра

<i>Виды работ</i>	<i>Количество баллов</i>
Устный опрос	Максимум $6 \times 2 = 12$ баллов
Выполнение тестовых заданий	Максимум $10 \times 3 = 30$ баллов
Написание реферата	Максимум $1 \times 4 = 4$ баллов
Подготовка сообщения	Максимум $9 \times 3 = 27$ баллов
Написание исторического сочинения	Максимум $9 \times 3 = 27$ баллов
<i>Итого за семестр:</i>	Максимум – 100 баллов

Знания, умения и навыки обучающихся при промежуточной аттестации **в форме экзамена** определяются оценками «отлично», «хорошо», «удовлетворительно», «неудовлетворительно».

«Отлично» выставляется, если обучающийся достиг **продвинутого уровня формирования компетенций**; обучающийся глубоко и прочно усвоил весь программный материал, исчерпывающе, последовательно, грамотно и логически стройно его излагает, не затрудняется с ответом при видоизменении задания, свободно справляется с задачами и практическими заданиями, правильно обосновывает принятые решения, умеет самостоятельно обобщать и излагать материал, не допуская ошибок.

«Хорошо» выставляется, если обучающийся достиг **повышенного уровня формирования компетенций**; обучающийся твердо знает программный материал, грамотно и по существу излагает его, не допускает существенных неточностей в ответе на вопрос, может правильно применять теоретические положения и владеет необходимыми умениями и навыками при выполнении практических заданий.

«Удовлетворительно» выставляется, если обучающийся достиг **порогового уровня формирования компетенций**; обучающийся усвоил только основной материал, но не знает отдельных деталей, допускает неточности, недостаточно правильные формулировки, нарушает последовательность в изложении программного материала и испытывает затруднения в выполнении практических заданий.

«Неудовлетворительно» соответствует **нулевому уровню формирования компетенций**; обучающийся не знает значительной части программного материала,

допускает существенные ошибки, с большими затруднениями выполняет практические задания, задачи.

Шкала перевода баллов в оценки при промежуточной аттестации в форме экзамена

Уровень формирования компетенции	Оценка	Минимальное количество баллов	Максимальное количество баллов
Продвинутый	Отлично	90	100
Повышенный	Хорошо	75	89
Пороговый	Удовлетворительно	60	74
Нулевой	Неудовлетворительно	0	59

Министерство культуры Российской Федерации
Кемеровский государственный институт культуры
Социально-гуманитарный факультет
Кафедра философии, права и социально-политических дисциплин

ФОНД ОЦЕНОЧНЫХ СРЕДСТВ

по учебной дисциплине «Философия»

Направление подготовки
29.03.04 Технология художественной обработки материалов

Профиль подготовки:
«Арт-технологии в художественном проектировании изделий из керамики»

Квалификация (степень) выпускника
Бакалавр

Форма обучения
Очная, заочная

Утвержден на заседании кафедры
11.12.2023, протокол № 5.

Составитель: *С.И. Полковникова*

Кемерово
2023

Фонд оценочных средств

1. Перечень оцениваемых компетенций:

- способность использовать основы философских знаний, для осознания социальной значимости своей деятельности (ОК-4).

2. Критерии и показатели оценивания компетенций

Обучающийся должен демонстрировать следующие результаты обучения по дисциплине:

знать:

- что такое философия, исторические типы философствования, структуру философского знания, какую роль выполняла и выполняет философия в жизни человека и общества в конкретные исторические эпохи (ОК- 4) – 3.1;

- основные философские понятия и категории, закономерности развития природы, общества и мышления (ОК- 4) – 3.2;

- смысл взаимоотношения духовного и телесного начал в человеке (ОК-4) – 3.3.

уметь:

- использовать философский понятийно-категориальный аппарат, основные принципы философии в анализе и оценке социальных проблем и процессов (ОК-4) – У.1;

- применять методы и средства познания для интеллектуального развития, повышения культурного уровня (ОК-4) - У.2;

- формировать и аргументировано отстаивать собственную позицию по различным социальным и философским проблемам (ОК-4) - У. 3;

владеть:

- приемами применения принципов, законов и категорий, необходимых для оценки и понимания природных явлений, социальных и культурных событий (ОК-4) – В.1;

- навыками понимания и анализа философских текстов, аргументированного выступления, корректного ведения дискуссии, полемики и диалога, подготовки докладов и рефератов (ОК-4) - В. 2.

- приемами использования целостной картины мира, диалектическим и системным взглядом на объект анализа (ОК-4) - В.3.

Описание критериев оценивания компетенций на различных уровнях их формирования *

При выставлении оценки преподаватель учитывает: логику, структуру, стиль ответа; культуру речи, манеру общения; готовность к дискуссии, аргументированность ответа; уровень самостоятельного мышления; умение приложить теорию к практике, оперировать понятийным аппаратом философии.

Нулевой уровень («неудовлетворительно»). Результаты обучения студента свидетельствуют:

З) об усвоении им некоторых элементарных знаний, но студент не владеет понятийным аппаратом изучаемой предметной области (учебной дисциплины);

У) не умеет установить связь теории с практикой;

В) не владеет элементарными навыками теоретического мышления.

Первый уровень - пороговый («удовлетворительно»). Достигнутый уровень оценки результатов обучения студента показывает:

З) знания имеют фрагментарный характер, отличаются поверхностностью и малой содержательностью; студент раскрывает содержание вопроса, но не глубоко, бессистемно, с некоторыми неточностями;

У) слабо, недостаточно аргументировано может обосновать связь теории с практикой;

В) способен понимать и интерпретировать основной теоретический материал по дисциплине.

Второй уровень повышенный («хорошо»). Студент на должном уровне:

З) раскрывает учебный материал: даёт содержательно полный ответ, требующий незначительных дополнений и уточнений, которые он может сделать самостоятельно после наводящих вопросов преподавателя;

У) демонстрирует учебные умения и навыки в использовании философского понятийно-категориального аппарата, основных принципов философии в анализе социальных и личностно значимых мировоззренческих проблем;

В) владеет способами анализа, сравнения, обобщения собственного видения мировоззренческих проблем и обоснования своей позиции.

Третий уровень продвинутый («отлично»). Студент, достигающий должного уровня:

З) даёт полный, глубокий, выстроенный логично по содержанию вопроса ответ, используя различные источники информации, не требующий дополнений и уточнений;

У) доказательно иллюстрирует основные теоретические положения практическими примерами;

В) способен глубоко анализировать философский материал, обобщать его, самостоятельно делать выводы, вести диалог и высказывать свою точку зрения; способен к рефлексии.

3. Формируемые компетенции в структуре учебной дисциплины и средства их оценивания

№ п/п	Темы дисциплины	Код оцениваемой компетенции	Планируемые результаты обучения по дисциплине (ЗУВ)	Оценочное средство
1.	Философия, ее предмет и место в культуре.	ОК-4	3.1	устный опрос
2.	Раздел 1. Философия Древнего Востока	ОК-4	3.1	эссе
3.	Античная философия	ОК-4	3.1, 3.2	фронтальный опрос
4.	Философия средневековья и эпохи Возрождения	ОК-4	3.1, 3.2, 3.3	тест
5.	Философия Нового времени	ОК-4	3.1, 3.2, 3.3, У.1	тест
6.	Классическая немецкая философия	ОК-4	3.1, 3.2, 3.3, У.1	тест
7.	Современная западная философия	ОК-4	3.1, 3.2, 3.3, У.1, У.2	эссе
8.	Русская классическая философия	ОК-4	3.1, 3.2, 3.3, У.1, У.2, В.1, В.2	фронтальный опрос
9.	Раздел 2. Онтология	ОК-4	3.1, 3.2, 3.3, У.1, У.2, У.3, В.1	тест
10.	Учение о развитии	ОК-4	3.1, 3.2, 3.3, У.1, У.2, У.3, В.1, В.2, В.3	эссе
11.	Происхождение и сущность сознание	ОК-4	3.1, 3.2, 3.3, У.1, У.2, У.3, В.2, В.3	фронтальный опрос
12.	Гносеология	ОК-4	3.1, 3.2, 3.3,	тематические

			У.1, У.2, У.3, В.2	доклады
13.	Философия науки	ОК-4	3.1, 3.2, 3.3, У.1, У.2, У.3, В.3	эссе
14.	Философское понимание человека. Личность.	ОК-4	3.1, 3.2, 3.3, У.1, У.2, У.3, В.1, В.3	тест
15.	Аксиология	ОК-4	3.1, 3.2, 3.3, У.1, У.2, У.3, В.3	эссе
16.	Социальная философия: общество как система.	ОК-4	3.2, 3.3, У.1, У.2, У.3, В.1, В.2, В.3	фронтальный опрос
17.	Человек в информационно-техническом обществе. Глобальные проблемы современности	ОК-4	3.2, 3.3, У.1, У.2, У.3, В.1, В.2, В.3	тест

4. Оценочные средства по дисциплине

4.1. Перечень вопросов для устного опроса

1. Мироззрение: его историко-культурный характер и типы.
2. Предмет философии.
3. Философия как самосознание культуры.
4. Роль философии в кризисные периоды развития общества.
5. Характерные черты восточной философии.
6. Древнеиндийская философия. Основные философские школы.
7. История древнекитайской философии: конфуцианство, даосизм, моизм, легизм.
8. Условия возникновения и развития философии в Древней Греции и Древнем Риме.
9. Начальный этап – милетская школа, пифагорейцы, Гераклит, элеаты, атомисты, постановка и решение проблемы первоосновы мира.
10. Изменение представлений о сути философии (софисты, Сократ, Платон.).
11. Энциклопедическая система Аристотеля.
12. Эллено-римский период античной философии (эпикурейцы, стоики, скептики, эклектики, неоплатоники).
13. Специфика и основные этапы развития средневековой философии. Влияние идей Библии и Корана на становление и развитие философской культуры эпохи.
14. Латинская патристика: Августин Блаженный.
15. Фома Аквинский.
16. Спор между номиналистами и реалистами в средневековой философии.
17. Антропоцентризм, гуманизм, натурфилософия, пантеизм - отличительные особенности философского мироззрения эпохи Возрождения.
18. Научная революция XVII века и ее влияние на особенности рассмотрения основных философских проблем.
19. Эмпиризм Ф. Бекона.
20. Рационализм Р. Декарта. Философские взгляды Б. Спинозы.
21. Философское учение И. Канта. Априоризм как попытка обоснования всеобщего характера научного знания; автономия нравственной области человеческой деятельности; развитие философии от наукоучения к философии духа.
22. Энциклопедия философских наук Гегеля. Система и метод в философии Гегеля. Философия истории Гегеля.

23. Роль философии как интегрирующего фактора культуры (конец XIX-XX в.). Европейская культура и трансформация основных философских проблем, смена ценностей и ориентиров.

24. Сциентизм как способ преодоления «кризиса» классической философии при помощи ее же методов. Позитивизм: проблема метода в «первом» позитивизме (О. Конт, Г. Спенсер) и источника познания в эмпириокритицизме (Э. Мах, Р. Авенариус). Позитивистские философские направления: аналитический эмпиризм (Л. Витгенштейн, Б. Рассел), философия науки (К. Поппер), постпозитивизм и историческая школа (Т. Кун, И. Лакатос).

25. Прагматизм и проблема понимания истины (Ч. Пирс, Дж. Дьюи). Герменевтика и ее взгляд на познание (В. Дильтей, Г. Х. Гадамер).

26. Иррационалистические течения в XX веке. «Философия жизни» и ее противопоставление «наукам о духе» и «наукам о природе» (А. Шопенгауэр, Ф. Ницше, А. Бергсон). Феноменология о психологизме и интуитивизме, о проблеме времени (Э. Гуссерль). Существование, бытие, человек и его свобода, сознание в экзистенциализме (К. Ясперс, Ж.-П. Сартр). Психоанализ (З. Фрейд, К. Г. Юнг, Э. Фромм).

27. Проблема специфики русской философии.

28. Просветительская мысль в России и попытки философского осознания ее пути (русская идея, западники и славянофилы, почвенники, евразийцы).

29. Русская религиозная философия и ее основные направления (К. Н. Леонтьев, Ф. М. Достоевский, Л. Н. Толстой, В. С. Соловьев, Н. А. Бердяев, С. Н. Булгаков).

30. Проблема Запада – Востока – России в науке и философии. Преимущество и самобытность. Проблема духовности. Диалог культур.

31. Бытие, небытие, ничто. Основные виды бытия. Реальность объективная и субъективная. Монистические и плюралистические концепции бытия. Бытие вещей, процессов и состояний. Бытие, субстанция, материя, природа.

32. Материальное и идеальное. Человеческое бытие. Общественное бытие. Пространство и время: сущности или свойства.

33. Проблема жизни, ее конечности и бесконечности, уникальности и множественности во Вселенной.

34. Картины мира: обыденная, религиозная, философская, научная. Природа мифов о сотворении мира. Религиозная и теологическая концепции происхождения и сущности мира.

35. Идея развития и ее исторические изменения. Хаос и порядок; упорядоченность и гармоничность.

36. Диалектика и метафизика – два подхода к пониманию природы развития. Догматика и эклектика как разновидности метафизики. Исторические формы диалектики и ее современные разновидности. Взаимодействие диалектики и метафизики. Софистика, схоластика, формализм.

37. Категории, принципы и законы развития. Самоорганизация. Устойчивость и изменчивость; прерывность и непрерывность. Цикличность, круговорот и поступательность в развитии. Изменение, движение, развитие. Прогресс, регресс, завершенность, конец.

38. Детерминизм как концепция всеобщей закономерности, взаимообусловленности и взаимосвязи. Детерминизм и индетерминизм.

39. Сознание как субъективная духовная реальность и как условие воспроизводства человеческой культуры. Философские концепции происхождения сознания.

40. Структура сознания. Мышление, память, воля, эмоции. Язык и мышление.

41. Духовная жизнь общества. Общественное и массовое сознание.

42. Многообразие форм духовно-практического освоения мира: язык, труд, игра, познание, мораль, искусство, религия, философия. Познание как предмет философского анализа.

43. Субъект и объект познания. Познавательные способности человека.

44. Проблема истины в философии и науке. Исторические разновидности понимания истины. Абсолютное и относительное в истине. Истина и заблуждение. Критерии истины.

45. Чувственный и рациональный этапы сознания и их формы.
 46. Философские и научные методы познания. Специфика философских выводов.
 47. Основные формы научного познания.
 48. Проблема критериев научности (Т. Кун, И. Лакатос, К. Поппер и др.).
 49. Рациональность, основные типы.
 50. Проблема человека в историко-философском контексте. Многокачественность, многоуровневость, многомерность человека, его бытия, жизнедеятельности.
 51. Природное (биологическое) и общественное (социальное) в человеке.
 52. Человек в системе социальных связей.
 53. Человек, индивид, личность.
 54. Представления о совершенном человеке в различных культурах. Ценности, их природа и принципы классификации. Эволюция ценностей (философский аспект).
 55. Мораль и нравственность: общее и особенное. Иерархия нравственных ценностей. Ценностная характеристика добра и зла. Проблема формирования или обновления нравственных ценностей.
 56. Модификации эстетических ценностей.
 57. Динамика форм религиозности как смена ценностных ориентаций.
 58. Ценностные ориентации и смысл человеческого бытия.
 59. Эволюция философского понимания общественной жизни людей и ее истории.
- Проблема построения теоретической модели общества.
60. Структура общества и его система. Общество как саморазвивающаяся система. Гражданское общество и государство. Культура и цивилизация; критерии, их типологии. Аналитические и синтетические концепции цивилизаций. Проблема кризиса, распада, взлета и упадка, становления и уровня развития культур и цивилизаций.
 61. Логика истории и ее смысл. Вариативность конкретных исторических процессов (регресс, прогресс, цикл, забегание, отставание, отклонение, тупиковые варианты). Специфика необходимости в историческом процессе.
 62. Информационное общество. Природа информации Роль информационных систем и сетей в жизни современного общества. Интеллектуализация общества как историческая тенденция. Появление социального интеллекта человечества как нового феномена и новой силы, опирающейся на разум. Учение Вернадского о ноосфере.
 63. Глобальные проблемы: признаки, возникновение, сущность, содержание. Классификация глобальных проблем и разнообразие подходов к ней. Особенности разрешения глобальных проблем.
 64. Взаимодействие цивилизаций и сценарии будущего. Человечество перед историческим выбором. Козволюционные сценарии будущего. Концепция устойчивого развития. Космические перспективы развития социума.

Критерии оценивания

Знания, умения и навыки обучающихся при устном опросе определяются оценками «отлично», «хорошо», «удовлетворительно», «неудовлетворительно».

«Отлично» – обучающийся глубоко и прочно усвоил весь программный материал, исчерпывающе, последовательно, грамотно и логически стройно его излагает, не затрудняется с ответом при видоизменении задания, свободно справляется со сквозными вопросами, правильно обосновывает принятые решения, умеет самостоятельно обобщать и излагать материал, не допуская ошибок.

«Хорошо» – обучающийся твердо знает программный материал, грамотно и по существу излагает его, не допускает существенных неточностей в ответе на вопрос, может правильно применять теоретические положения.

«Удовлетворительно» – обучающийся усвоил только основной материал, но не знает отдельных деталей, допускает неточности, недостаточно правильные формулировки, нарушает последовательность в изложении программного материала и испытывает затруднения в выполнении обобщающих заданий.

«Неудовлетворительно» – обучающийся не знает значительной части программного материала, допускает существенные ошибки, с большими затруднениями выполняет обобщающие задания.

4.2. Письменные задания

1. Выпишите основные причины появления философии в конспект.
2. Запишите в конспект основные концепции, объясняющие происхождение философии.
3. В конспекте отметить сходство и различие трех исторических типов мировоззрения.
4. Характеристики основных функций философии в культуре записать в конспект.
5. В конспекте отметить сходство и различие философии и науки в истории развития человеческого знания о мире.
6. Запишите в конспект соотношение религиозной, философской и научной картин мира.
7. Письменно сформулируйте общие черты и различия между древнеиндийской и древнекитайской философиями.
8. Запишите в конспект смыслы «принципа недеяния» даосов и какое влияние он оказал на людей?
9. Письменно обоснуйте этичность философию Сократа.
10. Опишите степени влияния философии Платона и Аристотеля в разные периоды развития средневековой философии.
11. Выпишите в конспект философское определение понятий «материя», «пространство», «время», «движение».
12. Записать в конспект основные формы чувственного и рационального познания.
13. Письменно охарактеризуйте основные исторические этапы в развитии диалектики.
14. Выпишите основные функции сознания.
15. Написать небольшое эссе по теме «Проблема смысла жизни в истории и культуре».
16. Выполните небольшое эссе по теме «Роль информации в современном обществе».
17. Запишите в конспект варианты классификаций ценностей (2-3 варианта).
18. Письменно определите, какие проблемы могут быть названы глобальными?

Перечислите их письменно.

Критерии оценивания

Знания, умения и навыки обучающихся при выполнении письменных заданий определяются «зачтено», «не зачтено».

«Зачтено» – обучающийся четко и грамотно формулирует ответы на поставленные вопросы, используя лекционный материал, базовый учебник, дополнительную учебную, научную и методологическую литературу, демонстрирует умение сопоставлять разные точки зрения по излагаемому вопросу, логически связывать материал, использовать теоретические положения для формулировки личностной позиции и для анализа социальных проблем, процессов, тенденций, фактов, явлений.

«Не зачтено» – обучающийся не умеет грамотно и четко сформулировать ответы на поставленные вопросы, т.к. имеет пробелы в знаниях основного учебного материала, допускает принципиальные ошибки в выполнении предусмотренных программой заданий.

4.3. Темы рефератов

1. Роль Аристотеля и Платона в формировании взглядов философов Средневековья и Античности;
2. Значение страха для экзистенциальной философии;
3. Противоположность средневековой философии и философии Нового времени;
4. Эстетическая теория русского символизма;

5. Золотое правило нравственности Конфуция и Иммануила Канта;
6. Эстетическое мировоззрение и учение о цвете, в трудах П.А. Флоренского (работа «Иконостас»);
7. Идеи русских космистов и современная экологическая ситуация;
8. Общество массового потребления как неототалитаризм в философии Г. Маркузе;
9. Альбер Камю и философия бунта. Мир – абсурд и модель человеческого поведения в нем;
10. «Бытие к смерти» как характеристика бытия в экзистенциальной философии;
11. Концепция человека Тейяра де Шардена – попытка соединения религии и науки;
12. Э. Фромм о человеке: к возможности соединения марксизма и фрейдизма;
13. Любовь как искусство и критерий подлинности человеческого бытия в работе Э. Фромма «Искусство любить»;
14. Восточная и Западная культуры. Восточная и Западная цивилизации;
15. Культура или цивилизация? проблемы исторической перспективы;
16. Отличие философии от мифологии и религии;
17. Воплощение дзен – буддизма в искусстве Дальнего Востока;
18. Особенности античной философии;
19. Средневековая картина мира;
20. Декарт о методе познания. «Я мыслю, следовательно, я существую»;
21. Критическая философия И. Канта, учение о познании;
22. Диалектический идеализм Гегеля;
23. Символика православных храмов как отражение христианского мировоззрения;
24. Влияние философии экзистенциализма на искусство 20 - 21 веков;
25. Исторический характер общественной жизни. Формации и цивилизации;
26. Концепции человека в истории философии;
27. Человек в историческом процессе, личность и массы;
28. Познание и ценности;
29. Истина и ее критерии;
30. Научные революции и смена типов рациональности;
31. Картина мира и стиль научного мышления;
32. Ценностные аспекты развития науки;
33. Ответственность людей за сохранение культуры, жизни, природы;
34. Диалог культур и сохранение культурного разнообразия;
35. Экологические идеи в русской культуре;
36. Волюнтаризм Ф. Ницше и А. Шопенгауэра;
37. Философия кино. Преодоление ограниченности человека в его восприятии реальности;
38. Эрос и культура;
39. Герменевтика Г. Гадамера и гуманитарное познание;
40. Философия фотографии;
41. Мода как эстетическая философия;
42. Философия виртуальной реальности;
43. Любовь в русской философии всеединства;
44. Традиции куртуазной философии любви и идеал женской красоты в эпоху Возрождения.

Критерии оценивания

Знания, умения и навыки обучающихся при выполнении и представлении реферата определяются оценками «отлично», «хорошо», «удовлетворительно», «неудовлетворительно», исходя из следующих критериев:

- качество и самостоятельность ее выполнения -1 балл,
- полнота разработки темы - 1 балл,

- оригинальность решения, теоретическая и практическая значимость результатов, культура

речи докладчика – 1 балл,

- объем работы, внешнее оформление – 1 балл,

- усвоение основного теоретического материала – 1 балл.

В итоге за выполнение и презентацию реферата студент может получить максимально – 5 баллов (оценка «отлично»), соответственно – минимально – 2-1 балл (оценка «неудовлетворительно».)

5.Оценочные средства по дисциплине для промежуточного контроля

5.1.Задания в тестовой форме

1. Отличительной чертой философии является...

а) поиск всеобщих оснований бытия

б) истолкование священных текстов

в) построение систематизированного образа реальности

2. Мировоззренческая функция философии состоит в том, что...

а) философия осуществляет рефлексию современной ей культуры

б) философия направляет деятельность людей на борьбу с недостатками существующего

строая

в) философия способствует улучшению характеров людей

г) философия помогает человеку понять самого себя, своё место в мире

3. Тождественны ли понятия «философия» и «мировоззрение» ...

а) да, поскольку оба означают систему общих взглядов на мир и место человека в нем

б) нет, поскольку существуют и нефилософские типы мировоззрения: религиозный, мифологический, обыденный и пр.

в) эти понятия частично совпадают (перекрывают друг друга), поскольку мировоззрение наряду с философским знанием включает в себя выводы естественных и других наук

4. «Философия бывает талантливой или бездарной, умной или глупой, но она не бывает правильной или неправильной». Верно ли это?

а) да, поскольку к философскому знанию, имеющему ценностный характер, неприменим в полном объеме критерий "истинно – ложно"

б) нет, поскольку философия – это теоретическое знание, которое либо соответствует реальности, либо – нет, а значит либо правильно, либо неправильно

5. Установите соответствие между историческими типами мировоззрения и их характеристиками

1) мифология	а) объединение естественного и сверхъестественного
2) религия	б) абстрактно–понятийная форма освоения действительности
3) философия	в) деление мира на потусторонний и посюсторонний

6. Совокупность взглядов, оценок, норм и установок, определяющих отношения человека к миру – это:

1. мировоззрение;

2. гипотеза;

3. умозаключение;

4. теория;

5. проблема.

7. Соотнесите типы мировоззренческих систем с их сущностью

1) космоцентризм	а) базируется на понятии Бог
2) геоцентризм	б) базируется на понятии человек
3) антропоцентризм	в) базируется на понятии космос

8. По мнению Бертрана Рассела:

1.Философия

А. Точное знание

- 2.Наука
- 3.Теология

- Б. Ничья Земля
- В.Догмы

9. Дело философии:

- 1) Исследовать вопросы, на которые наука не может ответить, а самоуверенные ответы теологов более не кажутся столь же убедительными.
- 2) Отвечать на вопросы, которые возникают в области науки и религии.

10. Главная идея мифологической картины мира, присущая всем народам это:

- 1) учение о дао
- 2) идея кармы
- 3) идея творения
- 4) идея наивно-антропоморфного существования человека

11. Влияет ли информационная модель мира на формирование мировоззрения современного человека:

- 1) Любой процесс обработки информации в социокультурной системе опосредован системой категорий или понятий, являющихся информационной моделью мира.
- 2) Формирование мировоззрения – процесс, не опосредованный никакими внешними структурами.

12. К особенностям формирования мировоззрения современного человека можно отнести:

- 1) Стремительное расширение возможностей взаимодействия человека и мира в цифровом пространстве.
- 2) Самодостаточность человека и окружающего его мира. Организацию новых степеней свободы человека в разрастающемся нелинейном интернет - пространстве.
- 3) Личностную ответственность за глобальные мировые проблемы.

13. Философия зарождается как попытка решить основные мировоззренческие проблемы с помощью:

- 1) символов;
- 2) образов;
- 3) чувств;
- 4) разума;
- 5) все указанное.

14. Какие из перечисленных ниже вопросов не имеют отношения к философским вопросам:

- 1. Имеет ли мир начало во времени или он существует вечно?
- 2. Что является причиной возникновения мира, если он возник?
- 3. Изменяется ли мир или он неизменен?
- 4. Какова сущность человека, есть ли цель у человеческого существования?
- 5. Каковы особенности межличностных отношений в социальных группах?
- 6. Каковы возможности и пределы человеческого познания?
- 7. Что такое жизнь и смерть, бессмертие, добро и зло, истина и ложь, справедливость?

15. Философия "постоянно касается таких вечных вопросов человеческой мысли, по отношению к которым никогда не может быть сказано последнее слово". (В.И.Вернадский)

В чем причина "извечности" философских проблем?

- а) Они неразрешимы в принципе, поскольку неправильно поставлены.
- б) Для их решения не хватает сегодняшних знаний.
- в) Каждая новая эпоха открывает новые перспективы и глубину их решения.
- г) Философия пока еще не научилась использовать для решения своих проблем математику.

16. «Исторически жизнь народов определялась прежде всего их основными

убеждениями, их общим мировоззрением." (В.С.Соловьев)

Как можно определить философскую позицию автора высказывания:

- а) материализм,
- б) идеализм,
- в) агностицизм,
- г) эмпиризм?

17. "Мы – источник веселья и – скорби рудник.

Мы – вместилище скверны и чистый родник.

Человек, словно в зеркале мир – многолик.

Он ничтожен и – он же безмерно велик."

(О.Хайям)

Центром какого философского учения стала отмеченная в этом четверостишии характеристика бытия:

- а) аксиология,
- б) антропология,
- в) диалектика,
- г) материализм,
- д) идеализм?

18. Структура любого мировоззрения, по В.Дильтею, включает в себя:

1. картину мира;
2. верования;
3. идеалы;
4. оценку жизни;
5. политические идеи.

19. Отличие менталитета от мировоззрения заключается в том, что менталитет:

1. формируется на бессознательном уровне;
2. существует исключительно в сфере рационального;
3. является синонимом только ценностных ориентаций;
4. связан только с убеждениями;
5. все указанное

20. Познавательно-интеллектуальную сторону мировоззрения составляет:

1. мироощущение;
2. мировосприятие;
3. миропонимание;
4. мирозерцание;
5. все указанное.

Ключи к тестам:

- | | |
|-----------------|------------|
| • 1-а | • 12-1,2,3 |
| • 2-г | • 13-4 |
| • 3-в | • 14-5 |
| • 4-б | • 15-в |
| • 5-1-а;2-в;3-б | • 16-б |
| • 6-в | • 17-в |
| • 7-1-в;2-а;3-б | • 18-1,4 |
| • 8-1-б;2-а;3-в | • 19-1 |
| • 9-1 | • 20-3 |
| • 10-4 | |
| • 11-1 | |

Шкала оценивания:

При решении теста 1 верный ответ = 1 баллу, оценка обучающегося определяется в соответствии со следующей шкалой:

Например, при 20 заданиях в тесте (1 верный ответ=1 баллу):

- 20-18 - «отлично»;
- 17-15 - «хорошо»;
- 14-12 - «удовлетворительно»;
- 11 и ниже - «неудовлетворительно».

5.2. Вопросы к экзамену (ОФО)

1. Мифология как исторический тип мировоззрения. От мифологии к философии.
2. Человек в философии и культуре Древнего Востока.
3. Древнеиндийская философия: ведическая традиция; буддизм.
4. Философии Древнего Китая: конфуцианство и даосизм.
5. Космоцентризм античной философии.
6. Основные этапы развития античной философии.
7. Поиск первоосновы мира в античной философии.
8. Атомистическое учение Демокрита.
9. Суть философии софизма.
10. Философия Сократа.
11. Учение Платона об идеях, душе, государстве.
12. Учение Аристотеля о душе. Этика; учение о государстве.
13. Натурфилософия Возрождения (Н. Кузанский, Дж. Бруно).
14. Патристика. Аврелий Августин: об отношении к античной философии, о человеке и смысле истории.
15. Основные проблемы схоластики. Фома Аквинский как систематизатор средневековой философии.
16. Гуманизм и антропоцентризм философии эпохи Возрождения.
17. Эмпиризм Ф. Бэкона.
18. Рационализм Р. Декарта
19. Теория познания И. Канта: основные понятия и принципы.
20. «Категорический императив» И. Канта.
21. Соотношение системы и метода в философии Гегеля.
22. Социально-философские взгляды К. Маркса.
23. Философия позитивизма и основные этапы ее развития.
24. Герменевтика как философское направление.
25. Философские аспекты психоанализа и неофрейдизма.
26. Проблема свободы в экзистенциализме.
27. Особенности развития русской философии. Исторические этапы развития.
28. Философские аспекты дискуссии «западников» и «славянофилов».
29. Философская система В. Соловьева.
30. «Русский космизм» как философское направление.
31. Предмет философии. Структура и функции философского знания.
32. Мировоззрение. Исторические этапы: мифология, религия, философия.
33. Понятие идеального. Идеальное и реальное.
34. Философия бытия (онтология). Материя.
35. Идея развития: историческая эволюция (этапы диалектики).
36. Пространство и время как философские категории.
37. Основные законы диалектики. Детерминизм и индетерминизм.
38. Проблема жизни, смерти и бессмертия в духовном опыте человечества.
39. Сознание и бессознательное. Сознание и язык.
40. Происхождение и сущность сознания. Структура сознания.
41. Общественное сознание и его структура.
42. Человек как объект философского осмысления. Природное и социальное в человеке.

43. Понятие гносеологии. Субъект и объект познания.
44. Чувственное и рациональное познание, их формы.
45. Формы (обыденное, научное, художественное, религиозное) и методы познания.
46. Истина и заблуждение. Достоверность знания. Критерии истинности.
47. Наука, ее особенности и социальные функции. Философия науки.
48. Проблема критериев научного знания.
49. Понятие «ценность» в системе философских категорий. Принципы классификации ценностей.
50. Предсказание и прогноз. Научный прогноз. Особенности социального прогнозирования.
51. Понятия «общество» и «социальные отношения». Система социальных отношений.
52. Общество как система. Подсистемы и элементы общества
53. Общество и личность. Свобода и ответственность.
54. Структура исторического процесса (Н. Данилевский, О. Шпенглер, К. Маркс)
55. Понятие культуры. Культура как система. Функции культуры.
56. Культура и цивилизация: многообразие их форм, особенности взаимодействия.
57. Н. А. Бердяев о культуре и цивилизации.
58. Понятие духовной жизни общества. Закономерности формирования и функционирования духовной жизни общества.
59. Понятие «информация». Информатизация: тенденции в изменении сознания, мышления, культуры.
60. Глобальные проблемы, причины их возникновения и основные признаки. Классификация глобальных проблем.

5.3. Вопросы к экзамену (ЗФО)

1. Философия Фомы Аквинского.
2. Антропология Возрождения.
3. Декарт о человеке.
4. Учение о природе человека Спинозы.
5. Особенности русской классической философии.
6. Гносеология, основные типы гносеологий.
7. Чувственное и рациональное в познании.
8. Практика – основа и цель познания.
9. Проблема истины в гносеологии.
10. Учение о развитии
11. Наука - специфическая форма познания. Социальные функции науки.
12. Общество как предмет философского анализа. Отличие общества от природы.
 13. Основные философские подходы к пониманию общества.
 14. Личность как специфический феномен, ее роль в обществе.
 15. Проблема смысла жизни и смерти в философии и культуре.
 16. Понятие культуры, ее различные интерпретации. Функции культуры.
 17. Россия в диалоге культур Запад – Восток.
 18. Структура общественного сознания. Формы и уровни.
 19. Цивилизация и культура в интерпретации Н. А. Бердяева.
 20. Творчество как высшее проявление самореализации личности.
 21. Проблема жизни, смерти и бессмертия в духовном опыте человечества.
 22. Пространство и время. Социальное пространство и время.
 23. Общественное и индивидуальное сознание, особенности и характер взаимодействия.
 24. Ценности, их роль в жизни общества.
 25. Глобальные проблемы современности, причины их возникновения и основные признаки.

26. Концепция исторических типов (Н. Данилевский).
27. Категория сознания. Структура сознания.
28. Понятие бессознательного (З. Фрейд, Э. Фромм).
29. Сознание и язык.
30. Понятие «информация». Информатизация: тенденции в изменении сознания, мышления, культуры.

Критерии оценивания

Знания, умения и навыки обучающихся при промежуточной аттестации **в форме экзамена** определяются оценками «отлично», «хорошо», «удовлетворительно», «неудовлетворительно».

«Отлично» выставляется, если обучающийся достиг продвинутого уровня формирования компетенций - обучающийся глубоко и прочно усвоил весь программный материал, исчерпывающе, последовательно, грамотно и логически стройно его излагает, не затрудняется с ответом при видоизменении вопроса, доказательно иллюстрирует основные теоретические положения практическими примерами; способен глубоко анализировать философский материал, обобщать его, самостоятельно делать выводы, вести диалог и высказывать свою точку зрения.

«Хорошо» выставляется, если обучающийся достиг повышенного уровня формирования компетенций - обучающийся твердо знает программный материал, грамотно и по существу излагает его, не допускает существенных неточностей в ответе на вопрос, может правильно применять теоретические положения, демонстрирует умения в использовании философского понятийно-категориального аппарата, основных принципов философии в анализе социальных и лично значимых мировоззренческих проблем; владеет способами анализа, сравнения, обобщения собственного видения мировоззренческих проблем и обоснования своей позиции.

«Удовлетворительно» выставляется, если обучающийся достиг порогового уровня формирования компетенций - обучающийся усвоил только основной материал, но не знает отдельных деталей, допускает неточности, недостаточно правильные формулировки, нарушает последовательность в изложении программного материала, слабо, недостаточно аргументировано может обосновать связь теории с практикой.

«Неудовлетворительно» соответствует нулевому уровню формирования компетенций - обучающийся не знает значительной части программного материала, допускает существенные ошибки, не умеет установить связь теории с практикой; не владеет элементарными навыками теоретического мышления.

Министерство культуры Российской Федерации
Кемеровский государственный институт культуры
Социально-гуманитарный факультет
Кафедра иностранных языков

ФОНД ОЦЕНОЧНЫХ СРЕДСТВ

по учебной дисциплине «Иностранный язык»
(английский)

Направление подготовки
29.03.04 Технология художественной обработки материалов

Профиль подготовки:
«Арт-технологии в художественном проектировании изделий из керамики»

Квалификация (степень) выпускника
Бакалавр

Форма обучения

Очная, заочная

Утвержден на заседании
кафедры иностранных языков,
11.12.2023, протокол № 5.

Составитель:
канд. культурологии, доцент
Золотарева С. А.

Кемерово
2023

Фонд оценочных средств

1. Перечень оцениваемых компетенций:

- способностью к коммуникации в устной и письменной формах на русском и иностранном языках для решения задач межличностного и межкультурного взаимодействия (ОК-6);

2. Критерии и показатели оценивания компетенций

В результате освоения дисциплины обучающийся должен:

знать:

- профессиональную терминологию в объеме курса (ОК-6) (31);
- основные требования к написанию и оформлению текстов различных типов письменной речи (эссе, Curriculum Vitae/Resume, деловые письма, рецензии, аннотации, тезисы, электронные письма, (научные) статьи) (ОК-6) (32);
- особенности культуры, принципы взаимодействия, существующие в профессиональном сообществе страны изучаемого языка (ОК-6) (33);
- основные речевые обороты (фразы, вводные слова) для организации диалогов, монологов, бесед, выражения личного мнения, рассуждения на профессиональную тематику (ОК-6) (34);
- язык деловой переписки и письменных научных и профессиональных текстов, характерных для профессиональной (ОК-6) (35);

уметь:

- употреблять грамматические конструкции, явления в продуктивной речи (ОК-6) (У1);
- применять нормы речевого этикета и речевые обороты в профессиональной беседе (ОК-6) (У2);
- составлять сообщение о своей профессиональной деятельности, научных интересах (ОК-6) (У3);
- понимать, переводить, интерпретировать и анализировать материалы иноязычных источников (ОК-6) (У4);
- создавать логичные, связные письменные высказывания информативного характера (письменное оформление презентаций, эссе, аннотации, статьи, рецензии, доклады) (ОК-6) (У5);
- создавать логичные, связные письменные высказывания информативного характера на профессиональную тему (описание профессии, письменное оформление презентаций, эссе, аннотации, статьи, рецензии, доклады) (ОК-6) (У6);
- описывать различные факты, явления, события, личные впечатления (ОК-6) (У7);
- понимать (ключевые факты, подробную информацию) аутентичных устных текстов монологического, диалогического и полилогического характера в жанрах информационного сообщения, лекционного сообщения, интервью, публичной речи, беседы, дискуссии, дебатов по общекультурной и профессиональной проблематике (ОК-6) (У8);

владеть:

- основами публичной речи и навыками презентации результатов научной и профессиональной деятельности (ОК-6) (В1);
- лексическим разговорным минимумом в объеме программы для выражения личного мнения, оценки факта, явления, события (ОК-6) (В2);
- навыками комментирования научных выступлений по специальной тематике, а также участия в обсуждении научного доклада или любого профессионального сообщения (ОК-6) (В3);
- профессионально-направленной терминологией в объеме программы (ОК-6) (В4);
- основными речевыми оборотами (фразами, вводными словами) для организации диалогов, монологов, бесед, выражения личного мнения, рассуждения (ОК-6) (В5);
- владеть иностранным языком как инструментом общения в профессиональном сообществе (ОК-6) (В6).

Описание критериев оценивания компетенций на различных уровнях их формирования

При выставлении оценки преподаватель учитывает: логику, структуру, стиль ответа; культуру речи, манеру общения; готовность к дискуссии, аргументированность ответа; уровень самостоятельного мышления, выполнение поставленной коммуникативной задачи.

Нулевой уровень («неудовлетворительно»). Результаты обучения студента свидетельствуют:

З) не умеет использовать изученный лексико-грамматический материал для достижения практических целей иноязычного общения;

У) демонстрирует схематичное понимание стандартных ситуаций в знакомом контексте;

В) не владеет навыками решения повседневных и профессионально-ориентированных коммуникативных задач; не способен осуществлять полноценную коммуникацию на иностранном языке.

Первый уровень - пороговый («удовлетворительно»). Достигнутый уровень оценки результатов обучения студента показывает:

З) знания имеют фрагментарный характер, владение иностранным языком ограничено, используемый лексико-грамматический запас относится к элементарному уровню.

У) в целом демонстрирует понимание большинства ситуаций, но не воспринимает детальную информацию;

В) владеет лексико-грамматическим материалом, достаточным для повседневного общения на базовом уровне.

Второй уровень повышенный («хорошо»). Студент на должном уровне:

З) обладает системными знаниями иностранного языка, несмотря на возможные неточности и несоответствия в употреблении лексико-грамматических конструкций;

У) умеет использовать и понимать достаточно сложные языковые структуры, особенно в знакомых ситуациях;

В) владеет навыком точного решения коммуникативных задач, включая задачи в области профессионального общения.

Третий уровень продвинутый («отлично»). Студент, достигающий должного уровня:

З) обладает глубокими системными знаниями иностранного языка, лексический запас и знания грамматических конструкций соответствует продвинутому уровню;

У) демонстрирует умение понимать и воспроизводить детальную информацию в любой коммуникативной ситуации;

В) способен детально аргументировать свою позицию при общении в любой ситуации повседневной или профессиональной коммуникации.

3. Формируемые компетенции в структуре учебной дисциплины и средства их оценивания

№ п/п	Разделы (темы) дисциплины	Код оцениваемой компетенции	Планируемые результаты обучения по дисциплине (ЗУВ)	Оценочное средство
1	Личность и общество	ОК-5	31, 32, 33, 34, 35 + У1, У2, У3, У4, У5, У6, У7, У8 + В1, В21, В3, В4, В5	Устное сообщение. Лексико-грамматический тест. Контрольный перевод текста. Деловое письмо.
2	Еда и напитки	ОК-5	31, 32, 33, 34, 35 + У1, У2, У3, У4, У5, У6, У7, У8 + В1, В21, В3, В4, В5	Устное сообщение. Лексико-грамматический тест. Контрольный перевод текста. Деловое письмо.

3	Искусство, музыка	OK-5	31, 32, 33, 34, 35 + У1, У2, У3, У4, У5, У6, У7, У8 + В1, В21, В3, В4, В5	Устное сообщение. Лексико-грамматический тест. Контрольный перевод текста. Деловое письмо.
4	Надежды и опасения	OK-5	31, 32, 33, 34, 35 + У1, У2, У3, У4, У5, У6, У7, У8 + В1, В21, В3, В4, В5	Устное сообщение. Лексико-грамматический тест. Контрольный перевод текста. Деловое письмо.
5	Работа и отдых	OK-5	31, 32, 33, 34, 35 + У1, У2, У3, У4, У5, У6, У7, У8 + В1, В21, В3, В4, В5	Устное сообщение. Лексико-грамматический тест. Контрольный перевод текста. Деловое письмо. Деловое письмо.
6	Наука и технология	OK-5	31, 32, 33, 34, 35 + У1, У2, У3, У4, У5, У6, У7, У8 + В1, В21, В3, В4, В5	Устное сообщение. Лексико-грамматический тест. Контрольный перевод текста. Деловое письмо.
7	Время – деньги	OK-5	31, 32, 33, 34, 35 + У1, У2, У3, У4, У5, У6, У7, У8 + В1, В21, В3, В4, В5	Устное сообщение. Лексико-грамматический тест. Контрольный перевод текста. Деловое письмо.
8	Дом и поездки	OK-5	31, 32, 33, 34, 35 + У1, У2, У3, У4, У5, У6, У7, У8 + В1, В21, В3, В4, В5	Устное сообщение. Лексико-грамматический тест. Контрольный перевод текста. Деловое письмо. Деловое письмо.
9	Здоровье и фитнес	OK-5	31, 32, 33, 34, 35 + У1, У2, У3, У4, У5, У6, У7, У8 + В1, В21, В3, В4, В5	Устное сообщение. Лексико-грамматический тест. Контрольный перевод текста. Деловое письмо.
10	Новое и новшества	OK-5	31, 32, 33, 34, 35 + У1, У2, У3, У4, У5, У6, У7, У8 + В1, В21, В3, В4, В5	Устное сообщение. Лексико-грамматический тест. Контрольный перевод текста. Деловое письмо.

4. Оценочные средства по дисциплине для текущего контроля

4.1. Образец текста для контрольного перевода.

Mary Quant (born February 11, 1934) is an English fashion designer one of the many designers who took credit for inventing the miniskirt and hot pants.

Born in Kent, Quant studied illustration at Goldsmith's College before taking a job with a couture milliner. In October 1955, she teamed up with her husband Alexander Plunkett Greene, and an accountant Archie McNair, to open a clothes shop on the Kings Road in London called Bazaar.

Following the positive reaction to a pair of "mad house pyjamas" designed for the opening, and dissatisfied with the variety of clothes available to her, Quant decided to make her own range of clothing. Initially working solo, she was soon employing a handful of machinists, producing unusual clothes she considered to be fun.

Her skirts had been getting shorter since about 1958 - a development she considered to be practical and liberating, allowing women the ability to run for a bus. The miniskirt, for which she is arguably most famous, became one of the defining fashions of the 1960s. The miniskirt was developed separately by Andre Courrèges, and there is disagreement as to who came up with the idea first.

In addition to the miniskirt, Quant is often credited with inventing the coloured and patterned tights that tended to accompany the garment, although these are also attributed to Cristobal Balenciaga.

Irrespective of whether she invented these items, Quant was one of their major popularisers, largely thanks to the fact that Bazaar was a popular haunt for the fashionable Chelsea Set of "Swinging London". By 1961, Quant had opened a second Bazaar in Knightsbridge and by 1963 she was exporting to the USA. To keep up with demand, Quant went into mass-production, setting up the Ginger Group.

Quant's popularity was at its peak in the mid 1960s, during which time she produced the dangerously short micro-mini skirt, "paint-box" make-up, and plastic raincoats. She was described as being the leading fashion force outside Paris.

In 1966 Quant was appointed an OBE for services to the fashion industry.

In the late 1960s, Quant launched hot pants, which was her last big fashion development. Through the 1970s and 1980s she concentrated on household goods and make-up.

In 2000, she resigned as director of Mary Quant Ltd., her cosmetics company, after a Japanese buy-out. There are over 200 Mary Quant Colour shops in Japan, where Quant fashions continue to enjoy some popularity.

Критерии оценивания перевода текста:

Оценка «отлично» - Перевод полный, без пропусков и произвольных сокращений текста оригинала, не содержит фактических ошибок. Терминология использована правильно и единообразно. Перевод отвечает языковым нормам и стилю языка перевода. Адекватно переданы культурные и функциональные параметры исходного текста. Допускаются некоторые погрешности в форме предъявления перевода.

Оценка «хорошо» - Перевод полный, без пропусков и произвольных сокращений текста оригинала, допускается одна фактическая ошибка, при условии отсутствия потерь информации и стилистических погрешностей на других фрагментах текста. Имеются несущественные погрешности в использовании терминологии. Перевод в достаточной степени отвечает системно-языковым нормам и стилю языка перевода. Культурные и функциональные параметры исходного текста в основном адекватно переданы. Допускаются некоторые нарушения в форме предъявления перевода.

Оценка «удовлетворительно» - Перевод содержит фактические ошибки. Низкая коммуникативность и плохая «читабельность» текста затрудняют его понимание рецептором. При переводе терминологического аппарата не соблюден принцип единообразия. В переводе нарушены системно-языковые нормы и стиль языка перевода. Имеются нарушения в форме предъявления перевода.

Оценка «неудовлетворительно» - Перевод содержит много фактических ошибок. Нарушена полнота перевода, его эквивалентность и адекватность. В переводе грубо нарушены системно-языковые нормы и стиль языка перевода. Грубые нарушения в форме предъявления перевода.

4.2. Тематика устных сообщений

1. Describe your friend's character and appearance.
2. Tell about a food or drink that you liked when you were a child.
3. How you spend your leisure time.
4. If you had the chance to work in another country, what country would you prefer and why?
5. Tell about an object that is important in your family.

6. How will English be useful to you in the future?
7. What is important for you in a job?
8. Tell about your favourite singer or group.
9. What is the most useful technological advance and why?
10. Describe a long journey you have made and list what you had to do.

Критерии оценивания устных сообщений:

Устное сообщение/ монологическое высказывание – это обсуждение проблемы на иностранном языке, способ выразить свои мысли и продемонстрировать владение темой, с учетом логичности рассуждений, знаний грамматических правил и лексики.

Оценка «отлично» - ставится, если обучающийся демонстрирует глубокое и прочное усвоение лексического материала; если сообщение логично выстроено и средства логической связи использованы правильно; сообщение сопровождается вводными словами, связывая стилистически текст; правильно применяются грамматические правила.

Оценка «хорошо» – ставится, если обучающийся демонстрирует организацию сообщения в основном логично, однако имеются отдельные недостатки при использовании средств логической связи и вводных слов; имеются отдельные недостатки при употреблении грамматических конструкций; имеются отдельные нарушения в стилистическом оформлении сообщения.

Оценка «удовлетворительно» – ставится, если сообщение не всегда логично; имеются многочисленные ошибки в использовании средств логической связи; выбор средств логической связи и лексический запас ограничены; имеются многочисленные стилистические ошибки в оформлении сообщения.

Оценка «неудовлетворительно» – ставится, если в сообщении отсутствует логика; нарушены грамматические конструкции, встречаются ошибки элементарного уровня, сообщение не оформлено, крайне ограничен лексический запас.

4.3. Образец задания написания-оформления делового письма

Расположите словосочетания из рамки в соответствующей части письма.

- | |
|--|
| <ol style="list-style-type: none"> a) Vladimir Shubin b) Dear Sirs, c) Thank you for your time. d) Yours faithfully,
July 25, 2017 |
|--|

1. _____
19, Tverskaya Street
Moscow
Russia

Russian State Library
Vozdvizhenka str., 3/5
Moscow
Russia

2. _____

3. _____

I have just completed my final year at the Moscow State Institute of Culture and would like to apply for a position of Librarian in your department.

I do not have any work experience but I think my education would allow me to do my best. I

am very communicative and reliable.

I attached my CV so that you can learn more information about me. You may invite me for an interview at any time convenient for you.

4. _____

5. _____

Vladimir Shubin

Критерии оценивания делового письма:

Оценка «отлично» – ставится, если письмо правильно оформлено, содержательно, написано по существу, грамотно, вежливо, использован определенный стиль речи. В письме присутствуют объективность; краткость; нейтральность тона изложения; отсутствие рассуждений, повествовательности, излишней детализации; отсутствие эмоциональных оценок; чёткая логическая взаимосвязь между частями текста и отдельными фразами.

Оценка «хорошо» – ставится, если письмо правильно оформлено, с соблюдением структуры и правильного наполнения в плане содержания, но присутствуют незначительные погрешности в содержательной стороне письма.

Оценка «удовлетворительно» – ставится, если письмо написано с незначительными нарушениями в расположении частей письма, однако присутствуют рассуждения, излишняя детализация; присутствует эмоциональная оценка; использованы смешанные стили речи.

Оценка «неудовлетворительно» – ставится, если обучающийся демонстрирует отсутствие знаний структуры и содержания делового письма.

5. Оценочные средства по дисциплине для промежуточного контроля

5.1 Задания в тестовой форме:

1. **We usually grow vegetables in our garden.**
a) a lot of b) much c) many
2. **Mike a letter to Nick two days ago.**
a) has written b) wrote c) is writing
3. **Jane's notebook is than mine.**
a) cheaper b) the cheapest c) as cheap as
4. **I have had this job 2015.**
a) since b) for c) already
5. **Please, turn the light, it's too dark already.**
a) off b) up c) on
6. **Ann always has a happy face – she is a person.**
a) sad b) cheerful c) angry
7. **I need to some money from the bank.**
a) land b) give c) borrow
8. **We use to type documents on a computer.**
a) laptop b) keyboard c) memory stick
9. **The Beatles started their career in**
a) London b) Liverpool c) Berlin
10. **..... is the oldest university in Great Britain.**

- a) Cambridge b) University of Bonn c) Harvard University

Ключ к тесту:

№ задания	1	2	3	4	5	6	7	8	9	10
Правильный ответ	a	b	a	a	c	b	c	b	b	a

Шкала оценивания:

Уровень формирования компетенции	Количество правильных ответов	Шкала оценивания	Оценка
Продвинутый	10-9	100-90%	«отлично»
Повышенный	8-7	89-75%	«хорошо»
Пороговый	6	74-60%	«удовлетворительно»
Нулевой	5 и ниже	ниже 60%	«неудовлетворительно»

5.2. К экзамену по дисциплине

Знания, умения и навыки обучающихся при промежуточной аттестации **в форме экзамена** определяются оценками «отлично», «хорошо», «удовлетворительно», «неудовлетворительно».

«Отлично» выставляется, если обучающийся достиг продвинутого уровня формирования компетенций: обладает глубокими системными знаниями иностранного языка, лексический запас и знания грамматических конструкций соответствует продвинутому уровню; демонстрирует умение понимать и воспроизводить детальную информацию в любой коммуникативной ситуации; способен детально аргументировать свою позицию при общении в любой ситуации повседневной или профессиональной коммуникации.

«Хорошо» выставляется, если обучающийся достиг повышенного уровня формирования компетенций: обладает системными знаниями иностранного языка, несмотря на возможные неточности и несоответствия в употреблении лексико-грамматических конструкций; умеет использовать и понимать достаточно сложные языковые структуры, особенно в знакомых ситуациях; владеет навыком точного решения коммуникативных задач, включая задачи в области профессионального общения.

«Удовлетворительно» выставляется, если обучающийся достиг порогового уровня формирования компетенций: знания имеют фрагментарный характер, владение иностранным языком ограничено, используемый лексико-грамматический запас относится к элементарному уровню; в целом демонстрирует понимание большинства ситуаций, но не воспринимает детальную информацию; владеет лексико-грамматическим материалом, достаточным для повседневного общения на базовом уровне.

«Неудовлетворительно» выставляется, если обучающийся достиг нулевого уровня формирования компетенций: не умеет использовать изученный лексико-грамматический материал для достижения практических целей иноязычного общения; демонстрирует схематичное понимание стандартных ситуаций в знакомом контексте; не владеет навыками решения повседневных и профессионально-ориентированных коммуникативных задач; не способен осуществлять полноценную коммуникацию на иностранном языке.

5.3. Содержание экзамена по дисциплине «Иностранный язык»

1. Чтение и перевод текста общекультурной направленности со словарем. Объем 1200 - 1500 печатных знаков.
2. Пересказ текста объемом 1000-1200 печатных знаков.
3. Устное монологическое сообщение по теме. Беседа по теме.

Пример типового экзаменационного билета:

1. Read and translate the text.

Unlike technologies such as the light bulb or the telephone, the Internet has no single «inventor». Instead, it has evolved over time. The Internet got its start in the United States more than 50 years ago as a government weapon in the Cold War. For years, scientists and researchers used it to communicate and share data with one another. Today, we use the Internet for almost everything, and for many people it would be impossible to imagine life without it. Almost one-third of the world's 6.8 billion people use the Internet regularly.

On October 4, 1957, the Soviet Union launched the world's first manmade satellite into orbit. After Sputnik's launch, many Americans began to think more seriously about science and technology. Schools added courses on subjects like chemistry, physics and calculus. Corporations took government grants and invested them in scientific research and development.

In 1962, a scientist from M.I.T. and ARPA named J.C.R. Licklider proposed a solution to this problem: a “galactic network” of computers that could talk to one another. Such a network would enable government leaders to communicate even if the Soviets destroyed the telephone system.

In 1965, another M.I.T. scientist developed a way of sending information from one computer to another that he called «packet switching». Packet switching breaks data down into blocks, or packets, before sending it to its destination. That way, each packet can take its own route from place to place. Without packet switching, the government's computer network—now known as the ARPAnet—would have been just as vulnerable to enemy attacks as the phone system.

In 1971, it added the University of Hawaii's ALOHAnet, and two years later it added networks at London's University College and the Royal Radar Establishment in Norway. As packet-switched computer networks multiplied, however, it became more difficult for them to integrate into a single worldwide “Internet.”

By the end of the 1970s, a computer scientist named Vinton Cerf had begun to solve this problem by developing a way for all of the computers on all of the world's mini-networks to communicate with one another. He called his invention «Transmission Control Protocol».

Throughout the 1980s, researchers and scientists used it to send files and data from one computer to another. However, in 1991 the Internet changed again. That year, a computer programmer in Switzerland named Tim Berners-Lee introduced the World Wide Web: an Internet that was not simply a way to send files from one place to another but was itself a “web” of information that anyone on the Internet could retrieve. Berners-Lee created the Internet that we know today.

Since then, the Internet has changed in many ways. In 1992, a group of students and researchers at the University of Illinois developed a sophisticated browser that they called Mosaic. (It later became Netscape.) Mosaic offered a user-friendly way to search the Web: It allowed users to see words and pictures on the same page for the first time and to navigate using scrollbars and clickable links. That same year, Congress decided that the Web could be used for commercial purposes. As a result, companies of all kinds hurried to set up websites of their own, and e-commerce entrepreneurs began to use the Internet to sell goods directly to customers. More recently, social networking sites like Facebook have become a popular way for people of all ages to stay connected.

2. Speak on the topic. Review on the film. (Отзыв о просмотренном фильме).

Примерные экзаменационные темы для устного сообщения и беседы:

1. Giving personal information. – Предоставление информации о себе.
2. National food and drinks. – Описание традиционного блюда какой-либо страны.

3. Review on the concert, film or art exhibition. – Посещение концерта (фильма, спектакля, выставки).
4. The perfect world I want to live in. – Идеальный мир, где я хотел бы жить.
5. A typical day in my life. – Как я провожу обычный день своей жизни.
6. Advantages and disadvantages of modern technologies. – Преимущества и недостатки современных технологий.
7. My personal management of time and money. – На что лучше тратить время и деньги.
8. Travelling all over the world. – Путешествие по всему миру.
9. Healthy life style. – Здоровый образ жизни.
10. Why do we study English? – Зачем мы изучаем английский язык?

Критерии оценивания перевода текста:

Оценка «отлично» - Перевод полный, без пропусков и произвольных сокращений текста оригинала, не содержит фактических ошибок. Терминология использована правильно и единообразно. Перевод отвечает языковым нормам и стилю языка перевода. Адекватно переданы культурные и функциональные параметры исходного текста. Допускаются некоторые погрешности в форме предъявления перевода.

Оценка «хорошо» - Перевод полный, без пропусков и произвольных сокращений текста оригинала, допускается одна фактическая ошибка, при условии отсутствия потерь информации и стилистических погрешностей на других фрагментах текста. Имеются несущественные погрешности в использовании терминологии. Перевод в достаточной степени отвечает системно-языковым нормам и стилю языка перевода. Культурные и функциональные параметры исходного текста в основном адекватно переданы. Допускаются некоторые нарушения в форме предъявления перевода.

Оценка «удовлетворительно» - Перевод содержит фактические ошибки. Низкая коммуникативность и плохая «читабельность» текста затрудняют его понимание рецептором. При переводе терминологического аппарата не соблюден принцип единообразия. В переводе нарушены системно-языковые нормы и стиль языка перевода. Имеются нарушения в форме предъявления перевода.

Оценка «неудовлетворительно» - Перевод содержит много фактических ошибок. Нарушена полнота перевода, его эквивалентность и адекватность. В переводе грубо нарушены системно-языковые нормы и стиль языка перевода. Грубые нарушения в форме предъявления перевода.

Критерии оценивания пересказа содержания прочитанного иноязычного текста:

Пересказ текста на иностранном языке позволяет проверить общее понимание текста и умение своими словами правильно передать его основное содержание, выделяя главную мысль текста, используя логически связующую лексику для выражения сути текста.

Критерии оценивания:

При устной передаче основного содержания иноязычного текста профессионально-ориентированного характера применяются следующие критерии:

- полнота и точность передачи основной информации (2-5 баллов);
- знание нейтральной лексики (2-5 баллов);
- знание терминов и профессионализмов (2-5 баллов);
- социокультурные знания, необходимые для понимания текста (2-5 баллов);
- связность передачи содержания (2-5 баллов);
- логичность построения сообщения (раскрытие причинно-следственных связей) (2-5 баллов).

Показатели оцениваются путем вычисления среднего балла по 4х-балльной шкале:
«отлично» - 5 баллов, «хорошо» - 4 балла, «удовлетворительно» - 3 балла,
«неудовлетворительно» - 2 балла.

Критерии оценивания сообщения по теме:

Оценка «отлично» - сообщение содержит полную информацию по представляемой теме. Обучающийся свободно владеет содержанием, ясно и грамотно излагает материал; представляет развернутые и точные ответы на вопросы и замечания преподавателя.

Оценка «хорошо» - представленная тема раскрыта, однако сообщение содержит неполную информацию по представляемой теме; обучающийся ясно и грамотно излагает материал; аргументированно отвечает на вопросы и замечания, однако присутствуют незначительные ошибки языкового характера.

Оценка «удовлетворительно» - обучающийся демонстрирует поверхностные знания по выбранной теме, имеет затруднения с использованием тематического вокабуляра. Значительное количество ошибок языкового характера.

Оценка «неудовлетворительно» - сообщение не подготовлено, либо имеет существенные пробелы по представленной тематике; основано на недостоверной информации, обучающимся допущено большое количество грубых ошибок.

5.4. Вопросы к зачету

1. Talk about a perfect job for you.
2. Tell about the changes in employment in the last 20 years.
3. Talk about a serious leisure activity you are involved in.
4. Talk about an amusement park you find fantastic.
5. Talk about your study and work experience.
6. Tell about your happy memory.
7. Compare your lifestyle when you were at school and now.
8. Talk about the most important invention before the age of computer.
9. Talk about the advantages and disadvantages of social networks.
10. Give a summary of a science fiction book you have read.

Оценка зачета:

Знания, умения и навыки обучающихся при промежуточной аттестации **в форме зачета** определяются «зачтено», «не зачтено».

«Зачтено» выставляется, если обучающийся достиг уровней формирования компетенций: **продвинутый, повышенный, пороговый** - обучающийся знает курс на уровне пройденного материала, базового учебника, дополнительной учебной и научной литературы, умеет выполнить предусмотренные программой задания; дает логически последовательные, содержательные, правильные ответы на вопросы; владеет лексикой и грамматикой в объеме курса; допускаются неточности при выполнении заданий, которые при наводящих вопросах исправляет.

«Не зачтено» соответствует нулевому уровню формирования компетенций - обучающийся имеет пробелы в знаниях основного учебного материала, не владеет лексикой и грамматикой в объеме курса, допускает принципиальные ошибки в выполнении предусмотренных программой заданий либо не выполнил практические задания.

При использовании 100-балльной шкалы оценивания при промежуточной аттестации, знания, умения и навыки обучающихся определяются в данной шкале и переводятся в оценки «зачтено», «не зачтено».

Шкала перевода баллов в оценки при промежуточной аттестации в форме зачета

Уровень формирования компетенции	Оценка	Минимальное количество баллов	Максимальное количество баллов
Продвинутый, повышенный,	Зачтено	60	100

пороговый			
Нулевой	Не зачтено	0	59

Оценка экзамена:

Знания, умения и навыки обучающихся при промежуточной аттестации **в форме экзамена** определяются оценками «отлично», «хорошо», «удовлетворительно», «неудовлетворительно».

«Отлично» **выставляется, если обучающийся достиг продвинутого уровня формирования компетенций.**

«Хорошо» **выставляется, если обучающийся достиг повышенного уровня формирования компетенций.**

«Удовлетворительно» **выставляется, если обучающийся достиг порогового уровня формирования компетенций.**

«Неудовлетворительно» **соответствует нулевому уровню формирования компетенций.**

Шкала перевода баллов в оценки при промежуточной аттестации в форме экзамена

Уровень формирования компетенции	Оценка	Минимальное количество баллов	Максимальное количество баллов
Продвинутый	Отлично	90	100
Повышенный	Хорошо	75	89
Пороговый	Удовлетворительно	60	74
Нулевой	Неудовлетворительн о	0	59

Министерство культуры Российской Федерации
Кемеровский государственный институт культуры
Социально-гуманитарный факультет
Кафедра иностранных языков

ФОНД ОЦЕНОЧНЫХ СРЕДСТВ

по учебной дисциплине «Иностранный язык»
(немецкий)

Направление подготовки
29.03.04 Технология художественной обработки материалов

Профиль подготовки:
«Арт-технологии в художественном проектировании изделий из керамики»

Квалификация (степень) выпускника
Бакалавр

Форма обучения

Очная, заочная

Составитель: *Библиева О.В.*

Кемерово
2023

Фонд оценочных средств

1. Перечень оцениваемых компетенций:

- способностью к коммуникации в устной и письменной формах на русском и иностранном языках для решения задач межличностного и межкультурного взаимодействия (ОК–6)

2. Критерии и показатели оценивания компетенций

В результате освоения дисциплины студент должен:

знать:

- лексический минимум в объеме программы (ОК – 6), З-1
- основные грамматические явления (ОК – 6). З-2

уметь:

- применять лексический аппарат в коммуникативных ситуациях (ОК – 6); У-1
- выражать свои мысли и строить речь на иностранном языке (ОК – 6). У-2

владеть:

• иностранным языком для реализации профессиональной деятельности и в ситуациях повседневного общения (ОК – 6). В-1

Сформированность компетенций обучающегося представлена комплексом различных видов языковой деятельности («Чтение», «Аудирование», «Говорение», «Письмо», «Перевод», «Межкультурная коммуникация»):

в области чтения (ОК-6):

- способность осуществлять научные коммуникации в профессиональной сфере;

в области аудирования (ОК-6):

• способность к коммуникации в устной и письменной формах на русском и иностранном языках для решения задач межличностного и межкультурного общения;

в области письма (ОК-6):

• способность к коммуникации в устной и письменной формах на русском и иностранном языках для решения задач межличностного и межкультурного общения;

в области говорения (ОК-6):

• способность к коммуникации в устной и письменной формах на русском и иностранном языках для решения задач межличностного и межкультурного общения; (ОК-6),

- способность осуществлять научные коммуникации в профессиональной сфере;

в области перевода (ОК-6):

• способность осуществлять научные коммуникации в профессиональной сфере; в области межкультурной коммуникации (ОК-6),

Описание критериев оценивания компетенций на различных уровнях их формирования

При выставлении оценки преподаватель учитывает: логику, структуру, стиль ответа; культуру речи, манеру общения; готовность к дискуссии, аргументированность ответа; уровень самостоятельного мышления, выполнение поставленной коммуникативной задачи.

Нулевой уровень («неудовлетворительно»). Результаты обучения студента свидетельствуют:

З) не умеет использовать изученный лексико-грамматический материал для достижения практических целей иноязычного общения;

У) демонстрирует схематичное понимание стандартных ситуаций в знакомом контексте;

В) не владеет навыками решения повседневных и профессионально-ориентированных коммуникативных задач; не способен осуществлять полноценную коммуникацию на иностранном языке.

Первый уровень - пороговый («удовлетворительно»). Достигнутый уровень оценки результатов обучения студента показывает:

З) знания имеют фрагментарный характер, владение иностранным языком ограничено, используемый лексико-грамматический запас относится к элементарному уровню.

У) в целом демонстрирует понимание большинства ситуаций, но не воспринимает детальную информацию;

В) владеет лексико-грамматическим материалом, достаточным для повседневного общения на базовом уровне.

Второй уровень повышенный («хорошо»). Студент на должном уровне:

З) обладает системными знаниями иностранного языка, несмотря на возможные неточности и несоответствия в употреблении лексико-грамматических конструкций;

У) умеет использовать и понимать достаточно сложные языковые структуры, особенно в знакомых ситуациях;

В) владеет навыком точного решения коммуникативных задач, включая задачи в области профессионального общения.

Третий уровень продвинутый («отлично»). Студент, достигающий должного уровня:

З) обладает глубокими системными знаниями иностранного языка, лексический запас и знания грамматических конструкций соответствует продвинутому уровню;

У) демонстрирует умение понимать и воспроизводить детальную информацию в любой коммуникативной ситуации;

В) способен детально аргументировать свою позицию при общении в любой ситуации повседневной или профессиональной коммуникации.

3. Формируемые компетенции в структуре учебной дисциплины и средства их оценивания

№ п/п	Разделы (темы) дисциплины	Код оцениваемой компетенции	Планируемые результаты обучения по дисциплине (ЗУВ)	Оценочное средство
1.1	Личность и общество	ОК-6	З-1, З-2, У-1, У-2, В-1	Контрольный диалог по теме Лексический тест Грамматический тест
1.2	Еда и напитки	ОК-6	З-1, З-2, У-1, У-2, В-1	Монолог по теме Лексический тест Грамматический тест
2.1	Искусство и музыка	ОК-6	З-1, З-2, У-1, У-2, В-1	Грамматический тест Монолог
2.2	Надежды и опасения	ОК-6	З-1, З-2, У-1, У-2, В-1	Грамматический тест Лексический тест Монологическое высказывание по теме
2.3	Работа и отдых	ОК-6	З-1, З-2, У-1, У-2, В-1	Лексический тест Грамматический тест Контрольный диалог по теме
3.1	Наука и технологии	ОК-6	З-1, З-2, У-1, У-2, В-1	Лексический тест Грамматический тест Индивидуальное ситуативное задание

3.2	Время- деньги	ОК-6	3-1, 3-2, У-1, У-2, В-1	Контрольный перевод аутентичного текста Грамматический тест Контрольный диалог по теме
3.3	Дом и поездки	ОК-6	3-1, 3-2, У-1, У-2, В-1	Лексический тест Контрольный диалог по теме
4.1	Здоровье и фитнес	ОК-6	3-1, 3-2, У-1, У-2, В-1	Грамматический тест Лексический тест Контрольный диалог по теме
4.2	Новое и новшества	ОК-6	3-1, 3-2, У-1, У-2, В-1	Индивидуальное ситуативное задание
				Экзамен

4. Оценочные средства по дисциплине для текущего контроля

4.1. Образец текста для контрольного перевода

Deutschland liegt in der Mitte Europas. Die Hauptstadt von Deutschland heißt Berlin. Die BRD besteht aus 16 Bundesländer. Deutschland grenzt an Dänemark, die Tschechei, die Slovakei, Österreich, Niederlande, Belgien Frankreich, Luxemburg, Polen und die Schweiz. Die BRD gehört zu den größten Industrieländern, sie steht in der Welt an der vierten Stelle. Von 1945 bis 1990 wqr Deutschland in zwei Staaten: Die BRD und die DDR. In Deutschland wohnen 82 Mio. Menschen. Die deutschen Landschaften sind vielfältig und reizvoll. Das sind das Norddeutsche Tiefland_ das Mittelgebirge und das Alpenvorland mit dem Alpenland. Deutschland gehört der kühlgemäßigten Zone an mit durchschnittlichen Temperaturen im Januar zwischen + 2 Grad C und – 6 Grad C und im Juli zwischen + 17 Grad C und + 20 Grad C Im Weltwandel nimmt sie sogar den zweiten Platz ein. Das Wirtschaftssystem im Land hat sich seit dem 2.Weltkrieg zu einer sozialen marktwirtschaftlichen Ordnung mit globaler Steuerung des Wirtschaftsablaufs entwickelt.

Критерии оценивания перевода текста

Оценка «отлично» - Перевод полный, без пропусков и произвольных сокращений текста оригинала, не содержит фактических ошибок. Терминология использована правильно и единообразно. Перевод отвечает языковым нормам и стилю языка перевода. Адекватно переданы культурные и функциональные параметры исходного текста. Допускаются некоторые погрешности в форме предъявления перевода.

Оценка «хорошо» - Перевод полный, без пропусков и произвольных сокращений текста оригинала, допускается одна фактическая ошибка, при условии отсутствия потерь информации и стилистических погрешностей на других фрагментах текста. Имеются несущественные погрешности в использовании терминологии. Перевод в достаточной степени отвечает системно-языковым нормам и стилю языка перевода. Культурные и функциональные параметры исходного текста в основном адекватно переданы. Допускаются некоторые нарушения в форме предъявления перевода.

Оценка «удовлетворительно» - Перевод содержит фактические ошибки. Низкая коммуникативность и плохая «читабельность» текста затрудняют его понимание рецептором. При переводе терминологического аппарата не соблюден принцип единообразия. В переводе нарушены системно-языковые нормы и стиль языка перевода. Имеются нарушения в форме предъявления перевода.

Оценка «неудовлетворительно» - Перевод содержит много фактических ошибок. Нарушена полнота перевода, его эквивалентность и адекватность. В переводе грубо нарушены системно-языковые нормы и стиль языка перевода. Грубые нарушения в форме предъявления перевода.

4.2. Тематика устных сообщений

1. Stellt euch vor/Personalangaben.
2. Was kaufe ich gen ein und wie oft gehe ich in den Supermarkt
3. Sehenswürdigkeiten in meiner Heimatstadt
4. Ich und meine Verwandten
5. Mein zukünftiger Beruf
6. Deutschland und ihre Traditionen
7. Reisen und Touren
8. Deutsche Designer und Grafiker

Критерии оценивания устных сообщений

Устное сообщение/ монологическое высказывание – это обсуждение проблемы на иностранном языке, способ выразить свои мысли и продемонстрировать владение темой, с учетом логичности рассуждений, знаний грамматических правил и лексики.

Оценка «отлично» - ставится, если обучающийся демонстрирует глубокое и прочное усвоение лексического материала; если сообщение логично выстроено и средства логической связи использованы правильно; сообщение сопровождается вводными словами, связывая стилистически текст; правильно применяются грамматические правила.

Оценка «хорошо» – ставится, если обучающийся демонстрирует организацию сообщения в основном логично, однако имеются отдельные недостатки при использовании средств логической связи и вводных слов; имеются отдельные недостатки при употреблении грамматических конструкций; имеются отдельные нарушения в стилистическом оформлении сообщения.

Оценка «удовлетворительно» – ставится, если сообщение не всегда логично; имеются многочисленные ошибки в использовании средств логической связи; выбор средств логической связи и лексический запас ограничены; имеются многочисленные стилистические ошибки в оформлении сообщения.

Оценка «неудовлетворительно» – ставится, если в сообщении отсутствует логика; нарушены грамматические конструкции, встречаются ошибки элементарного уровня, сообщение не оформлено, крайне ограничен лексический запас.

5. Оценочные средства по дисциплине для промежуточного контроля

5.1 Задания в тестовой форме

Тест 1

1 Соедините части предложений

1. Guten Tag	5.2. Ihre Telefonnummer
2. Wie ist	5.3. Sie?
3. Wie heißen	5.4. in Bonn
4. Woher	5.5. kommen Sie?
5. Sie wohnt	5.6. Tag

Выберите правильную форму глагола:

- 6 Ich _____ Katharina
- a. Heißen
 - b. Heißt
 - c. Heiße
- 7 Wie bitte? Wie _____ Sie?
- a. Heißen
 - b. Heißt
 - c. Heiße
- 8 Katharina. Sie _____ Katharina
- a. Heißen
 - b. Heißt

- c. Heiße
 9 Und woher _____ sie?
 a. .kommen
 b. kommt
 c. komme
 10 Ich?Ich _____ aus Polen.
 a.. komme
 b. kommt
 c. kommen

Ключ к тесту1:

Задание1

1e;2 a;3в;4d; 5 c

Задание 2

6c; 7a; 8 в; 9в; 10a

Тест 2

Schreibt die richtige Präposition und wenn nötig auch den Artikel.

Die Schweiz gilt _____ gut organisiertes Land.

1. Am 1. August 1291 trafen sich _____ Rütliwiese drei Abgesandte der umliegenden Regionen Uri, Unterwalden und Schweiz.
2. Die Abgesandten vereinten ihre Regionen _____ gleichberechtigten Gemeinschaft.
3. Viele Fragen in der Schweiz werden _____ Volksabstimmungen entschieden.
4. Der Großteil spricht Deutsch, gefolgt _____ Französisch und Italienisch.
5. Die Unterschiede in der Sprache können _____ Missverständnissen führen.
6. Zürich ist _____ 400 000 Bewohnern die größte Stadt.
7. Drei Abgesan _____ der umliegenden Regionen beschlossen sich dem deutschen Kaiserhaus der Habsburger zu widers _____.
8. In der Schweiz werden viele Fragen _____ Volksab entschieden.
9. Die Schweiz zählt _____ Ländern mit dem höchsten Ausländeranteil.

Ключ к тесту 2

1als, 2mit der 3 in die 4 durch die, 5 nach, 6zu den, 7 mit den , 8 von; 9 durch, 10 zu den.

Тест 3

Запишите цифры прописью

1. 3+5=
2. 1+2=
3. 2+5=
4. 3+7=
5. 2+2=
6. 2+3=
7. 4+5=
8. 3+3=
9. 5+5=
10. 6+8=

Ключ к тесту 3

1. acht; 2drei; 3 sieben; 4 zehn; 5. vier; 6. fünf; 7neun;8. sechs; 9. zehn; 10.vierzehn

Шкала оценивания:

100-90% - «отлично»;

89-75% - «хорошо»;

74-60% - «удовлетворительно»;

ниже 60% - «неудовлетворительно».

Например, при 10 заданиях в тесте (в случае, если 1 верный ответ=1 баллу):

- 10-9 - «отлично»;
- 7-8 - «хорошо»;
- 6-5 - «удовлетворительно»;
- 4 и ниже - «неудовлетворительно».

5.2. Контрольные работы для обучающихся заочной формы

I. Вставьте вместо точек подходящие личные местоимения и переведите предложения на русский язык:

1. Der Vater ist Rentner. ... arbeitet nicht.
2. Ich studiere an der Hochschule. ... heißt die Universität für Kultur und Künste.
3. Die deutsche Sprache ist eine schwere Sprache. ... fällt den Studenten nicht leicht.
4. Wie alt ist Ihre Tochter? Studiert ... oder arbeitet?
5. Die Freunde haben Aufnahmeprüfungen bestanden, ... studieren an der Fakultät für Kulturologie.
6. Die Familie ist nicht groß. ... besteht aus zwei Personen
7. Meine Kusine studiert Medizin. ... ist schon im 5. Studienjahr.

II. Вставьте личные местоимения в правильной форме (es, mir, er, sie, ihm, ihr) и переведите предложения на русский язык:

1. Ich werde einen deutschen Text übersetzen. Du sollst ... ein Wörterbuch geben.
2. Die Künstlerin malt ein Bildnis. Du sollst ... als Modell sitzen.
3. Der Fernstudent braucht einen Vortrag über Berlin zu halten. Bringen Sie ... bitte Ansichtskarten der deutschen Hauptstadt.
4. Für die Arbeit haben die Direktstudenten Bleistifte, Pinsel, Zeichenblocks. ... liegen auf dem Tisch.
5. Die Winterlandschaft ist nach der Natur gemalt. ... macht auf mich einen großen Eindruck.
6. Arbeitet der Maler an einem Ölgemälde? Ist ... ein Waldstück?
7. Hast du den 1. Preis in der Ausstellung erhalten? Ist ... für dein neues Stilleben?

III Вставьте подходящее притяжательное местоимение (ihre, sein, meinen, meinem, seine, unsere) и переведите предложения на русский язык.

1. Die Malerin nimmt (свой) Staffelei und malt.
2. Wir sind im Maleratelier. Vom Fensterbrett nehmen wir (свои) alte Palette und Farbkasten.
3. Er liebt über alles Karikaturen. Heute zeigt er uns (свои) neuen Karikaturen.
4. Mein Freund ist Künstler. Er schenkte mir zum Abschied (свою) Aquarell "Herbst".
5. Heinrich Zille ist der berühmteste deutsche Künstler, (его) Name ist mit der deutschen Arbeiterklasse untrennbar verbunden.
6. Ich gratuliere (своего) Lehrer zum Geburtstag.
7. Albrecht Dürer, der bekannteste deutsche Künstler, zeichnete einmal aus freier Hand ohne Zirkel einen Kreis. (Его) Kreis hat man nachgeprüft und er stimmte ganz genau.

IV. Отрицайте следующие высказывания. Переведите предложения на русский язык.

1. Ich habe ein Wörterheft, du ...
2. Wir haben eine große Wohnung, meine Tochter aber...
3. Der erfahrene Künstler braucht ein großes Atelier, ein jünger Künstler ...
4. Die Eltern meines Mannes sind Rentner, meine Eltern aber...
5. Der Sohn bekommt in diesem Semester ein Stipendium, die Tochter aber...
6. Sie kann gut singen, er...

V. Запишите, что вы делали а) вчера, б) делаете сегодня и с) чем займетесь завтра.

1. Ich habe schon den Fragebogen erfüllt.
2. In meinem Urlaub werde ich nach Deutschland fahren.
3. Ich bin im 1. Studienjahr.

4. Bald werde ich an der Studentenkonzferenz teilnehmen.
5. Alle Prüfungen habe ich gut bestanden.
6. Gestern bin ich ins Theater gegangen.
7. Ich lese Kriminalromane gern.

VI. Употребите прилагательное или наречие в сравнительной или в превосходной степени и переведите предложения на русский язык.

1. Die Direktstudenten haben die Vorprüfung in der Fremdsprache gut abgelegt, die Fernstudenten haben noch abgelegt.
2. Ich sehe mir gern Stücke des Musiktheaters an, noch ... sehe ich mir Stücke des dramatischen Theaters an.
3. München, die Hauptstadt von Bayern, ist eine große Stadt Deutschlands, am... ist aber Berlin, die deutsche Hauptstadt.
4. Er arbeitet viel am Referat, sein Freund arbeitet noch ...
5. Sein Großvater ist alt, seine Großmutter ist noch ...
6. Deutsch fällt ihr leicht, noch ... fällt ihr Englisch.
7. Ich habe eine große Wohnung, noch ... Wohnung hat mein Bruder.

VII. Переведите предложения с модальными глаголами в составе сказуемого на русский язык.

1. Ich will in diesem Sommer eine BRD-Reise unternehmen.
2. Sie können viele Städte der BRD besuchen.
3. Sie möchte ihre Kenntnisse an der Weiterbildungsfakultät vervollkommen.
4. Die Stipendianten sollten nicht älter als 40 Jahre sein.
5. Sie will ihm bei der Arbeit helfen.
6. Du sollst alles rechtzeitig machen.
7. In Auditorien der Universität darf man nicht rauchen.

VIII. Напишите прописью количественные и порядковые числительные и переведите предложения на русский язык.

1. Am 6. Juli 1990 begannen die Verhandlungen über den deutschen Einigungsvertrag.
2. Am 20. Juni 1991 stimmte der deutsche Bundestag mit 337 zu 320 Stimmen für Berlin als Sitz der Regierung und Parlament.
3. Am 18. Mai 1990 hat man den Vertrag über die Wirtschafts - Währungs- und Sozialunion unterzeichnet.
4. Am 28. November 1989 stellte Bundeskanzler Helmut Kohl ein Zehn-Punkte-Programm zur Überwindung der deutschen Teilung.
5. Am 3. Oktober 1990 übernahmen fünf neue Bundesländer im wesentlichen das System und die Gesetze der früheren Bundesrepublik.
6. Heute gibt es in der BRD mehr als 4030 Museen, die meisten von ihnen befinden sich (748) in Baden-Württemberg, (704) in Bayern.
7. Am 9. November 1989, 17.55 Minuten hat das "Fernsehen der DDR" in seinem zweiten Programm live eine der letzten Pressekonferenzen der alten SED übertragen.

IX. Прочтите и переведите устно на русский язык. Затем письменно переведите абзацы № 1, 4, 6

Die älteste deutsche Universität

1. In Deutschland gibt es zur Zeit 350 Hochschulen, darunter mehr als 90 Universitäten und rund 180 Fachhochschulen. Die älteste Universität, die Universität Heidelberg, war 1386 gegründet, Mehrere andere Universitäten haben bereits ihre Fünfhundertjahrfeier hinter sich, darunter die traditionsreichen Universitäten von Leipzig (Man hat 1409 gegründet) und Rostock (1419 hat man gegründet).
2. Die heutige Humboldt-Universität war im Jahre 1810 unter dem Einfluß der Humboldtschen Idee der Verbindung von Forschung und Lehre gegründet. Sie war unter dem Namen Berliner Universität gegründet. 1828 erhielt die Hochschule den Namen des Preußenkönigs Friedrich Wilhelm III, er stiftete der Universität ihr erstes Vorlesungsgebäude - das Prinz-Heinrich-Palais.

3. Im Laufe ihrer Geschichte lehrten zahlreiche namhafte Wissenschaftler wie Johann Gottlieb Fichte, Justus von Liebig, Albert Einstein, Max Planck und Rudolf Virchow an der Universität.
4. Nach dem Zweiten Weltkrieg erfolgte 1946 die offizielle Neueröffnung unter dem Namen Universität Berlin. 1948 erfolgte die Abspaltung eines Teils der Professoren, Dozenten und Studierenden, sie gründeten die Freie Universität Berlin im Westteil der Stadt. Man hat die Universität Berlin 1949 zu Ehren der Brüder Alexander und Wilhelm von Humboldt in Humboldt-Universität umbenannt.
5. Bis zur deutschen Wiedervereinigung war die Universität dem Staatssekretariat für das Hochschulwesen der DDR unterstellt, und es strebte eine Angleichung an das sowjetische Hochschulsystem an. Mit ca. 20.000 Studierenden und 120 Fachrichtungen war die Humboldt-Universität zu Berlin die größte Hochschule der DDR. Nach der Wiedervereinigung kam es zur demokratischen Erneuerung der Hochschule.
6. Das Studium an den deutschen Hochschulen ist kostenlos, aber die Studenten bekommen normalerweise kein Stipendium. Nur Studenten aus Familien mit niedrigem Einkommen bekommen eine Unterstützung vom Staat (das BAföG - Bundesausbildungsförderungsgesetz; Synonym zum Wort Stipendium in diesem Sinne). Drei Jahre nach Abschluß der Ausbildung müssen sie diese "Schulden" zurückzahlen. Dieses Staatliche Darlehen ist aber zinslos und im Moment muß man nur die Hälfte zurückzahlen (Gesetz von 1992). Viele Studenten müssen deshalb abends und in den Semesterferien arbeiten.
7. Das Studium mit Diplomabschluß dauert an einer Universität oder Hochschule gewöhnlich zehn/elf Semester. Die Studenten bleiben aber im Durchschnitt dreizehn Semester an der Universität.

Texterläuterungen:

Wilhelm von Humboldt - der deutsche Humanist, Sprachwissenschaftler.

Alexander von Humboldt - der bekannte deutsche Wissenschaftler, Naturforscher

X. Ответьте письменно на следующие вопросы.

1. Wieviel Hochschulen gibt es in der BRD?
2. Wo befindet sich die älteste Universität Deutschlands?
3. Wessen Namen trug die Humboldt - Universität?
4. Wer unterrichtete an dieser Universität?
5. Was bekommen die Studenten?
6. Wie lange dauert das Studium in Deutschland?
7. Warum müssen die deutschen Studenten abends arbeiten?
8. Bekommen die Studenten ein Stipendium?

XI. Прочтите текст и перескажите его на немецком языке. Добавьте информацию о своем факультете, о своей специальности и специализации.

Unsere Universität

1. Die Kemerowoer Universität für Kultur und Künste wurde 1969 gegründet. An der Hochschule gibt es zur Zeit sechs Fakultäten: die Fakultät für Regie und Schauspielerei, die Musikkunsthochschule, die Fakultät für Kulturwissenschaft, die Informationstechnologiefakultät, die Fakultät für Choreographie und die Weiterbildungsfakultät.
2. Jede Fakultät hat einige Lehrstühle. Die Fakultät für Regie und Schauspielerei hat zum Beispiel folgende Lehrstühle: den Lehrstuhl für Regie und Schauspielerei, den Lehrstuhl für Fotovideoschaffen, den Lehrstuhl für Theatervorstellungen und Feste, den Lehrstuhl für Sprachpflege.
3. An der Spitze der Fakultät steht der Dekan, an der Spitze der Universität - der Rektor. Die Universität bereitet Fachleute verschiedener Berufe vor, z.B. Schauspieler, Regisseure eines Amateurtheaters, Musiker, Sänger, Sozialpädagogen, Designer, Managers, Dirigenten und so weiter.
4. Den Studenten stehen helle und geräumige Hörsäle, Tanzsäle, Computerklassen, Laboratorien zur Verfügung. Die Universität für Kultur und Künste hat Studentenheime mit allen Bequemlichkeiten. An der Universität gibt es eine Bibliothek mit kleinen Lesesälen, wo man gut

arbeiten kann. Jeder Student hat gute Möglichkeiten für ein erfolgreiches Studium. Die meisten Studenten bekommen ein staatliches Stipendium.

5. Das Studium dauert fünf Jahre für die Fern- und Direktstudenten. Im fünften Studienjahr verteidigen die Studenten ihre Diplomarbeit, legen die Staatsprüfungen ab und bekommen ein Diplom.

6. Die Kemerowoer Staatliche Universität für Kultur und Künste ist eine der bedeutendsten Kultur- und Künstenuniversitäten des Landes. Sie bereitet Fachleute für Klubs, Theater, Bibliotheken, Freizeitzentren vor und leistet einen wesentlichen Beitrag zur Entwicklung der Kultur und Kunst sowohl des Kusbasses als auch anderer Regionen des Russlands.

Контрольная работа № 2

I. Из нижеприведенных глаголов выпишите временные формы Passiv, запишите их в Infinitiv.

war gestaltet worden

wurde durchgeführt

hat geschrieben

ist organisiert worden

waren gegründet worden

ist gezeichnet worden

wird verbessert

werden korrigiert werden

sind gewerbt worden

war bekommen worden

hat eingeführt

war gleichgültig

ist renoviert worden

II. Какие немецкие предложения эквивалентны данным русским предложениям.

1. Европейский Союз образовался из 6-ти государств: Бельгии, Германии, Франции, Люксембурга, Италии и Нидерландов.

a) Die Europäische Union ist aus 6 Staaten gebildet worden: Belgien, Deutschland, Frankreich, Luxemburg, Italien, die Niederlande.

b) Man hat die Europäische Union aus 6 Staaten gebildet: Belgien, Deutschland, Frankreich, Luxemburg, Italien, die Niederlande.

c) Die Europäische Union wird aus 6 Staaten gebildet: Belgien, Deutschland, Frankreich, Luxemburg, Italien, die Niederlande.

2. В 1973 году включились Дания, Ирландия и Великобритания.

a) Man hat 1973 Dänemark, Irland und Großbritannien eingeschlossen.

b) 1973 sind Dänemark, Irland und Großbritannien einzuschließen.

c) 1973 sind Dänemark, Irland und Großbritannien eingeschlossen worden.

3. В Европейский Союз в 1981 году была принята Греция, в 1986 Португалия и Испания

a) In die EU wurde im Jahre 1981 Griechenland, im Jahre 1986 wurden auch Portugal und Spanien eingenommen.

b) In die EU wird im Jahre 1981 Griechenland, im Jahre 1986 werden auch Portugal und Spanien eingenommen.

c) In die EU war im Jahre 1981 Griechenland, im Jahre 1986 waren auch Portugal und Spanien eingenommen.

III. Из нижеприведенных временных форм глаголов:

wird ... gesprochen

werden ... verwendet

wird ... gehört

werden ... gebraucht

wird ... bezeichnet

Необходимо выбрать подходящие временные формы и записать их в предложения.

Переведите предложения на русский язык

1. Zum Beispiel, für "Kartoffel"... in Dialekten verschiedene Wörter ...
2. Für eine Sache ... oft sehr verschiedene Wörter ...
3. Im Gespräch mit Freunden, Bekannten und Verwandten ... meist Dialekte ...
4. Im Radio, im Fernsehen ... "Standarddeutsch" oder Hochdeutsch ...
5. Deutsch ... von 100 Millionen Menschen ...

IV. Какие немецкие предложения эквивалентны данным русским.

1. Фарфор был изготовлен алхимиком Фридрихом Бетгером в городе Мейсене.
a) Das Porzellan sollte in der Stadt Meißen von dem Alchemiker Friedrich Bottger erfunden werden.
b) Das Porzellan konnte in der Stadt Meißen von dem Alchemiker Friedrich Bottger erfunden werden.
c) Das Porzellan ist in der Stadt Meißen von dem Alchemiker Friedrich Bottger erfunden worden.
2. В 1710 году курфюрстом Саксонским был заявлен патент на изготовление фарфора.
a) Das Patent für die Porzellanmanufaktur wurde im Jahre 1710 vom Kurfürsten von Sachsen angemeldet.
b) Das Patent für die Porzellanmanufaktur sollte im Jahre 1710 vom Kurfürsten von Sachsen angemeldet werden.
c) Das Patent für die Porzellanmanufaktur konnte im Jahre 1710 vom Kurfürsten von Sachsen angemeldet werden.
3. В то время фарфор был назван «белым золотом».
a) Das "weiße Gold" wurde so damals das Porzellan genannt.
b) Das "weiße Gold" konnte so damals das Porzellan genannt werden.
c) Das "weiße Gold" war so damals das Porzellan genannt worden.

V. Подтвердите следующие высказывания, употребляя данные ниже предложения в качестве придаточных и переведите предложения на русский язык.

1. Es ist bekannt, daß ...
2. Ich weiß, daß ...
3. Die BRD ist ein Land, das ...
4. Wissen Sie, daß ...?
5. Ich denke, daß ...
a) Das Bundesland Thüringen ist das grüne Herz von Deutschland.
b) Im 18. Jahrhundert lebten hier in den Städten Jena und Weimar viele berühmte Maler, Musiker und Dichter.
c) Unweit von der Stadt der Kultur und Klassiker Weimar befand sich das Konzentrationslager Buchenwald.
d) Das Neue Testament ist von Martin Luther auf der Wartburg übersetzt worden.
e) Rügen ist die größte Insel von Deutschland.

VI. Прочтите текст и переведите его на русский язык, затем перепишите и письменно переведите абзацы № 1, 4, 6.

Kultur der BRD

1. Jeder Staat hat seine Eigenheiten, in denen er sich von seinen Nachbarstaaten unterscheidet. Diese werden oft als seine besondere Kultur bezeichnet. Gemeint sind damit unter anderer die Geschichte und Lebensweise; der Nation, die Tradition, Kunst, Architektur, das Bildungswesen, die Mode, Familienfesten und Freizeitgestaltung. Kultur ist dynamisch, sie verändert sich ständig.
2. Durch die moderne Technik sind grosse Entfernungen in unserer Zeit kein unüberwindliches Hindernis mehr, und häufig übernehmen Staaten kulturelle Aspekte anderer, mit denen sie in Verbindung stehen.
3. Deshalb ist es meistens schwer, "typische" Merkmale und Verhaltensweisen einer bestimmten Kultur zuzuordnen, denn dies kann leicht zu Verallgemeinerungen und Vorurteilen führen. So ist es auch mit der Kultur der Bundesrepublik.

8.4. Die Kultur der Bundesrepublik Deutschland ist sehr vielseitig. Daher können hier nur einige Beispiele gegeben werden. Dem ausländischen Besucher fallen unter anderem sofort die besondere Architektur und die vielen Sehenswürdigkeiten auf. Fachwerkhäuser, Schlösser, Bürgen und Kirchen gehören dazu.

5. Faszinierend für die Besucher sind auch die Trachten und damit verbundenen Traditionen. In aller Welt kennt man die bauerische Tracht und das Oktoberfest in München. Sie bilden zwei Aspekte der Kultur eines Bundeslandes, sie können jedoch nicht alle Länder der Bundesrepublik repräsentieren.

6. Jedes Land der Bundesrepublik hat seine eigene Tradition. Dies wird unter anderem auch in der Sprache deutlich, denn ein Bürger aus Schleswig- Holstein spricht einen ganz anderen Dialekt als ein Einwohner von Baden -Württemberg. Hier wird deutlich, wie schwierig ist es, eine "typisch " deutsche Kultur zu beschreiben.

7. Die kulturelle Vielfalt der Bundesrepublik wird besonders im Bereich der Freizeitgestaltung deutlich. Das Vereinsleben ist in allen Bundesländern sehr ausgeprägt. Vereine widmen sich unter anderem dem Sport, der Erhaltung und Pflege von Traditionen, Sammlerinteressen, dem Gartenbau und der Tierzucht. Fußball, Räder-, Trachten-, Briefmarkensammler, Schrebegarten- und Hundezüchtervereinigungen können hier als Beispiele genannt werden.

Texterläuterungen:

Die Fachwerkhäuser - дома из глины и соломы

Das Oktoberfest - самый известный исторический праздник в Мюнхене, впервые состоявшийся в 1810 г

VII. Ответьте письменно на следующие вопросы.

1. Was verstehen wir unter dem Begriff "Kultur"?
2. Gibt es "typische" Merkmale und Verallgemeinerungen der deutschen Kultur?
3. Bestätigen Sie die Vielseitigkeit der Kultur der BRD.
4. Können Aspekte der Kultur eines deutschen Bundeslandes die Kultur aller Länder der BRD repräsentieren?
5. Was wissen Sie über die deutschen Dialekte?

VIII. Поставьте письменно уточняющие вопросы к подчеркнутым словам, употребляя в качестве вопросительных слов - вопросительные местоименные наречия, а в ответах указательные, затем переведите предложения на русский язык.

1. Er hofft auf kleine Aufträge.
2. Er denkt an eine Arbeit bei der medizinischen Firma.
3. Das Magazin "Spiegel" schreibt viel über die Schlacht der Marken vor der Fußballweltmeisterschaft.
4. Auf der Basis der vielen Hinweise wurde das Material gründlich überarbeitet.
5. Der Manager soll optimale Lösung für seine Aufgaben finden.
6. Der Konzern Adidas will 2006 mit Fußball eine Milliarde Euro Umsatz machen, mehr als im Vorjahr.
7. Die Brücke aus der Welt des Fußballs in die Welt der Wirtschaft wird heute sehr leicht geschlagen.

IX. Прочтите текст и перескажите его на немецком языке.

Rußland

1. Rußland ist ein Bundesstaat und liegt im Osteuropa und Nordasien. Rußland nimmt die Fläche von mehr als 17 Millionen Quadratkilometern und zählt etwa 150 Millionen Einwohner. Das Land grenzt an 14 Länder: an Norwegen, Finnland, Estland, Lettland, Litauen, Polen, an die Mongolei und China, die Ukraine, Afghanistan, Aserbaidschan und Kasachstan.

2. Die Russische Föderation erstreckt sich von der Ostsee und dem Schwarzen Meer bis zum Pazifik und bis zu den Inselgruppen des Nordpolarmeers. Der von Norden nach Süden ziehende Ural gilt als Grenze zwischen Europa und Asien.

3. Unser Land hat die größten Flüsse Europas: die Wolga, der Ob, der Jenissej, die Lena. Der Ob, der Jenissej und die Lena münden ins Nordpolarmeer. Der Amur bildet die Grenze zwischen Rußland und China.
4. Rußland ist auch sehr reich an Seen. Der größte Gebirgssee Asiens ist der Baikalsee.
5. Das Klima des Landes ist kontinental. Die niedrigsten Temperaturen treten in Jakutien auf.
6. In Rußland sind zahlreiche Naturgebiete vertreten: Arktische Wüste, Tundra, Waldtundra, Taiga, Laubwahl, Waldsteppe, Steppe, Halbwüste und Subtropen. Wälder bedecken mehr als 40 Prozent des ganzen Territoriums.
7. Das Land ist reich an Bodenschätzen. Zu den wichtigsten Bodenschätzen gehören Kohle, Erdgas, Erdöl, Eisenerze. Die Industrie ist sowohl im europäischen Teil, als auch im asiatischen entwickelt. Vor allem kann man hier die Schwerindustrie, Maschinen- und Fahrzeugbau, metallurgie - verarbeitende und chemische Industrie erwähnen. Weltbedeutung erreichte die russische Raketen- und Raumfahrttechnik.
8. Die Russische Föderation ist eine Parlamentarische Republik. Der Präsident ist der Staatsoberhaupt. Das gesetzgebende Organ des Landes ist die Staatsduma (das Parlament). Der Präsident, die Staatsduma und die Regierung haben ihren Sitz in der Hauptstadt des Landes, in Moskau.

Контрольная работа № 3

I. Выпишите из нижеприведенных слов а) Partizip I б) Partizip II.

arbeitend, erfüllt, überlegend, verfügt, analysierend, vertraut, handelnd, gewonnen, ausgeübt, gemalt, begrenzt, gehend, bekommen, gelesen, gemacht, gespielt, gestellt, nehmen, ausgetauscht, geleistet, genommen, gegeben, vorbereitend, einladen, bestehend, erarbeitet, gefunden, verstanden, malend, spielend.

II. Перепишите и переведите на русский язык следующие словосочетания.

die erhaltene Marktinformation
 die verstandene Devise
 die gestellten Aufgaben
 die angebotenen Methoden
 die nachgefragten Erzeugnisse
 die gemachte Reklame
 die verbreitete Werbung
 die bezahlte Reklame
 der erfüllende Fachmann
 die organisierende Person
 der ausgewählte Beruf
 die gelungene Situation
 die geplante Arbeit
 der besprochene Plan

III. Образуйте распространенные определения при помощи данных в скобках слов и переведите полученные предложения на русский язык.

1. Das (erbaute, von Langhans, im Jahre 1820) Brandenburger Tor zeigt Friedrich August Calau in seinem Aquarell mit Federzeichnung.
2. Dem (geborenen, vor 250 Jahre) Architekten Karl Gotthard Langhans und dem bedeutendsten Bildhauer seiner Zeit, Schadow, gelang es, Architektur und Skulptur zu einer vollendeten Einheit zu verschmelzen und zu vereinen.
3. Das Bauwerk wird zum Wahrzeichen eines (räumlichen, bevölkerten, von Tausenden, von Menschen) Organismus.
4. Das (von Langhans, erbaute, im Jahre 1802) Theater wurde wenige Jahre später durch Brand zerstört.

5. In Berlin findet man viele Gebäude von Langhans, unter ihnen das (alte, gestaltete, meisterhaft) Anatomiegebäude mit einem runden Saal unter einer Kuppel.
6. Der Name des (bauenden, für die Zukunft, Architekten, Langhans) ist für immer in die Berlinsgeschichte eingegangen

IV. Укажите, какое русское словосочетание эквивалентно немецкому.

Переведите на русский язык.

1. die vom Manager zu treffenden Maßnahmen
 - a) мероприятия, которые проводит менеджер
 - b) мероприятия, которые должен проводить менеджер
 - c) мероприятия, которые легко может проводить менеджер
2. die zu beseitigende Ursache des Problems
 - a) причины проблемы, которые надо устранить
 - b) легко устраняющиеся причины проблемы
 - c) причины проблемы, которые невозможно устранить
3. die von den Mitarbeitern erreichten Ziele
 - a) цели, которые нужно достигнуть сотрудникам
 - b) достигнутые сотрудниками цели
 - c) цели, достигающиеся сотрудниками
4. die zu besprechenden Managementssysteme
 - a) обсуждающиеся системы менеджмента
 - b) системы менеджмента, которые необходимо обсудить
 - c) обсужденные системы менеджмента

V. Ответьте письменно на следующие вопросы, используя инфинитивные группы. Затем переведите предложения на русский язык.

1. Was ist für einen Manager wichtig?
2. Was ist für ihn notwendig?
3. Welches Ziel verfolgt ein Manager?
4. Wie sind seine Funktionen?
5. Wie sind seine Aufgaben?
 - a) optimale Ziele stellen
 - b) gute Arbeit leisten
 - c) richtige Entscheidungen treffen
 - d) Fähigkeiten zu einer schnellen und tiefen Analyse, sowie Motivation haben
 - e) alles bei seiner Tätigkeit berücksichtigen
 - f) Erfahrung haben g) den Entscheidungen seiner Mitarbeiter vertrauen

VI. Превратите второе предложение в инфинитивный оборот. Переведите полученные предложения на русский язык.

statt (anstatt)... zu Infinitiv

um ... zu Infinitiv

ohne ... zu Infinitiv

1. Wir studieren an der Universität für Kultur und Künste, Wir vervollkommen unsere Kenntnisse.
2. Während des Urlaubs unternehmen die Leute Auslandsreisen. Sie lernen das Leben der Jugendlichen in anderen Ländern besser kennen.
3. Die Studenten spazieren sehr viel. Sie hocken zu Hause und bereiten sich zum Unterricht vor.
4. Ich habe alle Prüfungen vorfristig bestanden. Ich fahre mit einer Touristengruppe nach dem Süden.
5. Wir arbeiten an unseren Kontrollarbeiten. Wir machen keine Zigarettenpause.
6. Wir erlernen unseren Beruf. Wir möchten gute hochqualifizierte Fachleute werden.
7. Man muß viel lernen. Man muß Geld verdienen und die selbstgesteckten Ziele erreichen.

VII. Употребите в следующих предложениях в качестве сказуемого модальные конструкции "haben\sein + Infinitiv" и переведите предложения на русский язык.

1. Systematisches Denken soll vom Manager eingesetzt werden.

2. Er soll auch Erfahrungen seiner Mitarbeiter ausnutzen.
3. Er kann auch nicht in allen Fällen eine und dieselbe Methode anwenden.
4. Der Manager soll optimale Lösung für seine Aufgaben finden.
5. Die Mitarbeiter sollen von ihm zu besten Leistungen angeregt werden.
6. Von ihm sollen schnelle und sichere Entscheidungen getroffen werden.
7. Er soll im Unternehmen Erfahrungen sammeln.

VIII. Прочтите текст и переведите его на русский язык, затем перепишите и переведите письменно абзацы № 1, 2 10, 11.

**Betriebs und Sozialpraktika,
Internationale Begegnung**

1 Die folgenden Eintragungen stellen nichtkommerzielle Organisationen vor, die (auch oder vor allem für junge Menschen aus Russland) Praktika, Workcamps, Au-Pair-Aufenthalte oder Kurse in Deutschland durchführen oder vermitteln. Zusätzlich aufgenommen wurden einige Vereine, die sich allgemein für Austausch und Begegnung zwischen Deutschland und Russland engagieren.

3. Die Anzahl der Aufenthalte, die auf solchen Wegen vergeben werden können, ist begrenzt. Dies gilt auch für den sozialen bzw. gemeinnützigen, erst recht aber für den wirtschaftlichen Bereich.

Um so größere Bedeutung kommt der Alternative zu, auf der Suche nach einem 3ю

4. Praktikumsplatz direkt mit einer Firma Kontakt aufzunehmen. Solche Initiativbewerbungen sind in Deutschland vielfach üblich. Wichtig ist dabei, dass der/die Bewerberin sich als gut informiert präsentiert und begründen kann, warum er/sie das angeschriebene Unternehmen kontaktiert.

4. Hilfreich sind die Praktikabörsen im Internet, in denen man nach Firmen suchen kann, die an Praktikanten interessiert sind und auch selbst Anfragen eintragen kann. Mit den Suchbegriffen "Praktikum" oder "Praktika" lassen sich für Deutschland Dutzende solcher Börsen aufrufen (z.B.: www.praktikumsanzeigen.de, www.cesar.de, www.stepstone.de, www.die-joh-boerse.de usw.).

5. Unter www.quality.de/top500.htm findet man eine alphabetische Liste der 500 größten Unternehmen in Deutschland (sowie in Österreich und der Schweiz) mit Links zu deren Homepages, mit deren Hilfe man sich über das jeweilige Firmenprofil und die Kontaktadressen orientieren kann.

6. Wenn man sich für eine bestimmte Region Deutschlands interessiert, lohnt ein Blick auf die Homepage der zuständigen Industrie- und Handelskammer (IHK). Als Zusammenschlüsse der Unternehmer richten die IHKs ihre Angebote an diese Zielgruppe.

7. Informationen zu Au-Pair-Agenturen, die in Deutschland tätig und von der Bundesanstalt für Arbeit anerkannt sind, findet man im Internet unter: www.au-pair-agenturen.de (E Mail; info@ au-pair-agenturen.de).

8. Über das "Freiwillige Soziale Jahr 'Freiwillige Ökologische Jahr" (FSJ/FOJ) kann man sich auf der Homepage des Bundesministeriums für Familie, Senioren, Frauen und Jugend informieren (www.bmsfj.de). Dabei handelt es sich um einen einjährigen, pädagogisch begleiteten Dienst in Altenheimen, Krankenhäusern und weiteren Einrichtungen in Deutschland (gegen Unterkunft, Verpflegung, Taschengeld), den 17 bis 27-Jährige absolvieren können. Die Bewerbung muss direkt bei den durchführenden Trägern erfolgen (Kirchen, Wohlfahrtsverbände).

9. Wer sich mit einer Firma oder Organisation in Deutschland über eine zeitweilige - bezahlte oder unbezahlte - Beschäftigung geeinigt hat, stellt mit einem Schreiben der Firma/Organisation bei einer Auslandsvertretung Deutschlands einen Einreiseantrag

10. Die Unterlagen werden an die Ausländerbehörde und das Arbeitsamt am Ort des Sitzes der Firma/Organisation weitergeleitet. Die Ausländerbehörde prüft die Frage der Aufenthaltserlaubnis, das Arbeitsamt die Frage der Arbeitsgenehmigung. Im Regelfall wird sie für maximal ein Jahr erteilt. Nach der Ankunft in Deutschland muß der/die Eingereiste sich umgehend unter Vorlage des Visums bei Ausländerbehörde und Arbeitsamt melden.

11. Das gesamte Verfahren nimmt mindestens drei Monate in Anspruch. Die Bewilligung des Antrags hängt von verschiedenen Vorgaben ab und erfolgt nicht selbstverständlich. Links zu den für die verschiedenen Regionen zuständigen Arbeitsämtern liegen auf der auch andersweitig

informativen Internetseite der Bundesanstalt für Arbeit (www.arbeitsamt.de, Rubrik: "Dienststellen").

IX. Ответьте письменно на следующие вопросы.

1. Wozu stellen die folgenden Eintragungen nichtkommerzielle Organisationen und Vereine vor?
2. Welche Information hinsichtlich der Praxis kann man im Internet bekommen?
3. Was können Sie über das "Freiwillige Soziale Jahr" sagen?
4. In welchem Fall geht es schon um einen Einreiseantrag?
5. Was muß man nach der Ankunft in Deutschland unternehmen?

X. Из приведенных ниже предложений выпишите то, которое более точно передает содержание предложения на русский язык.

1. Основательно обдумав, люди принимаются за работу.
 - a). Gründlich überlegt, machen sich die Leute an die Arbeit.
 - b) Die Leute überlegen gründlich, danach machen sie sich an die Arbeit.
 - c) Die Leute überlegen gründlich und machen sich an die Arbeit.
2. Специалист, располагая различными вспомогательными средствами, за определенный период времени добивается хороших результатов работы.
 - a). Der über verschiedene Hilfsmittel verfügende Fachmann leistet in einer bestimmten Zeit gute Arbeit.
 - b) Der Fachmann verfügt über verschiedene Hilfsmittel und leistet in einer bestimmten Zeit gute Arbeit.
 - c) Über verschiedene Hilfsmittel verfügend, leistet der Fachmann in einer bestimmten Zeit gute Arbeit.
3. Зарегистрированное как общество, ДААД (Германская академическая служба обмена) способствует развитию академических связей с заграницей, в первую очередь, путем обмена студентами и учеными.

Den DAAD (Deutscher Akademischer Austauschdienst) hat man als Verein eingetragen, und er fordert die akademische

 - a) Beziehungen mit dem Ausland vor allem durch den Austausch von Studenten und Wissenschaftlern.
 - b) Als Verein eingetragen, fordert der DAAD die akademischen Beziehungen mit dem Ausland vor allem durch den Austausch von Studenten und Wissenschaftlern.
 - c) Der DAAD ist als Verein eingetragen, er fordert die akademischen Beziehungen mit dem Ausland vor allem durch den Austausch von Studenten und Wissenschaftlern.

XI. Прочтите текст и расскажите о своем родном городе (поселке, деревне).

Кемерово

1. Кемерово ist eine große Industrie- und Kulturstadt. Sie ist ein Gebietszentrum in Westsibirien. Кемерово liegt an den Ufern des Flusses Tom. Die Einwohnerzahl der Stadt ist mehr als 500 Tausend Menschen.
2. Im Jahre 1917 entstand eine kleine Siedlung und hieß Scheglowka. Im Juli 1918 wurde sie zu einer Stadt und im Jahre 1930 bekam sie den Namen "Кемерово".
3. In den Jahren des Großen Vaterländischen Krieges lieferte Kusbass einen großen Beitrag zur Sache des Sieges über den Faschismus, versorgte die Volkswirtschaft des Landes und die Front mit Brennstoff, Kohle, Walzgut, Eisenlegierung, chemischer Produktion und Maschinen.
4. Nach Кемерово wurden große Industriewerke vom Westen evakuiert (Karbolit, Kusbasselektromotor, elektrotechnisches Werk u.a.). In der Stadt funktionierten über 40 Betriebe. Die Stadt entwickelte sich zu einem Industriezentrum von Kusbass.
5. 1943 wurde das Кемеровоer Gebiet gegründet. Es hat etwa 20 Städte; die größten von ihnen sind Кемерово und Новokusnezsk. Die Bevölkerungszahl ist etwa drei Millionen Einwohner. Das Klima ist kontinental. Auf dem Territorium des Кемеровоer Gebiets sind fast alle Elemente des Periodensystems Mendelejews vorhanden. Der wichtigste Bodenschatz des Kusbasses ist Steinkohle.

Kemerowo ist die Stadt der Chemie, weil es hier viele chemische Betriebe sind. Kemerowo ist auch ein Kulturzentrum des Kusbasses. In Kemerowo gibt es eine Gemäldegalerie, ein Heimatkundemuseum, vier Theater, eine Philharmonie, einen Zirkus, Kinos, Klubs, Bibliotheken. Kemerowo ist auch Zentrum der Wissenschaft. In Kemerowo gibt es drei Universitäten, viele Hochschulen, Fachschulen, Forschungsinstitute.

Kemerowo hat viele Sehenswürdigkeiten: viele Denkmäler, darunter das Mahnmal der gefallenen Soldaten, das am 9. Mai 1970 errichtet wurde. Vor diesem Mahnmal brennt das ewige Feuer. Zum Mahnmal führt die Helden-Allee. Die schönste Straße der Stadt ist die Wessennjaja-Straße. Es gibt auch einige schöne Plätze: den Puschkin-Platz mit dem Puschkin-Denkmal, den Wolkow-Platz mit dem Wolkow-Denkmal u.a.

5.3. Тексты для аудиторного и внеаудиторного чтения

DIE ALTESTE DEUTSCHE UNIVERSITÄT

1. In Deutschland gibt es zur Zeit 350 Hochschulen, darunter mehr als 90 Universitäten und rund 180 Fachhochschulen. Die älteste Universität, die Universität Heidelberg, war 1386 gegründet. Mehrere andere Universitäten haben bereits ihre Fünfhundertjahrfeier hinter sich, darunter die traditionsreichen Universitäten von Leipzig (Man hat 1409 gegründet) und Rostock (1419 hat man gegründet).

2. Die heutige Humboldt-Universität war im Jahre 1810 unter dem Einfluß der Humboldtschen Idee der Verbindung von Forschung und Lehre gegründet. Sie war unter dem Namen Berliner Universität gegründet. 1828 erhielt die Hochschule den Namen des Preußenkönigs Friedrich Wilhelm III, er stiftete der Universität ihr erstes Vorlesungsgebäude - das Prinz-Heinrich-Palais.

3. Im Laufe ihrer Geschichte lehrten zahlreiche namhafte Wissenschaftler wie Johann Gottlieb Fichte, Justus von Liebig, Albert Einstein, Max Planck und Rudolf Virchow an der Universität.

4. Nach dem Zweiten Weltkrieg erfolgte 1946 die offizielle Neueröffnung unter dem Namen Universität Berlin. 1948 erfolgte die Abspaltung eines Teils der Professoren, Dozenten und Studierenden, sie gründeten die Freie Universität Berlin im Westteil der Stadt. Man hat die Universität Berlin 1949 zu Ehren der Brüder Alexander und Wilhelm von Humboldt in Humboldt-Universität umbenannt.

5. Bis zur deutschen Wiedervereinigung war die Universität dem Staatssekretariat für das Hochschulwesen der DDR unterstellt, und es strebte eine Angleichung an das sowjetische Hochschulsystem an. mit ca. 20 000 Studierenden und 120 Fachrichtungen war die Humboldt-Universität zu Berlin die größte Hochschule der DDR. Nach der Wiedervereinigung kam es zur demokratischen Erneuerung der Hochschule.

6. Das Studium an den deutschen Hochschulen und Universitäten ist kostenlos, aber die Studenten bekommen normalerweise kein Stipendium. Nur Studenten aus Familien mit niedrigem Einkommen bekommen eine Unterstützung vom Staat (das BAfoG - Bundesausbildungsförderungsgesetz). Drei Jahre nach Abschluß der Ausbildung müssen sie diese "Schulden" zurückzahlen. Darlehen ist aber zinslos und im Moment muß man nur die Hälfte zurückzahlen.

5.4. Содержание экзамена по дисциплине «Иностранный язык» (немецкий)

Содержание зачета/ экзамена

1. Чтение и перевод текста общекультурной направленности со словарем. Объем 1200 - 1500 печатных знаков.
2. Краткий пересказ прочитанного текста
3. Устное монологическое сообщение по теме.

Пример типового экзаменационного билета

1. Переведите текст письменно при помощи словаря
2. Перескажите данный текст на немецком языке

Die Regionen Deutschlands

Deutschland hat 16 Bundesländer. Sie gliedern den Staat politisch. Dieser Föderalismus dient zur besseren Organisation des Staates. In den Bundesländern und über ihre Grenzen hinaus gibt es aber verschiedene Regionen. Zum Beispiel hat das Bundesland Bayern die Regionen Oberbayern, Niederbayern und Franken. Diese Regionen lassen sich wieder unterteilen, zum Beispiel in Ober-, Mittel- und Unterfranken.

Die Grenzen der Regionen lassen sich oft nicht klar definieren. Manche Regionen sind klein, andere groß. Sie überschreiten sogar Staatsgrenzen. So gehört das Mittelgebirge Eifel zu einem Teil zu Deutschland, zum anderen zu Belgien und Luxemburg. Die Eifel ist auch eine Region, weil sie landschaftlich eine Einheit bildet. Geografische und ökonomische Strukturen

Für die Entstehung der Regionen gibt es geografische und wirtschaftliche Gründe. Oft sind Regionen durch Landschaften wie Gebirge, flaches Land, Flüsse oder Seenplatten entstanden. Diese funktionieren oft wie eine natürliche Grenze: Manche Gebiete konnten sich eigenständig entwickeln und eine kulturelle Identität herausbilden. Manchmal prägen Bodenschätze wie Salz, Metalle oder Kohle eine Region. So entwickelten sich Wirtschaftsstrukturen, die einer Region ihren landwirtschaftlichen, handwerklichen oder industriellen Charakter verleihen.

Lange Zeit haben sich die Menschen in Deutschland nicht in erster Linie als Deutsche gesehen. Sie identifizierten sich mit ihrer Region und sagten zum Beispiel: „Erst bin ich Ostfrieser, dann Deutscher und vielleicht später auch noch ein Europäer.“ Bis heute halten viele Deutsche es für wichtig, in welcher Region sie geboren sind und leben oder welchen Dialekt sie sprechen. Diese starke regionale Identifikation wird auch als Lokalpatriotismus bezeichnet. Die regionale Identität und die Regionen in Deutschland werden also durch Landschaft, Natur, Geschichte, Alltagskultur, Sprache und Wirtschaft geprägt.

Критерии оценивания перевода текста

Оценка «отлично» - Перевод полный, без пропусков и произвольных сокращений текста оригинала, не содержит фактических ошибок. Терминология использована правильно и единообразно. Перевод отвечает языковым нормам и стилю языка перевода. Адекватно переданы культурные и функциональные параметры исходного текста. Допускаются некоторые погрешности в форме предъявления перевода.

Оценка «хорошо» - Перевод полный, без пропусков и произвольных сокращений текста оригинала, допускается одна фактическая ошибка, при условии отсутствия потерь информации и стилистических погрешностей на других фрагментах текста. Имеются незначительные погрешности в использовании терминологии. Перевод в достаточной степени отвечает системно-языковым нормам и стилю языка перевода. Культурные и функциональные параметры исходного текста в основном адекватно переданы. Допускаются некоторые нарушения в форме предъявления перевода.

Оценка «удовлетворительно» - Перевод содержит фактические ошибки. Низкая коммуникативность и плохая «читабельность» текста затрудняют его понимание рецептором. При переводе терминологического аппарата не соблюден принцип единообразия. В переводе нарушены системно-языковые нормы и стиль языка перевода. Имеются нарушения в форме предъявления перевода.

Оценка «неудовлетворительно» - Перевод содержит много фактических ошибок. Нарушена полнота перевода, его эквивалентность и адекватность. В переводе грубо нарушены системно-языковые нормы и стиль языка перевода. Грубые нарушения в форме предъявления перевода.

Примерные экзаменационные темы для устного сообщения и беседы

1. Moderne Technik in meinem Leben
2. Moderne Gesellschaft, in dem ich wohne
3. Wissenschaft und neue Technologien
4. Meine Mitstudenten und Freunde
5. Medizin und Gesundheit
6. Meine beste Reise

7. Zukunft und mein Beruf
8. Kunst und Musik/deutsche Musiktrends
9. Deutsche Grafiker und Künstler

Критерии оценивания сообщения по теме

Оценка «отлично» - сообщение содержит полную информацию по представляемой теме. Обучающийся свободно владеет содержанием, ясно и грамотно излагает материал; представляет развернутые и точные ответы на вопросы и замечания преподавателя.

Оценка «хорошо» - представленная тема раскрыта, однако сообщение содержит неполную информацию по представляемой теме; обучающийся ясно и грамотно излагает материал; аргументированно отвечает на вопросы и замечания, однако присутствуют незначительные ошибки языкового характера.

Оценка «удовлетворительно» - обучающийся демонстрирует поверхностные знания по выбранной теме, имеет затруднения с использованием тематического вокабуляра. Значительное количество ошибок языкового характера.

Оценка «неудовлетворительно» - сообщение не подготовлено, либо имеет существенные пробелы по представленной тематике; основано на недостоверной информации, обучающимся допущено большое количество грубых ошибок.

Оценка экзамена:

Знания, умения и навыки обучающихся при промежуточной аттестации **в форме экзамена** определяются оценками «отлично», «хорошо», «удовлетворительно», «неудовлетворительно».

«Отлично» выставляется, если обучающийся достиг продвинутого уровня формирования компетенций.

«Хорошо» выставляется, если обучающийся достиг повышенного уровня формирования компетенций.

«Удовлетворительно» выставляется, если обучающийся достиг порогового уровня формирования компетенций.

«Неудовлетворительно» соответствует нулевому уровню формирования компетенций.

Оценка зачета:

Знания, умения и навыки обучающихся при промежуточной аттестации **в форме зачета** определяются «зачтено», «не зачтено».

«Зачтено» выставляется, если обучающийся достиг уровней формирования компетенций: **продвинутый, повышенный, пороговый** - обучающийся знает курс на уровне лекционного материала, базового учебника, дополнительной учебной, научной и методологической литературы, умеет привести разные точки зрения по излагаемому вопросу.

«Не зачтено» соответствует нулевому уровню формирования компетенций; обучающийся имеет пробелы в знаниях основного учебного материала, допускает принципиальные ошибки в выполнении предусмотренных программой заданий.

Министерство культуры Российской Федерации
Кемеровский государственный институт культуры
Факультет социально-культурных технологий
Кафедра социально-культурной деятельности

ФОНД ОЦЕНОЧНЫХ СРЕДСТВ

по учебной дисциплине
«Безопасность жизнедеятельности»

Направление подготовки
29.03.04 Технология художественной обработки материалов

Профиль подготовки:
«Арт-технологии в художественном проектировании изделий из керамики»

Квалификация (степень) выпускника
Бакалавр

Форма обучения
Очная, заочная

Утвержден на заседании кафедры
11.12.2023, протокол № 5.

Составитель: Привалова Г.Ф.

Кемерово
2023

Фонд оценочных средств

1. Перечень оцениваемых компетенций:

- способность использовать приемы оказания первой помощи, методы защиты в условиях чрезвычайных ситуаций (ОК-10).

2. Критерии и показатели оценивания компетенций

знать:

- цели и задачи науки безопасности жизнедеятельности, основные понятия, классификацию опасных и вредных факторов среды обитания человека, правовые и организационные основы безопасности жизнедеятельности, обеспечение экологической безопасности (ОК-10); 3-1
- чрезвычайные ситуации природного характера – производственные опасные, биологически опасные, транспортные (ОК-10); 3-2
- систему гражданской обороны как часть системы общегосударственных мероприятий (ОК-10); 3-3
- опасности, которые могут возникнуть при различных ситуациях в быту и производственных условиях и правила безопасного поведения (ОК-10); 3-4

уметь:

- квалифицировать опасные и вредные факторы среды техногенного, антропогенного и природного происхождения (ОК-10); У-1
- оказывать первую медицинскую помощь в очаге поражения, пользоваться средствами индивидуальной и коллективной защиты (ОК-10); У-2

владеть:

- навыками использования индивидуальных средств защиты от оружия массового поражения (ОК-10); В-1
- навыками оказания помощи при отравлениях, поражении техническими жидкостями, бытовыми ядохимикатами, лекарственными средствами (ОК-10). В-2

*Описание критериев оценивания компетенций на различных уровнях их формирования **

При выставлении оценки преподаватель учитывает: логику, структуру, стиль ответа; культуру речи, манеру общения; готовность к дискуссии, аргументированность ответа; уровень самостоятельного мышления; умение приложить теорию к практике, решить задачи.

Нулевой уровень («неудовлетворительно»). Результаты обучения студента свидетельствуют:

З) об усвоении им некоторых элементарных знаний, но студент не владеет понятийным аппаратом изучаемой предметной области (учебной дисциплины);

У) не умеет установить связь теории с практикой;

В) не владеет способами решения практико-ориентированных задач.

Первый уровень - пороговый («удовлетворительно»). Достигнутый уровень оценки результатов обучения студента показывает:

З) знания имеют фрагментарный характер, отличаются поверхностностью и малой содержательностью; студент раскрывает содержание вопроса, но не глубоко, бессистемно, с некоторыми неточностями;

У) слабо, недостаточно аргументированно может обосновать связь теории с практикой;

В) способен понимать и интерпретировать основной теоретический материал по дисциплине.

Второй уровень повышенный («хорошо»). Студент на должном уровне:

З) раскрывает учебный материал: даёт содержательно полный ответ, требующий незначительных дополнений и уточнений, которые он может сделать самостоятельно после наводящих вопросов преподавателя;

У) демонстрирует учебные умения и навыки в области решения практико-ориентированных задач;

В) владеет способами анализа, сравнения, обобщения и обоснования выбора методов решения практико-ориентированных задач.

Третий уровень продвинутый («отлично»). Студент, достигающий должного уровня:

З) даёт полный, глубокий, выстроенный логично по содержанию вопроса ответ, используя различные источники информации, не требующий дополнений и уточнений;

У) доказательно иллюстрирует основные теоретические положения практическими примерами;

В) способен глубоко анализировать теоретический и практический материал, обобщать его, самостоятельно делать выводы, вести диалог и высказывать свою точку зрения.

* По конкретной дисциплине содержание уровня может быть представлено как п полном объеме (З+У+В), так в частичном (З; З+У; З+В; У+В; У; В).

3. Формируемые компетенции в структуре учебной дисциплины и средства их оценивания

№ п/п	Разделы (темы) дисциплины	Код оцениваемой компетенции	Планируемые результаты обучения по дисциплине (ЗУВ)	Оценочное средство
1	Основные принципы, понятия и определения безопасности жизнедеятельности	ОК-10	З-1, З-2, З-3, З-4, У-1, У-2, В-1, В-2	Сообщения на семинарском занятии Устный опрос
2	Управление безопасностью жизнедеятельности	ОК-10	З-2, У-1, У-2, В-1	Устный опрос
3	Человек как элемент системы «человек–среда обитания»	ОК-10	З-1, З-2, З-3, З-4, У-1, У-2, В-1, В-2	Сообщения на семинарском занятии Устный опрос
4	Воздействие негативных факторов на человека и среду обитания	ОК-10	З-4, У-1, В-2	Сообщения на семинарском занятии Устный опрос
5	Защита населения и территорий от опасностей в чрезвычайных ситуациях	ОК-10	З-4, У-1, В-2	Тестовый контроль Зачет

4. Оценочные средства по дисциплине для текущего контроля

4.1. Семинарские занятия.

В ходе освоения учебной дисциплины предусмотрено 6 семинарских занятий.

Пример:

Семинарское занятие 1 (2 часа)

Тема:

Безопасность жизнедеятельности в системе научного знания

Перечень вопросов, заданий, выносимых на семинарское занятие:

1. Безопасность как научная категория, её предмет и основные понятия.
2. Объект и предмет безопасности. Безопасность и выживание.
3. Безопасность жизнедеятельности - наука о комфортном и безопасном взаимодействии человека с техносферой. Объект и предмет БЖД Основные понятия научной теории БЖД: среда обитания, опасность, безопасность, риск, угроза.
4. Культура безопасности как выражение зрелости и развитости всех социально значимых личностных качеств человека и способ организации жизнедеятельности.

Практическая работа.

План занятия

1. Особенности, основные опасности и риски в выбранной области профессиональной деятельности. Отраслевые особенности по обеспечению безопасности жизнедеятельности.
2. Форма работы: Работа в малых группах.
3. Цель: Формировать умения работать в команде. Принимать решение и обосновывать его.
4. Организация работы: а) Студентам предлагается коллективно подготовить ответ на вопрос «Особенности, основные опасности и риски в выбранной области профессиональной деятельности. Отраслевые особенности по обеспечению безопасности жизнедеятельности» (Время подготовки – 30 минут). б) представители групп докладывают результаты работы группы.
5. Оценка успешности деятельности студентов: Оценка выставляется студентам всей группы. Дополнительный балл получает студент (ы), представивший результаты работы группы.
6. Форма представления студентами конечного результата: Доклад представителей группы о результатах проделанной работы.
7. Техническое и дидактическое оснащение. Список литературы, предложенный к занятию. Фломастеры, листы ватмана для представления результатов работы группы

Домашняя работа

1. Подготовить доклад (сообщение) на темы:
 - Официальная формулировка понятия «безопасность» в Законе РФ «О безопасности» от 05.03.1992 г. № 2446-1.
 - Личность, общество и государство (социум) как объекты, и как субъекты безопасности.
- Рекомендуемая литература: [1, С.1-7; 2, С.14-18; 3, С, 12-16].*

Полный перечень и описание семинарских занятий представлено в ЭИОС КемГИК.

Критерии оценивания подготовки студента к семинарскому занятию:

Оценка «отлично» выставляется студенту, сформулировавшему полный и правильный ответ на вопросы семинара, логично структурировавшему и изложившему материал. При этом студент должен показать знание специальной литературы. Для получения отличной оценки необходимо продемонстрировать умение обозначить проблемные вопросы в соответствующей области специальной педагогики, проанализировать их и предложить варианты решений, дать исчерпывающие ответы на уточняющие и дополнительные вопросы.

Оценка «хорошо» выставляется студенту, который дал полный правильный ответ на вопросы семинара с соблюдением логики изложения материала, но допустил при ответе отдельные неточности, не имеющие принципиального характера. Оценка «хорошо» может выставляться студенту, недостаточно чётко и полно ответившему на уточняющие и дополнительные вопросы.

Оценка «удовлетворительно» выставляется студенту, показавшему неполные знания, допустившему ошибки и неточности при ответе на вопросы семинара, продемонстрировавшему неумение логически выстроить материал ответа и

сформулировать свою позицию по проблемным вопросам. При этом хотя бы по одному из заданий ошибки не должны иметь принципиального характера. Студент, ответ которого оценивается «удовлетворительно», должен опираться в своем ответе на учебную литературу.

Оценка «неудовлетворительно» выставляется студенту, если он не дал ответа по вопросам семинара; дал неверные, содержащие фактические ошибки ответы на все вопросы; не смог ответить на дополнительные и уточняющие вопросы. Неудовлетворительная оценка выставляется выпускнику, отказавшемуся отвечать на вопросы семинара.

4.2. Вопросы для собеседования

1. БЖД как наука. Цели, задачи, предмет изучения. Актуальность проблем БЖД.
2. Роль науки и образования в обеспечении безопасности жизнедеятельности.
3. Вредные и опасные факторы среды обитания, производственной среды. Классификация вредных и опасных факторов. Аксиомы безопасности жизнедеятельности.
4. Понятия «опасность», «безопасность», «риск», «чрезвычайная ситуация», «техносфера». Виды опасностей.
5. Методы и средства обеспечения безопасности.
6. Правовые, нормативные, организационные и экономические основы безопасности жизнедеятельности.
7. Управление безопасностью жизнедеятельности.
8. Чрезвычайные ситуации. Классификация. Стадии развития.
9. Чрезвычайные ситуации природного характера. Поражающие факторы.
10. Принципы и способы защиты от чрезвычайных ситуаций природного характера.
11. Чрезвычайные ситуации техногенного и антропогенного характера. Поражающие факторы и профилактика.
12. Чрезвычайные ситуации социального характера.
13. Терроризм (виды, алгоритм действий при угрозе).
14. Основные характеристики действий населения в условиях опасных факторов среды обитания, аварий, катастроф и стихийных бедствий.
15. Особенности первой помощи в чрезвычайных ситуациях.
16. Виды и классификация оружия массового поражения.
17. Ядерное оружие. Поражающие факторы ядерного взрыва.
18. Биологическое оружие. Поражающие факторы.
19. Химическое оружие. Поражающие факторы.
20. Защита от оружия массового поражения.
21. Понятие сейсмической безопасности, правовых норм, инженерно-технических и сейсмозащитных требований.
22. Поражающие факторы землетрясения, подготовка населения к действиям в условиях сейсмической ситуации.
23. Гражданская оборона. Цели и задачи. Формирования ГО,
24. Организация гражданской обороны в образовательных учреждениях.
25. Структура РСЧС. Цели, задачи, режимы функционирования.
26. Организация защиты и эвакуации.
27. Индивидуальные и коллективные средства защиты.
28. Защитные сооружения. Назначение. Классификация..
29. Устойчивость функционирования объектов экономики и территорий.
30. Эвакуационные мероприятия. Организация эвакуации.
31. Санитарная обработка людей, одежды, техники. Виды обеззараживания.
32. Классификация основных форм деятельности человека. Формы труда.
33. Безопасность в производственных условиях и правила охраны труда.
34. Классификация вредных производственных факторов. Нормирование вредных факторов и методы защиты.

35. Условия труда. Классы условий труда. Категории физической работы.
36. Понятие работоспособности. Причины и виды ошибок человека.
37. Микроклимат производственных помещений. Нормирование микроклимата.
38. Способы нормализации параметров микроклимата.
39. Производственное освещение. Качественные и количественные показатели.
40. Естественное освещение. Нормирование естественного освещения.
41. Искусственное освещение. Нормирование искусственного освещения.
42. Акустические колебания. Защита от шума.
43. Воздействие электромагнитных излучений на организм человека. Защита от электромагнитных излучений.
44. Воздействие вибрации на организм человека. Методы снижения вредного воздействия вибрации.
45. Вредные вещества. Классификация.
46. Воздействие вредных веществ на организм человека. Методы защиты от вредных веществ.
47. Действие электрического тока на организм человека. Факторы, влияющие на тяжесть поражения электрическим током.
48. Пожарная безопасность, порядок пользования средствами пожаротушения, способы эвакуации при пожарах.
49. Меры и средства пожаротушения и предотвращения распространения пожара.
50. Опасные факторы пожара. Показатели пожаро- и взрывоопасности веществ и материалов.
51. Огнетушащие вещества и первичные средства пожаротушения.
52. Причины и особенности поражения электрическим током, способы и средства защиты.
53. Классификация помещений по опасности поражения электрическим током и характеру окружающей среды.
54. Основные законодательные и нормативные документы по охране труда и профилактике производственного травматизма.
55. Проблемы безопасности в бытовых условиях и формирование принципов безопасного поведения.
56. Ситуации криминогенного характера на улице, в транспорте, обеспечение личной безопасности. Виктимное поведение.
57. Наиболее опасные террористические акты. Правила безопасного поведения.
58. Формирование безопасного поведения в быту. Личная безопасность.
59. Профилактика инфекций передаваемых половым путем. Меры профилактики. ВИЧ-инфекция и СПИД, краткая характеристика и основные пути заражения.
60. Признаки употребления наркотиков и злоупотребления алкоголем и других видов аддиктивного поведения, особенности профилактики
61. Причины и профилактика дорожно-транспортного травматизма. Первая помощь.
62. Основные принципы и алгоритм оказания первой помощи.
63. Особенности оказания первой помощи при травмах, ожогах, кровотечениях, поражении электрическим током и химическими веществами.
64. Первая помощь при острых неотложных состояниях. Правила наложения повязок, жгута, транспортировки пострадавших.
65. Оказание первой помощи пострадавшим с обширными ожогами. Факторы, определяющие гибель пострадавших после извлечения их из-под обломков и оказание помощи на месте происшествия.
66. Информационная безопасность населения.

Критерии оценивания:

5 баллов – полный и достоверный ответ

4 балла – полный ответ с неточностями

- 3 балла – не полный ответ, но достаточный для того, чтобы аргументировать материал
2 балла – слабый и неверный ответ
0 баллов – не знание материала

4.3. Тестовые задания по темам и разделам

Тест № 1.

Укажите правильные варианты ответов

Три главных признака клинической смерти:

- 1) Отсутствие сознания.
- 2) Сильные боли в области сердца.
- 3) Широкие, не реагирующие на свет зрачки.
- 4) Отсутствие пульса на сонной артерии.
- 5) Помутнение роговицы и появление феномена кошачьего зрачка
- 6) Стеклышко, поднесенное ко рту, не запотекает.
- 7) Ворсинки ваты или пушинки, поднесенные ко рту, остаются неподвижными.

Тест № 2.

Признаки биологической смерти

- 1) Отсутствие реакции зрачков на свет.
- 2) Отсутствие пульса на сонной артерии.
- 3) Помутнение роговицы и появление феномена кошачьего зрачка.
- 4) Появление трупных пятен.
- 5) Обильное кровотечение.

Тест № 3.

Комплекс сердечно-легочной реанимации включает в себя:

1. Измерение артериального давления.
2. Наложение на раны стерильных повязок.
3. Наложение шин на поврежденные конечности.
4. Прекардиальный удар.
5. Непрямой массаж сердца.
6. Искусственную вентиляцию легких.

Тест № 4

Прекардиальный удар наносят:

1. В область сердца, по левой половине грудной клетки.
2. В область верхней трети грудины у места прикрепления ключиц.
3. По мечевидному отростку грудины.
4. В область нижней трети грудины на 2-4 сантиметра выше мечевидного отростка.
5. По спине между лопатками.
6. По левой лопатке.

Тест № 5

Непрямой массаж сердца следует проводить:

1. 40-80 раз в минуту.
2. 40-80 раз в зависимости от пола.
3. 40-80 раз в соответствии с ритмом своего дыхания и физическими возможностями.
4. 40-80 раз в соответствии с особенностями упругости грудной клетки пострадавшего.

Тест № 6

Оптимальное соотношение вдохов ИВЛ и ритма надавливаний на грудину при реанимации одним спасателем:

На 1 вдох – 5 надавливаний.

На 2 вдоха – 15 надавливаний.

На 1 вдох – 10 надавливаний.

На 2 вдоха – 5 надавливаний.

Тест № 7

Выберите номер правильного варианта ответов.

К единицам измерения искусственного освещения относится:

1. Кандела (кд)
2. Люмен (лм)
3. Люкс (лк)
4. КЕО, %
5. Ватт (Вт)

Тест № 8

Выберите номер правильного варианта ответов.

I К смертельно опасным величинам переменного тока промышленной частоты (50 Гц) относятся:

1. 20,0 – 25,0 мА
2. 50,0 – 80,0 мА
3. 90,0 – 100,0 мА

II. К порогу ощущения при переменном токе (50 Гц) относятся:

1. 0,6 – 1,5 мА
2. 5,0 – 7,0 мА
3. 8,0 – 10,0 мА
4. 20,0 – 30,0 мА

Тест № 9

Выберите номер правильного варианта ответов.

К параметрам, определяющим микроклимат производственных помещений, относятся:

Температура воздуха рабочей зоны

1. Освещенность
2. Интенсивность инфракрасного излучения
3. Относительная влажность воздуха
4. Запыленность воздуха рабочей зоны
5. Скорость движения воздуха рабочей зоны

Тест № 10

Установите соответствие

Законодательные акты, обеспечивающие безопасность труда	Степень значимости
1. Образовательные стандарты	А. Законные акты
2. СанПин 2.4.3.1186 – 03	Б. Подзаконные акты
Трудовой кодекс РФ	В. Нормативно-техническая документация

Тест № 11

Установите соответствие

Классификация производственной пыли по дисперсности	Размер частиц пылинок
1. Видимая	А. От 0,25 до 10,0
2. Микроскопическая	Б. Менее 0,25
3. Ультрамикроскопическая	В. Свыше 10,0

Тест № 12

Установите соответствие

Факторы производственного процесса	Оцениваются
1. Степень функционального напряжения физического труда	А. Параметрами микроклимата

2. Степень функционального напряжения умственного труда	Б. Категорией тяжести труда
3. Метеорологические условия	В. Категорией напряженности труда

Тестовые задания по разделу 1. «Чрезвычайные ситуации био- и техногенного характера»

- 1. Вредные вещества могут поступать в организм следующим путем (путями):**
 - А. Через легкие при вдыхании;
 - Б. Через желудочно-кишечный тракт с пищей и водой;
 - В. Через неповрежденную кожу путем резорбции;
 - Г. Любым из перечисленных способов.
- 2. Комбинированное действие химических веществ на организм, при котором действие веществ в комбинации суммируется, называется:**
 - А. Синергизм;
 - Б. Антагонизм;
 - В. Суммация или аддитивное действие;
 - Г. Мультиплексирование.
- 3. Снижение работоспособности, наступающее в процессе работы, называется:**
 - А. Усталость;
 - Б. Утомление;
 - В. Переутомление;
 - Г. Апатия.
- 4. Понятие «тяжесть» чаще всего относят:**
 - А. К работам с преобладанием нервно-эмоционального напряжения;
 - Б. К работам, при выполнении которых преобладают мышечные усилия;
 - В. Ко всем видам работ;
 - Г. Нет правильного ответа.
- 5. Критериями напряженности труда являются:**
 - А. Объем оперативной памяти;
 - Б. Интеллектуальное напряжение;
 - В. Напряжение анализаторов;
 - Г. Все перечисленное.
- 6. Режим жизнедеятельности человека – это...**
 - А. Индивидуальная форма его существования в условиях среды обитания;
 - Б. Привычный образ жизни, формируемый под воздействием внешних факторов;
 - В. Система деятельности человека в быту и на производстве;
 - Г. Установленный порядок работы, отдыха, питания и сна.
- 7. Постоянная работа при низком освещении ведет:**
 - А. К развитию близорукости;
 - Б. К развитию дальнозоркости;
 - В. К ослаблению мышечного аппарата глаза;
 - Г. Нет правильного ответа.
- 8. Какое освещение наиболее благоприятно для глаз человека?**
 - А. Естественное;
 - Б. Искусственное, с использованием ламп накаливания;
 - В. Искусственное, с использованием люминесцентных ламп;
 - Г. Смешанное.
- 9. Нормальной разрешающей способностью или остротой зрения человека считается такая, при которой он:**

- А. Может различать объект с угловыми размерами 1 мин;
- Б. Может различать объект с угловыми размерами 10 мин;
- В. Может различать объект с угловыми размерами 10 с.;
- Г. Может различать черный объект размером 2,45 мм на белом фоне с расстояния 5 м при освещении не менее 80 лк.

10. Воздействие вибрации на организм человека определяется:

- А. Уровнем виброскорости и виброускорения;
- Б. Диапазоном действующих частот;
- В. Индивидуальными особенностями человека;
- Г. Всем перечисленным.

11. Что называют «Совокупностью звуков различной частоты и интенсивности, беспорядочно изменяющихся во времени»?

- А. Акустические колебания;
- Б. Шум;
- В. Ультразвук;
- Г. Инфразвук.

12. Особенно опасен инфразвук с частотой:

- А. Более 15 Гц;
- Б. Около 8 Гц;
- В. Менее 4 Гц;
- Г. 16 КГц.

13. В случае, когда человек оказывается вблизи упавшего на землю провода, находящегося под напряжением, возникает опасность поражения:

- А. Шаговым напряжением;
- Б. Напряжением удержания;
- В. Напряжением прикосновения;
- Г. Пороговым напряжением.

14. Биологическое действие тока на организм человека выражается:

- А. В электролизе жидкости в тканях организма;
- Б. В изменении состава крови;
- В. В перегреве и функциональном расстройстве органов на пути прохождения тока;
- Г. В раздражении и перевозбуждении нервной системы.

15. Пороговым (ощутимым) является ток:

- А. Менее 50 мкА;
- Б. Около 1 мА;
- В. Более 5 мА;
- Г. 12-15 мА.

16. Действие на организм электромагнитных полей определяется:

- А. Частотой излучения, его интенсивностью;
- Б. Продолжительностью и характером действия;
- В. Индивидуальными особенностями организма;
- Г. Всем перечисленным.

17. Наибольшей ионизирующей способностью обладают:

- А. Альфа-частицы;
- Б. Бета-частицы;
- В. Гамма-частицы;
- Г. Их проникающая способность примерно одинакова.

18. Ионизирующая способность каких частиц связана с так называемой «наведенной радиоактивностью», которая образуется в результате «попадания» этих частиц в ядро атома вещества и тем самым нарушает его стабильность?

- А. Альфа-частицы;
- Б. Бета-частицы;
- В. Гамма-частицы;

Г. Нейтроны.

19. Альфа- и бета-излучения представляют опасность в большей степени:

А. При непосредственном воздействии их источника на ткани организма при попадании внутрь организма с вдыхаемым воздухом, водой, пищей;

Б. При внешнем облучении;

В. При наведенной радиоактивности;

Г. Нет правильного ответа.

20. Острая лучевая болезнь развивается при однократном тотальном облучении тела в поражающих дозах:

А. Свыше 1 рад;

Б. Свыше 10 рад;

В. Свыше 50 рад;

Г. Свыше 100 рад.

Ключ:

1-Г, 2-Г, 3-Б, 4-В, 5-В, 6-Г, 7-А, 8-А, 9-В, 10-В, 11-Б, 12-Б, 13-В, 14-В, 15-Б, 16-Б, 17-В, 18-Б, 19-А, 20-В.

Тестовые задания по разделу 2 «Организация защиты населения»

1. Важной функцией государственного экологического контроля является экологическая экспертиза как комплекс мер юридического и экономического характера. Ее механизм воплощает следующие основные компоненты:

А. Экологическая экспертиза хозяйственных проектов;

Б. Экспертиза при действующих предприятиях с предоставлением разрешений на их эксплуатацию или модернизацию при условии выполнения государственных стандартов и требований;

В. Экспертиза новой техники, технологии материалов и веществ, в том числе доставляемых из-за рубежа;

Г. Все перечисленное.

2. Предельно допустимые выбросы:

А. Пересмотру не подлежат;

Б. Пересматриваются 1 раз в 10 лет;

В. Пересматриваются каждые 5 лет;

Г. Пересматриваются каждые 3 года.

3. Общие направления повышения безопасности и экологичности технических систем и технологических процессов установлены санитарными нормами и предусматривают:

А. Замену вредных веществ безвредными или менее вредными;

Б. Замену сухих способов переработки и транспортировки пылящих материалов мокрыми;

В. Замену технологических операций, связанных с возникновением шума, вибраций и других вредных факторов, процессами или операциями, при которых обеспечены отсутствие или меньшая интенсивность этих факторов;

Г. Все перечисленное.

4. Общие направления повышения безопасности и экологичности технических систем и технологических процессов установлены санитарными нормами и предусматривают:

А. Замену пламенного нагрева электрическим, твердого и жидкого топлива газообразным; герметизацию оборудования и аппаратуры;

Б. Полное улавливание и очистку технологических выбросов, очистку промышленных стоков от загрязнения;

В. Тепловую изоляцию нагретых поверхностей и применение средств защиты от лучистого тепла;

Г. Все перечисленное.

- 5. Одним из важных решений Стокгольмской конференции (1972 год) было:**
- А. Разработка первой схемы организации мониторинга антропогенных загрязнителей;
 - Б. Рекомендация по созданию глобальной системы мониторинга окружающей среды (YEMS);
 - В. Образование межправительственной комиссии по системе глобального мониторинга;
 - Г. Уточнение списка наиболее опасных загрязнителей.
- 6. Задачи и цели мониторинга окружающей природной среды следующие:**
- А. Наблюдение за состоянием окружающей среды; оценка и прогнозирование состояния окружающей среды;
 - Б. Выявление факторов и источников антропогенного воздействия на окружающую среду;
 - В. Определение степени антропогенного воздействия на окружающую среду;
 - Г. Все ответы правильны.
- 7. Наблюдение за состоянием окружающей среды представляет собой сбор информации:**
- А. О фактическом состоянии объектов окружающей среды;
 - Б. Об источниках загрязнения;
 - В. Об основных изменениях в состоянии окружающей среды под воздействием загрязнителей;
 - Г. Всей перечисленной.
- 8. К простейшим средствам защиты органов дыхания относятся:**
- А. Ватно-марлевая повязка и противопыльная тканевая маска;
 - Б. Фильтрующие гражданские и промышленные противогазы;
 - В. Фильтрующие детские противогазы и респираторы;
 - Г. Изолирующие противогазы.
- 9. Удаление радиоактивных веществ, обеззараживание или удаление отравляющих веществ, болезнетворных микробов и токсинов с кожного покрова людей, а также с надетых средств индивидуальной защиты, одежды и обуви - это:**
- А. Санитарная обработка;
 - Б. Способ профилактики инфекционного заболевания;
 - В. Дезинфекция;
 - Г. Дезактивация.
- 10. Защита продуктов питания и воды от заражения радиоактивными, отравляющими веществами и бактериальными средствами достигается:**
- А. Хранением в герметически закрывающихся емкостях и использованием защитной упаковки;
 - Б. Хранением в завернутом состоянии;
 - В. Постоянным проветриванием на свежем воздухе;
 - Г. Обработкой паром либо кипячением.

Ключ:

1-Б, 2-В, 3-В, 4-В, 5-В, 6-В, 7-А, 8-А, 9-Г, 10-А.

Тестовые задания по разделу 3 «Действия в условиях аварий, катастроф, стихийного бедствия»

- 1. Какому термину соответствует определение: «Состояние объекта, территории или акватории, при котором возникает угроза жизни и здоровью для группы людей, наносится материальный ущерб населению, экономике, деградирует природная среда»?**
- А. Чрезвычайная ситуация.
 - Б. Катастрофа.
 - В. Стихийное бедствие.
 - Г. Опасное природное явление.
- 2. Что является источником техногенной ЧС?**

- А. Стихийное бедствие;
Б. Авария или катастрофа;
В. Опасное природное явление;
Г. Эпизоотия или эпифитотия.
- 3. Авария на радиационно-опасном объекте по масштабу является локальной, если радиационные последствия:**
А. Ограничиваются одним зданием;
Б. Ограничиваются зданиями и территорией АЭС;
В. Распространяются за территорию АЭС;
Г. Распространяются за территорию государства.
- 4. После аварии на радиационно-опасном объекте на радиоактивном следе основным источником радиационной опасности является:**
А. Внешнее облучение;
Б. Комбинированное воздействие как радиационных, так и нерадиационных факторов;
В. Избыточное воздействие во фронте ударной волны;
Г. Электромагнитный импульс.
- 5. Экспозиционная доза – это:**
А. Количественная характеристика поля ионизирующего излучения;
Б. Количество энергии, поглощенной единицей массы облучаемого вещества;
В. Доза любого вида ионизирующего излучения, которая при хроническом облучении вызывает такой же биологический эффект, что и 1 рад рентгеновского или гамма-излучения;
Г. Количество энергии, излучаемой единицей массы облучаемого вещества.
- 6. В международной системе СИ единицей поглощенной дозы является:**
А. Грей;
Б. Бэр;
В. Рентген;
Г. Зиверт.
- 7. В случае возникновения аварии на радиационно-опасном объекте в соответствии с нормами радиационной безопасности (НРБ-99) при хроническом облучении в течение жизни защитные мероприятия становятся обязательными, если:**
А. Годовые поглощенные дозы превышают допустимые в 2 и более раза;
Б. Доза предполагаемого облучения за короткий срок (до 10 суток) достигает уровней, при которых возможны клинически определяемые детерминированные эффекты;
В. Уровень радиации превышает 4 Мрад/час;
Г. Годовые поглощенные дозы превышают допустимые дозы.
- 8. К химически-опасным объектам не относятся:**
А. Железнодорожные станции, имеющие пути отстоя подвижных составов с АХОВ;
Б. Железнодорожные станции выгрузки и погрузки АХОВ;
В. Склады и базы с запасом ядохимикатов и других веществ для дезинфекции, дезинсекции и дератизации;
Г. Предприятия пищевой, мясомолочной промышленности, хладокомбинаты, продовольственные базы, имеющие холодильные установки, в которых в качестве хладагента используется фреон.
- 9. К АХОВ удушающего действия с выраженным прижигающим эффектом относится:**
А. Фосген;
Б. Хлор;
В. Аммиак;
Г. Синильная кислота.
- 10. Территория, подвергшаяся заражению АХОВ, на которой могут возникнуть или возникают массовые поражения людей, называется:**

- А. Зона химического поражения;
- Б. Очаг химического поражения;
- В. Область химического поражения;
- Г. Эпицентр химического заражения.

11. По взрывной, взрыво-пожарной и пожарной опасности нефтеперерабатывающие заводы, химические предприятия, трубопроводы, склады нефтепродуктов относятся:

- А. К категории «А»;
- Б. К категории «Б»;
- В. К категории «В»;
- Г. К категории «Г».

12. Поражающими факторами пожара являются:

- А. Открытый огонь и искры; повышенная температура окружающей среды и предметов;
- Б. Токсичные продукты горения, дым; пониженная концентрация кислорода;
- В. Падающие части строительных конструкций;
- Г. Все перечисленное.

13. Отравляющими веществами называют:

- А. Высокотоксичные ядовитые химические соединения, которые используются для поражения людей, животных, растений, объектов окружающей среды, запасов продовольствия, фуража и т.д.;
- Б. Боеприпасы и приборы, снабженные патогенными микроорганизмами или их токсинами, предназначенными для заражения населения, объектов окружающей среды, растений, животных, запасов продовольствия, фуража с целью нанесения ущерба в живой силе и экономического ущерба противнику;
- В. Средства боевого применения отравляющих веществ;
- Г. Все перечисленное.

14. Противорадиационные укрытия – это:

- А. Защитные сооружения герметичного типа, защищающие от всех поражающих факторов ЧС мирного и военного времени;
- Б. Сооружения, защищающие людей от ионизирующего излучения, заражения радиоактивными веществами, каплями АХОВ и аэрозолей биологических средств;
- В. Щели, траншеи, землянки;
- Г. Все перечисленное.

15. Средства индивидуальной защиты предназначены для защиты кожи и органов дыхания от попадания:

- А. Радиоактивных веществ;
- Б. Отравляющих веществ;
- В. Биологических средств;
- Г. Всего перечисленного.

16. Система РСЧС создана в целях:

- А. Объединения усилий органов власти, организаций и предприятий, их сил и средств в области предупреждения и ликвидации ЧС;
- Б. Прогнозирования ЧС на территории РФ и организации проведения аварийно-спасательных и других неотложных работ;
- В. Обеспечения первоочередного жизнеобеспечения населения, пострадавшего в ЧС на территории РФ;
- Г. Всех перечисленных.

17. Территориальные подсистемы РСЧС создаются для предупреждения и ликвидации ЧС:

- А. В субъектах РФ в пределах их территорий;
- Б. В городах и районах;
- В. В поселках и населенных пунктах;
- Г. На промышленных объектах.

18. Гражданская оборона - это:

- А. Система мероприятий по подготовке к защите и по защите населения, материальных и культурных ценностей на территории РФ от опасностей, возникающих при ведении военных действий или вследствие этих действий;
- Б. Система обеспечения постоянной готовности органов государственного управления для быстрых и эффективных действий по организации первоочередного жизнеобеспечения населения при ведении военных действий на территории РФ;
- В. Система мероприятий по прогнозированию, предотвращению и ликвидации ЧС в военное время;
- Г. Система по обеспечению первоочередного жизнеобеспечения населения, пострадавшего в ЧС на территории РФ.

19. Общее руководство гражданской обороной РФ осуществляет:

- А. Президент РФ;
- Б. Председатель Правительства;
- В. Министр обороны;
- Г. Министр по чрезвычайным ситуациям.

20. Как называется сигнал сообщения об эвакуации?

- А. Внимание всем!
- Б. Внимание, опасность!
- В. Всем, всем, всем!
- Г. Говорит штаб гражданской обороны!

Ключ:

1-В, 2-Б, 3-А, 4-Б, 5-Б, 6-Б, 7-Б, 8-Г, 9-А, 10-А, 11-В, 12-Г, 13-А, 14-Б, 15-Г, 16-А, 17-А, 18-А, 19-А, 20-Г.

Критерии выставления оценок за тест, состоящий из десяти вопросов:

Время выполнения работы: 10-15 мин. Оценка «отлично» – 10 правильных ответов; Оценка «хорошо» – 9-7 правильных ответов; Оценка «удовлетворительно» – 6-5 правильных ответов; Оценка «неудовлетворительно» – менее 5 правильных ответов.

Шкала оценивания, если тест выполняется в электронной информационно-образовательной среде:

- 100-90% - «отлично»;
- 89-75% - «хорошо»;
- 74-60% - «удовлетворительно»;
- ниже 60% - «неудовлетворительно».

5. Оценочные средства по дисциплине для промежуточного контроля

5.1 Задания в тестовой форме

Инструкция к выполнению тестовых заданий: из предлагаемых вариантов ответов выберите и укажите правильные варианты ответов

1. Три главных признака клинической смерти:

- А. Отсутствие сознания.
- Б. Сильные боли в области сердца.
- В. Широкие, не реагирующие на свет зрачки.
- Г. Отсутствие пульса на сонной артерии.
- Д. Помутнение роговицы и появление феномена кошачьего зрачка
- Е. Стеклышко, поднесенное ко рту, не запотекает.
- Ж. Ворсинки ваты или пушинки, поднесенные ко рту, остаются неподвижными.

2. Признаки биологической смерти

- А. Отсутствие реакции зрачков на свет.
- Б. Отсутствие пульса на сонной артерии.

В. Помутнение роговицы и появление феномена кошачьего зрачка.

Г. Появление трупных пятен.

Д. Обильное кровотечение.

3. Вредные вещества могут поступать в организм следующим путем (путями):

А. Через легкие при вдыхании;

Б. Через желудочно-кишечный тракт с пищей и водой;

В. Через неповрежденную кожу путем резорбции;

Г. Любым из перечисленных способов.

4. Какому термину соответствует определение: «Состояние объекта, территории или акватории, при котором возникает угроза жизни и здоровью для группы людей, наносится материальный ущерб населению, экономике, деградирует природная среда»?

А. Чрезвычайная ситуация.

Б. Катастрофа.

В. Стихийное бедствие.

Г. Опасное природное явление.

5. Что является источником техногенной ЧС?

А. Стихийное бедствие;

Б. Авария или катастрофа;

В. Опасное природное явление;

Г. Эпизоотия или эпифитотия.

6. Авария на радиационно-опасном объекте по масштабу является локальной, если радиационные последствия:

А. Ограничиваются одним зданием;

Б. Ограничиваются зданиями и территорией АЭС;

В. Распространяются за территорию АЭС;

Г. Распространяются за территорию государства.

7. После аварии на радиационно-опасном объекте на радиоактивном следе основным источником радиационной опасности является:

А. Внешнее облучение;

Б. Комбинированное воздействие как радиационных, так и нерадиационных факторов;

В. Избыточное воздействие во фронте ударной волны;

Г. Электромагнитный импульс.

8. Экспозиционная доза – это:

А. Количественная характеристика поля ионизирующего излучения;

Б. Количество энергии, поглощенной единицей массы облучаемого вещества;

В. Доза любого вида ионизирующего излучения, которая при хроническом облучении вызывает такой же биологический эффект, что и 1 рад рентгеновского или гамма-излучения;

Г. Количество энергии, излучаемой единицей массы облучаемого вещества.

9. Гражданская оборона - это:

А. Система мероприятий по подготовке к защите и по защите населения, материальных и культурных ценностей на территории РФ от опасностей, возникающих при ведении военных действий или вследствие этих действий;

Б. Система обеспечения постоянной готовности органов государственного управления для быстрых и эффективных действий по организации первоочередного жизнеобеспечения населения при ведении военных действий на территории РФ;

В. Система мероприятий по прогнозированию, предотвращению и ликвидации ЧС в военное время;

Г. Система по обеспечению первоочередного жизнеобеспечения населения, пострадавшего в ЧС на территории РФ.

10. Система РСЧС создана в целях:

- А. Объединения усилий органов власти, организаций и предприятий, их сил и средств в области предупреждения и ликвидации ЧС;
- Б. Прогнозирования ЧС на территории РФ и организации проведения аварийно-спасательных и других неотложных работ;
- В. Обеспечения первоочередного жизнеобеспечения населения, пострадавшего в ЧС на территории РФ;
- Г. Всех перечисленных.

Критерии выставления оценок за тест, состоящий из десяти вопросов:

Время выполнения работы: 10-15 мин. Оценка «отлично» – 10 правильных ответов; Оценка «хорошо» – 9-7 правильных ответов; Оценка «удовлетворительно» – 6-5 правильных ответов; Оценка «неудовлетворительно» – менее 5 правильных ответов.

Шкала оценивания, если тест выполняется в электронной информационно-образовательной среде:

- 100-90% - «отлично»;
- 89-75% - «хорошо»;
- 74-60% - «удовлетворительно»;
- ниже 60% - «неудовлетворительно».

5.2. Вопросы к зачёту

1. Основные понятия и определения БЖД. Цель и задачи БЖД.
2. Вредные и опасные факторы среды обитания, производственной среды.
3. Классификация вредных и опасных факторов. Аксиомы безопасности жизнедеятельности.
4. Понятия «опасность», «безопасность», «риск», «чрезвычайная ситуация», «техносфера». Виды опасностей.
5. Принципы обеспечения безопасности.
6. Показатели комфортности, безопасности и негативности техносферы.
7. Методы и средства обеспечения безопасности.
8. Правовые, нормативные, организационные и экономические основы безопасности жизнедеятельности.
9. Управление безопасностью жизнедеятельности.
10. Чрезвычайные ситуации. Классификация. Стадии развития.
11. Чрезвычайные ситуации природного характера. Поражающие факторы.
12. Принципы и способы защиты от чрезвычайных ситуаций природного характера.
13. Чрезвычайные ситуации техногенного и антропогенного характера. Поражающие факторы и профилактика.
14. Чрезвычайные ситуации социального характера.
15. Терроризм (виды, алгоритм действий при угрозе).
16. Основные характеристики действий населения в условиях опасных факторов среды обитания, аварий, катастроф и стихийных бедствий.
17. Особенности первой помощи в чрезвычайных ситуациях.
18. Виды и классификация оружия массового поражения.
19. Ядерное оружие. Поражающие факторы ядерного взрыва.
20. Биологическое оружие. Поражающие факторы.
21. Химическое оружие. Поражающие факторы.
22. Защита от оружия массового поражения.
23. Понятие сейсмической безопасности, правовых норм, инженерно-технических и сейсмозащитных требований.
24. Поражающие факторы землетрясения, подготовка населения к действиям в условиях сейсмической ситуации.
25. Гражданская оборона. Цели и задачи. Формирования ГО,
26. Организация гражданской обороны в образовательных учреждениях.

27. Структура РСЧС. Цели, задачи, режимы функционирования.
28. Организация защиты и эвакуации.
29. Индивидуальные и коллективные средства защиты.
30. Защитные сооружения. Назначение. Классификация..
31. Устойчивость функционирования объектов экономики и территорий.
32. Эвакуационные мероприятия. Организация эвакуации.
33. Санитарная обработка людей, одежды, техники. Виды обеззараживания.
34. Классификация основных форм деятельности человека. Формы труда.
35. Безопасность в производственных условиях и правила охраны труда.
36. Классификация вредных производственных факторов. Нормирование вредных факторов и методы защиты.
37. Условия труда. Классы условий труда. Категории физической работы.
38. Понятие работоспособности. Причины и виды ошибок человека.
39. Микроклимат производственных помещений. Нормирование микроклимата.
40. Способы нормализации параметров микроклимата.
41. Производственное освещение. Качественные и количественные показатели.
42. Естественное освещение. Нормирование естественного освещения.
43. Искусственное освещение. Нормирование искусственного освещения.
44. Акустические колебания. Защита от шума.
45. Воздействие электромагнитных излучений на организм человека. Защита от электромагнитных излучений.
46. Воздействие вибрации на организм человека. Методы снижения вредного воздействия вибрации.
47. Вредные вещества. Классификация.
48. Воздействие вредных веществ на организм человека. Методы защиты от вредных веществ.
49. Действие электрического тока на организм человека. Факторы, влияющие на тяжесть поражения электрическим током.
50. Пожарная безопасность, порядок пользования средствами пожаротушения, способы эвакуации при пожарах.
51. Меры и средства пожаротушения и предотвращения распространения пожара.
52. Опасные факторы пожара. Показатели пожаро- и взрывоопасности веществ и материалов.
53. Огнетушащие вещества и первичные средства пожаротушения.
54. Причины и особенности поражения электрическим током, способы и средства защиты.
55. Классификация помещений по опасности поражения электрическим током и характеру окружающей среды.
56. Основные законодательные и нормативные документы по охране труда и профилактике производственного травматизма.
57. Расследование и учет несчастных случаев на производстве. Оформление документации.
58. Проблемы безопасности в бытовых условиях и формирование принципов безопасного поведения.
59. Ситуации криминогенного характера на улице, в транспорте, обеспечение личной безопасности. Виктимное поведение.
60. Наиболее опасные террористические акты. Правила безопасного поведения.
61. Формирование безопасного поведения в быту. Личная безопасность.
62. Профилактика инфекций передаваемых половым путем. Меры профилактики. ВИЧ-инфекция и СПИД, краткая характеристика и основные пути заражения.
63. Признаки употребления наркотиков и злоупотребления алкоголем и других видов аддиктивного поведения, особенности профилактики
64. Причины и профилактика дорожно-транспортного травматизма. Первая помощь.

- 65. Основные принципы и алгоритм оказания первой помощи.
- 66. Особенности оказания первой помощи при травмах, ожогах, кровотечениях, поражении электрическим током и химическими веществами.
- 67. Проблемы безопасности в туризме.
- 68. Культура безопасного поведения.
- 69. Информационная безопасность населения.
- 70. Роль психологического состояния человека в проблеме безопасности.

Критерии оценивания зачета:

Знания, умения и навыки обучающихся при промежуточной аттестации **в форме зачета** определяются оценками «зачтено», «не зачтено»

«Зачтено» **выставляется, если обучающийся достиг уровней формирования компетенций: продвинутый, повышенный, пороговый** - обучающийся знает курс на уровне лекционного материала, базового учебника, дополнительной учебной, научной и методологической литературы, умеет привести разные точки зрения по излагаемому вопросу.

«Не зачтено» **соответствует нулевому уровню формирования компетенций;** обучающийся имеет пробелы в знаниях основного учебного материала, допускает принципиальные ошибки в выполнении предусмотренных программой заданий.

При использовании 100-балльной шкалы оценивания при промежуточной аттестации, знания, умения и навыки обучающихся определяются в данной шкале и переводятся в оценки «отлично», «хорошо», «удовлетворительно», «неудовлетворительно», «зачтено», «не зачтено».

Шкала перевода баллов в оценки при промежуточной аттестации в форме зачета

Уровень формирования компетенции	Оценка	Минимальное количество баллов	Максимальное количество баллов
Продвинутый, повышенный, пороговый	Зачтено	60	100
Нулевой	Не зачтено	0	59

Министерство культуры Российской Федерации
ФГБОУ ВО «Кемеровский государственный институт культуры»
Факультет информационных, библиотечных и музейных технологий
Кафедра технологии документальных и медиакоммуникаций

ФОНД ОЦЕНОЧНЫХ СРЕДСТВ

по учебной дисциплине

Информационные технологии

Направление подготовки

29.03.04 Технология художественной обработки материалов

Профиль подготовки:

«Арт-технологии в художественном проектировании изделий из керамики»

Квалификация (степень) выпускника

Бакалавр

Форма обучения

Очная, заочная

Утвержден на заседании кафедры
11.12.2023, протокол № 5.

Составитель:
Челомбитко С.В.

Кемерово 2023

1. Перечень оцениваемых компетенций:

ОПК-5. Способен применять современные информационно-коммуникационные технологии для решения исследовательских и практических задач профессиональной деятельности

ПКО-4 Ведет самостоятельную научную деятельность и организывает процесс научного освоения художественной культуры обучающимися

2. Критерии и показатели оценивания компетенций

Обучающийся должен демонстрировать следующие результаты обучения по дисциплине:

знать:

- Понятийный аппарат информационных технологий (31)
- Компоненты информационных технологий (32)
- Области применения мультимедийных и гипертекстовых технологий (33)

уметь:

- Использовать информационные технологии для получения доступа к источникам информации, хранения и обработки полученной информации (У1);
- Применять навыки использования компьютерных технологий в практической профессиональной деятельности (У2);
- Выявлять и проектировать собственных информационных продукты в сфере культуры и искусств (У3).

владеть:

- Методами работы с программными и техническими средствами (В1);
- Методами проектирования собственных электронных ресурсов (В2).

Описание критериев оценивания компетенций на различных уровнях их формирования

При выставлении оценки преподаватель учитывает: логику, структуру, стиль ответа; культуру речи, манеру общения; готовность к дискуссии, аргументированность ответа; уровень самостоятельного мышления; умение приложить теорию к практике, решить задачи.

Нулевой уровень («неудовлетворительно»). Результаты обучения свидетельствуют, что обучающийся:

- усвоил некоторые элементарные профессиональные знания, но не владеет понятийным аппаратом области профессиональной деятельности;
- не умеет установить связь теории с практикой;
- не владеет способами решения практико-ориентированных задач.

Первый уровень – пороговый («удовлетворительно»). Достигнутый уровень оценки результатов обучения выпускника показывает, что выпускник:

- обладает фрагментарными знаниями, отличающимися поверхностностью и малой содержательностью; раскрывает содержание вопроса не глубоко, бессистемно, с некоторыми неточностями;
- слабо, недостаточно аргументированно обосновывает связь теории с практикой;
- понимает и способен интерпретировать основной теоретический материал области профессиональной деятельности.

Второй уровень повышенный («хорошо»). Обучающийся на должном уровне:

- раскрывает учебный материал: даёт содержательно полный ответ, требующий незначительных дополнений и уточнений, которые он может сделать самостоятельно после наводящих вопросов членов государственной экзаменационной комиссии;
- демонстрирует учебные умения и навыки в области решения практико-ориентированных задач;
- владеет способами анализа, сравнения, обобщения и обоснования выбора

методов решения практико-ориентированных задач.

Третий уровень продвинутый («отлично»). Обучающийся, достигающий данного уровня:

- даёт полный, глубокий, логично выстроенный по содержанию вопроса ответ, используя различные источники информации, не требующий дополнений и уточнений;
- доказательно иллюстрирует основные теоретические положения практическими примерами;
- способен глубоко анализировать теоретический и практический материал, обобщать его, самостоятельно делать выводы, вести диалог и высказывать свою точку зрения.

Оценка «отлично» выставляется в том случае, если обучающийся достиг продвинутого уровня формирования компетенций, а именно: дал полные развернутые ответы на теоретические вопросы и практические задания.

Оценка «хорошо» выставляется в том случае, если, обучающийся достиг повышенного уровня формирования компетенций: ответы на теоретические вопросы неполные, либо практические задания выполнены не в полном объеме.

Оценка «удовлетворительно» выставляется в том случае, если обучающийся достиг порогового уровня формирования компетенций, а именно: дал неполные ответы на теоретические вопросы и не полностью выполнил практические задания.

Оценка «неудовлетворительно» соответствует нулевому уровню формирования компетенций и выставляется в том случае, если ответы обучающегося на теоретические вопросы и практические задания либо отсутствовали, либо содержали существенные фактические ошибки.

3. Формируемые компетенции в структуре учебной дисциплины и средства их оценивания

Разделы (темы) дисциплины	Код оцениваемой компетенции	Планируемые результаты обучения по дисциплине (ЗУВ)	Оценочное средство
Раздел 1. Компонентная структура информационных технологий. Понятие информации. Объем и многозначность понятия «технология». История и тенденции развития. Содержание понятия «информационная технология». Характеристика компонентной структуры информационной технологии. Информационные процессы. Информационные ресурсы. Кадровые ресурсы. Инструментальные средства. Регламентирующие документы. Информационные продукты и услуги. Классификация информационных технологий. Базовые, прикладные и специальные информационные	ОПК-5, ПКО-4	31, 32, 33, У1, У2, У3, В1, В2.	Устный опрос. Выполнение практических заданий, выполнение тестовых заданий, зачет.

<p>технологии.</p> <p>Раздел 2. Инструментальные средства информационных технологий. Прикладные программные средства. Текстовые, табличные и графические редакторы. Средства компьютерной графики и анимации. Прикладные программные средства для создания интерактивных мультимедийных продуктов.</p> <p>Раздел. 3 Информационные технологии в культуре и искусстве. Культурологическое влияние информационных технологий на различные сферы жизни (массовая потребительская культура, культура бизнеса, образования, общения, взаимоотношения государства и граждан). Цифровое искусство.</p>			
---	--	--	--

4. Оценочные средства по дисциплине для текущего контроля

4.1 Тематика проектных заданий

1. Создание гипертекстовых продуктов.
2. Проектирование взаимосвязей между объектами гипертекстовых систем.
3. Разработка интерактивной мультимедийной презентации.
4. Разработка видеоролика.
5. Создание коллажа в Adobe Photoshop.
6. Содержательный и структурный анализ мультимедийных продуктов.
7. Разработка интерактивного плаката.
8. Работа с графическими онлайн-сервисами

Критерии оценивания: при оценивании выполненных студентами проектных и ситуативных заданий используется 100-бальная система оценки:

- до 59 баллов – «неудовлетворительно»; выставляется студентам, которые предоставили работу с нарушением сроков, в работе имеются несоответствия выполненным заданиям, работа выполнена не полностью или с серьезными замечаниями;
- 60-74 баллов – «удовлетворительно»; выставляется студентам, которые представили работу с нарушением сроков, работа выполнена не полностью, содержит замечания;
- 75-89 баллов – «хорошо»; выставляется студентам, которые представили работу в срок, в работе содержатся незначительные замечания;
- 90-100 баллов – «отлично»; выставляется студентам, которые представили работу в срок, в работе все задания выполнены правильно, логичные выводы, творческий подход к выполнению проектных и ситуативных заданий.

4.2. Вопросы для устного опроса

- 1) Как Вы понимаете понятие «Информационные технологии»?
- 2) Охарактеризуйте компонентную структуру информационных технологий.
- 3) Приведите пример базовых, прикладных и специальных информационных технологий
- 4) Какую роль мультимедиа играет в Вашей жизни?
- 5) Насколько интенсивно, по Вашему мнению, происходит развитие информационных технологий?
- 6) Что такое гипертекст?
- 7) Что такое навигация, какие виды навигации Вы можете назвать?
- 8) Что такое интерактивность? Приведите примеры ее реализации
- 9) Какой информационный продукт является мультимедийным? Приведите примеры.
- 10) Какой информационный продукт является интерактивным? Приведите примеры.
- 11) Назовите преимущества и недостатки мультимедийных продуктов.
- 12) Какие преимущества / недостатки имеют гиперссылки в документах MS Office?
- 13) Каким образом умение создавать гиперссылки в документах поможет Вам в профессиональной и учебной деятельности?
- 14) Оцените удобство использования гипертекста при подготовке к учебным занятиям и при использовании в личных целях.
- 15) Как помогает или затрудняет работу большая степень разветвленности гипертекста?
- 16) Какие средства используются для создания мультимедийных продуктов?
- 17) Какие программные средства для обработки информации Вы используете? Охарактеризуйте их.
- 18) Какие мультимедийные продукты представляют интерес для учреждений культуры?
- 19) Какое влияние оказывают мультимедийные технологии на повседневную культуру жизни?
- 20) Что такое сетевое искусство?.

Критерии оценивания: знания, умения и навыки обучающихся при устном опросе определяются формами – «зачтено», «не зачтено».

«Зачтено» выставляется, если обучающийся достиг уровней формирования компетенций: продвинутый, повышенный, пороговый – обучающийся при ответе демонстрирует знание лекционного материала, базового учебника, дополнительной учебной и научной литературы, логично выстраивает свой ответ, владеет культурой устной речи, уверенно использует профессиональную лексику, приводит разные точки зрения по излагаемому вопросу.

«Не зачтено» соответствует нулевому уровню формирования компетенций – обучающийся отвечает неуверенно, в ответе обнаруживаются пробелы в знаниях основного учебного материала, слабо использует профессиональную лексику, затрудняется в приведении примеров, допускает принципиальные ошибки в объяснении.

Шкала перевода баллов в оценки

Уровень формирования компетенции	Оценка	Минимальное количество баллов	Максимальное количество баллов
Продвинутый, повышенный, пороговый	Зачтено	60	100
Нулевой	Не зачтено	0	59

5. Оценочные средства по дисциплине для промежуточного контроля

5.1 Задания в тестовой форме для промежуточного контроля

1. Информационная технология это _____
2. Перечислите компоненты информационной технологии: _____
3. Возможность управления человеком мультимедийной информацией в режиме диалога
 - а) мультимедийность
 - б) интерактивность
 - в) навигация
 - г) броузинг
4. Гипертекст это _____
5. Имеющиеся в наличии запасы информации, зафиксированной на каком-либо носителе и пригодной для долговременного хранения и многоцелевого использования.
 - а) информационные ресурсы
 - б) информационные технологии
 - в) информационные услуги
6. Соотнесите понятия

<ol style="list-style-type: none"> 1) технологии, использующие универсальные метод работы с информацией, применимые в различных сферах деятельности 2) технологии, реализующие адаптированные к конкретным областям применения типовые способы работы с информацией 3) технологии специфичные для конкретных сфер информационного производства 	<ol style="list-style-type: none"> а) базовые; б) прикладные; в) специальные;
---	--
7. Соотнесите информационные технологии

<ol style="list-style-type: none"> 1) гипертекстовые технологии 2) технологии баз данных 3) мультимедийные технологии 4) технологии программирования 5) технологии в образовании 6) технологии в медицине 7) технологии в управлении 8) рекламные технологии 9) офисные технологии 10) издательские технологии 	<ol style="list-style-type: none"> а) базовые; б) прикладные; в) специальные;
--	--
8. Возможность выбора элементов содержания (или выхода за пределы конкретного текста), используя специальные меню
 - а) линейная навигация
 - б) иерархическая навигация
 - в) внутритекстовая навигация
9. Информация, не относящаяся к теме презентации называется
 - а) значимая информация
 - б) избыточная информация
 - в) шумовая информация
10. Визуализация данных или идей, целью которой является донесение сложной информации до аудитории быстрым и понятным образом это _____

Шкала оценивания: знания, умения и навыки обучающихся определяются на основе 100-балльной шкалы и переводятся в оценки – «отлично», «хорошо», «удовлетворительно», «неудовлетворительно»:

- 100-81% - «отлично»
- 80-61% - «хорошо»
- 60-31% - «удовлетворительно»
- ниже 30% - «неудовлетворительно»

При 20 заданиях в тесте, 20 ответов (1 верный ответ = 1 баллу):

- 20-17 – «отлично»
- 16-14 – «хорошо»
- 13-11 – «удовлетворительно»
- 10 и ниже – «неудовлетворительно».

5.2 Вопросы к зачету для промежуточного контроля

1. Информационные технологии: понятие, компоненты.
2. Понятие гипертекста.
3. Навигация: назначение и виды.
4. Культурологические характеристики информационных технологий.
5. Ассортимент мультимедийных информационных продуктов, их применение в сфере искусств.
6. Анимация и мультипликация.
7. Сетевое искусство
8. Онлайн-сервисы для создания мультимедийных продуктов.
9. Программные средства мультимедиа.
10. Аппаратные средства мультимедиа.
11. Понятие и классификация мультимедийной презентации.
12. Базовые требования к разработке мультимедийной презентации.
13. Базовые принципы дизайна слайдов мультимедийной презентации.
14. Визуализация информации.
15. Инфографика.

Критерии оценивания: знания, умения и навыки обучающихся при промежуточной аттестации в форме зачета определяются формами – «зачтено», «не зачтено».

«Зачтено» выставляется, если обучающийся достиг уровней формирования компетенций: продвинутый, повышенный, пороговый – обучающийся при ответе демонстрирует знание лекционного материала, базового учебника, дополнительной учебной и научной литературы, логично выстраивает свой ответ, владеет культурой устной речи, уверенно использует профессиональную лексику, приводит разные точки зрения по излагаемому вопросу.

«Не зачтено» соответствует нулевому уровню формирования компетенций – обучающийся отвечает неуверенно, в ответе обнаруживаются пробелы в знаниях основного учебного материала, слабо использует профессиональную лексику, затрудняется в приведении примеров, допускает принципиальные ошибки в объяснении.

Шкала перевода баллов в оценки

Уровень формирования компетенции	Оценка	Минимальное количество баллов	Максимальное количество баллов
Продвинутый, повышенный, пороговый	Зачтено	60	100
Нулевой	Не зачтено	0	59

Министерство культуры Российской Федерации
Кемеровский государственный институт культуры
Факультет Визуальных искусств
Кафедра Декоративно-прикладного искусства

ФОНД ОЦЕНОЧНЫХ СРЕДСТВ
по учебной дисциплине

ТЕХНИЧЕСКИЙ РИСУНОК

Направление подготовки

29.03.04 Технология художественной обработки материалов

Профиль подготовки:

«Арт-технологии в художественном проектировании изделий из керамики»

Квалификация (степень) выпускника

Бакалавр

Форма обучения

Очная, заочная

Утвержден на заседании кафедры
11.12.2023, протокол № 5.

Составитель: Коробейников В.Н.

Кемерово
2023

Фонд оценочных средств

1. Перечень оцениваемых компетенций:

ОПК-1. Способен применять знания в области истории и теории искусств, декоративно-прикладного искусства и народных промыслов в своей профессиональной деятельности; рассматривать произведения искусства в широком культурно-историческом контексте в тесной связи с религиозными, философскими и эстетическими идеями конкретного исторического периода.

ОПК-3. Способен выполнять поисковые эскизы изобразительными средствами и способами проектной графики; разрабатывать проектную идею, основанную на концептуальном, творческом подходе к решению художественной задачи; синтезировать набор возможных решений и научно обосновывать свои предложения; проводить предпроектные изыскания, проектировать, моделировать, конструировать предметы, товары, промышленные образцы и коллекции, арт-объекты в области декоративно-прикладного искусства и народных промыслов; выполнять проект в материале.

2. Критерии и показатели оценивания компетенций

Обучающийся должен демонстрировать следующие результаты обучения по дисциплине:

Формируемые компетенции	Планируемые результаты освоения дисциплины		
	знать	уметь	владеть
ОПК-1. Способен применять знания в области истории и теории искусств, декоративно-прикладного искусства и народных промыслов в своей профессиональной деятельности; рассматривать произведения искусства в широком культурно-историческом контексте в тесной связи с религиозными, философскими и эстетическими идеями конкретного исторического периода.	- историю и теорию изобразительного искусства, историю становления и особенности развития декоративно-прикладного искусства и народных промыслов на примере различных произведений в широком культурно-историческом контексте (3-1)	- выделять характерные особенности декоративно-прикладного искусства и народных промыслов, характеризовать конкретный исторический период их создания, опираясь на религиозные, философские и эстетические идеи (У-1).	- навыками исследовательской работы, проведения искусствоведческого анализа в отношении произведений декоративно-прикладного искусства и народных промыслов, определения их значимости в ключевых истории, культуры, формирования и продвижения религиозных, философских и эстетических идей. (В-1)
ОПК-3. Способен выполнять поисковые эскизы изобразительными средствами и способами проектной графики; разрабатывать проектную идею, основанную на концептуальном,	- проектные методы и возможности их применения для поиска и последующего графического представления идей в художественном проекте. (3-2)	- применять графические средства для реализации художественных задач в разрабатываемом проекте (У-2)	- различными техническими приемами, проектными и конструкторскими технологиями для реализации сформированного образного решения в материале. (В-2)

<p>творческом подходе к решению художественной задачи; синтезировать набор возможных решений и научно обосновывать свои предложения; проводить предпроектные изыскания, проектировать, моделировать, конструировать предметы, товары, промышленные образцы и коллекции, арт-объекты в области декоративно-прикладного искусства и народных промыслов; выполнять проект в материале.</p>			
---	--	--	--

Описание критериев оценивания компетенций на различных уровнях их формирования

При выставлении оценки преподаватель учитывает: логику, структуру, культуру речи; готовность к дискуссии, аргументированность ответа; уровень самостоятельного мышления; умение приложить теорию к практике, решить задачи.

Нулевой уровень («неудовлетворительно»). Результаты обучения студента свидетельствуют:

З) об усвоении им некоторых элементарных знаний, но студент не владеет понятийным аппаратом изучаемой предметной области (учебной дисциплины);

У) не умеет установить связь теории с практикой;

В) не владеет способами решения практико-ориентированных задач.

Первый уровень - пороговый («удовлетворительно»). Достигнутый уровень оценки результатов обучения студента показывает:

З) знания имеют фрагментарный характер, отличаются поверхностностью и малой содержательностью; студент раскрывает содержание вопроса, но не глубоко, бессистемно, с некоторыми неточностями;

У) слабо, недостаточно аргументировано может обосновать связь теории с практикой;

В) способен понимать и интерпретировать основной теоретический материал по дисциплине.

Второй уровень повышенный («хорошо»). Студент на должном уровне:

З) раскрывает учебный материал: дает содержательно полный ответ, требующий незначительных дополнений и уточнений, которые он может сделать самостоятельно после наводящих вопросов преподавателя;

У) демонстрирует учебные умения и навыки в области решения практико-ориентированных задач;

В) владеет способами анализа, сравнения, обобщения и обоснования выбора методов решения практико-ориентированных задач.

Третий уровень продвинутый («отлично»). Студент, достигающий должного уровня:

З) дает полный, глубокий, выстроенный логично по содержанию вопроса ответ, используя различные источники информации, не требующий дополнений и уточнений;

У) доказательно иллюстрирует основные теоретические положения практическими примерами;

В) способен глубоко анализировать теоретический и практический материал, обобщать его, самостоятельно делать выводы, вести диалог и высказывать свою точку зрения.

По конкретной дисциплине содержание уровня может быть представлено как в полном объеме (З+У+В), так в частичном (З; З+У; З+В; У+В; У; В).

3. Формируемые/оцениваемые компетенции в структуре учебной дисциплины (очная форма)

No п/п	Разделы (темы) дисциплины	Код оцениваемой компетенции	Планируемые результаты обучения по дисциплине	Оценочное средство
Раздел 1. Основы технического рисунка и графики				
1.1.	Введение в предмет. Цели и задачи курса.	ОПК-3	З-1,У-1,В-1	Устный опрос
1.2.	Перспектива плоских фигур и геометрических тел.	ОПК-3	З-1,У-1,В-1	Устный опрос, практические задания
Раздел 2. Аксонометрические проекции				
2.1.	Сущность метода и основные понятия. Виды аксонометрических проекций.	ОПК-3	З-1,У-1,В-1	Устный опрос, практические задания
2.2.	Порядок выполнения технического рисунка.	ОПК-1, ОПК-3	З-1,У-1,В-1	Устный опрос, практические задания
Раздел 3. Техническое рисование				
3.1.	Форма и формообразование: современные учения о фигурах, пропорциях и отображениях.	ОПК-1, ОПК-3	З-1, З-2,У-1, У-2,,В-1, В-2	Устный опрос, практические задания
3.2.	Перспектива плоских фигур и геометрических тел. Способы построения перспективы. Перспектива интерьера.	ОПК-1, ОПК-3	З-1, З-2,У-1, У-2,,В-1, В-2	Устный опрос, практические задания
Раздел 4. Теория теней				
4.1.	Тени точки, отрезка прямой линии и плоской фигуры, тени	ОПК-1, ОПК-3	З-1, З-2,У-1, У-2,,В-1, В-2	Устный опрос, практические задания

	геометрических тел в ортогональных проекциях. Способы построения теней			
4.2.	Оттенение поверхностей объемных тел. Общие понятия. Способы оттенения объема. Распределение светотени на телах вращения и гранных поверхностях.	ОПК-1, ОПК-3	З-1, З-2, У-1, У-2, В-1, В-2	Устный опрос, практические задания

4. Оценочные средства по дисциплине

4.1. Комплект вопросов для собеседования

Перспектива плоских фигур и геометрических тел;

Построение аксонометрического изображения по заданным координатам точки и по ортогональному чертежу;

Способы построения теней.

4.2. Практические задания по дисциплине

Тематика практических работ по дисциплине

Практическая работа № 1.

Тема 1.2. Перспектива плоских фигур и геометрических тел.

Построение перспективы призмы, цилиндра, пирамиды, конуса с одной точкой схода.

Формат: А3. Материал: графитный карандаш.

Практическая работа № 2.

Тема 2.1. Виды аксонометрических проекций.

Проецирование геометрических тел (призмы, пирамиды, цилиндра, конуса).

Формат: А3. Материал: графитный карандаш.

Практическая работа № 3.

Тема 2.2. Порядок выполнения технического рисунка.

Построение проекций точек и линий, находящихся на поверхности геометрических тел.

Формат: А3. Материал: графитный карандаш.

Практическая работа № 4.

Тема 3.1. Форма и формообразование: современные учения о фигурах, пропорциях и отображениях.

Перспективные проекции характерных положений прямых. Точки схода. Начальные точки.

Формат: А3. Материал: графитный карандаш.

Практическая работа № 5.

Тема 3.2. Перспектива плоских фигур и геометрических тел. Способы построения перспективы.

Построение перспективы частей здания: лестницы, арки с двумя точками схода. Построение фронтальной перспективы интерьера.

Формат: А3. Материал: графитный карандаш.

Практическая работа № 6.

Тема 4.1. Тени точки, отрезка прямой линии и плоской фигуры, тени геометрических тел в ортогональных проекциях. Способы построения теней.

Построение собственных и падающих теней группы геометрических тел в перспективе.
Формат: А3. Материал: графитный карандаш.

Практическая работа № 7.

Тема 4.2. Оттенение поверхностей объемных тел. Общие понятия. Способы оттенения объема. Распределение светотени на телах вращения и гранных поверхностях.

Построение теней на поверхностях объемных тел.

Формат: А3. Материал: графитный карандаш.

Основные требования к выполнению учебно-творческих работ:

- полнота выполнения практических заданий (2 балла);
- техника исполнения в материале (1 балл);
- выразительность композиции (2 балла).

Критерии оценки устного опроса

5 баллов – обучающийся должен: продемонстрировать глубокие знания материал

Исчерпывающе, последовательно и грамотно изложить теоретический материал. Правильно формулировать определения;

4 балла – обучающийся должен: продемонстрировать достаточно полное знание программного материала. Продемонстрировать знание основных теоретических понятий. Уметь сделать достаточно обоснованные выводы по излагаемому материалу.

3 балла – обучающийся должен: продемонстрировать общее знание изучаемого материала. Показать общее владение понятийным аппаратом дисциплины. Уметь строить ответ в соответствии со структурой излагаемого вопроса.

2 балла – ставится в случае: незнания значительной части программного материала. Не владение понятийным аппаратом дисциплины.

1 балл – ставится в случае: незнания значительной части программного материала. Не владение понятийным аппаратом дисциплины. Существенных ошибок при изложении учебного материала.

0 баллов – ставится в случае незнания материала.

5. Оценочные средства для промежуточной аттестации по итогам освоения дисциплины

5.1. Примерные варианты тестовых заданий по дисциплине

1	Что означает линия в техническом рисовании?	а) Это линии определяющие объем фигур. б) Это средство выражения замысла человека. в) При помощи линии выполняются чертежи.
2	Что значит слово масштаб?	а) Отношение чертежа объекта к размеру объекта. б) Графическое изображение, относящееся к детали. в) Уменьшение детали к ее размерам на чертеже.
3	Какой метод проецирования в проекционном черчении?	а) Способ построения проекций. б) Построение проекций методом Гаспара Монжа. в) Построение видов объекта способом прямоугольного проецирования.
4	Что означает аксонометрический рисунок?	а) Рисунок, определяющий объемную форму.

		<p>б) Объемно-пространственное изображение по закону теории композиции</p> <p>в) Рисунок, выполненный в прямоугольной изометрии с оттенением формы.</p>
5	Какие существуют аксонометрические проекции?	<p>а) Фронтальная и горизонтальная проекции.</p> <p>б) Прямоугольная изометрия, прямоугольная диметрия и др.</p> <p>в) Ортогональные проекции и на деталь.</p>
6	Что означает центральное проецирование?	<p>а) Перспективные изображения все построены методом центрального проецирования.</p> <p>б) Построение перспективных изображений выполняется на картине при помощи прямых, исходящих из точки зрения не под прямым углом.</p> <p>в) Уменьшенное изображение объекта при помощи проецирующих прямых.</p>
7	Что такое светотень?	<p>а) Светотень - это средство изображения предмета.</p> <p>б) Различное освещение предмета.</p> <p>в) Контурная линия освещенной части предмета.</p>
8	Что означает прямоугольная изометрия?	<p>а) Объемное изображение предмета.</p> <p>б) Рисунок, выполненный от руки, с учетом расположения осей X, Y, Z под углом 120° с оттенением формы.</p>
9	Что означает прямоугольная диметрия?	<p>а) Изображение фигуры в трех измерениях, но в сокращении размеров по оси Y.</p> <p>б) Рисунок от руки с учетом требований прямоугольной диметрии по осям X, Y, Z</p>
10	Какие фигуры относятся к гранным поверхностям?	<p>а) Фигуры: куб, трехгранная пирамида.</p> <p>б) Фигуры: все виды пирамид, призм, куб.</p>
11	Какие фигуры относятся к кривым поверхностям?	<p>а) Кривые поверхности: конус, цилиндр.</p> <p>б) Фигуры: цилиндр, сфера, конус, тор.</p>
12	Какой способ применяют для оттенения контура геометрических фигур?	<p>а) Тушевка затемненной части объекта.</p> <p>б) Оттенение способами: параллельной штриховки,</p>

		шраффировки, точечного исполнения, отмывки.
13	Что такое линия горизонта в «Перспективе»?	а) Линия, проведенная параллельно основанию картины. б) Линия в плоскости картины на уровне точки зрения. в) Предельная прямая горизонтальных прямых, расположенных в предметной плоскости.
14	Какие точки называют дистанционными в «Перспективе»?	а) Точки, которые расположены на линии горизонта по обе стороны от главной точки. б) Расположенные точки на линии горизонта от главной на расстоянии, равном от точки зрения до картины.
15	Что такое картина в «Перспективе»?	а) Это картинная плоскость, на которой выполняются перспективные изображения методом центрального проецирования. б) Плоскость, на которой изображают различные объекты с учетом их восприятия человеком.
16	Что такое главная точка в «Перспективе»?	а) Главная точка картины, Р-точка пересечения главного луча зрения к картине. б) Это точка, при помощи которой определяются натуральные величины объектов. в) Проекция точки зрения на линии горизонта и являющаяся основной точкой при построении перспективных изображений.
17	Что такое система координат в «Перспективе»?	а) Цифровые значения для определения размеров объектов. б) Цифровая таблица с положительными и отрицательными цифровыми значениями, при помощи которой строится положение объекта в предметном пространстве. в) При помощи системы координат определяется положение объекта по отношению к картинной и предметной плоскостям.
18	Где расположена точка отсчета координат в перспективе?	а) Точкой отсчета координат является точка P_0 .

		б) Точка отсчета координат располагается на основании картины.
19	Чем отличается перспективный рисунок от аксонометрического?	а) Перспективный рисунок выполняется от руки, аксонометрический выполняется чертежными инструментами. б) Перспективный рисунок и аксонометрический выполняется от руки с учетом установленных требований в перспективе и аксонометрии.
20	Цели и задачи технического рисования?	а) При помощи средств оттенения выполнить объем объекта. б) Применяв способы оттенения, изображается технический рисунок формы объекта. в) При помощи технического рисования объектов, выполненных от руки с применением законов перспективы и аксонометрии достигается в рисунке не только объем, но и конструктивная форма объекта. г) В рисунке выполнить объемную выразительность, конструкцию и рациональную наглядность объекта.

Ключ к тесту:

№ задания	1	2	3	4	5	6	7	8	9	10
Правильный ответ	в	а	а	б	б	б	а	б	б	б
	11	12	13	14	15	16	17	18	19	20
	б	б	б	а	а	а	в	а	б	в

Система оценивания тестовых заданий:

Уровень формирования компетенции	Количество правильных ответов	Шкала оценивания	Оценка
Продвинутый	15-14	100-90%	«отлично»
Повышенный	13-12	89-75%	«хорошо»
Пороговый	11-9	74-60%	«удовлетворительно»
Нулевой	8 и ниже	ниже 60%	«неудовлетворительно»

5.2. Требования к экзамену по дисциплине

Форма проведения экзамена по дисциплине «Технический рисунок» по окончании 1 семестра – экзаменационный просмотр учебно-творческих работ.

Тематика практических работ по дисциплине

Практическая работа № 1.

Тема 1.2. *Перспектива плоских фигур и геометрических тел.*

Практическая работа № 2.

Тема 2.1. *Виды аксонометрических проекций.*

Тема 2.2. *Порядок выполнения технического рисунка.*

Практическая работа № 4.

Тема 3.1. *Форма и формообразование: современные учения о фигурах, пропорциях и отображениях.*

Практическая работа № 5.

Тема 3.2. *Перспектива плоских фигур и геометрических тел. Способы построения перспективы.*

Практическая работа № 6.

Тема 4.1. *Тени точки, отрезка прямой линии и плоской фигуры, тени геометрических тел в ортогональных проекциях. Способы построения теней.*

Практическая работа № 7.

Тема 4.2. *Оттенение поверхностей объемных тел. Общие понятия. Способы оттенения объема. Распределение светотени на телах вращения и гранных поверхностях.*

5.3. Критерии оценки по дисциплине

Параметры и критерии оценки учебно-творческих работ по дисциплине на экзамене *Интегративные параметры и критерии*

Параметры	Критерии
1. Композиционное решение	1. Правильное размещение на листе бумаги всех элементов композиции. 2. Взаимодействие средств композиции.
2. Конструктивное решение	1. Правильное решение конструктивной основы формы предметов. 2. Конструктивная структура предметов и их взаимосвязь между собой.
3. Цветовое решение	Цветовые отношения – передача общей колористической гаммы, гармонизация цвета, теплые и холодные цвета, цветовой контраст и нюанс.
4. Световоздушное решение	1. Передача формы и пропорций предметов – пропорциональные соотношения предметов, выявление и передача формы предметов натюрморта. 2. Передача тоновых отношений и фактуры предметов – тональная моделировка формы, цветовые и тональные отношения, передача фактурных характеристик материалов.

Художественно-выразительные параметры и критерии

Параметры	Критерии
1. Изображение	1. Соответствие изобразительного решения учебной задаче. 2. Соответствие изобразительного решения реалистическому типу изображения.
2. Техника исполнения	1. Владение выразительными средствами живописных материалов (техник). 2. Выразительность техники исполнения.

Мотивационные параметры и критерии

Параметры	Критерии
1. Систематичность и самостоятельность в практической работе	1. Систематичность и последовательность в выполнении практической работы. 2. Степень самостоятельности в решении учебных практических задач.

Методика оценивания

Выполняемые обучающимися учебно-творческие задания и проекты оцениваются по каждому из 15 приведенных критериев, что соответствует 100 баллам.

90-100 баллов – 13-15 критериев

75-89 баллов – 10-12 критериев

60-74 балла – 7-9 критериев

менее 60 баллов – менее 7 критериев

Шкала перевода баллов в оценки для экзамена по дисциплине

Уровень формирования компетенции	Оценка		Минимальное количество баллов	Максимальное количество баллов
	Зачтено	Отлично		
Продвинутый	Зачтено	Отлично	90	100
Повышенный		Хорошо	75	89
Пороговый		Удовлетворительно	60	74
Нулевой	Не зачтено	Неудовлетворительно	0	59

Критерии оценивания учебно-творческих заданий в соотношении со шкалой перевода баллов в оценки для экзамена по дисциплине

Знания, умения и навыки обучающихся при промежуточной аттестации в форме экзамена определяются оценками «отлично», «хорошо», «удовлетворительно», «неудовлетворительно».

Система оценивания обучающегося по итогам экзаменационного просмотра:

«отлично» выставляется, если обучающийся достиг продвинутого уровня формирования компетенций – выставляется обучающемуся, проявившему на высоком уровне творческие способности и самостоятельность в реализации собственных творческих замыслов при выполнении практических заданий разного уровня, в полном объеме выполнившему практические задания по дисциплине;

«хорошо» выставляется, если обучающийся достиг повышенного уровня формирования компетенций – ставится обучающемуся, проявившему на хорошем уровне творческие способности и самостоятельность в реализации собственных творческих замыслов в выполнении практических заданий разного уровня, в полном объеме выполнившему практические задания по дисциплине;

«удовлетворительно» выставляется, если обучающийся достиг порогового уровня формирования компетенций – ставится обучающемуся, проявившему на среднем уровне

творческие способности в реализации собственных творческих замыслов при выполнении практических заданий разного уровня под руководством и при корректировке со стороны преподавателя, выполнившему основные практические задания по дисциплине; **«неудовлетворительно»** соответствует **нулевому уровню формирования компетенций** – ставится обучающемуся, показавшему существенные затруднения в реализации творческих замыслов при выполнении практических заданий разного уровня, допустившему принципиальные ошибки при применении теоретических знаний в практической деятельности.

Министерство культуры Российской Федерации
ФГБОУ ВО «Кемеровский государственный институт культуры»
Факультет визуальных искусств
Кафедра декоративно-прикладного искусства

ФОНД ОЦЕНОЧНЫХ СРЕДСТВ
по учебной дисциплине «Проектирование»

Направление подготовки
29.03.04 Технология художественной обработки материалов

Профиль подготовки:
«Арт-технологии в художественном проектировании изделий из керамики»

Квалификация (степень) выпускника
Бакалавр

Форма обучения
Очная, заочная

Утвержден на заседании кафедры,
протокол № 5 от 11.12.2023 г.

Составитель: канд. культурологии,
доцент,
доцент кафедры ДПИ КемГИК
И. В. Воронова

Кемерово 2023

ФОНД ОЦЕНОЧНЫХ СРЕДСТВ

1. Перечень оцениваемых компетенций:

- Способен определять круг задач в рамках поставленной цели и выбирать оптимальные способы их решения, исходя из действующих правовых норм, имеющихся ресурсов и ограничений (УК-2)
- Способен выполнять поисковые эскизы изобразительными средствами и способами проектной графики; разрабатывать проектную идею, основанную на концептуальном, творческом подходе к решению художественной задачи; синтезировать набор возможных решений и научно обосновывать свои предложения; проводить предпроектные изыскания, проектировать, моделировать, конструировать предметы, товары, промышленные образцы и коллекции, арт-объекты в области декоративно-прикладного искусства и народных промыслов; выполнять проект в материале (ОПК-3)
- Способен решать стандартные задачи профессиональной деятельности на основе информационной и библиографической культуры с применением информационно-коммуникационных технологий и с учетом основных требований информационной безопасности (ОПК-5)

2. Критерии и показатели оценивания компетенций

В результате освоения дисциплины обучающийся должен демонстрировать следующие результаты обучения:

<i>Код и наименование компетенции</i>	<i>Индикаторы достижения компетенций</i>		
	<i>Знать</i>	<i>Уметь</i>	<i>Владеть</i>
Способен определять круг задач в рамках поставленной цели и выбирать оптимальные способы их решения, исходя из действующих правовых норм, имеющихся ресурсов и ограничений (УК-2)	методы проектного анализа и специфику его организации на различных этапах (З-1)	формулировать цели и задачи для реализации проекта, прогнозировать его состоятельность на различных этапах его жизненного цикла (У-1)	приемами и метода ведения проектной работы для достижения поставленных целей и задач (В-1)
Способен выполнять поисковые эскизы изобразительными средствами и способами проектной графики; разрабатывать проектную идею, основанную на концептуальном, творческом подходе к решению художественной задачи; синтезировать набор возможных решений и научно обосновывать свои предложения; проводить предпроектные изыскания, проектировать, моделировать,	проектные методы и возможности их применения для поиска и последующего графического представления идей в художественном проекте (З-2)	научно обосновывать идеи для реализации проекта (У-2)	навыками применения проектных методов для реализации поставленных задач в реализуемом проекте (В-2)

конструировать предметы, товары, промышленные образцы и коллекции, арт-объекты в области декоративно-прикладного искусства и народных промыслов; выполнять проект в материале (ОПК-3)			
Способен решать стандартные задачи профессиональной деятельности на основе информационной и библиографической культуры с применением информационно-коммуникационных технологий и с учетом основных требований информационной безопасности (ОПК-5)	основу информационной и библиографической культуры (З-3)	применять информационно-коммуникационные технологии в профессиональной деятельности (У-3)	навыками решения стандартных задач в профессиональной деятельности, активно применяя информационно-коммуникационные технологии, соблюдая требования информационной безопасности (В-3)

3. Формируемые компетенции в структуре учебной дисциплины и средства их оценивания

№ п/п	Раздел (темы) дисциплины	Код оцениваемой компетенции	Планируемые результаты обучения по дисциплине (ЗУВ)	Оценочное средство
1	Раздел 1. Структуры различных материалов. Роль и значение текстуры и фактуры в проектировании			
1.1	Тема 1.1. Проектирование. Работа с различными материалами	УК-2	З-1, У-1, В-1	Вопросы для собеседования
1.2	Тема 1.2. Текстура и фактура. Их роль и значение в декоративно-прикладном искусстве	УК-2 ОПК-3 ОПК-5	З-1, З-2, З-3, У-1, У-2, У-3, В-1, В-2, В-3	Вопросы для собеседования Разноуровневые практические задания
2	Раздел 2. Форма и ритм как основные составляющие композиции в проектировании			
2.1	Тема 2.1. Форма. Экспрессивная и субъективная формы	УК-2 ОПК-3	З-1, З-2, У-1, У-2, В-1, В-2	Вопросы для собеседования Разноуровневые практические задания
2.2	Тема 2.2. Ритм. Акцентные точки	ОПК-3	У-2, В-2	Вопросы для собеседования Разноуровневые практические задания

2.3	Тема 2.3. Форма и ритм геометрических фигур как составляющие натюрморта из предметов быта	УК-2 ОПК-3 ОПК-5	3-1, 3-2, 3-3, У-1, У-2, У-3, В-1, В-2, В-3	Разноуровневые практические задания
3	Раздел 3. Методология проектирования и принципы создания произведений декоративно-прикладного искусства			
3.1	Тема 3.1. Процесс проектирования и формирование художественного образа	УК-2	У-1, В-1	Вопросы для собеседования Учебный проект
3.2	Тема 3.2. Методы генерации идей	УК-2	У-1, В-1	Вопросы для собеседования Учебный проект
3.3	Тема 3.3. Цвет и его роль в проектировании предметов декоративно-прикладного искусства	УК-2 ОПК-3 ОПК-5	3-1, 3-2, 3-3, У-1, У-2, У-3, В-1, В-2, В-3	Вопросы для собеседования
3.4	Тема 3.4. Создание сюжетно-тематической декоративной композиции «Город»	УК-2 ОПК-3 ОПК-5	3-1, 3-2, 3-3, У-1, У-2, У-3, В-1, В-2, В-3	Разноуровневые практические задания Тестирование Портфолио Зачетный просмотр
4	Раздел 4. Создание орнаментальных мотивов в плоскостных композициях			
4.1	Тема 4.1. Орнамент и орнаментальная композиция	УК-2 ОПК-3 ОПК-5	3-1, 3-2, 3-3, У-1, У-2, У-3, В-1, В-2, В-3	Вопросы для собеседования
4.2	Тема 4.2. Создание орнаментальных композиций в круге для декоративных тарелок	УК-2 ОПК-3 ОПК-5	3-1, 3-2, 3-3, У-1, У-2, У-3, В-1, В-2, В-3	Разноуровневые практические задания Экзаменационный просмотр
5	Раздел 5. Растительные и зооморфные пластические структуры в плоскостных композициях			
5.1	Тема 5.1. Изобразительные мотивы в плоскостных композициях. Синтез растительных и зооморфных форм в изразцах	УК-2 ОПК-3 ОПК-5	3-1, 3-2, 3-3, У-1, У-2, У-3, В-1, В-2, В-3	Вопросы для собеседования Разноуровневые практические задания Тестирование Портфолио Зачетный просмотр
6	Раздел 6. Принципы проектирования объемно-пространственной композиции			
6.1	Тема 6.1. Объемно-пространственная композиция. Макетирование и макет	УК-2 ОПК-3	3-1, 3-2, У-1, У-2, В-1, В-2	Вопросы для собеседования Разноуровневые практические задания
6.2	Тема 6.2. Создание сюжетно-тематического настенного	УК-2 ОПК-3	3-1, 3-2, 3-3, У-1, У-2, У-	Разноуровневые практические

	декоративного панно	ОПК-5	3, В-1, В-2, В-3	задания
7	Раздел 7. Принципы проектирования объемной композиции			
7.1	Тема 7.1. Объемная композиция. Разработка настольной пластической композиции (серия ваз из 5 штук по мотивам творчества ювелира ар-нуво Р. Лалика)	УК-2 ОПК-3 ОПК-5	3-1, 3-2, 3-3, У-1, У-2, У-3, В-1, В-2, В-3	Вопросы для собеседования Разноуровневые практические задания Тестирование Портфолио Зачетный просмотр
8	Раздел 8. Виды пространства. Архитектурное и функциональное пространства			
8.1	Тема 8.1. Архитектурное пространство. Экстерьер	УК-2 ОПК-3	3-1, 3-2, У-1, У-2, В-1, В-2	Вопросы для собеседования
8.2	Тема 8.2. Функциональное пространство. Интерьер	УК-2 ОПК-3	3-1, 3-2, У-1, У-2, В-1, В-2	Вопросы для собеседования
8.3	Тема 8.3. Разработка декоративного комплекса для оформления архитектурного или функционального пространства	УК-2 ОПК-3 ОПК-5	3-1, 3-2, 3-3, У-1, У-2, У-3, В-1, В-2, В-3	Разноуровневые практические задания Тестирование Портфолио Экзаменационный просмотр

4. Оценочные средства по дисциплине

4.1. Оценочные средства для текущего контроля успеваемости

4.1.1. Комплект вопросов для собеседования

Раздел 1. Структуры различных материалов. Роль значение текстуры и фактуры в проектировании

Тема 1.1. Проектирование. Работа с различными материалами

1. Дайте определение понятию «проектирование». Аргументируйте важность этого предмета для профиля подготовки «художественная керамика».
2. Каким образом процесс проектирования фигурирует в декоративно-прикладном искусстве? Аргументируйте важность данного процесса в подходах к созданию предметов декоративно-прикладного искусства.
3. Какие материалы применяются в работе в декоративно-прикладном искусстве? Дайте их краткую характеристику.
4. Назовите разновидности материалов, используемых в работе в декоративно-прикладном искусстве. Опишите особенности работы с ними.
5. Каким образом осуществляется соединение нескольких видов материалов в работе мастера декоративно-прикладного искусства? Приведите примеры объектов подобного синтеза.

Тема 1.2. Текстура и фактура. Их роль и значение в декоративно-прикладном искусстве

6. Дайте определение понятию «фактура». Приведите примеры материалов различных по фактуре, сопоставьте их по типу характера.
7. Необходимо ли осуществлять тактильный анализ различных структур и поверхностей в работе мастера декоративно-прикладного искусства? Аргументируйте свой ответ, основываясь на личном опыте работы с различными материалами.

8. Дайте определение понятию «текстура». Каковы роль и значение текстуры в проектировании предметов декоративно-прикладного искусства?

9. Назовите существенные отличия текстуры от фактуры. Опишите возможности их взаимосвязи на примере произведений декоративно-прикладного искусства.

10. Перечислите и дайте краткую характеристику способов передачи фактуры в рисунке с помощью текстуры. Каким образом в данном ключе осуществляется развитие творческого подхода к работе?

Раздел 2. Форма и ритм как основные составляющие композиции в проектировании

Тема 2.1. Форма. Экспрессивная и субъективная формы

1. Дайте определение понятию «форма». Перечислите разновидности основных форм. Охарактеризуйте особенности их пространственного построения.

2. Опишите возможности варьирования и комбинирования основных форм на конкретном примере.

3. Назовите разновидности форм. Опишите способы их изображения.

4. Какие формы называются экспрессивными? Дайте определение этому понятию, краткую характеристику их разновидностей.

5. Какие формы называются субъективными? Дайте определение этому понятию, краткую характеристику их разновидностей.

Тема 2.2. Ритм. Акцентные точки

6. Дайте определение понятию «ритм». Каким образом осуществляется ритмическая организация пространства?

7. Какова роль повторов и созвучий, значение ритмических тактов в ритмической организации пространства?

8. Опишите возможности изображения различных тактовых ритмов на конкретных примерах.

9. Охарактеризуйте особенности внутренней динамики изображения с ритмической организацией. Приведите примеры.

10. Каким образом осуществляется ритмическая организация композиции с помощью акцентных точек? Назовите их роль и значение в композиции (на примере предметов декоративно-прикладного искусства).

Раздел 3. Методология проектирования и принципы создания произведений декоративно-прикладного искусства

Тема 3.1. Процесс проектирования и формирование художественного образа

1. Дайте определение понятию «художественный образ». Каким образом осуществляется формирование художественного образа в процессе проектирования произведений декоративно-прикладного искусства?

2. Назовите основные моменты концепции функционализма как одного из концептуальных подходов к проектированию. Какова специфика применения этой концепции в практике?

3. Назовите основные моменты концепции системного проектирования как одного из концептуальных подходов к проектированию. Какова специфика применения этой концепции в практике?

4. Назовите основные моменты аксиоморфологической концепции как одного из концептуальных подходов к проектированию. Какова специфика применения этой концепции в практике?

5. Назовите основные моменты художественной концепции как одного из концептуальных подходов к проектированию. Какова специфика применения этой концепции в практике?

Тема 3.2. Методы генерации идей

6. Назовите и дайте краткую характеристику нескольких методов генерации идей по Г. С. Альтшуллеру и Дж. К. Джонсу.

7. Опишите возможности применения методов генерации идей по Г. С. Альтшуллеру и Дж. К. Джонсу применительно к произведениям декоративно-прикладного искусства.

8. Охарактеризуйте особенности визуализации образа в рамках методов генерации идей по Г. С. Альтшуллеру и Дж. К. Джонсу.

9. Каким образом осуществляется генерация идей методом эмпатии (на примере произведений декоративно-прикладного искусства)?

10. Каким образом осуществляется генерация идей методом инверсии (на примере произведений декоративно-прикладного искусства)?

Тема 3.3. Цвет и его роль в проектировании предметов декоративно-прикладного искусства

11. Почему двенадцатичастный цветовой круг И. Иттена является основой теории цвета? Охарактеризуйте его структуру и опишите особенности работы с ним.

12. Какие типы цветовых контрастов существуют (по И. Иттену)? Дайте их краткую характеристику.

13. Опишите возможности взаимосвязи цвета и формы. Каким образом осуществляется выявление формы предмета с помощью цвета?

14. Какие материалы, применяющиеся в декоративно-прикладном искусстве, имеют природные естественные цвета? Назовите вариации их оттенков. Опишите особенности работы с естественными природными цветами на примерах из личной практики.

15. Перечислите названия красителей, применяющихся в декоративно-прикладном искусстве. Назовите вариации их оттенков и опишите особенности работы с ними.

Раздел 4. Создание орнаментальных мотивов в плоскостных композициях

Тема 4.1. Орнамент и орнаментальная композиция

1. Перечислите основные виды орнамента и дайте их краткую характеристику.

2. Дайте определения понятиям «ритм» и «метр» в орнаменте. Опишите возможности их взаимосвязи в формальной композиционной структуре орнамента.

3. Каково значение ритма и метра в орнаментальных композициях? Аргументируйте важность соблюдения данных пропорций в процессе создания произведений декоративно-прикладного искусства.

4. Назовите основные отличия симметричных схем в орнаментальных композициях от асимметричных. Охарактеризуйте особенности их внедрения в произведения декоративно-прикладного искусства.

5. Каким образом осуществляется проектирование орнаментальной композиции в круге? Охарактеризуйте отличительные особенности такого подхода к работе над произведениями декоративно-прикладного искусства.

Раздел 5. Растительные и зооморфные пластические структуры в плоскостных композициях

Тема 5.1. Изобразительные мотивы в плоскостных композициях. Синтез растительных и зооморфных форм в изразцах

1. Дайте определение понятию «плоскостная композиция». Перечислите разновидности изобразительных мотивов, применяющихся в плоскостных композициях. Охарактеризуйте особенности их структуры.

2. Дайте характеристику видов пластических структур, в основе которых лежат растительные формы, зооморфные формы или антропоморфные формы. Опишите возможности взаимосвязи данных форм в общей композиции.

3. Охарактеризуйте особенности стилизации различных форм для пластических структур в плоскостных композициях.

4. С помощью каких выразительных средств осуществляется комбинация различных стилизованных форм в изображении? Приведите примеры внедрения различных стилизованных форм в произведения декоративно-прикладного искусства.

5. Дайте определение понятию «пластический язык» применительно к сфере деятельности мастера декоративно-прикладного искусства. Каким образом осуществляется формирование пластического языка для воплощения в материале придуманного автором сюжета?

Раздел 6. Принципы проектирования объемно-пространственной композиции

Тема 6.1. Объемно-пространственная композиция. Макетирование и макет

1. Дайте определение понятию «объемно-пространственная композиция». Охарактеризуйте специфику этого вида композиции на примерах произведений декоративно-прикладного искусства.

2. Назовите отличительные признаки объемно-пространственной композиции от плоскостной. Опишите возможности стилизации изображения с помощью пластического языка в объемно-пространственной композиции.

3. Назовите разновидности объемно-пространственных композиций. Дайте их характеристику. Приведите примеры работ из изобразительного искусства различных периодов.

4. Какие существуют принципы трансформации плоскостного изображения (знака) в рельефное (объемное)? Опишите этот процесс трансформации на примерах барельефа, контррельефа и койланаглифа.

5. Назовите основные правила включения цвета в объемно-пространственную композицию. Охарактеризуйте особенности составления колерной карты для объемно-пространственных композиций.

6. Дайте определение понятию «макет». Назовите и кратко охарактеризуйте основные разновидности макетов.

7. Каково значение макета, как вариации объемно-пространственной композиции, в формировании произведений декоративно-прикладного искусства.

8. Дайте определение понятию «макетирование». Каким образом макетирование соотносится с композиционным оформлением пространства? Аргументируйте свой ответ на примере объемно-пространственной декоративной композиции.

9. Перечислите основные правила создания макета, сопоставляя их с задачами макетирования в целом, произведений декоративно-прикладного искусства в частности.

10. Каким образом с помощью бумажной пластики можно создавать объемно-пространственные композиции и макеты? Охарактеризуйте основные приемы работы с бумагой в данной прикладной технике.

Раздел 7. Принципы проектирования объемной композиции

Тема 7.1. Объемная композиция. Разработка настольной пластической композиции (серия ваз из 5 штук по мотивам творчества ювелира ар-нуво Р. Лалика)

1. Дайте определение понятию «объемная композиция». Расскажите о ее значении в создании произведений декоративно-прикладного искусства.

2. Перечислите свойства объемной композиции, в том числе и на примере произведений декоративно-прикладного искусства. Дайте их краткую характеристику.
3. Перечислите признаки объемной композиции. Дайте их краткую характеристику на примере произведений декоративно-прикладного искусства.
4. Назовите характерные отличия простых объемных композиций от сложных. Выделите особенности проектирования композиционных групп в контексте единой темы.
5. Что в себя включает системный анализ произведений декоративно-прикладного искусства? Каким образом проводится системный анализ сложной объемной композиции?
6. Охарактеризуйте важность стиля и формы всех элементов в процессе создания объемных композиций. Каким образом осуществляется выбор пластического языка для декоративной объемной композиции?
7. На примере произведения декоративно-прикладного искусства аргументируйте важность пропорциональности и масштаба элементов в сложной объемной композиции.
8. Каким образом осуществляется организация общей композиции и каждого элемента по принципу симметрии или асимметрии? Аргументируйте свой ответ на примере объемной декоративной композиции.
9. Охарактеризуйте значение ритмической организации элементов общей объемной композиции в декоративно-прикладном искусстве. По какому принципу осуществляется эта ритмическая организация?
10. Охарактеризуйте особенности декоративного оформления всех элементов в общем композиционном решении произведений декоративно-прикладного искусства.

Раздел 8. Виды пространства. Архитектурное и функциональное пространства

Тема 8.1. Архитектурное пространство. Экстерьер

1. Дайте определение понятию «архитектурное пространство». Опишите специфику его организации.
2. Назовите основной вид архитектурного пространства. Дайте определение его понятию и характеристику его отличительных признаков.
3. Опишите принцип композиционно-пластической организации архитектурного пространства. Чем следует руководствоваться при выборе пластического языка в процессе организации архитектурного пространства?
4. Охарактеризуйте специфику объемно-пластического выражения элементов в архитектурном пространстве. Дайте свой ответ на примере декоративных композиций для экстерьера.
5. Каким образом в процессе организации архитектурного пространства применяется принцип «мера» предмета и «мера» человека? Опишите специфику работы с этим принципом.

Тема 8.2. Функциональное пространство. Интерьер

6. Дайте определение понятию «функциональное пространство». Опишите специфику его организации.
7. Назовите основной вид функционального пространства. Дайте определение его понятию и характеристику его отличительных признаков.
8. Перечислите классы функционального пространства, кратко охарактеризовав их. Каким образом осуществляется формирование комплекса требований к функциональному пространству различных классов?
9. Каким образом осуществляется формирование концепции и воплощение художественного образа для организации функционального пространства с учетом требований заказчика?
10. Каким образом осуществляется формирование образно-пластической структуры произведения декоративно-прикладного искусства для оформления функционального пространства?

4.1.2. Комплект разноуровневых практических заданий

Разноуровневые практические задания, включая вопросы для собеседования и оценки знаний обучающихся (выполняются двумя способами):

- первый способ связан с краткой характеристикой и пониманием основных моментов задания, решением задач репродуктивного уровня, формулировкой ответов на вопросы для собеседования;

- второй способ заключается в поиске визуальных вариантов решения заданий, предусмотренных задачами реконструктивного и творческого уровней.

Раздел 1. Структуры различных материалов. Роль и значение текстуры и фактуры в проектировании

Тема 1.2. Текстура и фактура. Их роль и значение в декоративно-прикладном искусстве

Вариант 1

1 Задачи репродуктивного уровня

Задание 1. Дать характеристику понятия «текстура».

2 Задачи реконструктивного уровня

Задание 1. Вычертить на плоскости листа (тонированной бумаги) формата А3 8 одинаковых квадратов любого размера, композиционно уравновесив их в виде шахматной доски.

3 Задачи творческого уровня

Задание 1. В подготовленных квадратах с помощью различных материалов (мех, ткань, семена, крупы, металлическую стружку и пр.) создать композицию, имитирующую различные поверхности на основе нюансных отношений.

Вариант 2

1 Задачи репродуктивного уровня

Задание 1. Дать характеристику понятия «фактура».

2 Задачи реконструктивного уровня

Задание 1. Вычертить на плоскости листа (тонированной бумаги) формата А3 8 одинаковых квадратов любого размера, композиционно уравновесив их в виде шахматной доски.

3 Задачи творческого уровня

Задание 1. В подготовленных квадратах с помощью различных материалов (мех, ткань, семена, крупы, металлическую стружку и пр.) создать композицию, имитирующую различные поверхности на основе контрастных отношений.

Вариант 3

1 Задачи репродуктивного уровня

Задание 1. Назвать основные отличия текстуры от фактуры.

2 Задачи реконструктивного уровня

Задание 1. Вычертить на плоскости каждого листа для эскизов формата А4 по одному одинаковому квадрату любого размера, композиционно уравновесив их в пространстве.

3 Задачи творческого уровня

Задание 1. В одном из подготовленных квадратов с помощью различных материалов (мех, ткань, семена, крупы, металлическую стружку и пр.) путем их отпечатывания и на бумаге создать абстрактную композицию из текстур на примере темы «Полет в космос». Для создания законченного образа дорисовать необходимые текстуры вручную.

Задание 2. В одном из подготовленных квадратов с помощью различных материалов (мех, ткань, семена, крупы, металлическую стружку и пр.) путем их отпечатывания на бумаге

создать абстрактную композицию из текстур на примере темы «Растительные мотивы». Для создания законченного образа дорисовать необходимые текстуры вручную.

Задание 3. В одном из подготовленных квадратов с помощью различных материалов (мех, ткань, семена, крупы, металлическую стружку и пр.) путем их отпечатывания на бумаге создать абстрактную композицию из текстур на примере темы «Океан». Для создания законченного образа дорисовать необходимые текстуры вручную.

Вариант 4

1 Задачи репродуктивного уровня

Задание 1. Рассказать о роли и значении текстуры и фактуры в декоративно-прикладном искусстве.

2 Задачи реконструктивного уровня

Задание 1. Вычертить в карандаше на плоскости листа формата А3 свободную композицию-элемент общего рисунка (паттерна ткани), состоящую из простых геометрических фигур.

3 Задачи творческого уровня

Задание 1. Используя различные материалы, которые можно отпечатать на бумаге и создать с их помощью необходимые текстуры, визуализировать элемент общего рисунка (паттерна ткани). Для создания законченного образа дорисовать необходимые элементы вручную.

Раздел 2. Форма и ритм как основные составляющие композиции в проектировании

Тема 2.1. Форма. Экспрессивная и субъективная формы

Вариант 1

1 Задачи репродуктивного уровня

Задание 1. Дать характеристику понятия «форма».

Задание 2. Охарактеризуйте специфику и свойства простых и сложных геометрических форм, назовите их сходства и отличия.

2 Задачи реконструктивного уровня

Задание 1. Вычертить на плоскости листа для эскизов формата А4 2 одинаковых квадрата любого размера, композиционно уравновесив их.

3 Задачи творческого уровня

Задание 1. На подготовленном листе создать 2 эскиза, выявляющие характер формы «квадрат». Выполнить данное задание, используя технические приемы работы линейной и пятновой графикой.

Вариант 2

1 Задачи репродуктивного уровня

Задание 1. Охарактеризуйте специфику и свойства экспрессивной формы.

Задание 2. Назовите основные отличия экспрессивной формы от субъективной.

2 Задачи реконструктивного уровня

Задание 1. Вычертить на плоскости листа для эскизов формата А4 2 одинаковых квадрата любого размера, композиционно уравновесив их.

3 Задачи творческого уровня

Задание 1. На подготовленном листе создать 2 эскиза, выявляющие характер формы «круг». Выполнить данное задание, используя технические приемы работы линейной и пятновой графикой.

Вариант 3

1 Задачи репродуктивного уровня

Задание 1. Охарактеризуйте специфику и свойства субъективной формы.

Задание 2. Назовите основные отличия субъективной формы от экспрессивной.

2 Задачи реконструктивного уровня

Задание 1. Вычертить на плоскости листа для эскизов формата А4 4 одинаковых круга диаметром 7 см, композиционно уравновесив их.

3 Задачи творческого уровня

Задание 1. В одном из подготовленных листов создать 4 эскиза, выявляющие характер формы «круг» с помощью диагоналей. Выполнить данное задание, разобрав образовавшиеся плоскости тонально, используя технические приемы работы линейной и пятновой графикой.

Вариант 4

1 Задачи репродуктивного уровня

Задание 1. Опишите особенности выявления простых и сложных геометрических форм.

2 Задачи реконструктивного уровня

Задание 1. Вычертить на плоскости листа для эскизов формата А4 4 одинаковых квадрата размером 7Х7 см, композиционно уравновесив их.

3 Задачи творческого уровня

Задание 1. В одном из подготовленных листов создать 4 эскиза, выявляющие характер формы «квадрат» с помощью диагоналей. Выполнить данное задание, разобрав образовавшиеся плоскости тонально, используя технические приемы работы линейной и пятновой графикой.

Тема 2.2. Ритм. Акцентные точки

Вариант 1

1 Задачи репродуктивного уровня

Задание 1. Дать характеристику понятия «ритм».

Задание 2. Аргументируйте необходимость ритмической организации элементов в композиции в целом.

2 Задачи реконструктивного уровня

Задание 1. Вычертить в карандаше на плоскости листа для эскизов формата А4 6 различных линейных форм, композиционно уравновесив их.

3 Задачи творческого уровня

Задание 1. На листе для чистовой работы формата А3 выполнить в линейной графической технике один из разработанных элементов, соответствующих темам «контраст», «нюанс», «симметрия», «асимметрия».

Вариант 2

1 Задачи репродуктивного уровня

Задание 1. Дать характеристику понятия «акцентные точки».

Задание 2. Описать специфику действия акцентных точек на примере простых и сложных геометрических форм.

2 Задачи реконструктивного уровня

Задание 1. Вычертить в карандаше на плоскости листа для эскизов формата А4 4 квадрата или прямоугольника любого размера, композиционно уравновесив их.

3 Задачи творческого уровня

Задание 1. В каждом из подготовленных квадратов или прямоугольников создать абстрактную композицию, используя форму круга и прямые линии различной толщины. Выделить в каждой композиции графически композиционный центр и организовав с помощью ритма фигур направленное движение взгляда реципиента по принципу «вход-выход».

Тема 2.3. Форма и ритм геометрических фигур как составляющие натюрморта из предметов быта

Вариант 1

1 Задачи репродуктивного уровня

Задание 1. Дать характеристику понятия «натюрморт».

Задание 2. Аргументировать важность формы и ритма при организации композиции в целом и на примере натюрморта из предметов быта.

2 Задачи реконструктивного уровня

Задание 1. Вычертить на плоскости листа для эскизов формата А4 4 одинаковых квадрата или прямоугольника любого размера, композиционно уравновесив их.

3 Задачи творческого уровня

Задание 1. В каждом из подготовленных квадратов или прямоугольников создать линейные и пятновые формальные композиционные схемы для натюрморта из предметов быта с частичным включением изобразительных элементов.

Раздел 3. Методология проектирования и принципы создания произведений декоративно-прикладного искусства

Тема 3.4. Создание сюжетно-тематической декоративной композиции «Город»

Вариант 1

1 Задачи репродуктивного уровня

Задание 1. Дать характеристику понятия «декоративная композиция».

Задание 2. Рассказать о функциональном назначении сюжетно-тематической композиции в процессе оформления интерьеров.

2 Задачи реконструктивного уровня

Задание 1. Вычертить на плоскости листа для эскизов формата А4 4 одинаковых квадрата или прямоугольника любого размера, композиционно уравновесив их.

3 Задачи творческого уровня

Задание 1. Разработать 4 варианта формальных композиционных структур на примере темы «Город» на основе четырех методов генерации идей, используя технические приемы работы линией, пятном, линией и пятном.

Вариант 2

1 Задачи репродуктивного уровня

Задание 1. Дать характеристику понятия «художественно-пластический язык».

2 Задачи реконструктивного уровня

Задание 1. Вычертить на плоскости листа для эскизов формата А4 4 одинаковых квадрата или прямоугольника любого размера, композиционно уравновесив их.

3 Задачи творческого уровня

Задание 1. Разработать 4 варианта включения в формальные композиционные структуры на примере темы «Город» изобразительных элементов, используя различные художественно-пластические подходы.

Вариант 3

1 Задачи репродуктивного уровня

Задание 1. Дать характеристику понятия «колористическая карта».

Задание 2. Охарактеризовать значение тональной раскладки для создания колористической карты.

2 Задачи реконструктивного уровня

Задание 1. Вычертить на плоскости листа для эскизов формата А4 2 одинаковых квадрата любого размера с включенной в них формальной структурой и изобразительными элементами, композиционно уравновесив их.

3 Задачи творческого уровня

Задание 1. В одном из квадратов создать тональную раскладку в монохромной гамме, применив 2-3 оттенка серого, черный и белый цвета.

Задание 2. Во втором квадрате разработать колерную карту, состоящую из 2-3 цветных оттенков, черный цвет необходимо заменить на цветной, соответствующей общей гамме.

Раздел 4. Создание орнаментальных мотивов в плоскостных композициях
Тема 4.2. Создание орнаментальных композиций в круге для декоративных тарелок

Вариант 1

1 Задачи репродуктивного уровня

Задание 1. Дать характеристику понятия «орнаментальная композиция».

2 Задачи реконструктивного уровня

Задание 1. Вычертить на плоскости листов для эскизов формата А4 по 4 одинаковых квадрата или прямоугольника любого размера, композиционно уравновесив их.

3 Задачи творческого уровня

Задание 1. Разработать 4 варианта формальных композиционных структур на примере орнаментальных композиций с птицами на основе четырех методов генерации идей, используя технические приемы работы линией, пятном, линией и пятном.

Задание 2. Разработать 4 варианта включения в формальную композиционную структуру изобразительных элементов на примере орнаментальных композиций с птицами, используя различные художественно-пластические подходы.

Вариант 2

1 Задачи репродуктивного уровня

Задание 1. Рассказать о специфике формирования орнаментальной композиции в круге.

2 Задачи реконструктивного уровня

Задание 1. Вычертить на плоскости листа для эскизов формата А4 2 одинаковых квадрата любого размера с включенной в них формальной структурой с включенными изобразительными элементами, композиционно уравновесив их.

3 Задачи творческого уровня

Задание 1. В одном из квадратов создать тональную раскладку в монохромной гамме, применив 3-5 оттенков серого, черный и белый цвета.

Задание 2. Во втором квадрате разработать колерную карту, состоящую из 3-5 цветных оттенков, черный цвет необходимо заменить на цветной, соответствующей общей гамме.

Раздел 5. Растительные и зооморфные пластические структуры в плоскостных композициях

Тема 5.1. Изобразительные мотивы в плоскостных композициях. Синтез растительных и зооморфных форм в изразцах

Вариант 1

1 Задачи репродуктивного уровня

Задание 1. Дать характеристику понятия «плоскостная композиция».

2 Задачи реконструктивного уровня

Задание 1. Вычертить на плоскости листов для эскизов формата А4 по 4 одинаковых квадрата или прямоугольника любого размера, композиционно уравновесив их.

3 Задачи творческого уровня

Задание 1. Разработать 4 варианта формальных композиционных структур на примере плоскостных композиций с зооморфными и растительными формами на основе четырех методов генерации идей, используя технические приемы работы линией, пятном, линией и пятном.

Задание 2. Разработать 4 варианта включения в формальную композиционную структуру изобразительных элементов на примере плоскостных композиций с зооморфными и растительными формами, используя различные художественно-пластические подходы.

Вариант 2

1 Задачи репродуктивного уровня

Задание 1. Рассказать о специфике разработки серийных плоскостных композиций на примере симметрии и асимметрии.

2 Задачи реконструктивного уровня

Задание 1. Вычертить на плоскости листа для эскизов формата А4 2 одинаковых квадрата любого размера с включенной в них формальной структурой с включенными изобразительными элементами, композиционно уравновесив их.

3 Задачи творческого уровня

Задание 1. В одном из квадратов создать тональную раскладку в монохромной гамме, применив 2-3 оттенка серого, черный и белый цвета.

Задание 2. Во втором квадрате разработать колерную карту, состоящую из 2-3 цветных оттенков, черный цвет необходимо заменить на цветной, соответствующей общей гамме.

Раздел 6. Принципы проектирования объемно-пространственной композиции

Тема 6.1. Объемно-пространственная композиция. Макетирование и макет

Вариант 1

1 Задачи репродуктивного уровня

Задание 1. Дать характеристику понятия «объемно-пространственная композиция».

2 Задачи реконструктивного уровня

Задание 1. Вычертить на плоскости листов для эскизов формата А4 шаблоны для создания объемных элементов в соответствии с существующими формами.

3 Задачи творческого уровня

Задание 1. Создать средствами бумажной пластики композицию из прямых линий в виде гармошки.

Задание 2. Создать средствами бумажной пластики композицию из кривых линий.

Задание 3. Создать средствами бумажной пластики композицию с высечками.

Тема 6.2. Создание сюжетно-тематического настенного декоративного панно

Вариант 1

1 Задачи репродуктивного уровня

Задание 1. Дать характеристику понятиям «макет» и «макетирование».

Задание 2. Описать специфику работы в технике бумажной пластики.

2 Задачи реконструктивного уровня

Задание 1. Вычертить на плоскости листов для эскизов формата А4 по 4 одинаковых квадрата или прямоугольника любого размера, композиционно уравновесив их.

3 Задачи творческого уровня

Задание 1. Разработать 4 варианта формальных композиционных структур на примере объемно-пространственной композиции для декоративного панно по теме о музыкальных направлениях и стилях на основе четырех методов генерации идей, используя технические приемы работы линией, пятном, линией и пятном.

Задание 2. Разработать 4 варианта включения в формальную композиционную структуру изобразительных элементов на примере объемно-пространственной композиции для декоративного панно по теме о музыкальных направлениях и стилях, используя различные художественно-пластические подходы.

Вариант 2

1 Задачи репродуктивного уровня

Задание 1. Аргументировать важность техники бумажной пластики как возможность создания эскизов для объемно-пространственной композиции.

2 Задачи реконструктивного уровня

Задание 1. Вычертить на плоскости листа для эскизов формата А4 2 одинаковых квадрата любого размера с включенной в них формальной структурой с включенными изобразительными элементами, композиционно уравновесив их.

3 Задачи творческого уровня

Задание 1. В одном из квадратов создать тональную раскладку в монохромной гамме, применив 3-5 оттенков серого, черный и белый цвета.

Задание 2. Во втором квадрате разработать колерную карту, состоящую из 3-5 цветных оттенков, черный цвет необходимо заменить на цветной, соответствующей общей гамме.

Раздел 7. Принципы проектирования объемной композиции

Тема 7.1. Объемная композиция. Разработка настольной пластической композиции (серия из 5 ваз по мотивам творчества ювелира ар-нуво Р. Лалика)

Вариант 1

1 Задачи репродуктивного уровня

Задание 1. Дать характеристику понятия «объемная композиция».

Задание 2. Охарактеризовать свойства и признаки объемной композиции.

2 Задачи реконструктивного уровня

Задание 1. Вычертить на плоскости листов для эскизов формата А4 по 4 одинаковых квадрата или прямоугольника любого размера, композиционно уравновесив их.

3 Задачи творческого уровня

Задание 1. Разработать 4 варианта формальных композиционных структур на примере объемной композиции для настольной пластической серии ваз по мотивам творчества ювелира Р. Лалика на основе четырех методов генерации идей, используя технические приемы работы линией, пятном, линией и пятном.

Задание 2. Разработать 4 варианта включения в формальную композиционную структуру изобразительных элементов на примере объемной композиции для настольной пластической серии ваз по мотивам творчества ювелира Р. Лалика, используя различные художественно-пластические подходы.

Вариант 2

1 Задачи репродуктивного уровня

Задание 1. Рассказать о простых и сложных объемных композициях, дать их краткую характеристику.

Задание 2. Назвать последовательно пункты системного анализа сложной объемной композиции.

2 Задачи реконструктивного уровня

Задание 1. Вычертить на плоскости листа для эскизов формата А4 2 одинаковых квадрата любого размера с включенной в них формальной структурой с включенными изобразительными элементами, композиционно уравновесив их.

3 Задачи творческого уровня

Задание 1. В одном из квадратов создать тональную раскладку в монохромной гамме, применив 3-5 оттенков серого, черный и белый цвета.

Задание 2. Во втором квадрате разработать колерную карту, состоящую из 3-5 цветных оттенков, черный цвет необходимо заменить на цветной, соответствующей общей гамме.

Раздел 8. Виды пространства. Архитектурное и функциональное пространства

Тема 8.3. Разработка декоративного комплекса для оформления архитектурного или функционального пространства

Вариант 1

1 Задачи репродуктивного уровня

Задание 1. Дать характеристику понятия «архитектурное пространство».

Задание 2. Охарактеризовать специфику композиционно-пластической организации архитектурного пространства.

Задание 3. Рассказать о возможностях объемно-пластического выражения элементов в архитектурном пространстве.

2 Задачи реконструктивного уровня

Задание 1. Вычертить на плоскости листов для эскизов формата А4 по 4 одинаковых квадрата или прямоугольника любого размера, композиционно уравновесив их.

3 Задачи творческого уровня

Задание 1. Разработать 4 варианта формальных композиционных структур на примере декоративного комплекса, состоящего из скульптуры и панно, по мотивам славянских праздников на основе четырех методов генерации идей, используя технические приемы работы линией, пятном, линией и пятном.

Задание 2. Разработать 4 варианта включения в формальную композиционную структуру изобразительных элементов на примере декоративного комплекса, состоящего из скульптуры и панно, по мотивам славянских праздников, используя различные художественно-пластические подходы.

Вариант 2

1 Задачи репродуктивного уровня

Задание 1. Дать характеристику понятия «функциональное пространство».

Задание 2. Рассказать о специфике формирования комплекса требований к функциональному пространству различных классов.

Задание 3. Рассказать о возможностях формирования концепции и воплощения художественного образа с учетом требований заказчика.

2 Задачи реконструктивного уровня

Задание 1. Вычертить на плоскости листа для эскизов формата А4 2 одинаковых квадрата любого размера с включенной в них формальной структурой с включенными изобразительными элементами, композиционно уравновесив их.

3 Задачи творческого уровня

Задание 1. В одном из квадратов создать тональную раскладку в монохромной гамме, применив 3-5 оттенков серого, черный и белый цвета.

Задание 2. Во втором квадрате разработать колерную карту, состоящую из 3-5 цветных оттенков, черный цвет необходимо заменить на цветной, соответствующей общей гамме.

Критерии оценки заданий для текущего контроля успеваемости

1. Критерии оценки обучающегося на вопросы для собеседования:

– **оценка «отлично»** (5 баллов) выставляется обучающемуся, проявившему всесторонние и глубокие знания программного материала и дополнительной литературы, проявившему творческие способности в понимании, изложении и практическом использовании материала.

– **оценка «хорошо»** (4 балла) ставится обучающемуся, проявившему полное знание материала, освоившему основную рекомендованную литературу, показавшему стабильный характер знаний и умений и способному к их самостоятельному применению и пополнению в ходе последующего обучения и практической деятельности.

– **оценка «удовлетворительно»** (3 балла) ставится обучающемуся, проявившему знания в объеме, необходимом для последующего обучения и предстоящей практической деятельности, знакомому с основной рекомендованной литературой, допустившему неточности в ответе, но обладающему необходимыми знаниями и умениями для их устранения при корректировке со стороны преподавателя.

– **оценка «неудовлетворительно»** (2 балла) ставится обучающемуся, показавшему существенные пробелы в знании основного программного материала, допустившему принципиальные ошибки при применении теоретических знаний, которые не позволяют ему продолжить обучение или приступить к практической деятельности без подготовки по данной дисциплине.

2. Критерии оценки обучающегося на вопросы для собеседования, входящие в комплект разноуровневых заданий:

- **оценка «отлично»** (5 баллов) выставляется обучающемуся, проявившему всесторонние и глубокие знания материала литературы, проявившему творческие способности ее в понимании и изложении.

- **оценка «хорошо»** (4 балла) ставится обучающемуся, проявившему полное знание материала, освоившему основную рекомендованную литературу, показавшему стабильный характер знаний и умений и способному к их самостоятельному применению и пополнению в ходе последующего обучения.

- **оценка «удовлетворительно»** (3 балла) ставится обучающемуся, проявившему знания в объеме, необходимом для последующего обучения и предстоящей практической деятельности, допустившему неточности в ответе, но обладающему необходимыми знаниями и умениями для их устранения при корректировке со стороны преподавателя.

- **оценка «неудовлетворительно»** (2 балла) ставится обучающемуся, показавшему существенные пробелы в знании основного программного материала, допустившему принципиальные ошибки при применении теоретических знаний, которые не позволяют ему продолжить обучение или приступить к практической деятельности без подготовки по данной дисциплине.

3. Критерии оценки обучающегося по выполнению практической части разноуровневых заданий и подготовительного эскизного материала к практическим заданиям соответствуют перечню, приведенному в таблицах пункта ««Параметры и критерии оценки учебно-творческих заданий по дисциплине при итоговом контроле»»».

4.1.3. Учебный проект

Предполагаемые темы проекта:

1. Городская среда: национальные и интернациональные черты.
2. Чикагская архитектурная школа: особенности композиционного формообразования.
3. Эпоха конструктивизма: от идеи к проекту и его реализации.
4. Сооружения всемирных промышленных выставок: эстетика и функциональность.

Структура проекта:

Подготовительный этап. Вводное занятие по теме «Процесс проектирования и формирование художественного образа»

- введение в проект (экспресс-опрос, распределение по группам «Функционалисты», «Конструктивисты», «Революционеры», «Пресс-центр» с учетом интересов и индивидуальных возможностей);

- ознакомительная лекция «Процесс проектирования и формирование художественного образа»;

- задания для самостоятельной работы:

Для групп «Функционалисты», «Конструктивисты», «Революционеры»:

- сбор материала по теме исследования;
- написание эссе «О художественном образе» в рамках выбранной темы.

Для группы «Пресс-центр»:

- сбор материала по теме исследования;

- подготовка выступления в виде лекции с электронной презентацией по теме «Методы генерации идей».

Занятие по теме «Методы генерации идей»

- представление эссе «О художественном образе» группами «Функционалисты», «Конструктивисты», «Революционеры»;

- представление лекции «Методы генерации идей» группой «Пресс-центр»;

- обсуждение подготовленного материала (в виде вопросов и предложений);

- задания для самостоятельной работы:

Для групп «Функционалисты», «Конструктивисты», «Революционеры»:

- обоснование методов генерации идей, актуальных в рамках разрабатываемой темы проекта (подготовка эссе, репродукций, фотографий, самостоятельно выполненных зарисовок);

- создание презентации по разрабатываемой теме проекта, подготовка к ее демонстрации и защите.

Для группы «Пресс-центр»:

- сбор и обобщение полученной информации по теме эссе «О художественном образе» в виде нескольких тезисов, создание зарисовок;
- создание части презентации по разрабатываемой теме.
- индивидуальные консультации с преподавателем.

Занятие по теме «Защита подготовленных проектов рабочими студенческими группами»

- защита подготовленных презентаций группами «Функционалисты», «Конструктивисты», «Революционеры» на занятии в виде круглого стола;
- обсуждение подготовленных презентаций;
- задание для самостоятельной работы для группы «Пресс-центр»:
- формулирование выводов по проделанной другими группами работе;
- достигнутые положительные результаты;
- планы и пожелания на будущее (из нереализованного). Ответ на вопрос: «Каким образом можно исключить минусы, проявившиеся в ходе разработки и реализации проекта?»;
- заключительный этап подготовки итоговой презентации.
- индивидуальные консультации с преподавателем.

Занятие по теме «Представление итоговой презентации группой «Пресс-центр»

- защита подготовленной итоговой презентации группой «Пресс-центр» на заседании всей группы, ее обсуждение.

Критерии оценки учебного проекта

Обоснование выбора темы проекта

1. Устные ответы на проблемные и учебные вопросы в рамках имеющихся у студентов знаний.
2. Диалог группы с преподавателем о ключевых моментах тем, предложенных для реализации проекта.

Организация работы над проектом

3. Составление каждой группой индивидуального плана работы над проектом («План проекта»).
4. Поиск и сбор необходимой информации по теме проекта, качество ее обработки и изложения в виде слайдов презентации.
5. Анализ информации и написание эссе по материалам лекций в соответствии с темой проекта.
6. Создание графических и иллюстративных материалов по теме проекта.
7. Своевременная сдача материалов проекта в соответствии с утвержденным планом
8. Подготовка студентами вопросов в течение работы над проектом и их представление на индивидуальной консультации (преодоление возникающих трудностей в процессе работы над проектом).

Умение работать в команде

9. Умение взаимодействовать внутри группы, распределять роли.
10. Умение взаимодействовать с членами других групп, производить обмен необходимой информацией.
11. Умение формулировать вопросы по факту прослушивания и просмотра продуктов деятельности проекта других групп.
12. Умение давать объективную оценку собственной деятельности и продукту этой деятельности.

Организация защиты проекта

13. Умение визуально представить проект в виде презентации.
14. Умение излагать в виде тезисов основные моменты проекта.

15. Умение формулировать выводы в соответствии с темой проекта, определять достигнутые результаты, видеть положительные и отрицательные черты.

16. Умение давать аргументированные ответы на вопросы коллег по теме проекта.

17. Умение принимать критику по поводу представления и подачи проекта, его содержательной части.

Качество графической части проекта и презентации

18. Соответствие выполненной презентации структуре студенческого проекта, проекта группы «Пресс-центр».

19. Качество найденных иллюстраций, репродукций, выполненных зарисовок, схем и др.

20. Выбор стилистического решения для оформления презентации.

21. Наличие композиционного равновесия в слайдах презентации.

22. Обоснованное применение аудио- и визуальных эффектов в презентации.

Методика оценивания учебного проекта

Выполняемые обучающимися учебно-творческие задания и проекты оцениваются по каждому из 22 приведенных критериев по 4х бальной шкале: 5, 4, 3, 2 балла («отлично», «хорошо», «удовлетворительно», «неудовлетворительно» соответственно).

Для оценивания обучающихся по 4-х бальной системе учитываются следующие параметры:

- **оценка «отлично»** (5 баллов) выставляется обучающемуся, если задания выполнены в полном объеме. Прделанная обучающимся работа удовлетворяет 90-100 % от общего объема приведенных критериев (20-22 критерия).

- **оценка «хорошо»** (4 балла) выставляется обучающемуся, если задания выполнены в полном объеме, но допущен ряд несущественных ошибок. Прделанная студентом работа удовлетворяет 71-89 % от общего объема приведенных критериев (16-19 критериев).

- **оценка «удовлетворительно»** (3 балла) выставляется обучающемуся, если задания выполнены в полном объеме, но если обучающийся испытывает определенные затруднения. Прделанная обучающимся работа удовлетворяет 51-70 % от общего объема приведенных критериев (11-15 критериев).

- **оценка «неудовлетворительно»** (2 балла) выставляется обучающемуся, если задания выполнены не в полном объеме и допущен ряд грубых ошибок. Прделанная обучающимся работа удовлетворяет менее 50 % от общего объема приведенных критериев (менее 10 критериев).

4.2. Оценочные средства для промежуточной аттестации по итогам освоения дисциплины

4.2.1. Комплекты для тестирования

Типовой вариант тестирования для зачета Вариант 1 (2 семестр)

1. Выберите из предложенных вариантов определение, соответствующее понятию «проектирование»:

А) равновесие композиционных частей и элементов композиции;

Б) базовый прием моделирования, необходимый для первичного освоения различных техник;

В) деятельность по созданию проектов, прототипов, прообразов предполагаемого или возможного объекта, характеризующаяся двумя основными моментами: идеальный

характер действия и его нацеленность на проявление или образование чего-либо в будущем;

Г) единство и соподчиненность частей и элементов композиции.

2. Выберите из предложенного перечня материалы, наиболее характерные для изготовления предметов декоративно-прикладного искусства:

А) металл;

Б) глина;

В) бумага;

Г) сухоцветы.

3. Укажите, для какого основополагающего момента в проектировании характерен следующий пункт:

- точное выражение содержания (темы произведения) через его декоративную композиционную структуру.

А) цель проектирования;

Б) вид проектирования;

В) задача проектирования;

Г) форма проектирования.

4. Какое понятие можно охарактеризовать следующим определением:

- изображение, воспроизводящее визуальные свойства каких-либо поверхностей или объектов.

А) фактура;

Б) графика;

В) структура;

Г) текстура.

5. Для каких целей в декоративно-прикладном искусстве используются различные фактуры:

А) для наилучшего наложения красок на поверхность;

Б) для оформления произведения, улучшения его формы и придания ему характера;

В) для того, чтобы скрыть технологические ошибки;

Г) для того, чтобы создавать дополнительные осязательные ощущения при соприкосновении.

6. Выберите из предложенного списка основные составляющие композиции в проектировании:

А) цвет;

Б) ритм;

В) статика;

Г) форма.

7. Выберите из предложенного списка основные разновидности формы:

А) кристаллообразные;

Б) простые (плоские);

В) объемные;

Г) в виде трапеции.

8. Выберите из предложенного списка пару, наиболее емко раскрывающую характер формы:

А) статичная и динамичная;

Б) простая и сложная;

В) экспрессивная и субъективная;

Г) малая и большая.

9. Какое понятие можно охарактеризовать следующим определением:

- термин, определяющий некоторые структурные особенности художественного произведения по аналогии, например с музыкой.

- А) динамика;
- Б) ритм;
- В) конструкция;
- Г) композиция.

10. Какие элементы важны при ритмической организации композиции:

- А) форма;
- Б) формальная структура;
- В) акцентные точки;
- Г) визуальный ряд.

11. Укажите, каким определяющим сочетанием можно объединить следующие концепции:

- концепция функционализма;
- концепция системного проектирования;
- аксиоморфологическая концепция;
- художественная концепция.

- А) концептуальные подходы к проектированию;
- Б) творческие подходы к проектированию;
- В) подходы к проектированию методом «мозговой штурм»;
- Г) изобретательские подходы к проектированию.

12. Укажите основные составляющие художественного образа:

- А) форма;
- Б) структура;
- В) содержание;
- Г) визуализация.

13. Выберите из предложенного списка, какому из средств визуализации художественного образа характерны соответствуют следующие моменты:

- композиция;
- графика;
- динамика;
- колорит.

- А) основные;
- Б) второстепенные;
- В) формообразующие;
- Г) смысловые.

14. Выберите из предложенного списка средства, в графическом изображении которых заложен символический компонент:

- А) изображения;
- Б) текст;
- В) графики;
- Г) чертежи.

15. Выберите из предложенного списка деятелей, обобщивших и исследовавших различные методы генерации идей:

- А) Г. С. Альтшуллер;
- Б) Г. К. Юнг;
- В) Дж. К. Джонс;
- Г) У. Моррис.

16. Укажите, для какого метода генерации идей характерно вхождение проектировщика в роль, определенный образ:

- А) синектика;

- Б) инверсия;
- В) эмпатия;
- Г) морфологический анализ.

17. Выберите из предложенного списка метод, в рамках которого характерно выделять оси с главными характеристиками объекта, а затем по каждой записывать элементы:

- А) художественный метод;
- Б) «мозговой штурм»;
- В) морфологический анализ;
- Г) аналогия.

18. Выберите из предложенного списка метод, в основу которого положен метод «мозговой штурм»:

- А) синектика;
- Б) фантазия;
- В) инверсия;
- Г) эмпатия.

19. Укажите понятие, для которого характерно следующее определение:

- важная форма эмоционального и эстетического восприятия визуализируемого художественного образа.

- А) форма;
- Б) цвет;
- В) графика;
- Г) композиционная структура.

20. Выберите из предложенного списка тип контраста, который не существует в природе, а является проекцией человеческого зрения:

- А) контраст светлого и темного;
- Б) контраст дополнительных цветов;
- В) симультанный контраст;
- Г) контраст по насыщенности.

Ключ:

1 – В	2 – А, Б	3 – В	4 – Г	5 – Б
6 – Б, Г	7 – Б, В	8 – В	9 – Б	10 – В
11 – А	12 – А, В	13 – В	14 – А, Б	15 – А, В
16 – В	17 – В	18 – А	19 – Б	20 – В

Типовой вариант тестирования для зачета

Вариант 2 (4 семестр)

1. Выберите из предложенного списка определение, характерное для понятия «орнамент»:

А) узор, построенный на ритмическом чередовании и сочетании геометрических или изобразительных элементов, исполняемый средствами живописи, рисунка, скульптуры или вышивки;

Б) структура, состоящая из различных изобразительных элементов, исполняемая средствами графики;

В) схема чередования элементов;

Г) основополагающий компонент композиции.

2. Для каких стран в связи с их национальными обычаями характерен исключительно геометрический и растительный орнамент:

- А) азиатские страны;
- Б) европейские страны;

В) латиноамериканские страны;

Г) страны арабского мира.

3. Укажите, каким понятием можно объединить следующие орнаменты:

- геометрический;

- растительный;

- зооморфный;

- антропоморфный.

А) типы орнамента;

Б) виды орнамента;

В) метр в орнаменте;

Г) розетты.

4. В каком орнаментальном строе в качестве мотивов можно использовать мужские и женские стилизованные фигуры, а также отдельные части тела человека:

А) геометрический орнамент;

Б) растительный орнамент;

В) зооморфный орнамент;

Г) антропоморфный орнамент.

5. Выберите из предложенного списка разновидности ленточного орнамента:

А) фриз;

Б) кайма;

В) метр;

Г) обрамление.

6. Как называется замкнутый орнамент в круге:

А) бордюры;

Б) цветы;

В) розетка;

Г) фриз.

7. Укажите название для закономерного чередования и повторения мотивов, фигур и интервалов между ними:

А) ритм;

Б) метр;

В) схема;

Г) изображение.

8. Выберите из предложенного списка разновидности ритмической организации орнамента:

А) метрический тип;

Б) симметричный тип;

В) асимметричный тип;

Г) неравномерный тип.

9. По какому принципу, преимущественно, осуществляется построение орнаментальной композиции в круге:

А) разбивка по секторам;

Б) взаимное расположение мотивов;

В) свободное размещение изображений;

Г) компоненты не подчинены общей композиции в круге.

10. Мотивы какого орнамента воспроизводят конкретные предметы и формы реального мира:

А) ленточный;

Б) замкнутый;

В) изобразительный;

Г) геометрический.

11. Выберите из предложенного списка определение, раскрывающее понятие мотива:

- А) минимальная и простая по форме площадь с различными промежутками;
- Б) схема с вертикальным и горизонтальным членением;
- В) часть орнамента, являющегося его главным образующим элементом;
- Г) линейное членение композиции с различными конфигурациями.

12. Укажите основные отличия орнаментальной композиции от классической плоскостной структуры:

- А) наличие мотива;
- Б) вертикальное и/ или горизонтальное направления;
- В) наличие формальной структуры;
- Г) наличие одинаковых интервалов.

13. Как называются орнаментальные композиции, в которых мотив повторяется через одинаковые интервалы:

- А) розетка;
- Б) раппорт;
- В) барельеф;
- Г) койланаглиф.

14. С помощью каких моментов характеризуется плоскостная композиция:

- А) двухмерность;
- Б) небольшая глубина (иногда);
- В) объемные формы;
- Г) наличие формального контура.

15. К какому орнаменту можно отнести композицию в виде герба или эмблемы:

- А) линейный орнамент;
- Б) монораппортный орнамент;
- В) ленточный орнамент;
- Г) сетчатый орнамент.

16. Наличием каких моментов характерен сетчато-раппортный орнамент:

- А) имеет одну ось переносов;
- Б) имеет две оси переносов;
- В) имеет множество осей переносов;
- Г) не имеет оси переносов.

17. Сетку из каких геометрических фигур представляет собой простейший сетчато-раппортный орнамент:

- А) треугольники;
- Б) окружности;
- В) трапеции;
- Г) параллелограммы.

18. К какому стилю в искусстве можно отнести наличие в растительных орнаментах стилизованных водяных цветов, их бутонов, длинных стеблей и листьев:

- А) готика;
- Б) романский стиль;
- В) модерн;
- Г) ампир.

19. В орнаментальные композиции какой страны принято внедрять гербы (мондокоро), замкнутые в круге:

- А) Китай;
- Б) Индия;
- В) Япония;
- Г) Австралия.

20. Наличие каких линий должно преобладать в структуре художественно-пластического языка, если заявленная тема предполагает динамичную композицию:

- А) горизонтали и окружности;

- Б) диагонали и вертикали;
- В) окружности и зигзагообразные линии;
- Г) плавные линии различных направлений.

Ключ:

1 - А	2 - Г	3 - Б	4 - Г	5 - А, Б, Г
6 - В	7 - А	8 - А, Г	9 - А	10 - В
11 - В	12 - А, Г	13 - Б	14 - А, Б	15 - Б
16 - Б	17 - Г	18 - В	19 - В	20 - Б

Типовой вариант тестирования для зачета Вариант 1 (6 семестр)

1. Выберите из предложенного списка, при построении какой композиции можно использовать следующие предметы:

- скульптуры;
- мебель и стенды;
- различные объемы и поверхности.

- А) плоскостная композиция;
- Б) объемная композиция;
- В) объемно-пространственная композиция;
- Г) формальная композиция.

2. К какому типу композиции можно отнести объемно-пространственную:

- А) формальная;
- Б) фронтальная;
- В) объемная;
- Г) центральная.

3. Какие композиции в целом можно отнести к объемно-пространственным решениям:

- А) все композиции имеющие рельеф;
- Б) фактурные плоскости;
- В) гладкие поверхности;
- Г) стекло.

4. Выберите из предложенного перечня черты, характерные для объемно-пространственной композиции:

- А) развиваются внутри себя и представляют собой замкнутый тип композиции;
- Б) в качестве подчеркивающих приемов для гармонизации композиции используются рамы, линии и пр.;
- В) такая композиция является составляющим элементом другой композиционной структуры, не имеет самостоятельности;
- Г) в процессе формирования композиции исключается влияние среды, в которой она будет существовать.

5. Укажите, к какой объединяющей характеристике можно отнести следующие позиции, связанные с объемно-пространственной композицией:

- выявление общего вида геометрических пространственных форм;
- подчеркивание статики или динамики формы;
- сочетание в пространстве различных пластических форм (объемные, плоскостные и линейные);

- использование графических и пластических средств таких, как цвет, фактура и рельеф.

- А) цель;
- Б) задачи;
- В) правила;
- Г) закономерности.

6. Выберите из предложенного списка разновидность объемно-пространственной композиции, для которой характерно следующее:

- обратный барельефу вид рельефного рисунка, особенностью которого является инверсия.

- А) барельеф;
- Б) контррельеф;
- В) горельеф;
- Г) койланаглиф.

7. Укажите, каким понятием можно охарактеризовать следующее определение:

- модель объекта в уменьшенном масштабе или в натуральную величину, как правило лишенную функциональности представляемого объекта.

- А) модель;
- Б) форма;
- В) макет;
- Г) сетка.

8. Какой прием часто используется для создания объемно-пространственных композиций, в том числе и в декоративно-прикладном искусстве:

- А) моделирование;
- Б) макетирование;
- В) формообразование;
- Г) конструирование.

9. Выберите из предложенного списка основные этапы макетирования для создания прототипов произведений декоративно-прикладного искусства:

- А) разработка идей для визуализации художниками-проектировщиками в эскизы;
- Б) формирование композиционного пространства в объеме, макете, модели;
- В) создание подробных чертежей с нанесением размеров;
- Г) составление сметы.

10. Какой вид макетов является ведущим для декоративно-прикладного искусства:

- А) интерьерный макет;
- Б) градостроительный макет;
- В) электронный макет;
- Г) архитектурный макет.

11. Как называется процесс моделирования и макетирования с применением бумаги:

- А) панно;
- Б) витраж;
- В) бумажная пластика;
- Г) презентация.

12. Выберите из предложенного списка признаки объемной композиции:

- А) высота;
- Б) ширина;
- В) глубина;
- Г) площадь.

13. Укажите, какой характеристикой можно объединить следующие моменты, свойственные объемной композиции:

- наличие массы в работе;
- обозрение со всех сторон;
- наличие трех измерений.

- А) физические свойства;
- Б) эргономические характеристики;
- В) признаки;
- Г) свойства.

14. Выберите из предложенного перечня некоторые свойства объемной композиции:

- А) положение в пространстве;
- Б) крепление и размещение на стене в интерьере;
- В) фактура, цвет, светотень;
- Г) черно-белая композиция, обрамленная багетом.

15. Какую шкалу обязательно необходимо использовать для проектирования и последующего создания объемной композиции:

- А) форма;
- Б) масштаб;
- В) модуль;
- Г) макет.

16. Выберите из предложенного списка те позиции, представляющие типы объемной композиции:

- А) композиция с замкнутым объемом;
- Б) композиция, представляющая сочетание объемов;
- В) композиция, украшающая фасад отдельно стоящего здания;
- Г) композиция, сочетающая несколько отдельно стоящих объемов.

17. Соотношение каких элементов используется в процессе создания формы для объемной композиции:

- А) масса всех объемов и внешнее пространство;
- Б) статичные и динамичные элементы;
- В) функция и форма;
- Г) масштаб элементов и их пропорциональность.

18. Какие характеристики свойственны для симметричной объемной композиции:

- А) наличие вертикальной оси;
- Б) одинаковы четыре или более сторон в объеме создаваемого объекта;
- В) статичность;
- Г) динамика.

19. На каком этапе работы над объемной композицией определяется применяемый к ней художественно-пластический язык:

- А) на этапе пластической разработки поверхностей всех элементов;
- Б) на этапе поиска формальной структуры композиции;
- В) на этапе формирования идеи;
- Г) на этапе визуализации образа в виде клаузуры.

20. Какие компоненты (комплексно), как правило, лучше всего проработаны художниками в изделиях из керамики:

- А) функциональность и эстетическая выразительность;
- Б) форма и ритм;
- В) статика и динамика;
- Г) контраст и нюанс.

Ключ:

1 – В	2 – Б	3 – А, Б	4 – А, Б, Г	5 – Б
6 – Б	7 – В	8 – Б	9 – А, Б	10 – А
11 – В	12 – А, Б, В	13 – В	14 – А, В	15 – Б
16 – А, Б	17 – А, Г	18 – А, Б, В	19 – А	20 – А

Вариант 1 (7 семестр)

1. Выберите из предложенного списка основной вид пространства, искусственно созданный с помощью средств архитектуры:

- А) интерьер;
- Б) вестибюль;
- В) гостиная;
- Г) экстерьер.

2. Укажите, каким характерным моментом можно объединить следующие черты архитектурной среды:

- масса;
- пространство;
- состояние среды;
- акустика.

- А) задачи;
- Б) компоненты;
- В) элементы;
- Г) формы.

3. Выберите из предложенного списка категории, которые включает в себя архитектурное пространство:

- А) пространственная форма;
- Б) плоскости ограждения;
- В) окружающая среда в целом;
- Г) предметы оборудования.

4. Укажите, какому понятию соответствует следующая дефиниция:

- художественный или архитектурный внешний вид здания, его оформление, обеспечивающие человеку благоприятное эстетическое восприятие.

- А) внутреннее пространство;
- Б) эркер;
- В) экстерьер;
- Г) зимний сад.

5. Выберите из предложенного списка основные методы композиционно-пластической организации архитектурного пространства:

А) создание замкнутого пространства в обрамлении архитектурных сооружений или его выгораживание за счет расстановки сооружений;

Б) постановка здания-монумента, создающего вокруг себя специфическое пространственное поле;

В) создание открытого пространства в виде площадей;

Г) возведение отдельно стоящих сооружений, не объединенных природным ландшафтом.

6. Выберите из предложенного списка дефиницию, соответствующую понятию «ансамбль» (в архитектуре):

А) единство отдельных сооружений, достигающих между собой цельности, за счет их взаимодействия между собой;

Б) серия произведений, объединенных темой и художественно-пластическим решением;

В) комплекс зданий, соединенных между собой арками и сводами;

Г) органичное соединение архитектуры и природы в рамках определенного ландшафта.

7. Выберите из предложенного списка наиболее распространенный вид архитектурного единства:

- А) внутренний дворик;
- Б) колодец;
- В) городская среда;
- Г) деревенский пейзаж.

8. Выберите из предложенного списка основополагающие характеристики в организации архитектурного пространства:

- А) «мера» человека и «мера» человека;
- Б) масса и объем;
- В) форма и ритм;
- Г) высота и глубина.

9. Укажите понятие, соответствующие единице меры, на которой основано отношение величин:

- А) модуль;
- Б) масштаб;
- В) ритм;
- Г) акцентные точки.

10. От какой категории в формировании архитектурного пространства неотделимо понятие масштаба:

- А) ритм;
- Б) форма;
- В) пропорции;
- Г) композиция.

11. Выберите из приведенного списка понятие, характеризующееся следующим образом:

- внутреннее пространство здания или отдельного помещения, архитектурное решение которого определяется его назначением.

- А) формальное пространство;
- Б) открытое пространство;
- В) архитектурное пространство;
- Г) функциональное пространство.

12. С какой целью неразрывно связана специфика организации функционального пространства:

- А) зонирование помещения;
- Б) декорирование помещения;
- В) изменение внешнего облика помещения с помощью света и цвета;
- Г) продажа помещения.

13. Укажите объединяющий момент для следующих характеристик функционального пространства:

- функциональное перераспределение пространства;
- визуальное увеличение или уменьшение территории;
- оптимизация пространства в маленьких квартирах;
- эстетическое оформление пространства.

- А) задачи;
- Б) свойства;
- В) цели;
- Г) профили.

14. С помощью применения каких средств можно изменять пропорции функционального пространства:

- А) фон и тон;
- Б) оптические иллюзии;
- В) материалы для декорирования;
- Г) декоративная штукатурка.

15. Укажите основной вид функционального пространства:

- А) джакузи;
- Б) игровая зона;
- В) кухня;

Г) интерьер.

16. Выберите обобщающее понятие для следующих слов:

- вестибюль;

- фойе;

- комната;

- зал.

А) экстерьер;

Б) интерьер;

В) зал ожидания;

Г) вход в здание.

17. Выберите из предложенного перечня составляющие функционального пространства:

А) строительная оболочка;

Б) цвет;

В) предметное наполнение;

Г) функциональные процессы, формирующие пространство и чувственно-психологическую атмосферу в помещении.

18. Выберите из предложенного перечня сочетание, объединяющее следующие комплексы:

- офис;

- жилое помещение;

- общественное помещение.

А) здания;

Б) классы;

В) типы;

Г) виды.

19. Выберите из предложенного перечня документ, оформляемый между заказчиком и разработчиком перед началом работ:

А) концепция;

Б) требования к проекту;

В) поиск художественного образа;

Г) чертеж.

20. Укажите, какому понятию характерна следующая характеристика:

- каркасная конструкция, с помощью которой можно варьировать высоту подъема пола в помещении от нескольких сантиметров до полуметра, в том числе и с использованием ступеней.

А) арка;

Б) мебель;

В) подиум;

Г) портьера.

Ключ:

1 – Г

2 – Б

3 – А, Б, Г

4 – В

5 – А, Б

6 – А

7 – В

8 – А

9 – Б

10 – В

11 – Г

12 – А

13 – В

14 – Б

15 – Г

16 – Б

17 – А, В, Г

18 – Б

19 – Б

20 – В

Критерии оценки тестирования

Балл	Выполнение заданий тестирования, в %	Результаты оценки	
		отлично	зачтено
5	90-100 % от общего количества вопросов тестирования (18-20 верных ответов)	отлично	зачтено

4	75-89 % от общего количества вопросов тестирования (15-17 верных ответов)	хорошо	
3	60-74 % от общего количества вопросов тестирования (12-14 верных ответов)	удовлетворительно	
2	до 60 % от общего количества вопросов тестирования (до 11 верных ответов)	неудовлетворительно	не зачтено

4.2.2. Комплекты с перечнем практических заданий

Зачет по дисциплине «*Проектирование*» проводится по окончании 2, 4, 6 семестров в форме просмотра – выставки учебных работ. В комплект практических заданий, предъявляемых на зачете, входят следующие работы:

2 семестр (1 курс)

1. Перечень практических заданий:

- Практическое задание № 1. Фактуры. Композиция из квадратов;
- Практическое задание № 2. Композиция из отпечатанных и нарисованных текстур;
- Практическое задание № 3. Разработка элемента текстуры для текстиля;
- Практическое задание № 4. Выявление характера формы квадрата и круга;
- Практическое задание № 5. Членение поверхностей квадрата и круга горизонталями и вертикалями;
- Практическое задание № 6. Линейный мотив;
- Практическое задание № 7. Композиция, отражающая движение взгляда по акцентным точкам;
- Практическое задание № 8. Фиксация акцентных линий и точек в натюрморте;
- Практическое задание № 9. Эскиз декоративного пласта;
- Практическое задание № 13. Сюжетно-тематическая декоративная композиция «Город».

2. Учебный проект:

- представление учебного проекта в соответствии с определенной темой в виде электронной презентации.

3. Тестирование. Перед проведением зачета обучающимися выполняется тестирование. 20 вопросов комплекта для тестирования составлены согласно информации, отражающей основные моменты, усвоенные в процессе освоения дисциплины.

4 семестр (2 курс)

1. Перечень практических заданий:

- Практическое задание № 17. Клаузура по плоскостным композициям для изразцов;
- Практическое задание № 19. Выполнение чистового варианта задания (на примере создания изобразительных мотивов в плоскостных композициях на основе изразцов с растительными и зооморфными пластическими структурами).

2. Тестирование. Перед проведением зачета обучающимися выполняется тестирование. 20 вопросов комплекта для тестирования составлены согласно информации, отражающей основные моменты, усвоенные в процессе освоения дисциплины.

6 семестр (3 курс)

1. Перечень практических заданий:

- Практическое задание № 21. Объемы, плоскости, линии в пространстве картины (подготовка эскизов для создания макета);
- Практическое задание № 22. Клаузура по настенному декоративному панно;
- Практическое задание № 24. Выполнение чистового задания в материале (на примере создания настенного декоративного панно);

- Практическое задание № 25. Клаузура по настольной пластической композиции (серия ваз);
- Практическое задание № 27. Выполнение чистового задания (на примере создания настольной пластической композиции (серия ваз из 5 штук) на основе мотивов творчества ювелира ар-нуво Р. Лалика).

2. Тестирование. Перед проведением зачета обучающимися выполняется тестирование. 20 вопросов комплекта для тестирования составлены согласно информации, отражающей основные моменты, усвоенные в процессе освоения дисциплины.

Экзамен по дисциплине *«Проектирование»* проводится по окончании 3 и 7 семестров в форме экзаменационного просмотра – выставки учебных работ. В комплект практических заданий, предъявляемых на экзамене, входят следующие работы:

3 семестр (2 курс)

1. Перечень практических заданий:

- Практическое задание № 14. Клаузура по орнаментальным композициям в круге;
- Практическое задание № 16. Выполнение чистового варианта задания (на примере создания орнаментальных мотивов на основе круга в плоскостных композициях).

2. Портфолио. Выполненные практические задания необходимо оформить в файлах А4 и А3 формата, поместить их в скоросшиватель. Эскизы к практическим заданиям также помещаются в файлы формата А4 и подшиваются в другой скоросшиватель. Также оригиналы работ согласно списку, приведенному в пункте «Оценочные средства для промежуточной аттестации по итогам освоения дисциплины (перечень практических заданий)» в соответствии с зачетом/ экзаменом, подлежат оцифровке. Портфолио формируется и оформляется в соответствии с требованиями, указанными в пункте «Портфолио» раздела «Фонд оценочных средств» рабочей программы дисциплины.

7 семестр (3 курс)

1. Перечень практических заданий:

- Практическое задание № 21. Объемы, плоскости, линии в пространстве картины (подготовка эскизов для создания макета);
- Практическое задание № 22. Клаузура по настенному декоративному панно;
- Практическое задание № 24. Выполнение чистового задания в материале (на примере создания настенного декоративного панно);
- Практическое задание № 25. Клаузура по настольной пластической композиции (серия ваз);
- Практическое задание № 27. Выполнение чистового задания (на примере создания настольной пластической композиции (серия ваз из 5 штук) на основе мотивов творчества ювелира ар-нуво Р. Лалика).

2. Портфолио. Выполненные практические задания необходимо оформить в файлах А4 и А3 формата, поместить их в скоросшиватель. Эскизы к практическим заданиям также помещаются в файлы формата А4 и подшиваются в другой скоросшиватель. Также оригиналы работ согласно списку, приведенному в пункте «Оценочные средства для промежуточной аттестации по итогам освоения дисциплины (перечень практических заданий)» в соответствии с зачетом/ экзаменом, подлежат оцифровке. Портфолио формируется и оформляется в соответствии с требованиями, указанными в пункте «Портфолио» раздела «Фонд оценочных средств» рабочей программы дисциплины.

3. Тестирование. Перед проведением экзамена обучающимися выполняется тестирование. 20 вопросов комплекта для тестирования составлены согласно информации, отражающей основные моменты, усвоенные в процессе освоения дисциплины.

Параметры, критерии оценки, требования

При выставлении оценки преподаватель учитывает: логику, структуру, стиль ответа и изложения материала; культуру речи, манеру общения; готовность к дискуссии, аргументированность ответа; уровень самостоятельного мышления; умение приложить теорию к практике, решить задачи и др.

Нулевой уровень («неудовлетворительно»).

Результаты обучения обучающегося свидетельствуют:

З) об усвоении им некоторых элементарных знаний, но обучающийся не владеет понятийным аппаратом изучаемой предметной области (практики);

У) не умеет установить связь теории с практикой;

В) не владеет способами решения практико-ориентированных задач.

Первый уровень - пороговый («удовлетворительно»).

Достигнутый уровень оценки результатов обучения обучающегося показывает:

З) знания имеют фрагментарный характер, отличаются поверхностностью и малой содержательностью; обучающийся раскрывает содержание вопроса, но не глубоко, бессистемно, с некоторыми неточностями;

У) слабо, недостаточно аргументированно может обосновать связь теории с практикой;

В) способен понимать и интерпретировать основной теоретический материал по практике.

Второй уровень – повышенный («хорошо»).

Обучающийся на должном уровне:

З) раскрывает учебный материал: даёт содержательно полный ответ, требующий незначительных дополнений и уточнений, которые он может сделать самостоятельно после наводящих вопросов преподавателя;

У) демонстрирует учебные умения и навыки в области решения практико-ориентированных задач;

В) владеет способами анализа, сравнения, обобщения и обоснования выбора методов решения практико-ориентированных задач.

Третий уровень – продвинутый («отлично»).

Обучающийся, достигающий должного уровня:

З) даёт полный, глубокий, выстроенный логично по содержанию вопроса ответ, используя различные источники информации, не требующий дополнений и уточнений;

У) доказательно иллюстрирует основные теоретические положения практическими примерами;

В) способен глубоко анализировать теоретический и практический материал, обобщать его, самостоятельно делать выводы, вести диалог и высказывать свою точку зрения.

Содержание уровня может быть представлено как в полном объеме (З+У+В), так и в частичном (З; З+У; З+В; У+В; У; В).

Параметры и критерии оценки учебно-творческих заданий по дисциплине при итоговом контроле (зачет/ экзамен)

Таблица 1

Интегративные параметры и критерии

Параметры	Критерии
1. Сюжетность	1. Выражение сюжетно-тематической основы в декоративной композиции. 2. Соответствие сюжета визуально-образному решению учебных и творческих задач. 3. Выявление сюжета через элементы, присутствующие в декоративной работе.
2. Образность	1. Оригинальность художественного образа. 2. Образное единство декоративной работы.

	3. Соответствие визуального воплощения художественного образа поставленным в декоративной работе задачам.
3. Стилевое единство	<ol style="list-style-type: none"> 1. Взаимодействие элементов композиционного построения (в формальной композиции). 2. Единство изобразительной стилистики и пластики в декоративной работе. 3. Взаимодействие художественных, графических и декоративных средств для выражения замысла работы.

Таблица 2

Художественно-выразительные параметры и критерии

Параметры	Критерии
1. Композиция	<ol style="list-style-type: none"> 1. Соответствие формальной композиционной схемы работы поставленной в теме задаче. 2. Построение композиции с учетом поставленной в теме задаче (статика, динамика, контраст, нюанс и пр.). 3. Применение средств декоративной графики в построении композиции работы. 4. Применение пластических средств в построении композиции работы. 5. Применение средств стилизации в композиции работы.
2. Изображение	<ol style="list-style-type: none"> 1. Соответствие изобразительного решения поставленной в декоративной работе задаче. 2. Соответствие изобразительного решения работы творческому замыслу. 3. Соответствие форм стилизации изобразительному решению декоративной работы.
3. Техника исполнения	<ol style="list-style-type: none"> 1. Выбор графической техники, соответствующей конкретной теме решения декоративной работы. 2. Владение техникой формообразования предметов на плоскости. 3. Владение выразительными графическими и декоративными техниками. 4. Качество технического исполнения декоративной работы. 5. Формирование авторского пластического языка.

Таблица 3

Мотивационные параметры и критерии

Параметры	Критерии
1. Разработка творческих замыслов	<ol style="list-style-type: none"> 1. Предложение нескольких графических вариантов решения творческой задачи. 2. Убедительность предлагаемых решений.
2. Поиск способов композиционного построения	<ol style="list-style-type: none"> 1. Обоснованность выбора способов композиционного построения. 2. Неординарность предлагаемых способов композиционного построения.
3. Систематичность и самостоятельность	<ol style="list-style-type: none"> 1. Самостоятельность в последовательности выполнения практического задания.

в практическом задании	2. Увеличение доли самостоятельных решений, предлагаемых в творческой работе.
------------------------	---

Методика оценивания

Выполняемые обучающимися учебно-творческие задания и проекты оцениваются по каждому из 28 приведенных критериев, что соответствует 100 баллам.

При различных видах контроля (текущий, промежуточный, итоговый) для оценивания обучающихся по 4-х бальной системе учитываются следующие параметры:

- **оценка «отлично»** (90-100 баллов) выставляется обучающемуся, если задания выполнены в полном объеме. Обучающийся владеет системой знаний о правилах ведения творческой практической работы, различными формальными композиционными приемами, правилами сопоставления цветов, средствами графики, демонстрирует свое творческое видение, выработанный авторский знаковый графический и художественно-пластический язык. Прделанная обучающимся работа удовлетворяет 90-100 % от общего объема приведенных критериев (25-28 критериев).

- **оценка «хорошо»** (75-89 баллов) выставляется обучающемуся, если задания выполнены в полном объеме, но допущен ряд несущественных ошибок в одном из заданий, связанных с правилами сопоставления цветов, со стандартной подачей знакового графического языка. Прделанная обучающимся работа удовлетворяет 71-89 % от общего объема приведенных критериев (20-24 критерия).

- **оценка «удовлетворительно»** (60-74 балла) выставляется обучающемуся, если задания выполнены в полном объеме, но при этом он испытывает затруднения с применением различных формальных композиционных приемов, правил сопоставления цветов, средств графики. Прделанная обучающимся работа удовлетворяет 51-70 % от общего объема приведенных критериев (14-19 критериев).

- **оценка «неудовлетворительно»** (менее 60 баллов) выставляется обучающемуся, если задания выполнены не в полном объеме и допущен ряд грубых ошибок, связанных с применением различных формальных композиционных приемов, правил сопоставления цветов, средств графики, созданием образов, моделированием форм и пр. Прделанная обучающимся работа удовлетворяет менее 50 % от общего объема приведенных критериев (менее 14 критериев).

Шкала перевода баллов в оценки для зачета/ экзамена по дисциплине

Уровень формирования компетенции	Оценка		Минимальное количество баллов	Максимальное количество баллов
	Зачтено	Отлично		
Продвинутый	Зачтено	Отлично	90	100
Повышенный		Хорошо	75	89
Пороговый		Удовлетворительно	60	74
Нулевой	Не зачтено	Неудовлетворительно	0	59

Критерии оценивания учебно-творческих заданий в соотношении со шкалой перевода баллов в оценки для зачета / экзамена по дисциплине

Знания, умения и навыки обучающихся при промежуточной аттестации **в форме зачета / экзамена** определяются оценками «отлично», «хорошо», «удовлетворительно», «неудовлетворительно».

«Отлично» выставляется, если обучающийся достиг продвинутого уровня формирования компетенций - обучающийся глубоко и прочно усвоил весь программный материал, исчерпывающе, последовательно, грамотно и логически стройно его излагает, не затрудняется с ответом при видоизменении задания, свободно справляется с задачами и практическими заданиями, правильно обосновывает принятые решения, умеет самостоятельно

обобщать и излагать материал, не допуская ошибок.

«Хорошо» выставляется, если обучающийся достиг **повышенного уровня формирования компетенций** - обучающийся твердо знает программный материал, грамотно и по существу излагает его, не допускает существенных неточностей в ответе на вопрос, может правильно применять теоретические положения и владеет необходимыми умениями и навыками при выполнении практических заданий.

«Удовлетворительно» выставляется, если обучающийся достиг **порогового уровня формирования компетенций** - обучающийся усвоил только основной материал, но не знает отдельных деталей, допускает неточности, недостаточно правильные формулировки, нарушает последовательность в изложении программного материала и испытывает затруднения в выполнении практических заданий.

«Неудовлетворительно» соответствует **нулевому уровню формирования компетенций** – обучающийся не знает значительной части программного материала, допускает существенные ошибки, с большими затруднениями выполняет практические задания, задачи.

Знания, умения и навыки обучающихся при промежуточной аттестации **в форме зачета** определяются «зачтено», «не зачтено». **«Зачтено»** выставляется, если обучающийся достиг **уровней формирования компетенций: продвинутой, повышенной, пороговой** - обучающийся знает курс на уровне лекционного материала, базового учебника, дополнительной учебной, научной и методологической литературы, умеет привести разные точки зрения по излагаемому вопросу. **«Не зачтено»** соответствует **нулевому уровню формирования компетенций**; обучающийся имеет пробелы в знаниях основного учебного материала, допускает принципиальные ошибки в выполнении предусмотренных программой заданий.

Знания, умения и навыки обучающихся при промежуточной аттестации **в форме экзамена** выставляется обучающемуся, если он достиг **уровней формирования компетенций: продвинутой, повышенной, пороговой**.

4.2.3. Портфолио

Портфолио представляет собой технологию работы с результатами учебно-познавательной, практической и творческой деятельности обучающихся. Этот вид задания можно рассматривать как способ накопления и оценки индивидуальных достижений обучающегося, самооценку его уровня в группе или в соотношении с предыдущими курсами обучающихся по данной дисциплине.

С помощью портфолио становится возможным определить следующее:

- проследить динамику творческого развития и роста обучающегося;
- сформировать у обучающегося умение представлять результаты своих достижений;
- объективно оценить профессиональные достижения обучающегося, представить в устной форме мотивированное заключение.

Портфолио включает следующие обязательные моменты:

1. Титульный лист формата А4 со следующими сведениями (Приложение 1):

- шапка с наименованием учебного заведения, подразделением (факультет и кафедра);
- портфолио с указанием дисциплины;
- наименование направления;
- исполнитель (фамилия имя отчество, номер курса, группы);
- город;
- год.

2. Практические задания, выполненные обучающимся за отчетный период обучения (к зачету/ экзамену) по программе дисциплины. Если программа дисциплины предусматривает несколько видов промежуточной аттестации (зачетов/ экзаменов), то обучающийся формирует несколько папок с различным перечнем заданий.

Выполненные практические задания необходимо оформить в файлах А4 и А3 формата,

поместить их в гибкий скоросшиватель с прозрачным листом. Если чистовой вариант работы превышает параметры формата А3, то в папку с портфолио подшивается его репродукция, выполненная с помощью полиграфической печати формата А3. Оригинал работы сдается преподавателю отдельно. При необходимости и по рекомендации преподавателя такой оригинал работы оформляется в паспарту и багет для экспонирования на различных выставках и конкурсах, а также в корпусах КемГИК.

3. Поисковый материал и задания, выполненные в качестве самостоятельной работы по дисциплине.

Эскизы и задания, выполненные самостоятельно, помещаются в файлы формата А4 и подшиваются в отдельный гибкий скоросшиватель с прозрачным листом, снабженный титульным листом, выполненным по образцу, приведенному в Приложении 1. При этом в строчке Портфолио с названием дисциплины указывается в скобках – (поисковый материал).

4. Каждую работу или эскизы необходимо подписать с обратной стороны листа по образцу: фамилия и имя, курс, группа, название, год создания, материал, размеры (высота х ширина). Если работа представлена не в оригинале, а в виде копии, выполненной средствами полиграфии, то указываются реальные размеры.

5. Оригиналы работ согласно списку, приведенному выше в пункте «Оценочные средства для промежуточной аттестации по итогам освоения дисциплины (перечень практических заданий)», подлежат оцифровке в соответствии со следующими требованиями:

- файл с фото – 20 см по большей стороне;
- расширение файла - .jrg;
- цветовой профиль – СМУК;
- разрешение файла – 300 dpi.

Каждый файл нумеруется в соответствии с порядковым номером, присвоенным практическому заданию, а также фамилией и инициалом имени обучающегося, номером группы. Например, 03_Иванов И_ДПИ_171.

Оцифрованные файлы записываются обучающимся группы на общий накопитель (флеш, диск, съемный диск и др.) и передаются преподавателю для формирования электронного банка практических работ по дисциплине.

Критерии оценки портфолио

- **оценка «отлично»** (5 баллов) – выставляется обучающемуся за полноту представленных учебно-творческих работ, оригинальность идей и художественных замыслов, высокое художественное качество произведений, умение обосновать образное решение, стилистику и пластический язык;

- **оценка «хорошо»** (4 балла) – выставляется обучающемуся за полноту представленных учебно-творческих работ, оригинальность идей и художественных замыслов при общем хорошем художественном качестве произведений, умении обосновать образное решение, иметь неточности в стилистике и выборе пластического языка;

- **оценка «удовлетворительно»** (3 балла) – выставляется обучающемуся при недостаточной полноте представленных учебно-творческих работ и среднем уровне идей и замыслов, посредственном художественном качестве произведений, умении обосновать образное решение, но иметь несоответствия в стилистике и выборе пластического языка;

- **оценка «неудовлетворительно»** (2 балла) – выставляется обучающемуся при недостаточной полноте представленных учебно-творческих работ, их низком уровне в плане идей и замыслов, а также художественного качества произведений, значительных затруднениях в процессе обоснования образного решения, выбора стилистики и художественного пластического языка.

Пример оформления титульного листа для портфолио

ФГБОУ ВО «Кемеровский государственный институт культуры»
Факультет визуальных искусств
Кафедра декоративно-прикладного искусства

**ПОРТФОЛИО ПО ДИСЦИПЛИНЕ
«ПРОЕКТИРОВАНИЕ»**

Направление подготовки
54.03.02 «декоративно-прикладное искусство и народные промыслы»
Профиль подготовки
Художественная керамика

Исполнитель:
Коробкова Н. А.,
4 курс, ДПИ-141

Кемерово
2021

МИНИСТЕРСТВО КУЛЬТУРЫ РОССИЙСКОЙ ФЕДЕРАЦИИ
ФГБОУ ВО «Кемеровский государственный институт культуры»
Факультет визуальных искусств
Кафедра декоративно-прикладного искусства

ФОНД ОЦЕНОЧНЫХ СРЕДСТВ

по учебной дисциплине «Начертательная геометрия»

Направление подготовки
29.03.04 Технология художественной обработки материалов

Профиль подготовки:
«Арт-технологии в художественном проектировании изделий из керамики»

Квалификация (степень) выпускника
Бакалавр

Форма обучения

Очная, заочная

Утвержден на заседании кафедры,
протокол № 5 от 11.12.2023 г.

Составитель:
доцент кафедры ДПИ КемГИК
И. В. Воронова

Кемерово
2023

Фонд оценочных средств

1. Перечень оцениваемых компетенций:

- способность выполнять поисковые эскизы изобразительными средствами и способами проектной графики; разрабатывать проектную идею, основанную на концептуальном, творческом подходе к решению художественной задачи; синтезировать набор возможных решений и научно обосновывать свои предложения; проводить предпроектные изыскания, проектировать, моделировать, конструировать предметы, товары, промышленные образцы и коллекции, арт-объекты в области декоративно-прикладного искусства и народных промыслов; выполнять проект в материале (ПК-3)

2. Критерии и показатели оценивания компетенций

Обучающийся должен демонстрировать следующие результаты обучения по дисциплине:

Формируемые компетенции	Планируемые результаты освоения дисциплины		
	знать	уметь	владеть
ПК-3. Способен к организации проектной работы, определению набора возможных решений согласно сформулированным задачам, подходов к выполнению проекта по организации и художественно-декоративному оформлению интерьера; готовностью к разработке проектных идей, созданию комплексных, функциональных и композиционных решений по оформлению интерьера с учетом эргономики и антропометрии, применением графических программ и редакторов	- факторы эргономики и антропометрии, важные в процессе организации функционального пространства, выполнения чертежей; функциональные возможности различных графических программ и редакторов по моделированию формы и организации пространства (З-1)	-осуществлять эскизирование, определять главное в работе, корректировать созданное изображение и формировать чистовой вариант проекта с учетом ранее сформулированных задач; выполнять различные чертежи и графические построения с учетом стандартов и требований; использовать графические программы и редакторы для моделирования декоративных объектов и организации пространства (У-1)	- навыками применения различных графических техник и проектных методов, выполнения чертежей при визуализации образов в проекте, оформления конструкторских решений и макетов для формирования функционального пространства и объектов декоративно-прикладного искусства (В-1)

3. Формируемые компетенции в структуре учебной дисциплины и средства их оценивания

№ п/п	Разделы (темы) дисциплины	Код оцениваемой компетенции	Планируемые результаты обучения по дисциплине (ЗУВ)	Оценочное средство
<i>Раздел 1. Ортогональные проекции</i>				
1.1	Точка, прямая, линия и плоскость. Способы преобразования проекций. Многогранники.	ПКЗ	З-1, У-1, В-1	Собеседование, практические задания, чертеж
1.2	Кривые линии и поверхности. Пересечение кривых поверхностей	ПКЗ	З-1, У-1, В-1	практические задания, чертеж
1.3	Геометрические преобразования. Центральное и параллельное проецирование. Формообразование кривых поверхностей, практические примеры.	ПКЗ	З-1, У-1, В-1	практические задания, чертеж
<i>Раздел 2. Тени в ортогональных проекциях</i>				
2.1	Общие теоретические сведения о тенях геометрических фигур. Способы построения теней. Практические примеры	ПКЗ	З-1, У-1, В-1	Собеседование, практические задания, чертеж
<i>Раздел 3. Аксонометрия</i>				
3.1	Общие сведения об аксонометрии. Построение аксонометрических проекций.	ПКЗ	З-1, У-1, В-1	Собеседование, практические задания, чертеж
<i>Раздел 4. Перспектива</i>				
4.1	Общие сведения о перспективе. Способы построения.	ПКЗ	З-1, У-1, В-1	Собеседование, практические задания, чертеж
4.2	Перспектива интерьера и архитектурных фрагментов. Построение теней и отражений в	ПКЗ	З-1, У-1, В-1	практические задания, чертеж

	перспективе.			
Раздел 5. Проекция с числовыми отметками				
5.1	Проекция с числовыми отметками. Общие сведения и суть метода	ПКЗ	3-1, У-1, В-1	практические задания

4. Оценочные средства по дисциплине для текущего контроля успеваемости

4.1. Перечень практических контрольных заданий (примерная тематика задач)

Раздел 1. Ортогональные проекции.

1.1. Точка, прямая, линия и плоскость. Способы преобразования проекций. Многогранники.

Задание 1. Построить фронтальную проекцию пятиугольника $ABCDE$

Задание 2. Построить горизонтальную проекцию прямой EF , принадлежащей плоскости ABC

Задание 3. Построить равнобедренный треугольник с основанием на прямой AB и вершиной на прямой CD

1.2. Кривые линии и поверхности. Пересечение кривых поверхностей

Задание 1. Построить проекции правой цилиндрической винтовой линии, проходящей через точку A , принадлежащую поверхности цилиндра. Точка задана своей фронт. проекцией (рис. 201а-в). Провести прямую, касательную к винтовой линии в точке A . Шаг винтовой линии взять равным высоте цилиндра.



Рис. 201а—в.

1.3. Геометрические преобразования. Центральное и параллельное проецирование. Формообразование кривых поверхностей, практические примеры.

Задание 1. Вращением вокруг фронтально проецирующей оси определить действительную величину треугольника.

Задание 2. Повернуть плоскость треугольника вокруг фронтали до положения плоскости уровня.

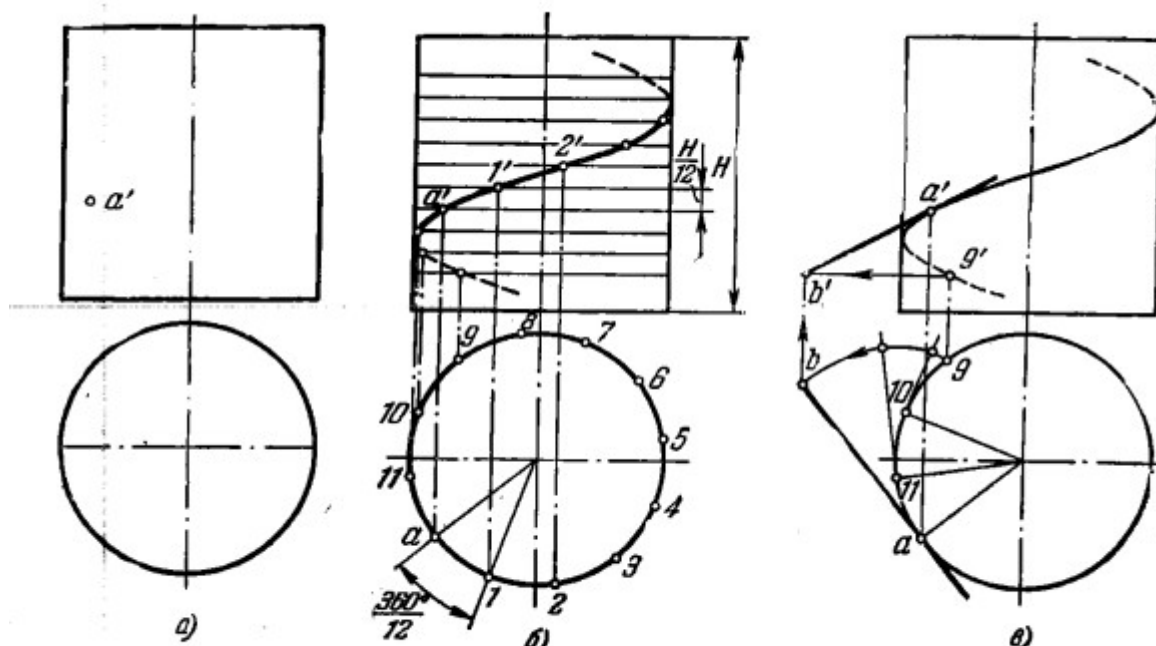
Раздел 2. Тени в ортогональных проекциях

2.1 Общие теоретические сведения о тенях геометрических фигур. Способы построения теней. Практические примеры

Задание 1. Построить падающую тень от горизонтальной окружности на вертикальной плоскости, расположенной под углом 45 градусов к фронтальной плоскости проекций.

Задание 2. Построить тени сферы и поверхности вращения на фронтальную осевую плоскость.

Раздел 3. Аксонометрия

3.1 Общие сведения об аксонометрии. Построение аксонометрических проекций.

Задание 1. Построить линию пересечения конической и цилиндрической поверхностей, используя вторичную аксонометрическую их проекцию

Задание 2. Построить линию пересечения поверхностей цилиндра и призмы

Раздел 4. Перспектива

4.1 Общие сведения о перспективе. Способы построения.

Задание 1. Построить перспективу параллелепипеда и пирамиды при различных положениях точки зрения, картины и линии горизонта. Проанализировать построенные изображения.

Задание 2. Построить перспективу композиции из призматических тел способом архитекторов с одной точкой схода.

4.2 Перспектива интерьера и архитектурных фрагментов. Построение теней и отражений в перспективе.

Задание 1. Построить перспективу арки.

Раздел 5. Проекция с числовыми отметками

5.1 Проекция с числовыми отметками. Общие сведения и суть метода

Задание 1. Построить точку пересечения прямой линии AB с плоскостью P , заданной масштабом уклона, и определить видимость участков прямой

Каждое из описанных практических контрольных заданий сопровождается чертежом. Чертеж выполняется на бумаге для чертёжных работ форматом А4 или А3 в соответствии с правилами оформления чертежей согласно ГОСТ

Критерии оценки практических контрольных заданий и проектов к ним:

Параметры и критерии оценки практических заданий соответствуют требованиям, указанным в таблице 1

5 баллов – 12-13 критериев

4 балла – 10-11 критериев

3 балла – 8-9 критериев

2 балла – менее 7 критериев – задание и проект считаются не выполненными

4.2. Вопросы для собеседования

1. Предмет начертательной геометрии. Понятие об основных способах проецирования: методе центрального проецирования и методе параллельного проецирования. Ортогональные проекции.

2. Комплексный чертеж точки. Система трех плоскостей проекций П1, П2, П3. Наглядное изображение точки в системе трех плоскостей.

3. Чертеж точки в системе двух плоскостей проекций П1 и П2. Эпюр Монжа. Основное правило ортогонального проецирования.

4. Прямоугольные координаты точки. Точки общего и частного положений. Условия принадлежности точки частям пространства. Аксонометрические проекции.

5. Задание прямой на комплексном чертеже и эюре Монжа. Прямая общего положения.

6. Прямые частного положения: прямые уровня и проецирующие прямые. Графические признаки прямых частного положения.
7. Взаимное положение прямой и точки. Взаимное положение двух прямых.
8. Следы прямой. Горизонтальный и фронтальный следы. Четверти пространства, через которые проходит прямая.
9. Определение натуральной величины отрезка прямой методом прямоугольного треугольника. Углы наклона прямой к плоскостям проекций.
10. Способы задания плоскости общего положения на чертеже. Следы плоскости. Наглядной изображение плоскости.
11. Плоскости частного положения: плоскости уровня и проецирующие плоскости. Графические признаки плоскостей частного положения.
12. Условие принадлежности прямой заданной плоскости. Главные линии плоскости: горизонталь и фронталь.
13. Условие принадлежности точки заданной плоскости. Рассмотреть случаи задания плоскости разными способами.
14. Взаимное положение прямой и плоскости. Прямая, перпендикулярная плоскости. Прямая, параллельная плоскости.
15. Взаимное положение плоскостей. Параллельные плоскости. Привести пример.
16. Определение точки пересечения плоскости прямой линией. Привести пример.
17. Пересечение плоскости общего положения плоскостью уровня, проецирующей плоскостью. Видимость элементов плоскостей.
18. Поверхности. Способы образования и классификация поверхностей. Поверхности вращения, винтовые поверхности, линейчатые поверхности. Тела вращения: цилиндр, конус, сфера.
19. Многогранные поверхности: призма, пирамида. Условие принадлежности точки и прямой поверхности гранного тела.
20. Способы преобразования чертежа. Способ замены плоскостей проекций. Привести пример.
21. Способы преобразования чертежа. Способ вращения. Привести пример.
22. Способы преобразования чертежа. Способ плоскопараллельного перемещения. Привести пример.
23. Общая схема преобразования чертежа прямой и плоскости. Привести примеры определения натуральной величины отрезка прямой и плоской фигуры.
24. Аксонометрические проекции. Расположение осей. Коэффициенты искажений. Привести примеры изображения точки, отрезка и плоской фигуры.
25. Пересечение многогранника плоскостью. Натуральная величина фигуры среза.
26. Пересечение поверхности вращения плоскостью. Натуральная величина фигуры среза.
27. Построение разверток многогранников.
28. Построение разверток тел вращения.

Критерии оценивания

5 баллов – обучающийся должен: продемонстрировать глубокие знания материала. Исчерпывающе, последовательно и грамотно изложить теоретический материал. Правильно формулировать определения;

4 балла – обучающийся должен: продемонстрировать достаточно полное знание программного материала. Продемонстрировать знание основных теоретических понятий. Уметь сделать достаточно обоснованные выводы по излагаемому материалу.

3 балла – обучающийся должен: продемонстрировать общее знание изучаемого материала. Показать общее владение понятийным аппаратом дисциплины. Уметь строить ответ в соответствии со структурой излагаемого вопроса.

2 балла – ставится в случае: незнания значительной части программного материала. Не владение понятийным аппаратом дисциплины.

1 балл – ставится в случае: незнания значительной части программного материала. Не владение понятийным аппаратом дисциплины. Существенных ошибок при изложении учебного материала.

0 баллов – ставится в случае незнания материала.

5. Оценочные средства для промежуточной аттестации по итогам освоения дисциплины

5.1. Задания в тестовой форме

Типовой вариант тестирования для экзамена (2 семестр)

1. Прямые частного положения, перпендикулярные какой-либо плоскости проекций, называют:
- проецирующими прямыми
2. Геометрический образ, заменяющий с определенной степенью точности исходный геометрический образ, называется:
- аппроксимирующим
3. Для условной развертки, сколько бы мы ни увеличивали степень приближения, все равно получим развертку не исходной неразвертываемой поверхности, а
- аппроксимирующей ее развертываемой поверхности
4. Нормальная (прямая) циклическая поверхность с линией центров и одной направляющей может быть представлена следующей формулой $\varphi \{ m(a, b) (m^i C a, m^i I ?^i \wedge b, C^{mi} I b) \}$, где линии a и b , соответственно, ...
- направляющая и линия центров
5. Кривые второго порядка: эллипс (окружность), параболу, гиперболу и их вырожденные случаи — точку, «двойную» прямую и две пересекающиеся (или параллельные) прямые называют:
- коническими сечениями или кониками
6. Линиями среза конической поверхности вращения служат:
- гиперболы
7. Линия сечения поверхности вращения плоскостью параллельной оси вращения называется:
- линией среза
8. Фигура, полученная пересечением оригинала с плоскостью проекции, называется:
- следом
9. Чертеж, полученный посредством однократного проецирования геометрического образа на плоскость проекций, называется:
- однокартинным
10. По схеме Монжа оригинал проецируется ортогонально на две взаимно перпендикулярные плоскости проекции, называемые соответственно _____ плоскостями проекций.
- горизонтальной и фронтальной
11. Натуральная величина отрезка прямой равна гипотенузе прямоугольного треугольника, в котором один катет равен проекции отрезка, а другой — разности расстояний концов отрезка

от плоскости проекций, называется:

- *способом прямоугольного треугольника*

12. Плоскость, перпендикулярная какой-нибудь плоскости проекции, — это:

- *проецирующая плоскость*

13. Линейчатые поверхности, образованные непрерывным движением прямолинейной образующей, во всех своих положениях касающейся некоторой пространственной кривой, — это:

- *поверхности с ребром возврата (торсы)*

14. Поверхность, которая описывается какой-либо линией (образующей) при ее винтовом движении, называется:

- *винтовой*

15. Линии уровня и линии наклона плоскости — это:

- *главные линии плоскости*

16. Кривую, все точки которой не лежат в одной плоскости, называют:

- *пространственной*

17. Одномерный геометрический образ, имеющий одно измерение — длину, называется:

- *линией*

18. Общее понятие, объединяющее между собой точку, прямую, поверхность, геометрическое тело, — это:

- *геометрическая фигура*

19. _____ заключается в проведении через все точки оригинала прямых, которые называются проецирующими, и получения проекции этих точек как точек пересечения проецирующих прямых с плоскостью проецирования.

- *Операция проецирования*

20. Когда нормальное сечение цилиндрической поверхности представляет собой кривую второго порядка, то цилиндрическая поверхность относится к числу

- *поверхностей второго порядка*

21. Точка принадлежит плоскости, если она расположена на какой-либо линии этой

- *плоскости*

22. Расстояние от точки до плоскости равно длине отрезка перпендикуляра, опущенного из точки на:

- *эту плоскость*

Критерии оценки тестирования

Балл	Выполнение заданий тестирования, в %	Результаты оценки	
5	90-100 % от общего количества вопросов тестирования (18-20 верных ответов)	Отлично	Зачтено
4	75-89 % от общего количества вопросов тестирования (15-17 верных ответов)	Хорошо	
3	60-74 % от общего количества вопросов тестирования (12-14 верных ответов)	Удовлетворительно	
2	до 60 % от общего количества вопросов тестирования (до 11 верных ответов)	Неудовлетворительно	Не зачтено

5.2. Перечень практических заданий для зачета и экзамена

2 семестр

На каждом занятии, обучающиеся получают практические задания для проверки усвоения материала и задание для самостоятельной работы. Для проверки выполненной работы (практические упражнения и самостоятельная работа проводится текущий просмотр. В конце семестра для допуска к экзамену выполняется тестирование. Положительный результат в тестировании является допуском к экзамену. На экзамене (по итогам 1 и 2 семестров) необходимо ответить на вопросы для собеседования (текущий контроль), выполнить перечень практических контрольных заданий и графических проектов к ним.

Параметры, критерии оценки, требования

При выставлении оценки преподаватель учитывает: логику, структуру, стиль ответа и изложения материала; культуру речи, манеру общения; готовность к дискуссии, аргументированность ответа; уровень самостоятельного мышления; умение приложить теорию к практике, решить задачи и др.

Нулевой уровень («неудовлетворительно»).

Результаты обучения обучающегося свидетельствуют:

З) об усвоении им некоторых элементарных знаний, но обучающийся не владеет понятийным аппаратом изучаемой предметной области (практики);

У) не умеет установить связь теории с практикой;

В) не владеет способами решения практико-ориентированных задач.

Первый уровень - пороговый («удовлетворительно»).

Достигнутый уровень оценки результатов обучения обучающегося показывает:

З) знания имеют фрагментарный характер, отличаются поверхностностью и малой содержательностью; обучающийся раскрывает содержание вопроса, но не глубоко, бессистемно, с некоторыми неточностями;

У) слабо, недостаточно аргументированно может обосновать связь теории с практикой;

В) способен понимать и интерпретировать основной теоретический материал по практике.

Второй уровень – повышенный («хорошо»).

Обучающийся на должном уровне:

З) раскрывает учебный материал: даёт содержательно полный ответ, требующий незначительных дополнений и уточнений, которые он может сделать самостоятельно после наводящих вопросов преподавателя;

У) демонстрирует учебные умения и навыки в области решения практико-ориентированных задач;

В) владеет способами анализа, сравнения, обобщения и обоснования выбора методов решения практико-ориентированных задач.

Третий уровень – продвинутый («отлично»).

Обучающийся, достигающий должного уровня:

З) даёт полный, глубокий, выстроенный логично по содержанию вопроса ответ, используя различные источники информации, не требующий дополнений и уточнений;

У) доказательно иллюстрирует основные теоретические положения практическими примерами;

В) способен глубоко анализировать теоретический и практический материал, обобщать его, самостоятельно делать выводы, вести диалог и высказывать свою точку зрения.

Содержание уровня может быть представлено как в полном объеме (З+У+В), так и в частичном (З; З+У; З+В; У+В; У; В).

Параметры и критерии оценки заданий по дисциплине при итоговом контроле (экзамен)

Таблица 1

Параметры	Критерии
1. Теория	1. Знание основных законы геометрического формирования, построения и взаимного пересечения моделей плоскости и пространства 2. Знать способы изображения на плоскости различных тел и их элементов
2. Практика	1. Способность абстрактного пространственного мышления. 2. Применение полученных знаний в решении задач по дисциплине 3. Способность выполнять чертежи различных геометрических тел и их элементов на плоскости 4. Уметь выполнять и читать чертежи зданий и сооружений, архитектурного пространства и деталей интерьера
3. Исполнение в чертеже	1. Владение умениями и навыками изображения геометрических форм на плоскости 2. Владение умениями выполнять чертежи зданий и сооружений, архитектурного пространства и деталей интерьера 3. Выполнение чертежей согласно ГОСТ

Методика оценивания

Выполняемые обучающимися учебно-творческие задания и проекты оцениваются по каждому из 13 приведенных критериев, что соответствует 100 баллам.

90-100 баллов – 12-13 критериев

75-89 баллов – 10-11 критериев

60-74 балла – 8-9 критериев

менее 60 баллов – менее 7 критериев

Шкала перевода баллов в оценки для экзамена по дисциплине

Уровень формирования компетенции	Оценка		Минимальное количество баллов	Максимальное количество баллов
Продвинутый	Зачтено	Отлично	90	100
Повышенный		Хорошо	75	89
Пороговый		Удовлетворительно	60	74
Нулевой	Не зачтено	Неудовлетворительно	0	59

Критерии оценивания учебно - творческих заданий в соотношении со шкалой перевода баллов в оценки для экзамена по дисциплине

Знания, умения и навыки обучающихся при промежуточной аттестации в форме экзамена определяются оценками «отлично», «хорошо», «удовлетворительно», «неудовлетворительно».

«Отлично» выставляется, если обучающийся достиг продвинутого уровня формирования компетенций - обучающийся глубоко и прочно усвоил весь программный материал, исчерпывающе, последовательно, грамотно и логически стройно его излагает, не затрудняется с ответом при видоизменении задания, свободно справляется с задачами и практическими заданиями, правильно обосновывает принятые решения, умеет

самостоятельно обобщать и излагать материал, не допуская ошибок.

«Хорошо» выставляется, если обучающийся достиг **повышенного уровня формирования компетенций** - обучающийся твердо знает программный материал, грамотно и по существу излагает его, не допускает существенных неточностей в ответе на вопрос, может правильно применять теоретические положения и владеет необходимыми умениями и навыками при выполнении практических заданий.

«Удовлетворительно» выставляется, если обучающийся достиг **порогового уровня формирования компетенций** - обучающийся усвоил только основной материал, но не знает отдельных деталей, допускает неточности, недостаточно правильные формулировки, нарушает последовательность в изложении программного материала и испытывает затруднения в выполнении практических заданий.

«Неудовлетворительно» соответствует **нулевому уровню формирования компетенций** – обучающийся не знает значительной части программного материала, допускает существенные ошибки, с большими затруднениями выполняет практические задания, задачи.

МИНИСТЕРСТВО КУЛЬТУРЫ РОССИЙСКОЙ ФЕДЕРАЦИИ
ФГБОУ ВО «Кемеровский государственный институт культуры»
Факультет визуальных искусств
Кафедра декоративно-прикладного искусства

ФОНД ОЦЕНОЧНЫХ СРЕДСТВ

по учебной дисциплине «Проектная графика»

Направление подготовки
29.03.04 Технология художественной обработки материалов

Профиль подготовки:
«Арт-технологии в художественном проектировании изделий из керамики»

Квалификация (степень) выпускника
Бакалавр

Форма обучения

Очная, заочная

Утвержден на заседании кафедры
протокол № 5 от 11.12.2023 г.

Составитель:
доцент кафедры ДПИ КемГИК
И.В. Воронова

Кемерово
2023

Фонд оценочных средств

1. Перечень оцениваемых компетенций:

- способен определять круг задач в рамках поставленной цели и выбирать оптимальные способы их решения, исходя из действующих правовых норм, имеющихся ресурсов и ограничений (УК-2)

- способность выполнять поисковые эскизы изобразительными средствами и способами проектной графики; разрабатывать проектную идею, основанную на концептуальном, творческом подходе к решению художественной задачи; синтезировать набор возможных решений и научно обосновывать свои предложения; проводить предпроектные изыскания, проектировать, моделировать, конструировать предметы, товары, промышленные образцы и коллекции, арт-объекты в области декоративно-прикладного искусства и народных промыслов; выполнять проект в материале (ОПК-3)

2. Критерии и показатели оценивания компетенций

Обучающийся должен демонстрировать следующие результаты обучения по дисциплине:

Формируемые компетенции	Планируемые результаты освоения дисциплины		
	знать	уметь	владеть
УК-2. Способен определять круг задач в рамках поставленной цели и выбирать оптимальные способы их решения, исходя из действующих правовых норм, имеющихся ресурсов и ограничений.	- методы проектного анализа и специфику его организации на различных этапах (З-1).	- формулировать цели и задачи для реализации проекта, прогнозировать его состоятельность на различных этапах его жизненного цикла (У-1).	- приемами и методами ведения проектной работы для достижения поставленных целей и задач (В-1).
ОПК-3.Способен выполнять поисковые эскизы изобразительными средствами и способами проектной графики; разрабатывать проектную идею, основанную, на концептуальном, творческом подходе к решению художественной задачи; синтезировать набор возможных решений и научно обосновывать свои предложения; проводить предпроектные изыскания, проектировать, моделировать, конструировать предметы, товары, промышленные образцы и коллекции, арт-объекты в	- формы, способы и приемы организации творческой и проектной работы; - проектные методы и возможности их применения для поиска и последующего графического представления идей в художественном проекте и конструировании (З-2)	- применять графические средства для реализации художественных задач в разрабатываемом проекте; - научно обосновывать идеи для реализации проекта; - выбирать соответствующие технологии по моделированию и конструированию различных объектов и промышленных образцов, арт-объектов и пр. предметов для декорирования функционального	- навыками применения проектных методов для реализации поставленных задач в реализуемом проекте; - различными техническими приемами, проектными и конструкторскими технологиями для реализации сформированного образного решения в материале; - знаниями и умения в подборе соответствующих материалов и определения технологий для их

области декоративно-прикладного искусства и народных промыслов; выполнять проект в материале.		пространства, воспроизводить их в материале, составлять из них тематические группы, объёмные и объёмно-пространственные композиции (У-2)	применения на практике (В-2)
---	--	--	------------------------------

3. Формируемые компетенции в структуре учебной дисциплины и средства их оценивания

№ п/п	Разделы (темы) дисциплины	Код оцениваемой компетенции	Планируемые результаты обучения по дисциплине (ЗУВ)	Оценочное средство
Раздел 1. Черно-белая графика				
1.1	Проектная графика как неотъемлемый элемент художественного и декоративного оформления предметов и пространства	УК -2, ОПК-3	УК-2: 3 -1, У-1, В-1 ОПК-3: 3 -2, У-2, В-2	Собеседование, практические задания, проект
1.2	Основные элементы изобразительного языка графики и особенности работы с ними	УК -2, ОПК-3	УК-2: 3 -1, У-1, В-1 ОПК-3: 3 -2, У-2, В-2	Собеседование, практические задания, проект
1.3	Комбинация элементов черно-белой графики. Создание различных текстур.	УК -2, ОПК-3	УК-2: 3 -1, У-1, В-1 ОПК-3: 3 -2, У-2, В-2	Собеседование, Практические задания, проект
Раздел 2. Цвет как выразительное средство проектной графики				
2.1	Тамповка как технический прием работы с цветом	УК -2, ОПК-3	УК-2: 3 -1, У-1, В-1 ОПК-3: 3 -2, У-2, В-2	Собеседование, Практические задания, проект
2.2	Монохромная и полярные тамповки. Особенности смешивания цветов в технике тамповки	УК -2, ОПК-3	УК-2: 3 -1, У-1, В-1 ОПК-3: 3 -2, У-2, В-2	Собеседование, Практические задания, проект
2.3	Выкраска как технический прием работы с цветом	УК -2, ОПК-3	УК-2: 3 -1, У-1, В-1 ОПК-3: 3 -2, У-2, В-2	Собеседование, Практические задания, проект

2.4	Ахроматическая и полихромная выкраска. Особенности смешивания цветов в технике выкраски	УК -2, ОПК-3	УК-2: 3 -1, У-1, В-1 ОПК-3: 3 -2, У-2, В-2	Собеседование, Практические задания, проект
<i>Раздел 3. Тональная графика. Создание образа на плоскости с помощью светотени</i>				
3.1	Светотень в черно-белой графике	УК -2, ОПК-3	УК-2: 3 -1, У-1, В-1 ОПК-3: 3 -2, У-2, В-2	Собеседование, Практические задания, проект
3.2	Тональная графика и приемы ее технического исполнения на примере тушевой отмывки	УК -2, ОПК-3	УК-2: 3 -1, У-1, В-1 ОПК-3: 3 -2, У-2, В-2	Собеседование, Практические задания, проект, тестирование
<i>Раздел 4. Организация плоскости средствами проектной графики</i>				
4.1	Свойства поверхностей. Особенности их графической подачи и передачи на плоскости в технике тушевой отмывки.	УК -2, ОПК-3	УК-2: 3 -1, У-1, В-1 ОПК-3: 3 -2, У-2, В-2	Собеседование, Практические задания, проект
4.2	Визуализация объема и пространства средствами проектной графики в технике отмывки с включением цвета	УК -2, ОПК-3	УК-2: 3 -1, У-1, В-1 ОПК-3: 3 -2, У-2, В-2	Собеседование, Практические задания, проект
<i>Раздел 5. Конструктивное построение объемной формы</i>				
5.1	Плоскостной супрематизм в объемной форме. Специфика его перехода и формального выхода	УК -2, ОПК-3	УК-2: 3 -1, У-1, В-1 ОПК-3: 3 -2, У-2, В-2	Собеседование, Практические задания, проект
5.2	Проектное решение по визуализации плоскостной формы в объем различными средствами проектной графики	УК -2, ОПК-3	УК-2: 3 -1, У-1, В-1 ОПК-3: 3 -2, У-2, В-2	Собеседование, Практические задания, проект

4. Оценочные средства по дисциплине для текущего контроля успеваемости

4.1. Перечень практических контрольных заданий

Раздел 1. Черно-белая графика.

1.1. Проектная графика как неотъемлемый элемент художественного и декоративного оформления предметов и пространства

- 1) Выбор инструментов и материалов для работы над созданием и оформлением антуража.
- 2) Композиционное решение
- 3) компоновка планов
- 4) Выбор линейного или тонального решения
- 5) Выполнение проекта.

1.2. Основные элементы изобразительного языка графики и особенности работы с ними

- 1) Выбор средового объекта.
- 2) Поиск графического исполнения.
- 3) Выбор композиционного решения
- 4) Выбор линейного или тонального подхода.
- 5) Выполнение проекта.

1.3. Комбинация элементов черно-белой графики. Создание различных текстур.

- 1) Сбор аналогов.
- 2) Разработка конструкции, пластики.
- 3) Передача характерных особенностей природных форм.
- 4) Конструирование в соответствии с технологическими особенностями материала.
- 5) Разработка цветового решения.
- 6) Выполнение проекта.

Раздел 2. Цвет как выразительное средство проектной графики

2.1. Тамповка как технический прием работы с цветом

- 1) Сбор материала в графическом виде.
- 2) Поиск характерных особенностей фактуры, разработка эскизов.
- 3) Разработка вариантов цветового решения, фактуры и текстуры.
- 4) Принятие решения по масштабированию

2.2. Монохромная и полярные тамповки. Особенности смешивания цветов в технике штамповки

- 1) Сбор аналогов.
- 2) Выполнение эскизов по теме.
- 3) Разработка эскизов интерьера в графике и цвете с детальной проработкой.
- 4) Выполнение проекта.

Тема 2.3 Выкраска как технический прием работы с цветом

- 1) Проработка выкрасок
- 2) Выполнение эскизов по теме.
- 3) Выбор колористического решения.
- 4) Выполнение проекта.

Тема 2.4 Ахроматическая и полихромная выкраска. Особенности смешивания цветов в технике выкраски

- 1) Проработка выкрасок
- 2) Выполнение эскизов элементов интерьера.
- 3) Выбор колористического решения.
- 4) Выполнение проекта.

Раздел 3. Тональная графика. Создание образа на плоскости с помощью светотени

Тема 3.1 Светотень в черно-белой графике

- 1) Клаузуры
- 2) Выполнение эскизов элементов интерьера.
- 3) Выбор светотени
- 4) Выполнение проекта.

Тема 3.2 Тональная графика и приемы ее технического исполнения на примере тушевой отмывки

1. Эскизы
2. Чертеж архитектурной детали
3. Выполнение проекта в технике отмывки

Раздел 4. Организация плоскости средствами проектной графики

Тема 4.1 Свойства поверхностей. Особенности их графической подачи и передачи на плоскости в технике тушевой отмывки.

- 1) Чертеж поверхности
- 2) Чертеж геометрического тела
- 3) Выполнение тушевой отмывки

Тема 4.2 Визуализация объема и пространства средствами проектной графики в технике отмывки с включением цвета

- 1) Эскизы элементов интерьера, детальная проработка
- 2) Чертежи, графические рисунки элементов интерьера
- 3) Чертеж фасада
- 4) Выбор цветового решения
- 5) Выполнение проекта в заданной технике

Раздел 5. Конструктивное построение объемной формы

Тема 5.1 Плоскостной супрематизм в объемной форме. Специфика его перехода и формального выхода

- 1) Сбор материала по теме.
- 2) Клаузуры на образ.
- 3) Разработка интерьерных эскизов
- 4) Разработка композиционного и цветового решения.
- 5) Выполнение проекта с помощью средств проектной графики

Тема 5.2 Проектное решение по визуализации плоскостной формы в объем различными средствами проектной графики

- 1) Сбор материала по теме.
- 2) Эскизирование.
- 3) Поиск композиции, стилового единства.
- 4) Разработка цветового решения.
- 5) Выполнение проекта.

Каждое из описанных практических контрольных заданий сопровождается графическим проектом. Проект выполняется на планшете размером 50х60 см с использованием цветной графики и введением в созданную композицию подходящих по тематике шрифтовых гарнитур.

Критерии оценки практических контрольных заданий и проектов к ним:

Параметры и критерии оценки практических заданий соответствуют требованиям, указанным в таблице 1

5 баллов – 12-13 критериев

4 балла – 10-11 критериев

3 балла – 8-9 критериев

2 балла – менее 7 критериев – задание и проект считаются не выполненными

4.2. Вопросы для собеседования

1. Проектная графика, особенности, виды, средства
2. Место проектной графики на различных этапах создания интерьера.
3. Основные изобразительные средства черно-белой графики
4. Технические средства проектной графики
5. Способы передачи фактуры и текстуры материала
6. Приёмы линейной графики
7. Построение изображения: точка, линия и пятно. Виды графического искусства.
8. Сущность метода отмывки
9. Сущность и способы применения выкрасок
10. Что такое поле зрения человека и как его определяют
11. Характеристика антуража и стаффажа.
12. Как образуется светотень на многогранниках и круглых предметах.
13. Какова градация светотени
14. Графические и живописные средства и материалы, используемые на стадии эскизного проектирования

Критерии оценивания

5 баллов – обучающийся должен: продемонстрировать глубокие знания материала. Исчерпывающе, последовательно и грамотно изложить теоретический материал. Правильно формулировать определения;

4 балла – обучающийся должен: продемонстрировать достаточно полное знание программного материала. Продемонстрировать знание основных теоретических понятий. Уметь сделать достаточно обоснованные выводы по излагаемому материалу.

3 балла – обучающийся должен: продемонстрировать общее знание изучаемого материала. Показать общее владение понятийным аппаратом дисциплины. Уметь строить ответ в соответствии со структурой излагаемого вопроса.

2 балла – ставится в случае: незнания значительной части программного материала. Не владение понятийным аппаратом дисциплины.

1 балл – ставится в случае: незнания значительной части программного материала. Не владение понятийным аппаратом дисциплины. Существенных ошибок при изложении учебного материала.

0 баллов – ставится в случае незнания материала.

5. Оценочные средства для промежуточной аттестации по итогам освоения дисциплины

5.1 Задания в тестовой форме

**Типовой вариант тестирования для экзамена
(3 семестр)**

1. Что из перечисленного НЕ является элементом проектной графики?
А) клазура; Б) набросок интерьера с натуры; В) развертки стен; Г) план этажа с оборудованием;
2. Что из перечисленного является изобразительными и выразительными средствами (проектной) графики? А) рапидограф, пастель, тонированная бумага; Б) точка, линия, пятно, штрих; В) заливка, отмывка, тонирование; Г) линейная перспектива, аксонометрия, технический рисунок;
3. Проектная графика (в большей степени) является средством... А) профессиональной коммуникации архитектора и дизайнера; Б) творческого самовыражения, самореализации архитектора, дизайнера; В) творческих поисков станковых художников; Г) изучения объектов окружающей действительности;
4. Первоначальный образ, расплывчатое, нечеткое передающее лишь общие контуры проектной идеи изображение это А) форэскиз; Б) рабочий эскиз; В) набросок с натуры; Г) эскиз к станковому производству изобразительного искусства;
5. Выберите из перечисленных, качество наиболее важное для проектной графики А) авторский графический почерк (язык); Б) сложная (уникальная) техника графики; В) точная цветофактурная передача проектируемых объектов; Г) убедительность в передаче формы, объема проектируемых предметов, цветофактурных характеристик поверхностей изображаемых предметов, особенностей пространства;
6. Выберите из перечисленных, средство композиции, выражающее в художественной форме логику материально-конструктивного строения объекта, выявляющее соотношение подвижных и неподвижных, несущих и несомых частей изделий, физических свойств материалов, конструкций. А) эргономика; Б) тектоника; В) ритмичность; Г) пропорциональность;
7. Комплексная система визуальной коммуникации, способствующая формированию благоприятного имиджа предприятия, организации, способствующая росту её репутации и известности и усиливающая эффективность ее контактов с потребителями называется А) логотипом; Б) фирменным стилем; В) семиотикой; Г) рекламной продукцией;
8. Изображение проектируемого или существующего предмета, выполненное от руки (без применения чертежных инструментов), по правилам аксонометрии или перспективы с соблюдением пропорций на глаз это А) технический рисунок; Б) чертеж; В) перспективный рисунок с натуры; Г) набросок;
9. Рисунок на поверхности предмета, обусловленный внутренним строением, структурой материала данного объекта (камня, дерева и др.) называется А) фактурой; Б) декором; В) текстурой; Г) качеством поверхности;
10. Какое проектное изображение лучше воспринимает неподготовленный профессионально зритель? А) выполненное по правилам линейной и воздушной перспективы; Б) аксонометрические проекции проектируемых объектов; В) ортогональные проекции проектируемых объектов; Г) стилизованное плоскостное изображение проектируемых объектов;
11. Изображение интерьера по законам линейной перспективы, где одна из изображаемых стен расположена параллельно картинной плоскости, с одной точкой схода (она же главная точка картины) называется А) угловой перспективой интерьера; Б) фронтальной перспективой интерьера; В) обратной перспективой интерьера; Г) панорамной перспективой интерьера;

12. Аксонометрические проекции получаются методом А) центрального проецирования; Б) параллельного проецирования; В) свободного рисунка с натуры; Г) центрального и параллельного проецирования;
13. Объем изображаемых объектов в проектной графике передается А) цветом; Б) конструкцией; В) светотенью; Г) фактурой;
14. Передать материальность предметов в проектной графике это значит А) передать свойства поверхностей изображаемых объектов; Б) передать конструкцию изображаемых объектов; В) передать форму изображаемых объектов; Г) передать пропорции изображаемых объектов;
15. Относительная величина формы, соразмерная в той или иной степени с другой исходной величиной – это А) размер; Б) масштаб; В) пропорциональность; Г) соразмерность;

Ключи к тесту: 1 - Б, 2-Б, 3-А, 4-А, 5-Г, 6-Б,7-Б, 8-А, 9-В, 10-А, 11-Б, 12 – Б, 13 – В, 14 –А, 15 –Б

Типовой вариант тестирования для экзамена (7 семестр)

1. Выберите наиболее подходящий вариант масштаба для выполнения плана квартиры; А) 1:500; Б) 1:2; В) 50:1; Г) 1:50;
2. Изображение угловой перспективы интерьера выполняется А) на 2 точки схода; Б) с одной точкой схода, она же - главная точка картины; В) с тремя точками схода; Г) без точек схода;
3. Какая кривая называется коробовой? А) построенная с помощью циркуля; Б) построенная с помощью лекала; В) построенная от руки; Г) построенная рейсшиной;
4. Какая из перечисленных кривых лекальная? А) плавный переход из одной прямой в другую прямую; Б) эллипс; В) плавный переход из дуги окружности в другую дугу окружности; Г) овал;
5. Плавный переход из одной прямой или кривой в другую прямую или кривую это А) дуга окружности; Б) лекальная кривая; В) коробовая кривая; Г) сопряжение;
6. Кривая, представляющая собой развертку круга А) спираль Архимеда; Б) эвольвента; В) синусоида; Г) эллипс;
7. Спираль Архимеда А) лекальная кривая; Б) коробовая кривая; В) сложное сопряжение; Г) линия архитектурного облома;
8. Гусек, каблучок, валик, выкружка это А) элементы здания; Б) названия линий архитектурных обломов; В) названия элементов скульптурного декора; Г) название элементов декоративной композиции;
9. Как называются изображения внешних сторон здания, по которым судят о расположении и форме отдельных конструктивных и архитектурных элементов здания: окон, дверей, балконов, наличников, пилястр, колон? А) генеральные планы; Б) фасады; В) разрезы; Г) планы;
10. Как называется таблица, включающая в себя все изображенные на плане элементы (помещения)? А) таблица условных обозначений; Б) опись; В) экспликация; Г) схема сборки и эксплуатации;
11. Разрез здания горизонтальной плоскостью на уровне немного выше подоконников называется А) планом этажа помещения; Б) генеральным планом; В) конструктивным разрезом; Г) планом полов;
12. Изображения (людей, животных) на архитектурных и дизайнерских проектах, позволяющие судить о размерах проектируемых объектов и в некоторой степени о возможностях их эксплуатации называются А) схемами; Б) стаффажами; В) антуражем; Г) набросками;
13. Как называется план участка земли, на котором показано взаимное расположение проектируемых, существующих и реконструируемых зданий? А) план застройки; Б)

генеральный план; В) топографический план; Г) поэтажный план;

14. Изображение, выполняемое с целью выявления: 1. конструкции здания и высоты этажей. Получают его с помощью вертикальных секущих плоскостей, проходящих, как правило, по оконным и дверным проемам, или 2. внутреннего вида помещения это А) план этажа; Б) развертка; В) разрез; Г) фасад;

15. Чертежи фасадов именуют А) по крайним левой и правой разбивочным осям; Б) произвольно; В) по названию проекта; Г) по центральной разбивочной оси;

Ключи к тесту: 1 –Г, 2 –А, 3 – А, 4 –Б, 5 –Г, 6 –Б, 7 –А, 8 –Б, 9 –Б, 10 –В, 11 – А, 12 –Б, 13 – Б, 14 – В, 15 –А.

Критерии оценки тестирования

Балл	Выполнение заданий тестирования, в %	Результаты оценки	
5	90-100 % от общего количества вопросов тестирования (18-20 верных ответов)	Отлично	Зачтено
4	75-89 % от общего количества вопросов тестирования (15-17 верных ответов)	Хорошо	
3	60-74 % от общего количества вопросов тестирования (12-14 верных ответов)	Удовлетворительно	
2	до 60 % от общего количества вопросов тестирования (до 11 верных ответов)	Неудовлетворительно	Не зачтено

5.2. Перечень практических заданий для зачета и экзамена

2, 4, 6 семестр - зачет

На каждом занятии, обучающиеся получают практические задания для проверки усвоения материала и задание для самостоятельной работы. Для проверки выполненной работы (практические упражнения и самостоятельных работ, их представления в виде мультимедийных презентаций) проводится **текущий просмотр**. На зачете (по итогам семестра) необходимо ответить на вопросы для собеседования (текущий контроль), выполнить перечень практических контрольных заданий и графических проектов к ним.

Типовые варианты вопросов и заданий к зачету (2 семестр)

1. Проектная графика, особенности, виды, средства.
2. Фактура и текстура материалов. Выполнение различных фактур в свободной технике различными материалами и разных масштабов
3. Средства графического изображения и специфика изобразительных приемов.
4. Создание фактуры, передающее состояние природы, усиление фактуры, трансформация фактуры с переходом в другое состояние, контраст фактур. Понятия плоскость, рельеф, объем, пространств
5. Виды проектных изображений, цели, задачи особенности, первоэлементы графики, техника исполнения.
6. Классические материалы, приемы их использования, техники, технологии
7. Виды линейной графики. Линейная графика и приемы ее изображения. Инструменты и приспособления для линейной графики Линия как один из главных элементов графического изображения. Художественное значение линии. Характер начертания линии.

Типовые варианты вопросов и заданий к зачету (4 семестр)

1. Выразительно-изобразительные средства графики и особенности использования в проектной графике (точка, линия, пятно, фактура, штрих)

2. Технические приемы работы графическими материалами и инструментами
3. Текстурно-фактурные характеристики изображаемых поверхностей
4. Изображения, построенные на различных приемах графического выражения. Графические техники
5. Стилизация как упрощенный четкий контрастный линейный рисунок, в основе которого лежит штрих, пятно, линия. Упрощенность, лаконизм характерная черта стилизованного рисунка. Примеры стилизации.
6. Выполнение стилизованных изображений
7. Взаимодействие применяемых технических приемов и эмоционального воздействия полученного изображения. Вариативность в изображении объекта.

Типовые варианты вопросов и заданий к зачету (6 семестр)

1. Трансформация — изменение, преобразование, декоративная переработка форм, обобщение и выделение существенных признаков объекта с помощью определенных приемов.
2. Эмоциональность в графике.
3. Построение изображений: точка, линия и пятно. Виды графического искусства.
4. Методы и техника исполнения графических работ. Материалы и инструменты для графической работы, применяемые в рекламной графике.
5. Творческая графика художника-оформителя. Изобразительная реклама.
6. Принципы работы над тематической композицией. Ограничения в проектной графике.
7. Выполнение композиции с помощью оттисков. Фактура, как средство графического образа. Изучение различных графических материалов.

3 и 7 семестр – экзамен

На каждом занятии, обучающиеся получают практические задания для проверки усвоения материала и задание для самостоятельной работы. Для проверки выполненной работы (практические упражнения и самостоятельных работ, их представления в виде мультимедийных презентаций) проводится **текущий просмотр**. В конце семестра для допуска к экзамену выполняется тестирование. Перед экзаменом проводится тестирование (необходимо ответить на 15 вопросов). Положительный результат в тестировании является допуском к экзамену. На экзамене необходимо ответить на вопросы для собеседования (текущий контроль), выполнить перечень практических контрольных заданий и графических проектов к ним.

Параметры, критерии оценки, требования

При выставлении оценки преподаватель учитывает: логику, структуру, стиль ответа и изложения материала; культуру речи, манеру общения; готовность к дискуссии, аргументированность ответа; уровень самостоятельного мышления; умение приложить теорию к практике, решить задачи и др.

Нулевой уровень («неудовлетворительно»).

Результаты обучения обучающегося свидетельствуют:

- З) об усвоении им некоторых элементарных знаний, но обучающийся не владеет понятийным аппаратом изучаемой предметной области (практики);
- У) не умеет установить связь теории с практикой;
- В) не владеет способами решения практико-ориентированных задач.

Первый уровень - пороговый («удовлетворительно»).

Достигнутый уровень оценки результатов обучения обучающегося показывает:

- З) знания имеют фрагментарный характер, отличаются поверхностностью и малой содержательностью; обучающийся раскрывает содержание вопроса, но не глубоко, бессистемно, с некоторыми неточностями;

У) слабо, недостаточно аргументированно может обосновать связь теории с практикой;

В) способен понимать и интерпретировать основной теоретический материал по практике.

Второй уровень – повышенный («хорошо»).

Обучающийся на должном уровне:

З) раскрывает учебный материал: даёт содержательно полный ответ, требующий незначительных дополнений и уточнений, которые он может сделать самостоятельно после наводящих вопросов преподавателя;

У) демонстрирует учебные умения и навыки в области решения практико-ориентированных задач;

В) владеет способами анализа, сравнения, обобщения и обоснования выбора методов решения практико-ориентированных задач.

Третий уровень – продвинутый («отлично»).

Обучающийся, достигающий должного уровня:

З) даёт полный, глубокий, выстроенный логично по содержанию вопроса ответ, используя различные источники информации, не требующий дополнений и уточнений;

У) доказательно иллюстрирует основные теоретические положения практическими примерами;

В) способен глубоко анализировать теоретический и практический материал, обобщать его, самостоятельно делать выводы, вести диалог и высказывать свою точку зрения.

Содержание уровня может быть представлено как в полном объеме (З+У+В), так и в частичном (З; З+У; З+В; У+В; У; В).

Параметры и критерии оценки учебно-творческих заданий по дисциплине при итоговом контроле (зачет/ экзамен)

Таблица 1

Параметры	Критерии
1.Композиция	1.Соответствие композиционного решения поставленным задачам. 2.Соразмерность используемых форм в композиции, в том числе масштаб 3.Применение художественных средств композиции в общем замысле 4.Декоративные приемы стилизации в проекте.
2.Стилистика	1.Соответствие изобразительного решения поставленной в работе задаче. 2.Соответствие изобразительного решения работы творческому замыслу. 3.Авторский почерк
3.Техника исполнения	1.Выбор графической техники, соответствующей конкретной задаче работы. 2.Уровень владения выбранной в проекте графической техникой. 3.Уровень чертежной работы 4.Качество технического исполнения декоративной работы.

Методика оценивания

Выполняемые обучающимися учебно-творческие задания и проекты оцениваются по каждому из 13 приведенных критериев, что соответствует 100 баллам.

90-100 баллов – 12-13 критериев
 75-89 баллов – 10-11 критериев
 60-74 балла – 8-9 критериев
 менее 60 баллов – менее 7 критериев

Шкала перевода баллов в оценки для зачета/экзамена по дисциплине

Уровень формирования компетенции	Оценка		Минимальное количество баллов	Максимальное количество баллов
Продвинутый	Зачтено	Отлично	90	100
Повышенный		Хорошо	75	89
Пороговый		Удовлетворительно	60	74
Нулевой	Не зачтено	Неудовлетворительно	0	59

Критерии оценивания учебно - творческих заданий в соотношении со шкалой перевода баллов в оценки для зачета / экзамена по дисциплине

Знания, умения и навыки обучающихся при промежуточной аттестации в форме экзамена определяются оценками «отлично», «хорошо», «удовлетворительно», «неудовлетворительно».

«Отлично» выставляется, если обучающийся достиг продвинутого уровня формирования компетенций - обучающийся глубоко и прочно усвоил весь программный материал, исчерпывающе, последовательно, грамотно и логически стройно его излагает, не затрудняется с ответом при видоизменении задания, свободно справляется с задачами и практическими заданиями, правильно обосновывает принятые решения, умеет самостоятельно обобщать и излагать материал, не допуская ошибок.

«Хорошо» выставляется, если обучающийся достиг повышенного уровня формирования компетенций - обучающийся твердо знает программный материал, грамотно и по существу излагает его, не допускает существенных неточностей в ответе на вопрос, может правильно применять теоретические положения и владеет необходимыми умениями и навыками при выполнении практических заданий.

«Удовлетворительно» выставляется, если обучающийся достиг порогового уровня формирования компетенций - обучающийся усвоил только основной материал, но не знает отдельных деталей, допускает неточности, недостаточно правильные формулировки, нарушает последовательность в изложении программного материала и испытывает затруднения в выполнении практических заданий.

«Неудовлетворительно» соответствует нулевому уровню формирования компетенций – обучающийся не знает значительной части программного материала, допускает существенные ошибки, с большими затруднениями выполняет практические задания, задачи.

Знания, умения и навыки обучающихся при промежуточной аттестации в форме зачета определяются «зачтено», «не зачтено». **«Зачтено»** выставляется, если обучающийся достиг уровней формирования компетенций: продвинутый, повышенный, пороговый - обучающийся знает курс на уровне лекционного материала, базового учебника, дополнительной учебной, научной и методологической литературы, умеет привести разные точки зрения по излагаемому вопросу. **«Не зачтено»** соответствует нулевому уровню формирования компетенций; обучающийся имеет пробелы в знаниях основного учебного материала, допускает принципиальные ошибки в выполнении предусмотренных программой заданий.

Знания, умения и навыки обучающихся при промежуточной аттестации в форме экзамена выставляется обучающемуся, если он достиг уровней формирования

компетенций: продвинутый, повышенный, пороговый.

МИНИСТЕРСТВО КУЛЬТУРЫ РОССИЙСКОЙ ФЕДЕРАЦИИ
ФГБОУ ВО «Кемеровский государственный институт культуры»
Факультет визуальных искусств
Кафедра декоративно-прикладного искусства

ФОНД ОЦЕНОЧНЫХ СРЕДСТВ

по учебной дисциплине «Производственное мастерство»

Направление подготовки
29.03.04 Технология художественной обработки материалов

Профиль подготовки:
«Арт-технологии в художественном проектировании изделий из керамики»

Квалификация (степень) выпускника
Бакалавр

Форма обучения

Очная, заочная

Утвержден на заседании кафедры
протокол № 5 от 11.12.2023 г.

Составитель:
доцент кафедры ДПИ КемГИК
Е. А. Носова,
ст. преподаватель Т. В. Агеева

Кемерово

ФОНД ОЦЕНОЧНЫХ СРЕДСТВ

1. Перечень оцениваемых компетенций:

- ОПК-1. Способен применять знания в области истории и теории искусств, декоративно-прикладного искусства и народных промыслов в своей профессиональной деятельности; рассматривать произведения искусства в широком культурно-историческом контексте в тесной связи с религиозными, философскими и эстетическими идеями конкретного исторического периода;
- ОПК-3. Способен выполнять поисковые эскизы изобразительными средствами и способами проектной графики; разрабатывать проектную идею, основанную на концептуальном, творческом подходе к решению художественной задачи; синтезировать набор возможных решений и научно обосновывать свои предложения; проводить предпроектные изыскания, проектировать, моделировать, конструировать предметы, товары, промышленные образцы и коллекции, арт-объекты в области декоративно-прикладного искусства и народных промыслов; выполнять проект в материале;
- ОПК-4. Способен организовывать, проводить и участвовать в художественных выставках, профессиональных конкурсах, фестивалях и иных творческих мероприятиях.

2. Критерии и показатели оценивания компетенций

В результате освоения дисциплины обучающийся должен демонстрировать следующие результаты обучения:

Код и наименование компетенции	Индикаторы достижения компетенций		
	знать	уметь	владеть
ОПК-1. Способен применять знания в области истории и теории искусств, декоративно-прикладного искусства и народных промыслов в своей профессиональной деятельности; рассматривать произведения искусства в широком культурно-историческом контексте в тесной связи с религиозными, философскими и эстетическими идеями конкретного исторического периода	- историю и теорию изобразительного искусства, историю становления и особенности развития декоративно-прикладного искусства и народных промыслов на примере различных произведений в широком культурно-историческом контексте (З-1)	- собирать и обобщать информацию о различных предметах изобразительного искусства; выделять характерные особенности декоративно-прикладного искусства и народных промыслов, характеризовать конкретный исторический период их создания, опираясь на религиозные, философские и эстетические идеи (У-1)	- навыками исследовательской работы, проведения искусствоведческого анализа в отношении произведений декоративно-прикладного искусства и народных промыслов, определения их значимости в ключевые истории, культуры, формирования и продвижения религиозных, философских и эстетических идей (В-1)
ОПК-3. Способен выполнять поисковые эскизы изобразительными	- формы, способы и приемы организации	- применять графические средства для	- навыками применения проектных методов

<p>средствами и способами проектной графики; разрабатывать проектную идею, основанную на концептуальном, творческом подходе к решению художественной задачи; синтезировать набор возможных решений и научно обосновывать свои предложения; проводить предпроектные изыскания, проектировать, моделировать, конструировать предметы, товары, промышленные образцы и коллекции, арт-объекты в области декоративно-прикладного искусства и народных промыслов; выполнять проект в материале</p>	<p>творческой работы; - проектные методы и возможности их применения для поиска и последующего графического представления идей в художественном проекте (З-2)</p>	<p>реализации художественных задач в разрабатываемом проекте; - научно обосновывать идеи для реализации проекта; - выбирать соответствующие технологии по моделированию и конструированию различных объектов и промышленных образцов, арт-объектов и пр., воспроизводить их в материале (У-2)</p>	<p>для реализации поставленных задач в реализуемом проекте; - различными техническими приемами, проектными и конструкторскими технологиями для реализации сформированного образного решения в материале (В-2)</p>
<p>ОПК-4. Способен организовывать, проводить и участвовать в художественных выставках, профессиональных конкурсах, фестивалях и иных творческих мероприятиях</p>	<p>- особенности организации художественных экспозиций и творческих мероприятий, фестивалей, конкурсов с учетом современных технологий; - тенденции развития современного искусства для создания экспонатов в виде произведений декоративно-прикладного искусства и народных промыслов (З-3)</p>	<p>- применять различные технологии и проектные методы для организации творческих проектов, реализации экспериментальных и инновационных идей в области изобразительного искусства (У-3)</p>	<p>- навыками организации творческих проектов, фестивалей и конкурсов; - приемами и методами создания проектов для экспозиционных площадок, продвижения экспериментальных и инновационных технологий в выставочной деятельности (В-3)</p>

Описание критериев оценивания компетенций на различных уровнях их формирования приведено в пункте «Параметры, критерии оценки, требования»

3. Формируемые компетенции в структуре учебной дисциплины и средства их оценивания

№ п/п	Разделы (темы) дисциплины	Код оцениваемой компетенции	Планируемые результаты обучения по дисциплине (ЗУВ)	Оценочное средство
Раздел 1. Основные изобразительные свойства материала.				
1.1	Фактурные свойства глины	ОПК-1, ОПК-3	3-1, 3-2, У-1, У-2, В-1, В-2	Практическая работа.
1.2	Пластические возможности материала: - ангобы - художественная отминка - глазури - современные способы декорирования	ОПК-1, ОПК-3	3-1, 3-2, У-1, У-2, В-1, В-2	Практическая работа.
1.3	Освоение техники перегородчатой эмали, росписи подглазурными красками изготовление блюда в этих техниках.	ОПК-1, ОПК-3	3-1, 3-2, У-1, У-2, В-1, В-2	Практическая работа.
1.4	Изготовление декоративного панно, с использованием ранее изученных техник декорирования.	ОПК-1, ОПК-3	3-1, 3-2, У-1, У-2, В-1, В-2	Практическая работа. Вопросы для собеседования
Раздел 2. Виды пластических структур в моделировании объемной формы из глины (жгут, пласт, монолит).				
2.1	Освоение техники лепки с помощью жгутов. Изготовление декоративного сосуда.	ОПК-1, ОПК-3	3-1, 3-2, У-1, У-2, В-1, В-2	Практическая работа.
2.2	Освоение технологии лепки из пласта. Изготовление декоративного сосуда.	ОПК-1, ОПК-3	3-1, 3-2, У-1, У-2, В-1, В-2	Практическая работа.
2.3	Освоение техники пласта на примере скульптуры малых форм. Анималистика, фигура человека.	ОПК-1, ОПК-3	3-1, 3-2, У-1, У-2, В-1, В-2	Практическая работа.
2.4	Освоение техники жгута и монолита на примере скульптуры малых форм. Фигура, портрет, анималистика (по выбору) с национальным колоритом.	ОПК-1, ОПК-3	3-1, 3-2, У-1, У-2, В-1, В-2	Проверка результатов практических работ Экзаменационный просмотр.
Раздел 3. Основные изобразительные средства материала (надглазурные краски.) Роспись.				
3.1	Знакомство с технологией нанесения красок на скипидаре. Доработка полученного силуэта графикой.	ОПК-1, ОПК-3	3-1, 3-2, У-1, У-2, В-1, В-2	Практическая работа.

3.2	Создание рисунка с помощью объемных мазков и доработка отводкой.	ОПК-1, ОПК-3	3-1, 3-2, У-1, У-2, В-1, В-2	Практическая работа.
3.3	Роспись красками, замешанными на глицерине. Доработка произвольно полученного пятна линиями.	ОПК-1, ОПК-3	3-1, 3-2, У-1, У-2, В-1, В-2	Практическая работа.
3.4	Колористические возможности красок.	ОПК-1, ОПК-3	3-1, 3-2, У-1, У-2, В-1, В-2	Практическая работа.
3.5	Обзорное занятие для закрепления изученного материала по разделу 3.	ОПК-1, ОПК-3	3-1, 3-2, У-1, У-2, В-1, В-2	Практическая работа. Вопросы для собеседования.
Раздел 4. Основные особенности гипсомодельного мастерства.				
4.1	Изготовление из пластилина рабочей модели с последующей отливкой с нее рабочей формы.	ОПК-1, ОПК-3	3-1, 3-2, У-1, У-2, В-1, В-2	Практическая работа.
4.2	Создание нескольких скульптур, используя рабочую форму путём отливки, отминки и декорирования.	ОПК-3, ОПК-4	3-2, 3-3, У-2, У-3, В-2, В-3	Практическая работа. Вопросы для собеседования Экзаменационный просмотр
Раздел 5. Декоративное керамическое панно.				
5.1	Ритмические и конструктивные связи образа в декоративном керамическом панно.	ОПК-1, ОПК-3	3-1, 3-2, У-1, У-2, В-1, В-2	Практическая работа.
5.2	Исполнение декоративного панно.	ОПК-3, ОПК-4	3-2, 3-3, У-2, У-3, В-2, В-3	Практическая работа. Вопросы для собеседования.
Раздел 6. Функциональные и пластические особенности при совмещении функций.				
6.1	Синтез образа и функции (подсвечник, часы, чайник, кружка и т.д. на выбор).	ОПК-1, ОПК-3	3-1, 3-2, У-1, У-2, В-1, В-2	Практическая работа.
6.2	Выполнение функционального предмета в материале.	ОПК-3, ОПК-4	3-2, 3-3, У-2, У-3, В-2, В-3	Практическая работа. Вопросы для собеседования. Зачетный просмотр
Раздел 7. Декоративный ансамбль из керамики.				
7.1	Разработка ансамбля с ритмичной структурой, определение пропорций. Создание объёмных эскизов.	ОПК-1, ОПК-3, ОПК-4	3-1, 3-2, 3-3, У-1, У-2, У-3, В-1, В-2, В-3	Практическая работа.
7.2	Выполнение ансамбля в материале, декорирование	ОПК-1, ОПК-3,	3-1, 3-2, 3-3, У-1, У-2, У-3, В-1, В-2, В-3	Практическая работа.

	форм.	ОПК-4		Вопросы для собеседования Тестовый контроль Экзаменационный просмотр
--	-------	-------	--	---

4. Оценочные средства по дисциплине

4.1. Оценочные средства для текущего контроля успеваемости

4.1.1. Перечень вопросов для собеседования

Вопросы к Разделу 1.

1. Какой основной принцип композиции необходимо применять, при использовании нескольких видов фактур в одном изображении?
2. В каком состоянии должно быть глиняное тесто при нанесении точного рисунка на изделие?
3. Назовите основные способы декорирования керамических изделий?
4. Какие инструменты необходимо использовать при исполнении техники росписи из рожка.
5. Какой состав ангоба применяют при нанесении его на утильное изделие?
6. Какие условия необходимо соблюдать при нанесении ангобного слоя, для того чтобы не произошло отскока?

Вопросы к Разделу 3.

1. Основные техники нанесения надглазурными красителями?
2. Пластические особенности росписи в технике росписи на глицерине?
3. Основные технологические процесса росписи техники сграффито?
4. Что необходимо соблюдать при соединении в одной композиции 2-х и более приемов росписи?
5. Какой прием нанесения красителя подходит для живописного перехода одного цвета в другой?

Вопросы к Разделу 4.

1. Инструменты необходимые для изготовления рабочей формы?
2. Последовательность изготовления изделия в технике литья?
3. Какое необходимое условие нужно соблюдать при исполнении модели?
4. Какие материалы используют при изготовлении модели?
5. Основные различия литьевой формы и формы изготовленной в технике пласта?

Вопросы к разделу 5.

1. Какие материалы можно использовать для соединения с керамикой?
2. Что позволяет создать введение дополнительного материала в керамическую форму?
3. Какие декоративные методы декорирования можно использовать в керамическом панно?
4. Перечислить все технологические процессы последовательно при исполнении декоративного панно с введением дополнительного материала?

Вопросы к Разделу 6.

1. Что является основным условием при создании керамической формы с функциональной привязкой?
2. Назовите несколько разновидностей осветительной формы.
3. Какие основные изобразительные средства используют для передачи художественного образа в керамической форме.
4. Какой главной цели подчиняют художественный образ в утилитарной керамической форме?
5. Дайте определение понятию, тектоника формы.

Вопросы к Разделу 7.

1. Какой главный принцип, который определяет ансамблевость?
2. Что является решающим в выборе структуры ансамбля?
3. От чего зависит количество объемов керамических форм в ансамбле?
4. Какой вид симметрии наиболее точно отвечает в передаче статического состояния?

Критерии оценки

5 баллов – обучающийся должен: продемонстрировать глубокие знания материала. Исчерпывающе, последовательно и грамотно изложить теоретический материал. Правильно формулировать определения;

4 балла – обучающийся должен: продемонстрировать достаточно полное знание программного материала. Продемонстрировать знание основных теоретических понятий. Уметь сделать достаточно обоснованные выводы по излагаемому материалу.

3 балла – обучающийся должен: продемонстрировать общее знание изучаемого материала. Показать общее владение понятийным аппаратом дисциплины. Уметь строить ответ в соответствии со структурой излагаемого вопроса.

2 балла – ставится в случае: незнания значительной части программного материала. Не владение понятийным аппаратом дисциплины.

1 балл – ставится в случае: незнания значительной части программного материала. Не владение понятийным аппаратом дисциплины. Существенных ошибок при изложении учебного материала.

0 баллов – ставится в случае незнания материала.

4.1.2. Комплект практических заданий

Комплект практических заданий включает в себя разработку проектных эскизов для следующих типов изделий:

К разделу 1 *Основные изобразительные свойства материала на плоскости*

- изготовление блюда с нанесением механических фактур
- изготовление блюда с нанесением природных фактур
- изготовление блюда с применением ангобов в технике сграффито
- изготовление блюда в технике художественной отминки
- изготовление блюда и декорирование глазурями
- изготовление блюда и декорирование холодными красителями
- изготовление и декорирование блюда с нанесением рисунка в технике перегородчатой эмали.
- изготовление и декорирование блюда в технике подглазурной росписи
- изготовление панно в любой изученной технике.

К разделу 2. *Виды пластических структур, моделирование объемной формы (жгут, пласт, монолит)*

- изготовление сосуда в материале на заданную тему.
- декорирование формы красителями.
- изготовление формы в материале
- декорирование формы красителями
- изготовление формы на заданную тему
- декорирование формы красителями
- изготовление формы в материале на заданную тему
- декорирование формы красителями

К разделу 3. *Основные изобразительные средства материала (надглазурные краски). Роспись.*

- роспись керамической плитки в заданной технике
- роспись керамической плитки в заданной технике

- роспись керамической плитки в заданной технике
- роспись керамической плитки в заданной технике
- роспись фарфорового блюда
- изготовление рабочей модели на заданную тему
- изготовление рабочей формы
- отливка форм
- декорирование форм

К разделу 5 Декоративное керамическое панно.

- исполнение эскизов из глины (2-3 варианта)
- изготовление керамического панно с дополнительным материалом.

К разделу 6. Функциональные и пластические особенности при совмещении материалов

- исполнение эскизов на заданную тему (3-4 варианта)
- изготовление формы в материале
- декорирование формы

К разделу 7. Декоративный ансамбль из керамики.

- исполнение объёмных эскизов (3 варианта на заданные виды симметрии).
- исполнение форм ансамбля в материале
- исполнение декора форм с применением фактур
- декорирование форм красителями.

Критерии оценки практических заданий

Выполняемые обучающимися практические задания оцениваются по приведенным критериям по 4х бальной шкале:

5 баллов – выставляется, если задания выполнены в полном объеме;

4 балла – выставляется, если задания выполнены в полном объеме, но допущен ряд несущественных ошибок;

3 балла – выставляется, если задания выполнены в не полном объеме;

2 балла – выставляется, если задания выполнены не в полном объеме и допущен ряд грубейших ошибок.

4.2. Оценочные средства по дисциплине для промежуточной аттестации по итогам освоения дисциплины

4.2.1. Комплект для тестирования

**Типовой вариант тестирования для экзамена
(8 семестр)**

1. Какой метод декорирования выполняется непосредственно при формовании изделия?
 - а. сграффито.
 - б. поливы глазурями
 - в. художественная набивка
2. Какой краситель используются при росписи глазурованного фарфора?
 - а. глазурь
 - б. пигмент
 - в. надглазурная краска
3. Какой метод формовки используется при тиражировании изделий?
 - а. ленточный
 - б. из пласта
 - в. литье
4. При каких методах формования используется гипсовые формы?
 - а. литье
 - б. набивка

в. ленточный способ

5. Какой материал не применяется в формовки изделий из пласта?

а. ангобы

б. глина

в. литьевая масса

6. Какой метод декорирования выполняется по обожженному изделию?

а. сграффито

б. поливы глазуриями

в. рельеф

7. Что является наиболее решающим, при исполнении формы с функциональной привязкой?

а. художественный образ

б. метод формования

в. эргономика

8. В чем может варьироваться количество предметов?

а. в наборе

б. в ансамбле

в. в серии

9. Какой метод формования является наиболее живописным?

а. литье

б. пласт

в. монолит

10. Какие инструменты необходимы для исполнения изделия с осевой симметрией?

а. турнетка

б. наждачная бумага

в. стеки

Ключ к тесту

№ Задания	1	2	3	4	5	6	7	8	9	10
правильный ответ	в	в	в	а, б	в	б	а, в	а, в	б	а, в

Критерии оценивания тестирования

балл	Выполнение заданий тестирования, в %	Результаты оценки
5	100-90% от общего количества вопросов тестирования (10-9 верных ответов)	зачтено
4	89-75% от общего количества вопросов тестирования (8-7 верных ответов)	
3	74-60 % от общего количества вопросов тестирования (7-6 верных ответов)	
2	ниже 60 % от общего количества вопросов тестирования (менее 6 верных ответов)	не зачтено

4.2.2. Перечень практических учебно-творческих работ для зачетного просмотра Тематика практических работ по дисциплине (6 семестр).

Зачет по дисциплине «Основы производственного мастерства» по окончании 6 семестра проводится в форме просмотра – выставки учебных работ. В комплект практических заданий, предъявляемых на зачете, входят следующие работы: работы, выполненные в

течение семестра, а так же работы выполненные самостоятельно.

Раздел 5 Декоративное керамическое панно.

Тема 5.1 Ритмические и конструктивные связи образа в декоративном керамическом панно.

- исполнение эскизов из глины (2-3 варианта)

Тема 5.2 Исполнение декоративного панно

- изготовление керамического панно с дополнительным материалом.

Раздел 6. Функциональные и пластические особенности при совмещении материалов.

Тема 6.1 Синтез образ и функции (подсвечник, часы, чайник, кружка и т.д. на выбор).

- исполнение эскизов на заданную тему (3-4 варианта)

Тема 6.2 Выполнение функционального предмета в материале.

- изготовление формы в материале

- декорирование формы

4.2.3. Перечень практических учебно-творческих работ для экзаменационного просмотра.

Тематика практических работ по дисциплине (2, 4, 8 семестр)

Экзамен по дисциплине «Основы производственного мастерства» по окончании 2, 4, 8 семестра проводится в форме просмотра – выставки учебных работ. В комплект практических заданий, предъявляемых на экзамене, входят следующие работы: работы, выполненные в течение семестра, а так же работы выполненные самостоятельно.

Раздел 1 Основные изобразительные свойства материала на плоскости.

Тема 1.1 Фактурные свойства глины.

- изготовление блюда с нанесением механических фактур

- изготовление блюда с нанесением природных фактур

Тема 1.2 Пластические возможности материала.

- изготовление блюда с применением ангобов в технике сграффито

- изготовление блюда в технике художественной отминки

- изготовление блюда и декорирование глазурями

- изготовление блюда и декорирование холодными красителями

Тема 1.3 Освоение техники перегородчатой эмали, росписи подглазурными красками
изготовление блюда в этих техниках.

- изготовление и декорирование блюда с нанесением рисунка в технике перегородчатой эмали

- изготовление и декорирование блюда в технике подглазурной росписи

Тема 1.4 Изготовление декоративного панно, с использованием ранее изученных техник декорирования.

- изготовление панно в любой изученной технике

Тема 1.5 Панно, техника на выбор.

Раздел 2. Виды пластических структур, моделирование объемной формы (жгут, пласт, монолит).

Тема 2.1 Освоение техники лепки с помощью жгутов. Изготовление декоративного сосуда.

- изготовление сосуда в материале на заданную тему

- декорирование формы красителями

Тема 2.2 Технология формообразования Освоение технологии лепки из пласта.
Изготовление декоративного сосуда.

- изготовление формы в материале

- декорирование формы красителями

Тема 2.3 Освоение техники пласта на примере скульптуры малых форм. Анималистика, фигура человека.

- изготовление формы на заданную тему

- декорирование формы красителями

Тема 2.4 Освоение техники жгута и монолита на примере скульптуры малых форм. Фигура, портрет, анималистика с национальным колоритом.

(по выбору)

- изготовление формы в материале на заданную тему

- декорирование формы красителями

Раздел 3. Основные изобразительные средства материала (надглазурные краски). Роспись.

Тема 3.1 Знакомство с технологией нанесения красок на скипидаре. Доработка полученного силуэта графикой.

- роспись керамической плитки в заданной технике.

Тема 3.2 Создание рисунка с помощью объемных мазков и доработка отводкой.

Технология нанесения объемного пятна с доработкой линии.

- роспись керамической плитки в заданной технике.

Тема 3.3 Роспись красками, замешанными на глицерине. Доработка произвольно полученного пятна линиями.

- роспись керамической плитки в заданной технике.

Тема 3.4 Колористические возможности красок.

- роспись керамической плитки в заданной технике.

Тема 3.5 Обзорное занятие для закрепления изученного материала по разделу 3.

- роспись фарфорового блюда

Раздел 4. Особенности построения объема литьевой формы.

Тема 4.1 Изготовление из пластилина рабочей модели с последующей отливкой с нее рабочей формы.

- изготовление рабочей модели на заданную тему

Тема 4.2 Создание нескольких скульптур, используя рабочую форму путём отливки и отминки. Декорирование.

- изготовление рабочей формы

- отливка форм

- декорирование форм

Раздел 7. Декоративный ансамбль из керамики.

Тема 7.1 Разработка ансамбля с ритмичной структурой, определение пропорций. –
исполнение объёмных эскизов (3 варианта на заданные виды симметрии).

Тема 7.2 Выполнение ансамбля в материале, декорирование форм.

- исполнение форм ансамбля в материале

- исполнение декора форм с применением фактур

- декорирование форм красителями.

Параметры, критерии оценки, требования

При выставлении оценки преподаватель учитывает: логику, структуру, стиль ответа и изложения материала; культуру речи, манеру общения; готовность к дискуссии, аргументированность ответа; уровень самостоятельного мышления; умение приложить теорию к практике, решить задачи и др.

Нулевой уровень («неудовлетворительно»).

Результаты обучения обучающегося свидетельствуют:

З) об усвоении им некоторых элементарных знаний, но обучающийся не владеет понятийным аппаратом изучаемой предметной области (практики);

У) не умеет установить связь теории с практикой;

В) не владеет способами решения практико-ориентированных задач.

Первый уровень - пороговый («удовлетворительно»).

Достигнутый уровень оценки результатов обучения обучающегося показывает:

З) знания имеют фрагментарный характер, отличаются поверхностностью и малой содержательностью; обучающийся раскрывает содержание вопроса, но не глубоко, бессистемно, с некоторыми неточностями;

У) слабо, недостаточно аргументированно может обосновать связь теории с практикой;

В) способен понимать и интерпретировать основной теоретический материал по практике.

Второй уровень – повышенный («хорошо»).

Обучающийся на должном уровне:

З) раскрывает учебный материал: даёт содержательно полный ответ, требующий незначительных дополнений и уточнений, которые он может сделать самостоятельно после наводящих вопросов преподавателя;

У) демонстрирует учебные умения и навыки в области решения практико-ориентированных задач;

В) владеет способами анализа, сравнения, обобщения и обоснования выбора методов решения практико-ориентированных задач.

Третий уровень – продвинутый («отлично»).

Обучающийся, достигающий должного уровня:

З) даёт полный, глубокий, выстроенный логично по содержанию вопроса ответ, используя различные источники информации, не требующий дополнений и уточнений;

У) доказательно иллюстрирует основные теоретические положения практическими примерами;

В) способен глубоко анализировать теоретический и практический материал, обобщать его, самостоятельно делать выводы, вести диалог и высказывать свою точку зрения.

Содержание уровня может быть представлено как в полном объеме (З+У+В), так и в частичном (З; З+У; З+В; У+В; У; В).

Параметры и критерии оценки учебно-творческих заданий по дисциплине при итоговом контроле (зачет/ экзамен)

Продукт деятельности в виде опытного образца и подготовительный материал к нему оценивается по следующим параметрам и критериям.

1. Опытнo-вариативный подход в решении идейно-композиционных поставленных задач.

2. Применение в опытных образцах культуры мышления, способности к обобщению, анализу в конкретно поставленных задачах.

3. Прямое, либо опосредованное применение знаний и конкретных опытных эскизов, полученных и исполненных на сопутствующих дисциплинах, пропедевтика, проектирование и т.д.

4. При исполнении опытного образца, грамотное применение знаний и умений в построении формы тектонически выстроенной по ее законам.

- Соответствие основных особенностей морфологии материала при изучении и применении какого-либо способа формообразования объемного или плоскостного изделия.

- Соответствие использованных основных художественных средств задуманному художественно-образному замыслу.

5. Пластическое и пропорциональное единство всех конструктивных элементов при построении объемной формы.

6. Применение ритмических рядов в декорировании формы и построении ансамбля.

7. Применение принципа контраста, нюанса, подобия. Выявление доминанты и акцента. При построении ритмических рядов в объемных композициях и внутренних структурах в виде декора на формах. Так же применение всех перечисленных изобразительных средств, в построении тонально-цветовой структуры объемной формы, ансамбля или плоскостной композиции.

- Соответствие между художественно - композиционной формой и функционально - смысловым содержанием.

8. Грамотное применение эргономических знаний к выполняемому опытному образцу.

9. Высокая культура исполнения опытного образца в материале, грамотное применение всех технологических особенностей материала. Не исключая освоение новых, методов, не использованных ранее, в приемах декорирования, и формотворчества оригинальных композиционных решений посредством опытных исследований

Методика оценивания

Выполняемые обучающимися учебно-творческие задания и проекты оцениваются по каждому из 9 приведенных критериев, что соответствует 100 баллам.

90-100 баллов – 8-9 критериев

75-89 баллов – 6-7 критериев

60-74 балла – 4-5 критериев

менее 60 баллов – менее 4 критериев

Шкала перевода баллов в оценки для зачета/ экзамена по дисциплине

Уровень формирования компетенции	Оценка		Минимальное количество баллов	Максимальное количество баллов
Продвинутый	Зачтено	Отлично	90	100
Повышенный		Хорошо	75	89
Пороговый		Удовлетворительно	60	74
Нулевой	Не зачтено	Неудовлетворительно	0	59

Критерии оценивания учебно-творческих заданий в соотношении со шкалой перевода баллов в оценки для зачета / экзамена по дисциплине

Знания, умения и навыки обучающихся при промежуточной аттестации в форме экзамена определяются оценками «отлично», «хорошо», «удовлетворительно», «неудовлетворительно».

«Отлично» выставляется, если обучающийся достиг продвинутого уровня формирования компетенций - обучающийся глубоко и прочно усвоил весь программный материал, исчерпывающе, последовательно, грамотно и логически стройно его излагает, не затрудняется с ответом при видоизменении задания, свободно справляется с задачами и практическими заданиями, правильно обосновывает принятые решения, умеет самостоятельно обобщать и излагать материал, не допуская ошибок.

«Хорошо» выставляется, если обучающийся достиг повышенного уровня формирования компетенций - обучающийся твердо знает программный материал, грамотно и по существу излагает его, не допускает существенных неточностей в ответе на вопрос, может правильно применять теоретические положения и владеет необходимыми умениями и навыками при выполнении практических заданий.

«Удовлетворительно» выставляется, если обучающийся достиг порогового уровня формирования компетенций - обучающийся усвоил только основной материал, но не знает отдельных деталей, допускает неточности, недостаточно правильные

формулировки, нарушает последовательность в изложении программного материала и испытывает затруднения в выполнении практических заданий.

«Неудовлетворительно» соответствует нулевому уровню формирования компетенций – обучающийся не знает значительной части программного материала, допускает существенные ошибки, с большими затруднениями выполняет практические задания, задачи.

Знания, умения и навыки обучающихся при промежуточной аттестации **в форме зачета** определяются «зачтено», «не зачтено». «Зачтено» **выставляется, если обучающийся достиг уровней формирования компетенций: продвинутый, повышенный, пороговый** - обучающийся знает курс на уровне лекционного материала, базового учебника, дополнительной учебной, научной и методологической литературы, умеет привести разные точки зрения по излагаемому вопросу. «Не зачтено» **соответствует нулевому уровню формирования компетенций**; обучающийся имеет пробелы в знаниях основного учебного материала, допускает принципиальные ошибки в выполнении предусмотренных программой заданий.

Знания, умения и навыки обучающихся при промежуточной аттестации **в форме экзамена** **выставляется обучающемуся, если он достиг уровней формирования компетенций: продвинутый, повышенный, пороговый.**

МИНИСТЕРСТВО КУЛЬТУРЫ РОССИЙСКОЙ ФЕДЕРАЦИИ
ФГБОУ ВО «Кемеровский государственный институт культуры»
Факультет визуальных искусств
Кафедра декоративно-прикладного искусства

ФОНД ОЦЕНОЧНЫХ СРЕДСТВ

по учебной дисциплине «Основы проектной деятельности в декоративно-прикладном искусстве»

Направление подготовки
29.03.04 Технология художественной обработки материалов

Профиль подготовки:
«Арт-технологии в художественном проектировании изделий из керамики»

Квалификация (степень) выпускника
Бакалавр

Форма обучения
Очная, заочная

Утвержден на заседании кафедры
11.12.2023, протокол № 5.

Составитель:
доцент кафедры ДПИ КемГИК
Е.А. Носова

Кемерово, 2023 г.

Фонд оценочных средств

1. Перечень оцениваемых компетенций:

- способен работать с научной литературой; собирать, анализировать и обобщать результаты научных исследований, оценивать полученную информацию; выполнять отдельные виды работ при проведении научных исследований с применением современных методов; участвовать в научно-практических конференциях. (ОПК-2).

- способен решать стандартные задачи профессиональной деятельности на основе информационной и библиографической культуры с применением информационно-коммуникационных технологий и с учетом основных требований информационной безопасности (ОПК-5).

2. Критерии и показатели оценивания компетенций

Обучающийся должен демонстрировать следующие результаты обучения по дисциплине:

Код и наименование компетенции	Индикаторы достижения компетенций		
	знать	уметь	владеть
ОПК-2 Способен работать с научной литературой; собирать, анализировать и обобщать результаты научных исследований, оценивать полученную информацию; выполнять отдельные виды работ при проведении научных исследований с применением современных методов; участвовать в научно-практических конференциях.	- методы сбора и анализа информации, ее обобщения и оценки для проведения научного исследования; - возможности организации научной работы с применением современных проектных методов, формирования тезисных и развернутых научных текстов. (З-1)	- определять методы организации научно-исследовательской работы, удовлетворяющие поставленным задачам; - формировать результаты исследовательской работы в виде научных тезисов, докладов для конференций. (У-1)	- методами сбора и анализа информации, навыками ее обобщения при проведении научно-исследовательской работы, формирования тезисного текста научного доклада, создания научной работы. (В - 1)
ОПК-5 Способен решать стандартные задачи профессиональной деятельности на основе информационной и библиографической культуры с применением информационно-коммуникационных технологий и с	- основу информационной и библиографической культуры; - основные требования информационной безопасности. (З - 5)	- применять информационно-коммуникационные технологии в профессиональной деятельности. (У-5)	- навыками решения стандартных задач в профессиональной деятельности, активно применяя информационно-коммуникационные технологии, соблюдая требования информационной безопасности. (В-5)

учетом основных требований информационной безопасности			
--	--	--	--

3. Формируемые компетенции в структуре учебной дисциплины и средства их оценивания

№ п/п	Разделы (темы) дисциплины	Код оцениваемой компетенции	Планируемые результаты обучения по дисциплине (ЗУВ)	Оценочное средство
1	Тема 1. Типы и виды проектов	ОПК-2	З-2, У-2, В-2	Практические задания, проект
2	Тема 2. Классификация проектов	ОПК-2	З-2, У-2, В-2	Собеседование, практические задания, проект
3	Тема 3. Определение типа проекта, цели, зада и актуальности работы над проектом	ОПК-5	З-5, У-5, В-5	Собеседование, Практические задания, проект
4	Тема 4. Организация работы, структурирование проекта, его выполнение.	ОПК-5	З-5, У-5, В-5	Собеседование, Практические задания, проект, тестирование Зачетный просмотр

4. Оценочные средства по дисциплине для текущего контроля успеваемости

4.1 Перечень практических контрольных заданий

Тема 1. Типы и виды проектов

- 1) Изучение теории проектной деятельности
- 2) Изучение видов проектов

Тема 2. Классификация проектов

- 1) Выбор изделия для проекта.
- 2) Выбор интерьера для проекта.
- 3) Поиск формы, работа с эскизами.
- 4) Выполнение эскизной уменьшенной модели проекта в объеме из пластичных материалов.
- 5) Разработка цветowych эскизов.
- 6) Выполнение графического проекта. Проект выполняется на планшете форматом А3 с использованием цветной графики и введением в созданную композицию подходящих по тематике шрифтовых гарнитур

Тема 3. Определение типа проекта, цели, зада и актуальности работы над проектом

- 1) Подробное изучение типов проектов.
- 2) Постановка цели, задач и методов для разработки проекта.

Тема 4. Организация работы, структурирование проекта, его выполнение.

- 1) Выбор изделия для проекта.
- 2) Выбор интерьера для проекта.
- 3) Поиск формы, работа с эскизами.
- 4) Выполнение эскизной уменьшенной модели проекта в объеме из пластичных материалов.
- 5) Разработка цветowych эскизов.

6) Выполнение графического проекта. Проект выполняется при помощи графической программы.

Критерии оценки практических контрольных заданий и проектов к ним:

Параметры и критерии оценки практических заданий соответствуют требованиям, указанным в таблице 1

5 баллов – 12-13 критериев

4 балла – 10-11 критериев

3 балла – 8-9 критериев

2 балла – менее 7 критериев – задание и проект считаются не выполненными

4.2 Вопросы для собеседования

1.Проектирование в декоративно-прикладном искусстве

1. Что такое проектирование? В чем заключается его сущность и роль в творчестве художника?
2. В чем состоит методология проектирования художественных изделий?
3. Как понимается творчество?
4. Из чего складывается процесс проектирования?
6. В чем заключаются закономерности процесса проектирования?

2.Предпроектный анализ

- 1.В чем заключается предпроектный анализ?
- 2.Какова роль оригинальности в процессе проектирования?
- 3.С какими факторами связана мотивация проектирования?

3.Проектирование изделия

- 1.Опишите последовательность проектирования изделий.
2. Какие свойства материала необходимо учитывать в процессе проектирования?
- 3.Что такое масштабность, гармоничность, целостность, соразмерность?
- 4.Что такое масштабность, гармоничность, целостность, соразмерность?

Критерии оценивания

5 баллов – обучающийся должен: продемонстрировать глубокие знания материала. Исчерпывающе, последовательно и грамотно изложить теоретический материал. Правильно формулировать определения;

4 балла – обучающийся должен: продемонстрировать достаточно полное знание программного материала. Продемонстрировать знание основных теоретических понятий. Уметь сделать достаточно обоснованные выводы по излагаемому материалу.

3 балла – обучающийся должен: продемонстрировать общее знание изучаемого материала. Показать общее владение понятийным аппаратом дисциплины. Уметь строить ответ в соответствии со структурой излагаемого вопроса.

2 балла – ставится в случае: незнания значительной части программного материала. Не владение понятийным аппаратом дисциплины.

1 балл – ставится в случае: незнания значительной части программного материала. Не владение понятийным аппаратом дисциплины. Существенных ошибок при изложении учебного материала.

0 баллов – ставится в случае незнания материала.

5. Оценочные средства для промежуточной аттестации по итогам освоения дисциплины

5.1 Задания в тестовой форме

Типовой вариант тестирования для зачета (7 семестр)

1. Выберите верные утверждения, относящиеся к характеристике термина «художественный образ»:
 - а) это мысль, облеченная в форму;
 - б) рождается в воображении художника, воплощается в создаваемом им произведении в той или иной материальной форме (пластической, звуковой, жестомимической, словесной) и воссоздаётся воображением воспринимающего искусства зрителя, читателя, слушателя;
 - в) основные характеристики – материальное воплощение и функциональность;
 - г) в философии, психологии, искусствоведении, эстетики, литературоведении и др. имеет свое, специфическое понимание.

2. Для какого типа композиции характерно выход за пределы формата
 - а) замкнутая композиция
 - б) открытая композиция

3. В технологии художественной керамики КТР это
 - а) коэффициент традиционных размеров
 - б) контроль тепловых рекомендаций
 - в) коэффициент термического расширения

4. Что описывают закономерности зрительного восприятия
 - а) элементы композиции проекта, расположенные в разных его частях, воспринимаются неодинаково
 - б) философские взгляды различных творческих течений
 - в) технологию выполнения творческого проекта

5. Структура произведения, наиболее полно выражающая идею творческого проекта (вопрос открытого типа)

6. Выберите принципы, на которых базируется технология проектного обучения:
 - а) максимально самостоятельное решение проблем в ходе разработки проекта;
 - б) сочетание индивидуальной и коллективной работы;
 - в) при создании проекта обучающийся выступает ассистентом преподавателя;
 - г) личная заинтересованность обучающихся в разработке темы проекта.

7. Выберите программу для вёрстки и создания макета альбома
 - а) Microsoft PowerPoint
 - б) Blender
 - в) Adobe InDesign
 - г) ZBrush

8. Для изготовления эскизного макета при проектировании декоративного изделия из бересты уместней будет использовать
 - а) пластилин
 - б) гипс
 - в) проволоку
 - г) бумагу

9. Верно ли следующее утверждение:

При проектировании изделия для декорирования экстерьера важно учитывать характеристики материала, погодные условия среды, назначение изделия, культурные особенности региона

- а) да
- б) нет

10. Декоративно-прикладное искусство – ...

а) раздел декоративного искусства, охватывающий создание художественных изделий, имеющих утилитарное и не утилитарное назначение.

- б) временное искусство
- в) динамическое искусство

11. Пояснительная записка к диплому – это

а) документ, который содержит полные систематизированные сведения о проведенном исследовании

б) проверка знаний по трём предметам: английский язык, философия и по специальности.

в) один из видов самостоятельной и творческой работы студента, представляющий собой небольшое научное сочинение

12. Один из приемов визуальной организации образного выражения, при котором выявляются наиболее характерные черты предмета и отбрасываются ненужные детали

- а) стилизация
- б) трансформация
- в) композиция

13. Предварительный поисковый набросок задуманного изделия

- а) эскиз
- б) макет
- в) планшет

14. Прием подчеркивания цветом, светом, линией или расположением в пространстве какой-нибудь фигуры, лица, предмета, детали изображения, на которую нужно обратить особое внимание зрителя.

- а) акцент
- б) силуэт
- в) объект

15. Взаимосвязь, взаимная согласованность, гармоническое единство частей, каждая из которых представляет собой законченное целое. Понятие близко к понятию композиция, однако оно имеет более широкий смысл, так как может объединить несколько отдельных композиций.

- а) ансамбль
- б) группа
- в) система

16. Идеальное, мысленное предвосхищение результата деятельности (вопрос открытого типа)

17. Способ достижения какой-либо цели, решения конкретной задачи; совокупность приемов или операций практического или теоретического освоения (познания)

действительности. (вопрос открытого типа)

18. Сумма устойчивых признаков, характеризующих образную и формальную структуру, свойственную искусству определенной исторической эпохи.

Индивидуальная манера художника. (вопрос открытого типа)

Ключ к тесту: 1- а,б,г; 2- б; 3- в. 4-а; 5- композиция; 6- б,г; 7- в; 8-г ; 9-а; 10- а;11- а; 12 – а; 13 – а 14 – а; 15- а; 16- цель; 17 – метод; 18 - стиль.

Критерии оценки тестирования

Балл	Выполнение заданий тестирования, в %	Результаты оценки	
5	90-100 % от общего количества вопросов тестирования (9-10 верных ответов)	Отлично	Зачтено
4	75-89 % от общего количества вопросов тестирования (8 верных ответов)	Хорошо	
3	60-74 % от общего количества вопросов тестирования (6-7 верных ответов)	Удовлетворительно	
2	до 60 % от общего количества вопросов тестирования (до 6 верных ответов)	Неудовлетворительно	Не зачтено

5.2. Перечень практических заданий для зачета 6 семестр

Практическое задание № 1

Задание: разработать проект декоративного керамического изделия для интерьера на планшете.

7 семестр

Практическое задание № 2

Задание: разработать проект декоративного изделия для интерьера при помощи графического редактора

Параметры, критерии оценки, требования

При выставлении оценки преподаватель учитывает: логику, структуру, стиль ответа и изложения материала; культуру речи, манеру общения; готовность к дискуссии, аргументированность ответа; уровень самостоятельного мышления; умение приложить теорию к практике, решить задачи и др.

Нулевой уровень («неудовлетворительно»).

Результаты обучения обучающегося свидетельствуют:

З) об усвоении им некоторых элементарных знаний, но обучающийся не владеет понятийным аппаратом изучаемой предметной области (практики);

У) не умеет установить связь теории с практикой;

В) не владеет способами решения практико-ориентированных задач.

Первый уровень - пороговый («удовлетворительно»).

Достигнутый уровень оценки результатов обучения обучающегося показывает:

З) знания имеют фрагментарный характер, отличаются поверхностностью и малой содержательностью; обучающийся раскрывает содержание вопроса, но не глубоко, бессистемно, с некоторыми неточностями;

У) слабо, недостаточно аргументированно может обосновать связь теории с практикой;

В) способен понимать и интерпретировать основной теоретический материал по практике.

Второй уровень – повышенный («хорошо»).

Обучающийся на должном уровне:

З) раскрывает учебный материал: даёт содержательно полный ответ, требующий незначительных дополнений и уточнений, которые он может сделать самостоятельно после наводящих вопросов преподавателя;

У) демонстрирует учебные умения и навыки в области решения практико-ориентированных задач;

В) владеет способами анализа, сравнения, обобщения и обоснования выбора методов решения практико-ориентированных задач.

Третий уровень – продвинутый («отлично»).

Обучающийся, достигающий должного уровня:

З) даёт полный, глубокий, выстроенный логично по содержанию вопроса ответ, используя различные источники информации, не требующий дополнений и уточнений;

У) доказательно иллюстрирует основные теоретические положения практическими примерами;

В) способен глубоко анализировать теоретический и практический материал, обобщать его, самостоятельно делать выводы, вести диалог и высказывать свою точку зрения.

Содержание уровня может быть представлено как в полном объеме (З+У+В), так и в частичном (З; З+У; З+В; У+В; У; В).

Параметры и критерии оценки учебно-творческих заданий по дисциплине при итоговом контроле (зачет)

Таблица 1

Параметры	Критерии
1.Композиция	1.Соответствие формальной композиционной схемы работы поставленной в теме задаче. 2.Построение композиции с учетом поставленной в теме задаче (статика, динамика, контраст, нюанс и пр.). 3.Применение пластических средств в построении композиции. 4.Применение средств стилизации в композиции работы.
2.Образность	1.Соответствие изобразительного решения поставленной в декоративной работе задаче. 2.Соответствие изобразительного решения работы творческому замыслу. 3.Соответствие форм стилизации изобразительному решению декоративной работы.
3.Техника исполнения	1.Выбор графической техники, соответствующей конкретной теме решения декоративной работы. 2.Владение техникой формообразования предметов на плоскости. 3.Владение выразительными графическими и декоративными техниками. 4.Качество технического исполнения декоративной работы. 5.Формирование авторского пластического языка.

Методика оценивания

Выполняемые обучающимися учебно-творческие задания и проекты оцениваются по каждому из 13 приведенных критериев, что соответствует 100 баллам.

90-100 баллов – 12-13 критериев

75-89 баллов – 10-11 критериев
 60-74 балла – 8-9 критериев
 менее 60 баллов – менее 7 критериев

Шкала перевода баллов в оценки для зачета по дисциплине

Уровень формирования компетенции	Оценка		Минимальное количество баллов	Максимальное количество баллов
Продвинутый	Зачтено	Отлично	90	100
Повышенный		Хорошо	75	89
Пороговый		Удовлетворительно	60	74
Нулевой	Не зачтено	Неудовлетворительно	0	59

Критерии оценивания учебно - творческих заданий в соотношении со шкалой перевода баллов в оценки для зачета по дисциплине

Знания, умения и навыки обучающихся при промежуточной аттестации **в форме зачета** определяются «зачтено», «не зачтено». «Зачтено» **выставляется, если обучающийся достиг уровней формирования компетенций: продвинутый, повышенный, пороговый** - обучающийся знает курс на уровне лекционного материала, базового учебника, дополнительной учебной, научной и методологической литературы, умеет привести разные точки зрения по излагаемому вопросу. «Не зачтено» **соответствует нулевому уровню формирования компетенций;** обучающийся имеет пробелы в знаниях основного учебного материала, допускает принципиальные ошибки в выполнении предусмотренных программой заданий.

Знания, умения и навыки обучающихся при промежуточной аттестации **в форме экзамена** **выставляется обучающемуся, если он достиг уровней формирования компетенций: продвинутый, повышенный, пороговый.**

Министерство культуры Российской Федерации
Кемеровский государственный институт культуры
Факультет визуальных искусств
Кафедра декоративно-прикладного искусства

ФОНД ОЦЕНОЧНЫХ СРЕДСТВ

по учебной дисциплине «История и современные проблемы дизайна и архитектуры»

Направление подготовки
29.03.04 Технология художественной обработки материалов

Профиль подготовки:
«Арт-технологии в художественном проектировании изделий из керамики»

Квалификация (степень) выпускника
Бакалавр

Форма обучения
Очная, заочная

Утвержден на заседании кафедры
11.12.2023, протокол № 5.

Составитель: канд. культурологии,
доцент,
доцент кафедры ДПИ КемГИК
И. В. Воронова

Кемерово
2023

ФОНД ОЦЕНОЧНЫХ СРЕДСТВ

1. Перечень оцениваемых компетенций:

- Способен применять знания в области истории и теории искусств, декоративно-прикладного искусства и народных промыслов в своей профессиональной деятельности; рассматривать произведения искусства в широком культурно-историческом контексте в тесной связи с религиозными, философскими и эстетическими идеями конкретного исторического периода (ОПК-1);
- Способен работать с научной литературой; собирать, анализировать и обобщать результаты научных исследований, оценивать полученную информацию; выполнять отдельные виды работ при проведении научных исследований с применением современных методов; участвовать в научно-практических конференциях (ОПК-2).

2. Критерии и показатели оценивания компетенций

В результате освоения дисциплины обучающийся должен демонстрировать следующие результаты обучения:

<i>Код и наименование компетенции</i>	<i>Индикаторы достижения компетенций</i>		
	<i>Знать</i>	<i>Уметь</i>	<i>Владеть</i>
Способен применять знания в области истории и теории искусств, декоративно-прикладного искусства и народных промыслов в своей профессиональной деятельности; рассматривать произведения искусства в широком культурно-историческом контексте в тесной связи с религиозными, философскими и эстетическими идеями конкретного исторического периода (ОПК-1)	историю и теорию изобразительного искусства, историю архитектуры и дизайна, специфику декорирования пространства, особенности развития декоративно-прикладного искусства и народных промыслов на примере различных произведений в широком культурно-историческом контексте (З-1)	выделять характерные особенности декоративно-прикладного искусства и народных промыслов в целях оформления интерьера, характеризовать конкретный исторический период их создания, опираясь на религиозные, философские и эстетические идеи (У-1)	навыками исследовательской работы, проведения искусствоведческого анализа в отношении произведений изобразительного и декоративно-прикладного искусства, определения их значимости в ключевых истории, культуры, формирования и продвижения религиозных, философских и эстетических идей (В-1)
Способен работать с научной литературой; собирать, анализировать и обобщать результаты научных исследований, оценивать полученную информацию; выполнять отдельные виды работ при проведении научных исследований с применением современных методов;	методы сбора и анализа информации, ее обобщения и оценки для проведения научного исследования (З-2)	формировать результаты исследовательской работы в виде научных тезисов, докладов для конференций (У-2)	методами сбора и анализа информации, навыками ее обобщения при проведении научно-исследовательской работы, формирования тезисного текста научного доклада,

участвовать в научно-практических конференциях (ОПК-2)			создания научной работы (В-2)
--	--	--	-------------------------------

Описание критериев оценивания компетенций на различных уровнях их формирования приведено в пункте «Параметры, критерии оценки, требования».

3. Формируемые компетенции в структуре учебной дисциплины и средства их оценивания

№ п/п	Раздел (темы) дисциплины	Код оцениваемой компетенции	Планируемые результаты обучения по дисциплине (ЗУВ)	Оценочное средство
1	Раздел 1. Определение дизайна как художественно-проектной деятельности			
1.1	Тема 1.1. Специфика дизайна. Основные понятия и определения	ОПК-2	З-2, У-2, В-2	Собеседование Практическое задание
1.2	Тема 1.2. Виды дизайна	ОПК-2	З-2, У-2, В-2	Собеседование
1.3	Тема 1.3. Зарождение промышленного производства, предпосылки возникновения дизайна	ОПК-2	З-2, У-2, В-2	Собеседование
2	Раздел 2. Этап возникновения дизайна. Формирование предметно-пространственной среды			
2.1	Тема 2.1. Первые орудия труда и механизмы	ОПК-2	З-2, У-2, В-2	Собеседование
2.2	Тема 2.2. Возникновение проектной культуры в эпоху Возрождения	ОПК-1 ОПК-2	З-1, У-1, В-1, 3-2, У-2, В-2	Собеседование Практическое задание
2.3	Тема 2.3. Европа и Новое время	ОПК-2	З-2, У-2, В-2	Собеседование
2.4	Тема 2.4. Первые всемирные промышленные выставки	ОПК-2	З-2, У-2, В-2	Собеседование
2.5	Тема 2.5. Русская инженерная школа и ее участие в промышленных выставках	ОПК-2	З-2, У-2, В-2	Собеседование
2.6	Тема 2.6. Первые теории дизайна конца 19 века	ОПК-1 ОПК-2	З-1, У-1, В-1, 3-2, У-2, В-2	Собеседование Практическое задание
2.7	Тема 2.7. Стилль модерн. Ар-Нуво	ОПК-2	З-2, У-2, В-2	Собеседование Экзаменационное тестирование
	Раздел 3. Становление дизайна до и после первой мировой войны			
3.1	Тема 3.1. Функционализм в Европе	ОПК-2	З-2, У-2, В-2	Собеседование
3.2	Тема 3.2. Баухауз	ОПК-1 ОПК-2	З-1, У-1, В-1, 3-2, У-2, В-2	Собеседование Практическое задание
3.3	Тема 3.3. Художественно-творческое наследие ВХУТЕМАСа (ВХУТЕИНа)	ОПК-1 ОПК-2	З-1, У-1, В-1, 3-2, У-2, В-2	Собеседование Практическое задание
3.4	Тема 3.4. Становление дизайна в России к. 19 – начала 20 веков	ОПК-2	З-2, У-2, В-2	Собеседование
3.5	Тема 3.5. Становление школ дизайна	ОПК-2	З-2, У-2, В-2	Собеседование

	на Западе в 20ые – 40ые гг. XX века			
3.6	Тема 3.6. Становление и развитие дизайна в США в 30ые – 40ые гг. XX века	ОПК-1 ОПК-2	3-1, У-1, В-1, 3-2, У-2, В-2	Собеседование Практическое задание
Раздел 4. Особенности дизайна второй половины XX века				
4.1	Тема 4.1. Особенности японской школы дизайна второй половины XX века	ОПК-1 ОПК-2	3-1, У-1, В-1, 3-2, У-2, В-2	Собеседование Практическое задание
4.2	Тема 4.2. Особенности дизайна Западной Европы второй половины XX века	ОПК-2	3-2, У-2, В-2	Собеседование
4.3	Тема 4.3. Концепция функционализма в зарубежном дизайне XX века	ОПК-2	3-2, У-2, В-2	Собеседование
4.4	Тема 4.4. Художественная концепция дизайна на западе второй половины XX века	ОПК-1 ОПК-2	3-1, У-1, В-1, 3-2, У-2, В-2	Собеседование Практическое задание
4.5	Тема 4.5. Аксиоморфологическая концепция в дизайне СССР	ОПК-2	3-2, У-2, В-2	Собеседование
4.6	Тема 4.6. Концепция художественного проектирования в дизайне СССР	ОПК-1 ОПК-2	3-1, У-1, В-1, 3-2, У-2, В-2	Собеседование Практическое задание
4.7	Тема 4.7. Теория системного проектирования в отечественном дизайне	ОПК-2	3-2, У-2, В-2	Собеседование
4.8	Тема 4.8. Постмодернизм как современный феномен культуры	ОПК-2	3-2, У-2, В-2	Собеседование Экзаменационное тестирование

4. Оценочные средства по дисциплине

4.1. Оценочные средства для текущего контроля успеваемости

4.1.1. Комплект вопросов для собеседования

1. Разновидности первых орудий труда и механизмов.
2. Характеристика эпохи Возрождения.
3. Проектная культура в эпоху Возрождения. Разновидности механизмов.
4. Промышленная революция в Европе. Научные открытия и изобретения. Идеи дизайна.
5. Первые всемирные промышленные выставки в Англии, во Франции.
6. Русская инженерная школа. Этапы становления, развития, ее особенности.
7. Русские промышленные выставки.
8. Новая практическая эстетика Г. Земпера, Ф. Рело.
9. Ремесленные мастерские У. Морриса, Д. Рескина.
10. Становление и развитие модерна как стиля в искусстве рубежа веков.
11. Стилиевые направления в модерне. Их характеристика.
12. Раннеамериканский функционализм. Чикагская архитектурная школа.
13. Веркбунд – первый союз промышленников и художников.
14. Баухауз в Веймаре, в Дрессау. Основные педагогические принципы.
15. Особенности русского дизайна 20х-40х годов XX века.
16. ВХУТЕМАС, ВХУТЕИН.
17. Американские школы дизайна в 30е-40е годы XX века.

18. Общемировые тенденции и национальное культурное своеобразие в дизайне Японии.
19. Особенности дизайна Западной Европы. Концепции, направления, представители.
20. Идеи функционализма в США, в Европе. Стилиевые направления.
21. Аксиоморфология как концепция развития отечественного дизайна в 60е-80е годы XX века.
22. Сенежская студия, ее представители. Реализация художественной концепции отечественного дизайна.

4.1.2. Комплект практических заданий по дисциплине

Раздел 1. Определение дизайна как художественно-проектной деятельности

Тема 1.1. Специфика дизайна. Основные понятия и определения

Практическое задание 1. Составить таблицу с отражением понятийного аппарата, применимого в сфере дизайна. Это термины дизайн, проектирование, графический дизайн, промышленный дизайн, дизайн среды, художественное проектирование, художественное конструирование. Напротив каждого понятия необходимо привести примеры, отражающие данные понятия.

Требования, предъявляемые к представлению задания: Данная работа должна быть представлена в тетради или на отдельном листе формата А4. Также она может быть создана в виде электронной слайд-презентации.

Раздел 2. Этап возникновения дизайна. Формирование предметно-пространственной среды

Тема 2.2. Возникновение проектной культуры в эпоху Возрождения

Практическое задание 2. Написать эссе на тему «Интерьер эпохи Возрождения».

Требования, предъявляемые к представлению задания: эссе необходимо написать в тетради, объем - минимум 2 страницы. К тексту необходимо вклеить 3-4 картинки с интерьерами эпохи Возрождения.

Тема 2.6. Первые теории дизайна конца 19 века

Практическое задание 3. Составить сравнительную таблицу (2 колонки и не менее 8-10 сравнительных позиций) по темам «Ремесленное производство У. Морриса» и «Новая промышленная эстетика Г. Земпера».

Требования, предъявляемые к представлению задания: Таблица выполняется в тетради. Приветствуется и допускается вклеивать в таблицу необходимые иллюстрации, качественно и подробно раскрывающие тему.

Раздел 3. Становление дизайна до и после первой мировой войны

Тема 3.2. Баухауз

Практическое задание 4. Составить подробный конспект с характеристикой этапов развития Баухауза. Отразить основной вклад и проанализировать примеры из их практики. В конспекте должны быть отображены следующие разделы:

-1. Баухауз в Веймаре (характеристика, основной вклад в развитие дизайна, анализ примеров):

- 1ый период существования первой школы дизайнеров;
- отказ от салонного искусства;
- синтез всех художественно-производственных дисциплин в художественном производстве.

-2. Баухауз в Дрессау (характеристика, основной вклад в развитие дизайна, анализ примеров):

- 2ой период существования первой школы дизайнеров;
- индустриальное формобразование;
- связь науки, практики и производства.

Требования, предъявляемые к представлению задания: конспект выполняется в тетради в табличной или последовательной для изложения форме. Конспект необходимо сопроводить фотоматериалами, вклеенными в тетрадь.

Тема 3.3. Художественно-творческое наследие ВХУТЕМАСа (ВХУТЕИНа)

Практическое задание 5. Составить сравнительную таблицу о деятельности и основополагающих принципах Баухауза и ВХУТЕМАСа. Важно выделить положительные и отрицательные моменты, охарактеризовать возникновение идей авангардизма и описать концепцию супрематизма (конструктивизма), указать причины ликвидации этих учебных заведений и их присоединение к другим образовательным учреждениям.

Требования, предъявляемые к представлению задания: Таблица выполняется в тетради. Приветствуется и допускается вклеивать в таблицу необходимые иллюстрации, качественно и подробно раскрывающие тему.

Тема 3.6. Становление и развитие дизайна в США в 30ые – 40ые годы XX века

Практическое задание 6. Назвать и охарактеризовать основные направления развития дизайна; рассказать о вкладе в развитие дизайна их ведущих мастеров; привести примеры, дать их анализ. Выполнять задание необходимо по следующему плану:

- новые инновации в промышленности, появление новых профессий;
- становление национальных школ дизайна;
- стиль «Браун» в Германии, Д. Рамс и его основополагающие принципы;
- стиль Арт-деко во Франции;
- система пропорций «модульор» Ле Корбюзье;
- стиль Оливетти в Италии, К. Оливетти.

Требования, предъявляемые к представлению задания: конспект выполняется в тетради в табличной или последовательной для изложения форме. Конспект необходимо сопроводить фотоматериалами, вклеенными в тетрадь.

Раздел 4. Особенности дизайна второй половины XX века

Тема 4.1. Особенности японской школы дизайна второй половины XX века

Практическое задание 7. Охарактеризовать общемировые тенденции, выявить их значение в развитии японского дизайна; описать и дать анализ национально-культурного своеобразия в дизайне Японии:

- национальное своеобразие Японии;
- влияние Запада на развитие японского дизайна;
- взаимодействие национальных и интернациональных компонентов в пространстве Японии;
- система японского обучения: общая, профессиональная;
- характерные черты японского дизайна.

Требования, предъявляемые к представлению задания: конспект выполняется в тетради в табличной или последовательной для изложения форме. Конспект необходимо сопроводить фотоматериалами, вклеенными в тетрадь.

Тема 4.4. Художественная концепция дизайна на западе второй половины XX века

Практическое задание 8. Указать основные черты концепции функционализма, описать основные этапы ее формирования, выявить особенности ее развития. Рассказать о биографии ведущих специалистов, указать их основной вклад в развитие концепции. Дать анализ их проектов:

- исток художественной концепции, вторая половина 19 века;

- Г. Ритт об искусстве и промышленности;
- позиции концепции Г. Ритта;
- стилевые художественные направления, стиль Оливетти.

Требования, предъявляемые к представлению задания: конспект выполняется в тетради в табличной или последовательной для изложения форме. Конспект необходимо сопроводить фотоматериалами, вклеенными в тетрадь.

Критерии оценки заданий для текущего контроля успеваемости

1. Критерии оценки обучающегося на вопросы для собеседования:

– (5 баллов) выставляется обучающемуся, проявившему всесторонние и глубокие знания программного материала и дополнительной литературы, проявившему творческие способности в понимании, изложении и практическом использовании материала.

– (4 балла) ставится обучающемуся, проявившему полное знание материала, освоившему основную рекомендованную литературу, показавшему стабильный характер знаний и умений и способному к их самостоятельному применению и пополнению в ходе последующего обучения и практической деятельности.

– (3 балла) ставится обучающемуся, проявившему знания в объеме, необходимом для последующего обучения и предстоящей практической деятельности, знакомому с основной рекомендованной литературой, допустившему неточности в ответе, но обладающему необходимыми знаниями и умениями для их устранения при корректировке со стороны преподавателя.

– (2 балла) ставится обучающемуся, показавшему существенные пробелы в знании основного программного материала, допустившему принципиальные ошибки при применении теоретических знаний, которые не позволяют ему продолжить обучение или приступить к практической деятельности без подготовки по данной дисциплине.

2. Критерии оценки обучающегося по выполнению практических заданий соответствуют перечню, приведенному в таблицах пункта «Параметры и критерии оценки учебно-творческих заданий по дисциплине при итоговом контроле».

4.2. Оценочные средства для промежуточной аттестации по итогам освоения дисциплины

4.2.1. Комплект для тестирования

Типовой вариант тестирования для экзамена (вариант 1)

ВОПРОС №1.

УКАЖИТЕ ДЕФИНИЦИИ ТЕРМИНА «ПРОТОДИЗАЙН»

1. - это вид предметного творчества в период ремесленного и мануфактурного производства;
2. - это творческая деятельность, целью которой является определение формальных качеств промышленных изделий;
3. – это проявление формирующегося образного творчества, опирающегося на культурный опыт «естественного формообразования»;
4. - это предметное созидание, свойственное еще родоплеменному обществу.

ВОПРОС №2.

РАССТАВЬТЕ ПО ПОРЯДКУ ЭТАПЫ РАЗВИТИЯ ПЕРВОБЫТНОГО ОБЩЕСТВА В КАМЕННОМ ВЕКЕ

1. – МЕЗОЛИТ;

2. – ПАЛЕОЛИТ;
3. – НЕОЛИТ.

ВОПРОС №3.

УКАЖИТЕ СОСТАВНЫЕ ОРУДИЯ ТРУДА

1. – КОЛУН;
2. – РУБИЛО;
3. – КОПЬЕ.

ВОПРОС №4.

УКАЖИТЕ, КТО ИЗ МЫСЛИТЕЛЕЙ РАЗРАБОТАЛ КОНСТРУКЦИЮ ЭОЛИПИЛА (ПРОТИПОП ПАРОВОЙ ТУРБИНЫ В ВИДЕ ШАРА)

1. – АРХИМЕД;
2. – ГЕРОН;
3. – АРИСТОТЕЛЬ;
4. – ЕВКЛИД.

ВОПРОС №5.

РАССТАВЬТЕ ПО ПОРЯДКУ ПЕРИОДЫ ЭПОХИ ВОЗРОЖДЕНИЯ

1. – ВЫСОКОЕ ВОЗРОЖДЕНИЕ;
2. – ПРОТОРЕНЕССАНС;
3. – РАННЕЕ ВОЗРОЖДЕНИЕ;
4. – ПОЗДНЕЕ ВОЗРОЖДЕНИЕ.

ВОПРОС №6.

УКАЖИТЕ АВТОРА РОСПИСИ «АФИНСКАЯ ШКОЛА»

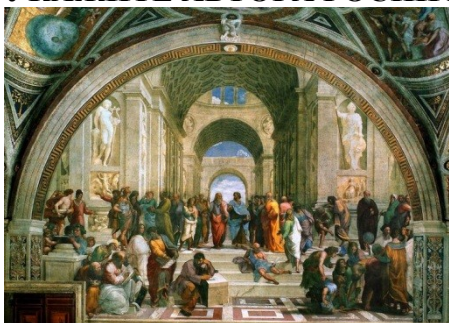

1. – МАЗАЧЧО;
2. – ЛЕОНАРДО;
3. – РАФАЭЛЬ;
4. – ТИЦИАН.

ВОПРОС №7.

УКАЖИТЕ ВРЕМЕННЫЕ РАМКИ ВЫСОКОГО ВОЗРОЖДЕНИЯ

1. – 15 век;
2. – 12 – 13 века;
3. – к. 15 – нач. 16 веков;
4. – к. 16 века.

ВОПРОС №8.

УКАЖИТЕ ИЗОБРЕТАТЕЛЯ РАЗБОРНОГО ШРИФТА И ПЕЧАТНОГО СТАНКА

1. – НИКОЛАЙ КОПЕРНИК;
2. – ИОГАНН ГУТЕНБЕРГ;
3. – ГАЛИЛЕО ГАЛИЛЕЙ;

4. – ЛЕОНАРДО ДА ВИНЧИ.

ВОПРОС №9.

УКАЖИТЕ ОСНОВНЫЕ РАЗНОВИДНОСТИ ШРИФТОВ

1. – ШРИФТ С ЗАСЕЧКАМИ;
2. – РАЗБОРНЫЙ ШРИФТ;
3. – РУБЛЕННЫЙ ШРИФТ;
4. – СТИЛИЗОВАННЫЙ ШРИФТ.

ВОПРОС №10.

УКАЖИТЕ АВТОРА ПРОЕКТА «ВИТРУВИАНСКИЙ ЧЕЛОВЕК»

1. – ИОГАННЕС ИТТЕН;
2. – ЛЕОНАРДО ДА ВИНЧИ;
3. – ЭЖЕН ДЕЛАКРУА;
4. – ГАННЕС МАЙЕР.

ВОПРОС №11.

УКАЖИТЕ ДЕФИНИЦИЮ ТЕРМИНА «ПРОМЫШЛЕННАЯ РЕВОЛЮЦИЯ»

1. – это коренное преобразование в какой-либо области человеческой деятельности;
2. – это глубокое качественное изменение в развитии каких-либо явлений природы, общества или познания;
3. - это переход от аграрной экономики к индустриальному производству;
4. - это углубляющийся конфликт между ростом производительных сил.

ВОПРОС №12.

УКАЖИТЕ СТРАНУ, ГДЕ НАЧАЛАСЬ ПРОМЫШЛЕННАЯ РЕВОЛЮЦИЯ

1. – ГЕРМАНИЯ;
2. – ФРАНЦИЯ;
3. – ИСПАНИЯ;
4. – ВЕЛИКОБРИТАНИЯ.

ВОПРОС №13.

УКАЖИТЕ ХАРАКТЕРНЫЕ ЧЕРТЫ ПРОМЫШЛЕННОЙ РЕВОЛЮЦИИ

1. – начало быстрого экономического роста;
2. - увеличение жизненного уровня населения;
3. – переход от капитализма к социализму;
4. - повышение производительности труда.

ВОПРОС №14.

УКАЖИТЕ ПО ПОРЯДКУ ЭТАПЫ ПРОМЫШЛЕННОЙ РЕВОЛЮЦИИ

1. – ПАРОВОЙ ДВИГАТЕЛЬ;
2. – МЕТАЛЛУРГИЯ;
3. – ТЕКСТИЛЬНАЯ ПРОМЫШЛЕННОСТЬ.

ВОПРОС №15.

УКАЖИТЕ АВТОРА ПРЯДИЛЬНОГО СТАНКА «ДЖЕННИ»

1. – Р. АРКРАЙТ;
2. – ДЖ. ХАРГРЕЙВЗ;

3. – С. КРОМПТОН.

ВОПРОС №16.

УКАЖИТЕ АВТОРА, ОТКРЫВШЕГО ПЛАНЕТАРНУЮ МОДЕЛЬ АТОМА

1. – АЛЬБЕРТ ЭНШТЕЙН;
2. - ПЬЕР И МАРИЯ КЮРИ;
3. - ЭРНЕСТ РЕЗЕРФОРД;
4. - КОНРАД ВИЛЬГЕЛЬМ РЕНТГЕН.

ВОПРОС №17.

УКАЖИТЕ ТЕХНИЧЕСКИЕ ИЗОБРЕТЕНИЯ, СОЗДАННЫЕ В ЭПОХУ ПРОМЫШЛЕННОЙ РЕВОЛЮЦИИ

1. – РАДИОПРИЕМНИК;
2. – ДАГГЕРОТИП;
3. – ПУЛЕМЕТ;
4. – ДВИГАТЕЛЬ ВНУТРЕННЕГО СГОРАНИЯ.

ВОПРОС №18.

УКАЖИТЕ ЭКСПОНАТЫ ПЕРВЫХ ПРОМЫШЛЕННЫХ ВЫСТАВОК

1. – промышленные изделия – земледельческие машины;
2. - демонстрация произведений искусства и роскоши для придворных и аристократии;
3. - прядильные и ткацкие станки;
4. – вычислительная техника.

ВОПРОС №19.

УКАЖИТЕ ОСНОВНУЮ ПРЕДПОСЫЛКУ ОРГАНИЗАЦИИ ВСЕМИРНЫХ ВЫСТАВОК

1. – международный выставочный уровень способствует духу соревновательности, улучшению качества продукции;
2. – реализация показательно-демонстрационных целей;
3. – реализация коммерческих целей.

ВОПРОС №20.

УКАЖИТЕ ГОД И МЕСТО ПРОВЕДЕНИЯ ПЕРВОЙ ВСЕМИРНОЙ ПРОМЫШЛЕННОЙ ВЫСТАВКИ

1. – 1761 г. – ЛОНДОН;
2. – 1788 г. – МЮНХЕН;
3. – 1828 г. – САНКТ-ПЕТЕРБУРГ;
4. – 1851 г. – ЛОНДОН.

ВОПРОС №21.

УКАЖИТЕ НАЗВАНИЕ СООРУЖЕНИЯ И ГОРОД ЕГО РАЗМЕЩЕНИЯ

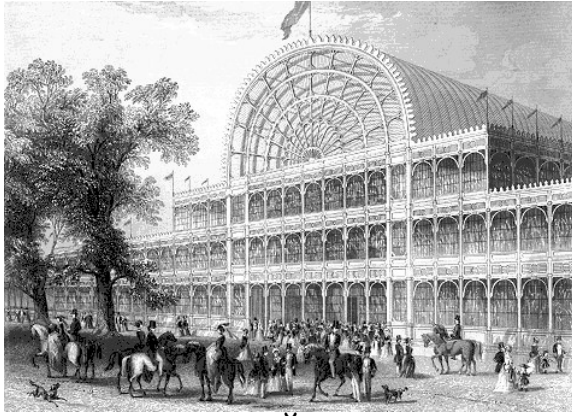

1. – ХРУСТАЛЬНЫЙ ДВОРЕЦ, МЮНХЕН;
2. – ДВОРЕЦ ПРОМЫШЛЕННОСТИ, ПАРИЖ;
3. – ДВОРЕЦ ПРОМЫШЛЕННОСТИ, ПРАГА;
4. – ХРУСТАЛЬНЫЙ ДВОРЕЦ, ЛОНДОН.

ВОПРОС №22.

УКАЖИТЕ НАЗВАНИЕ ВЫСТАВКИ, ЧЕЙ ВХОД УКРАСИЛО ДАННОЕ СООРУЖЕНИЕ

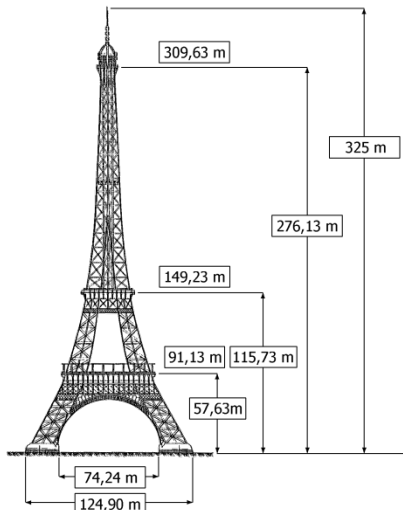

1. – 100 лет французской буржуазной революции;
2. – 70 лет парижской коммуны;
3. – 50 лет французскому референдуму.

ВОПРОС №23.

УКАЖИТЕ ИНЖЕНЕРА-КОНСТРУКТОРА ЭЙФЕЛЕВОЙ БАШНИ

1. – ИОГАНЕС ИТТЕН;
2. – ГЕРБЕРТ БАЙЕР;
3. – ГЮСТАВ ЭЙФЕЛЬ;
4. – ПАУЛЬ КЛЕЕ.

ВОПРОС №24.

ПЕРЕЧИСЛИТЕ СТИЛИ ИНДУСТРИАЛЬНОГО ИСКУССТВА КОНЦА 19 ВЕКА

1. – АРХАИЧНЫЙ СТИЛЬ;
2. – КЛАССИЧЕСКИЙ СТИЛЬ;
3. – АРХИТЕКТУРНЫЙ СТИЛЬ;
4. – ХУДОЖЕСТВЕННЫЙ СТИЛЬ.

ВОПРОС №25.

УКАЖИТЕ ЧЕРТЫ ИНЖЕНЕРНОГО СТИЛЯ В ИНДУСТРИАЛЬНОМ ФОРМООБРАЗОВАНИИ 19 ВЕКА

1. – форма полностью подчинена функциональным требованиям;
2. – внедрение в процесс производства функционального макета;
3. - изделие выглядит тяжеловесным;
4. - в основе формообразования лежат совокупность черт и признаков архитектуры, ее классические каноны и их составляющие.

ВОПРОС №26.

УКАЖИТЕ, К КАКОМУ СТИЛЮ ИНДУСТРИАЛЬНОГО ИСКУССТВА 19 ВЕКА ОТНОСИТСЯ ЭТО ПРОИЗВЕДЕНИЕ

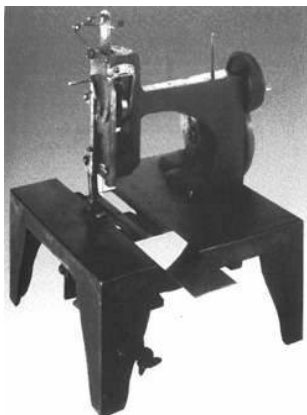

1. – АРХАИЧНЫЙ СТИЛЬ;
2. - ИНЖЕНЕРНЫЙ СТИЛЬ;
3. - АРХИТЕКТУРНЫЙ СТИЛЬ;
4. - ХУДОЖЕСТВЕННЫЙ СТИЛЬ.

ВОПРОС №27.

УКАЖИТЕ, КАКОМУ СТИЛЮ ИНДУСТРИАЛЬНОГО ИСКУССТВА 19 ВЕКА СООТВЕТСТВУЮТ СЛЕДУЮЩИЕ ЧЕРТЫ:

- примитивное украшательство;
 - неоправданное удорожание продукции;
 - преобладание «дурного вкуса» в массовых промышленных изделиях.
1. – АРХАИЧНЫЙ СТИЛЬ;
 2. - ИНЖЕНЕРНЫЙ СТИЛЬ;
 3. - АРХИТЕКТУРНЫЙ СТИЛЬ;
 4. - ХУДОЖЕСТВЕННЫЙ СТИЛЬ.

ВОПРОС №28.

УКАЖИТЕ РОД ВОЙСК, ЧЬИ ПРЕДСТАВИТЕЛИ В ЦАРСКОЙ РОССИИ В ПЕРИОД ПРАВЛЕНИЯ ПЕТРА I ПРИРАВНИВАЛИСЬ К ИНЖЕНЕРАМ

1. – пехота;
2. – артиллерия;
3. – морская пехота.

ВОПРОС №29.

УКАЖИТЕ, В КАКОМ ВЕКЕ В ЦАРСКОЙ РОССИИ НАЧАЛСЯ ПРОЦЕСС ОТДЕЛЕНИЯ ИНЖЕНЕРНЫХ ВОЙСК

1. – 14 век;
2. – 17 век;

3. – 18 век;

4. – 20 век.

ВОПРОС №30.

УКАЖИТЕ, В КАКОМ ГОДУ БЫЛО СФОРМИРОВАНО ПЕРВОЕ ПРОФЕССИОНАЛЬНОЕ УЧЕБНОЕ ЗАВЕДЕНИЕ ДЛЯ ИНЖЕНЕРОВ В ЦАРСКОЙ РОССИИ

1. - 1725 – Академия наук;

2. - 1809 год - Институт Корпуса инженеров путей сообщения;

3. - 1832 год - Училище гражданских инженеров;

4. - 1899 год - Политехнический Институт.

Ключ:

Вопрос 1	1, 3, 4	Вопрос 2	2, 1, 3	Вопрос 3	1, 3
Вопрос 4	2	Вопрос 5	2, 3, 1, 4	Вопрос 6	3
Вопрос 7	3	Вопрос 8	2	Вопрос 9	1, 3
Вопрос 10	2	Вопрос 11	3	Вопрос 12	4
Вопрос 13	1, 2, 4	Вопрос 14	3, 1, 2	Вопрос 15	2
Вопрос 16	3	Вопрос 17	1, 2, 3	Вопрос 18	1, 2, 3
Вопрос 19	1	Вопрос 20	4	Вопрос 21	4
Вопрос 22	1	Вопрос 23	3	Вопрос 24	1, 3, 4
Вопрос 25	1, 2, 3	Вопрос 26	2	Вопрос 27	4
Вопрос 28	2	Вопрос 29	3	Вопрос 30	1

**Типовой вариант тестирования для экзамена
(вариант 2)**

ВОПРОС №1.

УКАЖИТЕ, В КАКОМ ГОДУ ИЗДАНА ПЕРВАЯ РУССКАЯ КНИГА О МАШИНАХ «НАУКА ТЕХНИЧЕСКАЯ ИЛИ МЕХАНИКА»

1. – 1634 год;

2. – 1637 год;

3. – 1703 год;

4. – 1722 год.

ВОПРОС №2.

УКАЖИТЕ, СТРОИТЕЛЬСТВО КАКИХ СООРУЖЕНИЙ АКТИВНО НАЧИНАЕТСЯ В ЦАРСКОЙ РОССИИ 19 ВЕКА

1. – БУНТ АСФАЛЬТИРОВАННЫХ ДОРОГ;

2. – БУНТ МОСТОСТРОИТЕЛЬСТВА;

3. – БУНТ ОФИСНЫХ ЗДАНИЙ;

4. – БУНТ НЕБОСКРЕБОВ.

ВОПРОС №3.

УКАЖИТЕ АВТОРА ДАННОГО ПРОИЗВЕДЕНИЯ («ПРОТОТИП ВЕРТОЛЕТА»)



1. – М.В. ЛОМОНОСОВ;
2. – И.П. КУЛИБИН.

ВОПРОС №4.

УКАЖИТЕ, В КАКОМ ВЕКЕ В ЦАРСКОЙ РОССИИ БЫЛА ОРГАНИЗОВАНА ВЫСТАВОЧНАЯ ДЕЯТЕЛЬНОСТЬ

1. – 17 век;
2. – 18 век;
3. – 19 век;
4. – 20 век.

ВОПРОС №5.

УКАЖИТЕ ПРИЧИНЫ ПОЗДНЕГО РАЗВИТИЯ ВЫСТАВОЧНОЙ ДЕЯТЕЛЬНОСТИ В ЦАРСКОЙ РОССИИ

1. – отечественная промышленность отставала в техническом плане от европейской промышленности;
2. - не было грамотных организаторов;
3. – не было своих изобретателей;
4. - крепостнической стране тяжело угнаться за капиталистическими странами.

ВОПРОС №6.

УКАЖИТЕ, В КАКОМ ГОДУ В ЦАРСКОЙ РОССИИ БЫЛА ПРОВЕДЕНА ПЕРВАЯ МАНУФАКТУРНАЯ ВЫСТАВКА

1. – 1715 год;
2. – 1758 год;
3. – 1829 год;
4. – 1837 год.

ВОПРОС №7.

УКАЖИТЕ, В КАКОМ ГОРОДЕ ПРОШЛА ПЕРВАЯ ВСЕРОССИЙСКАЯ ВЫСТАВКА МАНУФАКТУРНЫХ ИЗДЕЛИЙ (1829 Г.)

1. – МОСКВА;
2. – САНКТ- ПЕТЕРБУРГ;
3. – ВЕЛИКИЙ НОВГОРОД;
4. – СУЗДАЛЬ.

ВОПРОС №8.

УКАЖИТЕ, ЧТО ИЗ ПРЕДЛОЖЕННОГО ПЕРЕЧНЯ ЯВИЛОСЬ СЛЕДСТВИЕМ ГУБЕРНСКИХ ВЫСТАВОК

1. – организация губернских музеев;
2. – строительство автомобильного завода;

3. – появление оранжереи;
4. – появление картинных галерей.

ВОПРОС №9.

УКАЖИТЕ, ДЕФИНИЦИЕЙ КАКОЙ ДЕЯТЕЛЬНОСТИ ЯВЛЯЕТСЯ СЛЕДУЮЩЕЕ ВЫСКАЗЫВАНИЕ

- профессиональное художественное моделирование внешнего облика проектируемых артефактов, являющихся элементами культуры, обладающих эстетическим и социальным воздействием, с использованием компьютерных технологий и графических программ, с целью удовлетворения интересов, вкусов, стереотипов реципиента.

1. – ПРОЕКТИРОВАНИЕ;
2. - ДИЗАЙН;
3. - АРХИТЕКТУРА;
4. - ТЕКСТИЛЬ.

ВОПРОС №10.

УКАЖИТЕ ОСНОВОПОЛОЖНИКОВ СЛЕДУЮЩЕЙ ТЕОРИИ ДИЗАЙНА

ОБЪЕДИНЕНИЕ ПРОМЫШЛЕННОГО ПРОИЗВОДСТВА И ИСКУССТВА ЧЕРЕЗ СОЗДАНИЕ НОВОЙ ЭСТЕТИКИ

1. – Годфрид Земпер;
2. – Уильям Моррис;
3. – Франц Рело;
4. – Джон Рёскин.

ВОПРОС №11.

УКАЖИТЕ АСПЕКТЫ, ХАРАКТЕРИЗУЮЩИЕ КОНЦЕПЦИЮ Г. ЗЕМПЕРА

1. – унификация изготавливаемых объектов;
2. - эстетическое выражение изготавливаемых объектов;
3. - низкая себестоимость изготавливаемых товаров;
4. – создание новых ремесленных мастерских.

ВОПРОС №12.

УКАЖИТЕ ИЗОБРЕТАТЕЛЯ КЛАССОВ ДЛЯ ФОРМЫ МАШИН

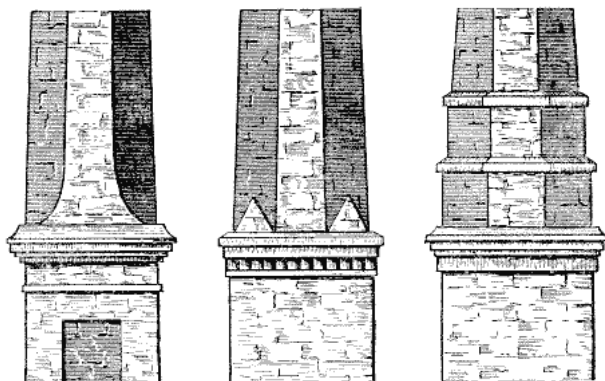

1. – ГОДФРИД ЗЕМПЕР;
2. – ФРАНС РЕЛО;
3. – УИЛЬЯМ МОРРИС;
4. – ДЖОН РЕСКИН.

ВОПРОС №13.

УКАЖИТЕ ФАМИЛИЮ ОРГАНИЗАТОРА «ДВИЖЕНИЯ ИСКУССТВ И РЕМЕСЕЛ»

1. – Годфрид Земпер;
2. – Уильям Моррис;
3. – Франц Рело;
4. – Джон Рёскин.

ВОПРОС №14.

УКАЖИТЕ, ПО ЧЬИМ ЭСКИЗАМ БЫЛИ РАЗРАБОТАНЫ ОБОИ ДАННОГО ТИПА



1. – УИЛЬЯМ МОРРИС;
2. – ГОДФРИД ЗЕМПЕР.

ВОПРОС №15.

УКАЖИТЕ НАЗВАНИЕ ДАННОГО СТУЛА



1. – СТУЛ МОРРИСА;
2. – СТУЛ ВАГНЕРА;
3. – СТУЛ ОЛЬБРИХА;
4. – СТУЛ ТОНЕТА.

ВОПРОС №16.

УКАЖИТЕ НАЗВАНИЕ ДАННОГО СТУЛА



1. – СТУЛ ОЛЬБРИХА;
2. – СТУЛ МАКИНТОША;
3. – СТУЛ КАРЛА БУГАТТИ;
4. – КРЕСЛО АНРИ ВАН ДЕ ВЕЛЬДЕ.

ВОПРОС №17.

УКАЖИТЕ, ДЕФИНИЦИЕЙ КАКОГО СТИЛЯ В ИСКУССТВЕ ЯВЛЯЕТСЯ СЛЕДУЮЩЕЕ ВЫСКАЗЫВАНИЕ

- художественное направление в искусстве, наиболее популярное во второй половине XIX — начале XX века. Его отличительными особенностями является отказ от прямых линий и углов в пользу более естественных, «природных» линий, интерес к новым технологиям (например в архитектуре), расцвет прикладного искусства.

1. – НЕОКЛАССИЦИЗМ;
2. - РОМАНТИЗМ;
3. - МОДЕРН;
4. - АВАНГАРД.

ВОПРОС №18.

СОПОСТАВЬТЕ НАЗВАНИЯ СТИЛЯ И СТРАНУ, ГДЕ ОН СУЩЕСТВОВАЛ

1. – ЮГЕНДСТИЛЬ;
2. – СЕЦЕССИОН;
3. – СТИЛЬ ЛИБЕРТИ;
4. – АР-НУВО.

1. – ИТАЛИЯ;
2. – АВСТРИЯ;
3. – ГЕРМАНИЯ;
4. – ФРАНЦИЯ.

ВОПРОС №19.

УКАЖИТЕ АВТОРА ДАННОГО АРХИТЕКТУРНОГО СООРУЖЕНИЯ



1. – АЛЬФОНС МУХА;
2. – АНТОНИО ГАУДИ;
3. – СЕРГЕЙ КОНЕНКОВ;
4. – ТУЛУЗ ЛОТРЕК.

ВОПРОС №20.

УКАЖИТЕ ОСНОВНЫЕ СТИЛЕВЫЕ НАПРАВЛЕНИЯ МОДЕРНА

1. – ФЛОРЕАЛЬНОЕ НАПРАВЛЕНИЕ;
2. – АРХАИЧЕСКОЕ АНПРАВЛЕНИЕ;
3. – ЗООМОРФНОЕ НАПРАВЛЕНИЕ;
4. – ГЕОМЕТРИЧЕСКИЙ МОДЕРН.

ВОПРОС №21.

УКАЖИТЕ, КТО ИЗ ПЕРЕЧИСЛЕННЫХ ДЕЯТЕЛЕЙ ИСКУССТВА ОРГАНИЗОВАЛ ШКОЛУ ГЛАЗГО

1. – АНТОНИО ГАУДИ;
2. – ЧАРЛЬЗ РЕННИ МАКИНТОШ;
3. – АНРИ ВАН ДЕ ВЕЛЬДЕ;
4. - ФРАНК ЛЛОЙД РАЙТ.

ВОПРОС №22.

УКАЖИТЕ ХУДОЖНИКОВ, РАБОТАВШИХ В СТИЛЕ МОДЕРН

1. – ИВАН БИЛИБИН;
2. – СЕРГЕЙ КОНЕНКОВ;
3. – ПИТ МОНДРИАН;
4. – ВАСИЛИЙ КАНДИНСКИЙ.

ВОПРОС №23.

УКАЖИТЕ АВТОРА ДАННОЙ РАБОТЫ



1. – МИХАИЛ ВРУБЕЛЬ;
2. – ИВАН БИЛИБИН;
3. – АПОЛЛИНАРИЙ ВАСНЕЦОВ;
4. – АЛЬФОНС МУХА.

ВОПРОС №24.

УКАЖИТЕ РОДОНАЧАЛЬНИКОВ РАННЕАМЕРИКАНСКОГО ФУНКЦИОНАЛИЗМА

1. – ЛУИС ГЕНРИ САЛЛИВЕН;
2. – ГЕРМАН МУТЕЗИУС;
3. – ДИТЕР РАМС;
4. – ФРЕНК ЛЛОЙД РАЙТ.

ВОПРОС №25.

УКАЖИТЕ НАЗВАНИЕ НАПРАВЛЕНИЯ В АМЕРИКАНСКОЙ АРХИТЕКТУРЕ КОНЦА 19 ВЕКА

1. – ШКОЛА ГЛАЗГО;
2. – МОРРИСОВСКОЕ ДВИЖЕНИЕ;
3. – ЧИКАГСКАЯ АРХИТЕКТУРНАЯ ШКОЛА;
4. – БУБНОВЫЙ ВАЛЕТ.

ВОПРОС №26.

РАСШИФРУЙТЕ ПОНЯТИЕ «ВЕРКБУНД»

1. – ПЕРВАЯ ШКОЛА ДИЗАЙНЕРОВ;
2. – НЕМЕЦКИЙ ПРОМЫШЛЕННЫЙ СОЮЗ;
3. – УСОВЕРШЕНСТВОВАННАЯ РЕМЕСЛЯНАЯ МАСТЕРСКАЯ.

ВОПРОС №27.

УКАЖИТЕ ГОД ОСНОВАНИЯ ВЕРКБУНДА

1. – 1851 год;
2. – 1905 год;
3. – 1907 год;
4. – 1917 год.

ВОПРОС №28.

ОХАРАКТЕРИЗУЙТЕ ПОНЯТИЕ «ИНТЕРНАЦИОНАЛЬНЫЙ СТИЛЬ» В АРХИТЕКТУРЕ

1. – ведущее направление модернистской архитектурной мысли периода 1930-1960-х гг.;
2. – общепринятые элементы, составляющие знаковую систему современного графического дизайна;

3. – международный стиль, соответствующий принципам правящей партии.

ВОПРОС №29.

УКАЖИТЕ УЧРЕДИТЕЛЕЙ ВЕРКБУНДА

1. – ГЕРМАН МУТЕЗИУС;
2. - КАРЛ ШМИДТ-РОТЛУФ;
3. - ЛУИС ГЕНРИ САЛЛИВЕН;
4. - ФРИДРИХ НАУМАН.

ВОПРОС №30.

УКАЖИТЕ, ЧТО СПРОЕКТИРОВАЛ АРХИТЕКТОР МАРГАРЕТЕ ШЮТТЕ-ЛИХОЦКИ

1. – ПОСЕЛОК ВАЙСЕНХОФ;
2. – ДОМ НАД ВОДОПАДОМ;
3. – ФРАНКФУРТСКАЯ КУХНЯ;
4. - ХОУМ-ИНШУРАНС БИЛДИНГ.

Ключ:

Вопрос 1	4	Вопрос 2	2	Вопрос 3	1
Вопрос 4	3	Вопрос 5	1, 2, 4	Вопрос 6	3
Вопрос 7	2	Вопрос 8	1	Вопрос 9	2
Вопрос 10	1, 3	Вопрос 11	1, 2, 3	Вопрос 12	2
Вопрос 13	2	Вопрос 14	1	Вопрос 15	4
Вопрос 16	2	Вопрос 17	3	Вопрос 18	1-3, 2-2, 3-1, 4-4
Вопрос 19	2	Вопрос 20	1, 4	Вопрос 21	2
Вопрос 22	1, 2	Вопрос 23	4	Вопрос 24	1, 4
Вопрос 25	3	Вопрос 26	2	Вопрос 27	3
Вопрос 28	1	Вопрос 29	1, 2, 4	Вопрос 30	3

**Типовой вариант тестирования для экзамена
(вариант 3)**

ВОПРОС №1.

УКАЖИТЕ НАЗВАНИЕ ПЕРВОЙ ШКОЛЫ ДИЗАЙНЕРОВ

1. – ВЫСШАЯ ШКОЛА ИЗОБРАЗИТЕЛЬНЫХ ИСКУССТВ;
2. – ВХУТЕМАС;
3. – БАУХАУС;
4. – ЧИКАГСКАЯ АРХИТЕКТУРНАЯ ШКОЛА.

ВОПРОС №2.

**СОПОСТАВЬТЕ ВРЕМЕННЫЕ ПЕРИОДЫ СУЩЕСТВОВАНИЯ
БАУХАУЗА С НЕМЕЦКИМИ ГОРОДАМИ**

- | | |
|------------------------|--------------|
| 1. – 1919 – 1924 годы; | 1. – БЕРЛИН; |
| 2. – 1926 – 1932 годы; | 2. – ВЕЙМАР; |
| 3. – 1932 – 1933 годы. | 3. – ДЕССАУ. |

ВОПРОС №3.

УКАЖИТЕ ПЕРВОГО РУКОВОДИТЕЛЯ ШКОЛЫ БАУХАУС

1. – ЛЮДВИГ МИС ВАН ДЕР РОЭ;

2. – ВАЛЬТЕР ГРОПИУС;
3. – ГЕРМАН МУТЕЗИУС.

ВОПРОС №4.
УКАЖИТЕ, В КАКОМ ГОРОДЕ РАСПОЛОЖЕНО ДАННОЕ ЗДАНИЕ ШКОЛЫ БАУХАУС



1. – БЕРЛИН;
2. – ВЕЙМАР;
3. – ДЕССАУ

ВОПРОС №5.
УКАЖИТЕ, В КАКУЮ СТРАНУ ЭМИГРИРОВАЛО БОЛЬШИНСТВО ПРЕДСТАВИТЕЛЕЙ ШКОЛЫ БАУХАУС

1. – АНГЛИЯ;
2. – ЯПОНИЯ;
3. – ФРАНЦИЯ;
4. - США.

ВОПРОС №6.
УКАЖИТЕ АВТОРА ДАННОЙ РАБОТЫ



1. – ПИТ МОНДРИАН;
2. – ВАСИЛИЙ КАНДИНСКИЙ;
3. – ПАУЛЬ КЛЕЕ.

ВОПРОС №7.
РАСШИФРУЙТЕ АББРЕВИАТУРУ ВХУТЕМАС

1. – ВСЕРОССИЙСКИЕ ХУДОЖЕСТВЕННО-ТЕХНИЧЕСКИЕ МАСТЕРСКИЕ;
2. - ВЫСШИЕ ХУДОЖЕСТВЕННО-ТЕХНИЧЕСКИЕ МАСТЕРСКИЕ;
3. - ВЫСШИЙ ГОСУДАРСТВЕННЫЙ ХУДОЖЕСТВЕННО-ТЕХНИЧЕСКИЙ ИНСТИТУТ.

ВОПРОС №8.
УКАЖИТЕ ГОД ОСНОВАНИЯ ВХУТЕМАСА

1. – 1919 год;
2. – 1920 год;
3. – 1934 год;
4. – 1962 год.

ВОПРОС №9.

УКАЖИТЕ ОСНОВНУЮ ДОЛЖНОСТЬ АЛЕКСАНДРА РОДЧЕНКО В УЧЕБНОМ ЗАВЕДЕНИИ ВХУТЕМАС

1. – директор;
2. – начальник отдела кадров;
3. – руководитель мастерской.

ВОПРОС №10.

УКАЖИТЕ, КАКАЯ КОНЦЕПЦИЯ АВАНГАРДИЗМА БЫЛА СОЗДАНА В 20-ЫЕ ГОДЫ XX ВЕКА В СССР

1. – футуризм;
2. – фовизм;
3. – супрематизм (конструктивизм);
4. – дадаизм.

ВОПРОС №11.

УКАЖИТЕ, КТО ЯВЛИЛСЯ ОСНОВОПОЛОЖНИКОМ КОНЦЕПЦИИ СУПРЕМАТИЗМА В СССР

1. – ВАСИЛИЙ КАНДИНСКИЙ;
2. – КАЗИМИР МАЛЕВИЧ;
3. – АЛЕКСАНДР РОДЧЕНКО;
4. – ВЛАДИМИР ТАТЛИН.

ВОПРОС №12.

УКАЖИТЕ АВТОРА ПАМЯТНИКА III ИНТЕРНАЦИОНАЛУ



1. – ВЛАДИМИР МАЯКОВСКИЙ;
2. – АЛЕКСАНДР РОДЧЕНКО;
3. – ЛЮБОВЬ ПОПОВА;
4. – ВЛАДИМИР ТАТЛИН.

ВОПРОС №13.

УКАЖИТЕ, В КАКОЕ УЧЕБНОЕ ЗАВЕДЕНИЕ В 1926 ГОДУ БЫЛ ПЕРЕИМЕНОВАН ВХУТЕМАС

1. – МОСКОВСКИЙ ХУДОЖЕСТВЕННЫЙ ИНСТИТУТ;

2. – ВХУТЕИН;
3. – МОСКОВСКИЙ ПОЛИГРАФИЧЕСКИЙ ИНСТИТУТ;
4. – МОСКОВСКИЙ АРХИТЕКТУРНЫЙ ИНСТИТУТ.

ВОПРОС №14.

УКАЖИТЕ, В КАКИЕ ГОДЫ ПОЛОЖЕНО АКТИВНОЕ РАЗВИТИЕ АМЕРИКАНСКОГО ДИЗАЙНА

1. – 90ые годы XIX века;
2. – 20ые – 30ые годы XX века;
3. – 50ые годы XX века;
4. – 60ые – 70ые годы XX века.

ВОПРОС №15.

УКАЖИТЕ НАЗВАНИЕ ЭПОХИ ПРОЦВЕТАНИЯ ЭКОНОМИКИ США В 20ЫЕ ГОДЫ XX ВЕКА

1. – МОНОКУЛЬТУРА;
2. – БЛАГОСОСТОЯНИЕ;
3. – ПРОСПЕРИТИ;
4. – ВЕЛИКАЯ ДЕПРЕССИЯ.

ВОПРОС №16.

УКАЖИТЕ, ДИЗАЙН КАКИХ ПРОМЫШЛЕННЫХ ОБРАЗЦОВ БЫЛ ПОПУЛЯРЕН В 20ЫЕ – 30ЫЕ ГОДЫ XX ВЕКА В США

1. – ЧАЙНИКОВ;
2. – ПОСУДЫ;
3. – МОСТОВ;
4. – АВТОМОБИЛЕЙ.

ВОПРОС №17.

УКАЖИТЕ, КАКОЕ ХУДОЖЕСТВЕННОЕ ТЕЧЕНИЕ БЫЛО РАЗРАБОТАНО В США НА ОСНОВЕ ЕВРОПЕЙСКОГО АР-ДЕКО

1. – СТАЙЛИНГ;
2. – ФУТУРОДИЗАЙН;
3. – ФУНКЦИОНАЛИЗМ;
4. – АР-НУВО.

ВОПРОС №18.

УКАЖИТЕ АВТОРА ПРОЕКТА ДАННОГО АВТОБУСА

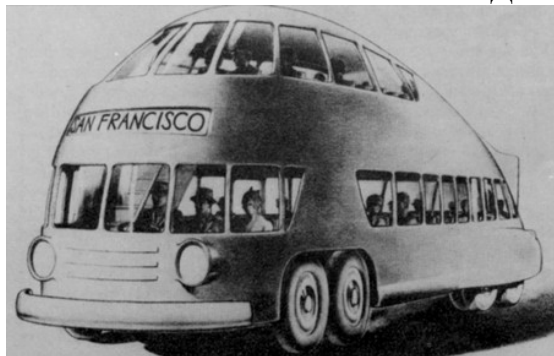

1. – РИЧАРД ФУЛЛЕР;
2. – НОРМАН БЕЛ ГЕДДЕС;
3. – УОЛТЕР ТИГ;
4. – ДЖОН РЁСКИН.

ВОПРОС №19.

УКАЖИТЕ РАЗРАБОТЧИКА ДИЗАЙНА ТОРГОВОЙ МАРКИ «ШЕЛЛ»



Shell

1. – УОЛТЕР ТИГ;
2. – ГЕНРИ ДРЕЙФУС;
3. – РАЙМОНД ЛОУИ;
4. – ВАСИЛИЙ КАНДИНСКИЙ.

ВОПРОС №20.

РАСШИФРУЙТЕ ПОНЯТИЕ «СТАФФ-ДИЗАЙН»

1. – КОММЕРЧЕСКИЙ ДИЗАЙН;
2. – ШТАТНЫЙ ДИЗАЙН;
3. – ДИЗАЙН-БЮРО;
4. – ГОСУДАРСТВЕННЫЙ ДИЗАЙН.

ВОПРОС №21.

УКАЖИТЕ, КАКАЯ ОСОБЕННОСТЬ НАЦИОНАЛЬНОГО ХАРАКТЕРА, НАШЛА ВЫРАЖЕНИЕ ВО МНОГИХ ВИДАХ ЯПОНСКОГО ИСКУССТВА

1. – Умение восхищаться сиюминутной красотой природы;
2. – Неприязнь к новым современным формам, консерватизм;
3. – Нивелирование традиционных начал.

ВОПРОС №22.

ВЫБЕРИТЕ ИЗ СПИСКА НАЗВАНИЯ ПЕРИОДОВ, СВЯЗАННЫХ С ФОРМИРОВАНИЕМ И СТАНОВЛЕНИЕМ НАЦИОНАЛЬНОГО СВОЕОБРАЗИЯ В КУЛЬТУРЕ ЯПОНИИ

1. – КЛАССИЧЕСКИЙ ПЕРИОД;
2. – ПЕРИОД СРЕДНЕГО ЦАРСТВА;
3. – ПЕРИОД КАМАКУРА;
4. – ПЕРИОД МЭЙДЗИ.

ВОПРОС №23.

УКАЖИТЕ ХАРАКТЕРНУЮ ОСОБЕННОСТЬ ПЕРИОДА МУРОМАТИ

1. – изобретение парового двигателя;
2. – возникновение театра НО;
3. – строительство мостов;
4. – возникновение самурайского сословия.

ВОПРОС №24.

УКАЖИТЕ, К КАКОМУ ПЕРИОДУ ОТНОСИТСЯ ДАННАЯ ЖИВОПИСНАЯ РАБОТА, ВЫПОЛНЕННАЯ В ЯПОНСКОМ СТИЛЕ «ЯМАТО-Э»

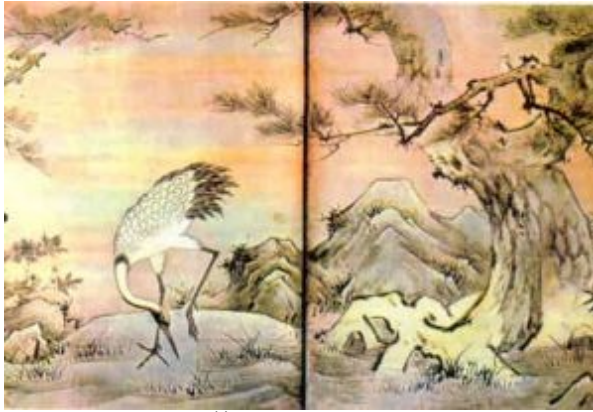

1. – период ХЭЙАН;
2. – период НАРА;
3. – период ДЗЁМОН;
4. – период ЯЁЙ.

ВОПРОС №25.

УКАЖИТЕ СТРАНУ, ОКАЗАВШУЮ ЗНАЧИТЕЛЬНОЕ ВЛИЯНИЕ НА ВОССТАНОВЛЕНИЕ ЯПОНСКОЙ ЭКОНОМИКИ ПОСЛЕ ВТОРОЙ МИРОВОЙ ВОЙНЫ

1. – СССР;
2. – КОРОЛЕВСТВО ТАЙЛАНД;
3. – ФРГ;
4. – США.

ВОПРОС №26.

УКАЖИТЕ, КАКОЙ ПОЛИТИЧЕСКИЙ РЕЖИМ УСТАНОВИЛИ В ЯПОНИИ ПОСЛЕ ВТОРОЙ МИРОВОЙ ВОЙНЫ

1. – СОЦИАЛИЗМ;
2. – ДЕМОКРАТИЯ;
3. – КОММУНИЗМ;
4. – ИМПЕРИАЛИЗМ.

ВОПРОС №27.

УКАЖИТЕ, В КАКОМ КОНТЕКСТЕ ШЛО РАЗВИТИЕ ЯПОНСКОГО ДИЗАЙНА

1. – КОЛЛЕКТИВИЗАЦИЯ;
2. – ПОСТИНДУСТРИАЛИЗАЦИЯ;
3. – ИНДУСТРИАЛИЗАЦИЯ;
4. – НОВАЯ ЭКОНОМИЧЕСКАЯ ПОЛИТИКА (НЭП).

ВОПРОС №28.

УКАЖИТЕ ГОД НАЧАЛА МИРОВОЙ КОМПЬЮТЕРИЗАЦИИ

1. – 1917;
2. – 1962;
3. – 1972;
4. – 2000.

ВОПРОС №29.

УКАЖИТЕ ОСНОВНЫЕ ХАРАКТЕРИСТИКИ ПРЕДМЕТНОГО ДИЗАЙНА В ЯПОНИИ ВТОРОЙ ПОЛОВИНЫ XX ВЕКА

1. – ЧИСТОТА;

2. – ЯСНОСТЬ;
3. – УСЛОЖНЕННОСТЬ ФОРМЫ ДЕКОРАТИВНЫМИ ЭЛЕМЕНТАМИ;
4. – ПРЯМОТА.

ВОПРОС №30.

УКАЖИТЕ, НАИЛУЧШЕГО СОЧЕТАНИЯ КАКИХ ТРЕХ ЭЛЕМЕНТОВ ПРИДЕРЖИВАЮТСЯ ЯПОНСКИЕ ДИЗАЙНЕРЫ

1. – удобство пользования вещью;
2. – нерациональная организация пространства;
3. – психологическая комфортность;
4. – экономия пространства.

Ключ:

Вопрос 1	3	Вопрос 2	1-2, 2-3, 3-1	Вопрос 3	2
Вопрос 4	3	Вопрос 5	4	Вопрос 6	2
Вопрос 7	2	Вопрос 8	2	Вопрос 9	1
Вопрос 10	3	Вопрос 11	2	Вопрос 12	4
Вопрос 13	2	Вопрос 14	2	Вопрос 15	3
Вопрос 16	4	Вопрос 17	1	Вопрос 18	2
Вопрос 19	3	Вопрос 20	2	Вопрос 21	1
Вопрос 22	3, 4	Вопрос 23	2	Вопрос 24	1
Вопрос 25	4	Вопрос 26	2	Вопрос 27	3
Вопрос 28	3	Вопрос 29	1, 2, 4	Вопрос 30	1, 3, 4

Критерии оценки тестирования

Балл	Выполнение заданий тестирования, в %	Результаты оценки
5	90-100 % от общего количества вопросов тестирования (27-30 верных ответов)	зачтено
4	75-89 % от общего количества вопросов тестирования (22-26 верных ответов)	
3	60-74 % от общего количества вопросов тестирования (18-21 верных ответов)	
2	до 60 % от общего количества вопросов тестирования (до 18 верных ответов)	не зачтено

4.2.2. Комплект экзаменационных билетов

Условия работы с экзаменационными билетами:

В ЗАДАНИИ №1 необходимо:

- выбрать от 1 до 3 правильных вариантов ответа в приведенных вопросах;
- сопоставить события с хронологическими рамками, страны и названия, существовавших в них стилевых направлений;
- расставить приведенные термины в логическом порядке.

В ЗАДАНИИ №2 необходимо провести анализ изображения, размещенного в экзаменационном билете, по следующей схеме:

- автор произведения;
- год создания данной работы;
- определить стилистику приведенного объекта;
- охарактеризовать назначение данного произведения;
- сопоставить этот объект со значимым событием в истории дизайна;
- указать, имело ли данное произведение аналоги на момент его создания (если это картина, то ответить, какие еще авторы работали в подобной стилистике)
- указать, существует ли современная интерпретация данного произведения.

ЭКЗАМЕНАЦИОННЫЙ БИЛЕТ №1

ПРОВЕДИТЕ АНАЛИЗ ДАННОГО ИЗОБРАЖЕНИЯ

Название, автор произведения; год создания данной работы; стилистика объекта; его назначение; сопоставление этого объекта со значимым событием в истории дизайна; имело ли данное произведение аналоги на момент его создания; существует ли современная интерпретация данного произведения.

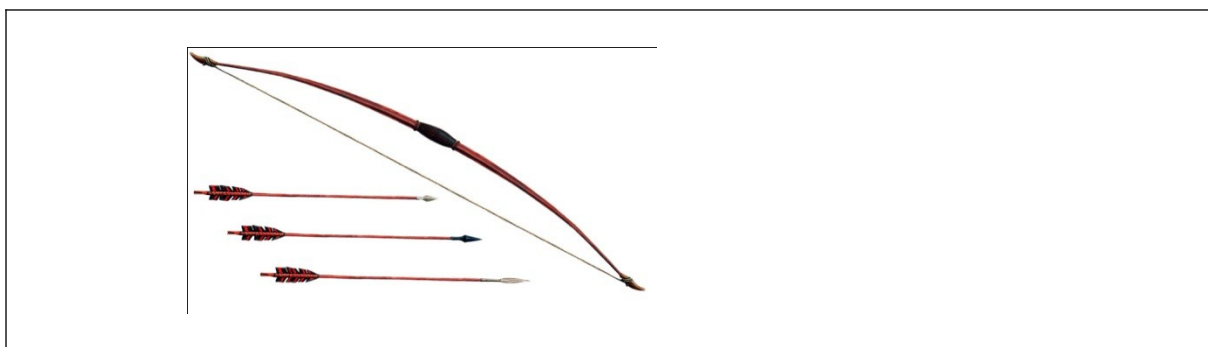

ЭКЗАМЕНАЦИОННЫЙ БИЛЕТ №2

ПРОВЕДИТЕ АНАЛИЗ ДАННОГО ИЗОБРАЖЕНИЯ

Название, автор произведения; год создания данной работы; стилистика объекта; его назначение; сопоставление этого объекта со значимым событием в истории дизайна; имело ли данное произведение аналоги на момент его создания; существует ли современная интерпретация данного произведения.



ЭКЗАМЕНАЦИОННЫЙ БИЛЕТ №3

ПРОВЕДИТЕ АНАЛИЗ ДАННОГО ИЗОБРАЖЕНИЯ

Название, автор произведения; год создания данной работы; стилистика объекта; его назначение; сопоставление этого объекта со значимым событием в истории дизайна; имело ли данное произведение аналоги на момент его создания; существует ли современная интерпретация данного произведения.

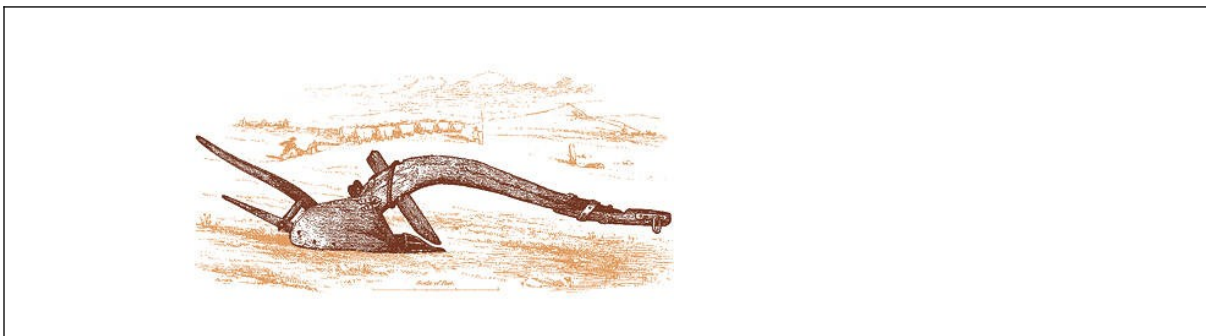

ЭКЗАМЕНАЦИОННЫЙ БИЛЕТ №4
ПРОВЕДИТЕ АНАЛИЗ ДАННОГО ИЗОБРАЖЕНИЯ

Название, автор произведения; год создания данной работы; стилистика объекта; его назначение; сопоставление этого объекта со значимым событием в истории дизайна; имело ли данное произведение аналоги на момент его создания; существует ли современная интерпретация данного произведения.

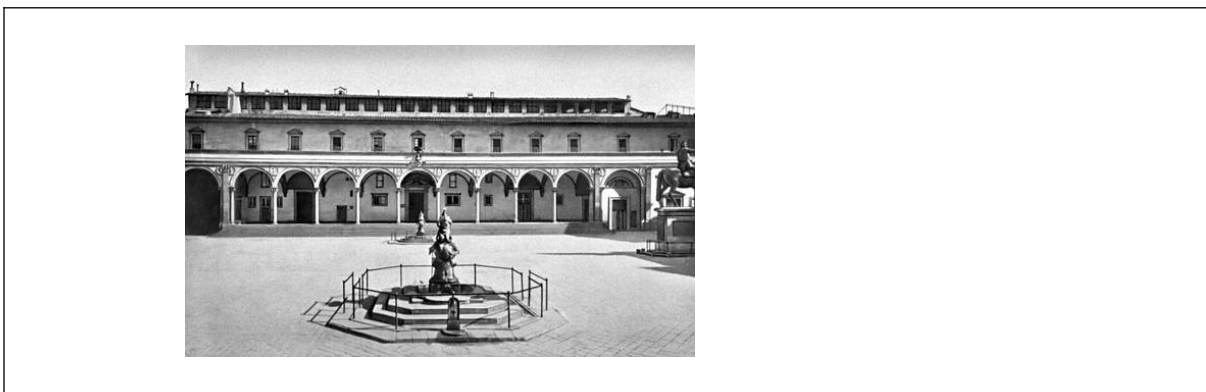

ЭКЗАМЕНАЦИОННЫЙ БИЛЕТ №5
ПРОВЕДИТЕ АНАЛИЗ ДАННОГО ИЗОБРАЖЕНИЯ

Название, автор произведения; год создания данной работы; стилистика объекта; его назначение; сопоставление этого объекта со значимым событием в истории дизайна; имело ли данное произведение аналоги на момент его создания; существует ли современная интерпретация данного произведения.

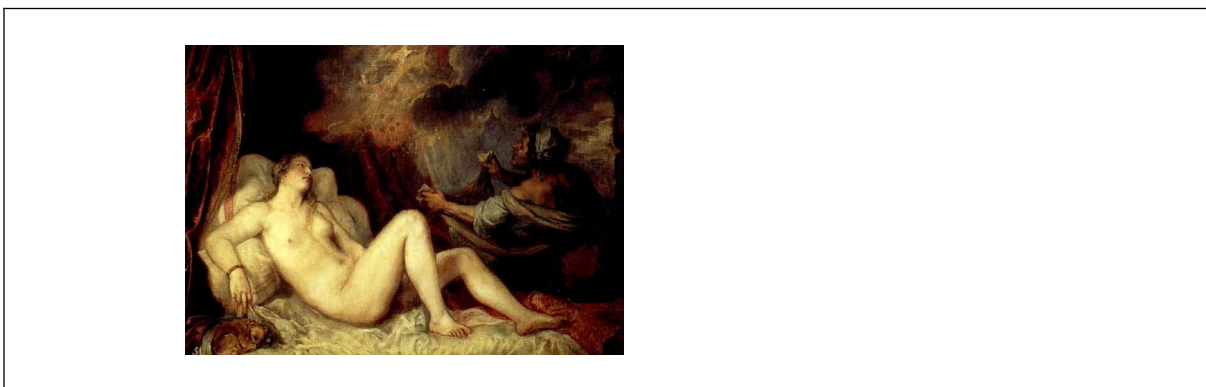

ЭКЗАМЕНАЦИОННЫЙ БИЛЕТ №6
ПРОВЕДИТЕ АНАЛИЗ ДАННОГО ИЗОБРАЖЕНИЯ

Название, автор произведения; год создания данной работы; стилистика объекта; его назначение; сопоставление этого объекта со значимым событием в истории дизайна; имело ли данное произведение аналоги на момент его создания; существует ли современная интерпретация данного произведения.

современная интерпретация данного произведения.



ЭКЗАМЕНАЦИОННЫЙ БИЛЕТ №7
ПРОВЕДИТЕ АНАЛИЗ ДАННОГО ИЗОБРАЖЕНИЯ

Название, автор произведения; год создания данной работы; стилистика объекта; его назначение; сопоставление этого объекта со значимым событием в истории дизайна; имело ли данное произведение аналоги на момент его создания; существует ли современная интерпретация данного произведения.

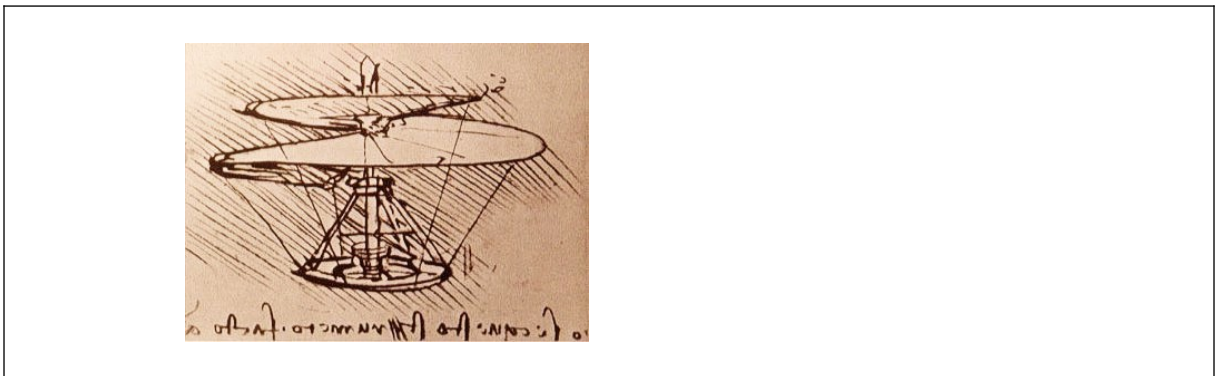

ЭКЗАМЕНАЦИОННЫЙ БИЛЕТ №8
ПРОВЕДИТЕ АНАЛИЗ ДАННОГО ИЗОБРАЖЕНИЯ

Название, автор произведения; год создания данной работы; стилистика объекта; его назначение; сопоставление этого объекта со значимым событием в истории дизайна; имело ли данное произведение аналоги на момент его создания; существует ли современная интерпретация данного произведения.

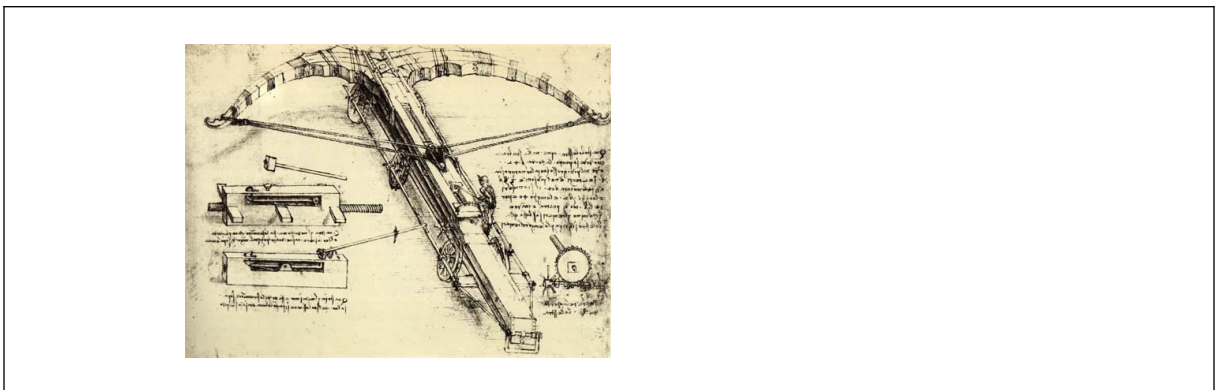

ЭКЗАМЕНАЦИОННЫЙ БИЛЕТ №9

ПРОВЕДИТЕ АНАЛИЗ ДАННОГО ИЗОБРАЖЕНИЯ

Название, автор произведения; год создания данной работы; стилистика объекта; его назначение; сопоставление этого объекта со значимым событием в истории дизайна; имело ли данное произведение аналоги на момент его создания; существует ли современная интерпретация данного произведения.

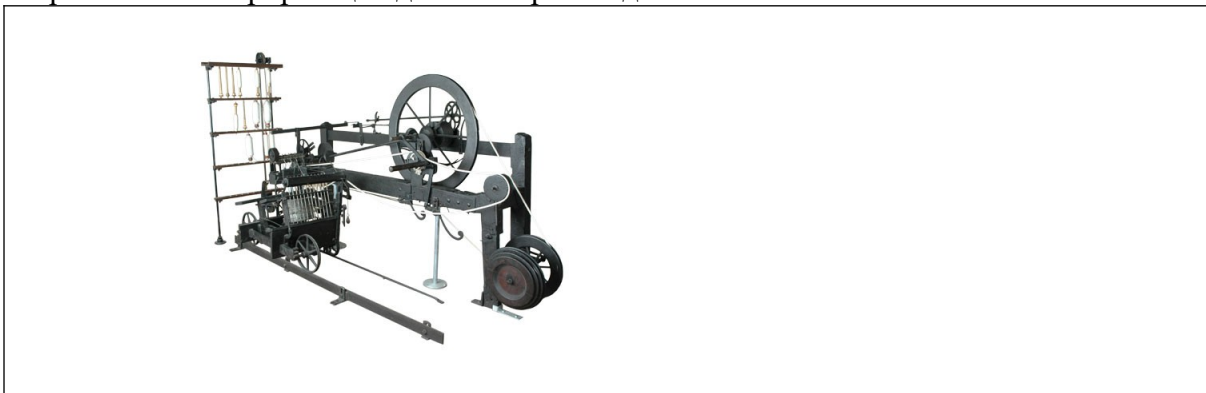

ЭКЗАМЕНАЦИОННЫЙ БИЛЕТ №10

ПРОВЕДИТЕ АНАЛИЗ ДАННОГО ИЗОБРАЖЕНИЯ

Название, автор произведения; год создания данной работы; стилистика объекта; его назначение; сопоставление этого объекта со значимым событием в истории дизайна; имело ли данное произведение аналоги на момент его создания; существует ли современная интерпретация данного произведения.

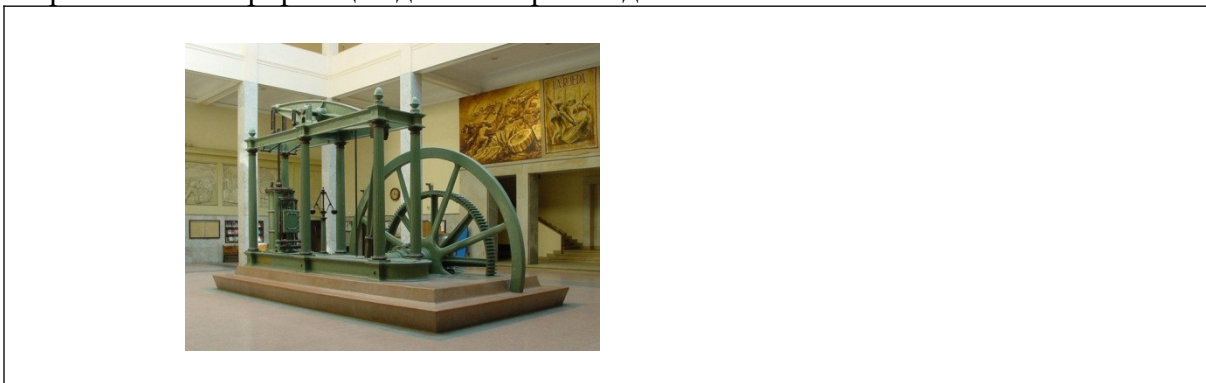

ЭКЗАМЕНАЦИОННЫЙ БИЛЕТ №11

ПРОВЕДИТЕ АНАЛИЗ ДАННОГО ИЗОБРАЖЕНИЯ

Название, автор произведения; год создания данной работы; стилистика объекта; его назначение; сопоставление этого объекта со значимым событием в истории дизайна; имело ли данное произведение аналоги на момент его создания; существует ли современная интерпретация данного произведения.



ЭКЗАМЕНАЦИОННЫЙ БИЛЕТ №12
ПРОВЕДИТЕ АНАЛИЗ ДАННОГО ИЗОБРАЖЕНИЯ

Название, автор произведения; год создания данной работы; стилистика объекта; его назначение; сопоставление этого объекта со значимым событием в истории дизайна; имело ли данное произведение аналоги на момент его создания; существует ли современная интерпретация данного произведения.

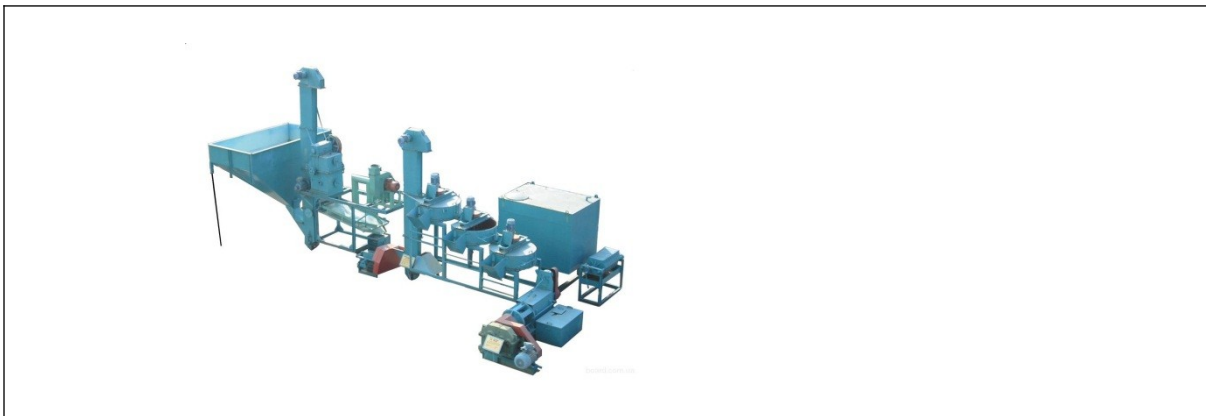

ЭКЗАМЕНАЦИОННЫЙ БИЛЕТ №13
ПРОВЕДИТЕ АНАЛИЗ ДАННОГО ИЗОБРАЖЕНИЯ

Название, автор произведения; год создания данной работы; стилистика объекта; его назначение; сопоставление этого объекта со значимым событием в истории дизайна; имело ли данное произведение аналоги на момент его создания; существует ли современная интерпретация данного произведения.



ЭКЗАМЕНАЦИОННЫЙ БИЛЕТ №14
ПРОВЕДИТЕ АНАЛИЗ ДАННОГО ИЗОБРАЖЕНИЯ

Название, автор произведения; год создания данной работы; стилистика объекта; его назначение; сопоставление этого объекта со значимым событием в истории дизайна; имело ли данное произведение аналоги на момент его создания; существует ли современная интерпретация данного произведения.

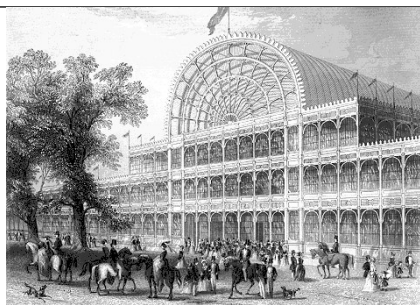

ЭКЗАМЕНАЦИОННЫЙ БИЛЕТ №15
ПРОВЕДИТЕ АНАЛИЗ ДАННОГО ИЗОБРАЖЕНИЯ

Название, автор произведения; год создания данной работы; стилистика объекта; его назначение; сопоставление этого объекта со значимым событием в истории дизайна; имело ли данное произведение аналоги на момент его создания; существует ли современная интерпретация данного произведения.

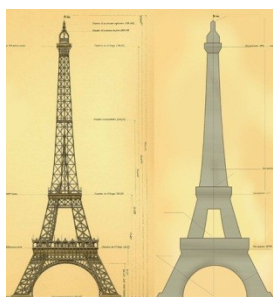

ЭКЗАМЕНАЦИОННЫЙ БИЛЕТ №16
ПРОВЕДИТЕ АНАЛИЗ ДАННОГО ИЗОБРАЖЕНИЯ

Название, автор произведения; год создания данной работы; стилистика объекта; его назначение; сопоставление этого объекта со значимым событием в истории дизайна; имело ли данное произведение аналоги на момент его создания; существует ли современная интерпретация данного произведения.

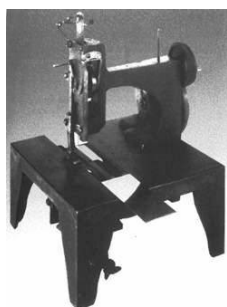

ЭКЗАМЕНАЦИОННЫЙ БИЛЕТ №17
ПРОВЕДИТЕ АНАЛИЗ ДАННОГО ИЗОБРАЖЕНИЯ

Название, автор произведения; год создания данной работы; стилистика объекта; его назначение; сопоставление этого объекта со значимым событием в истории дизайна; имело ли данное произведение аналоги на момент его создания; существует ли современная интерпретация данного произведения.

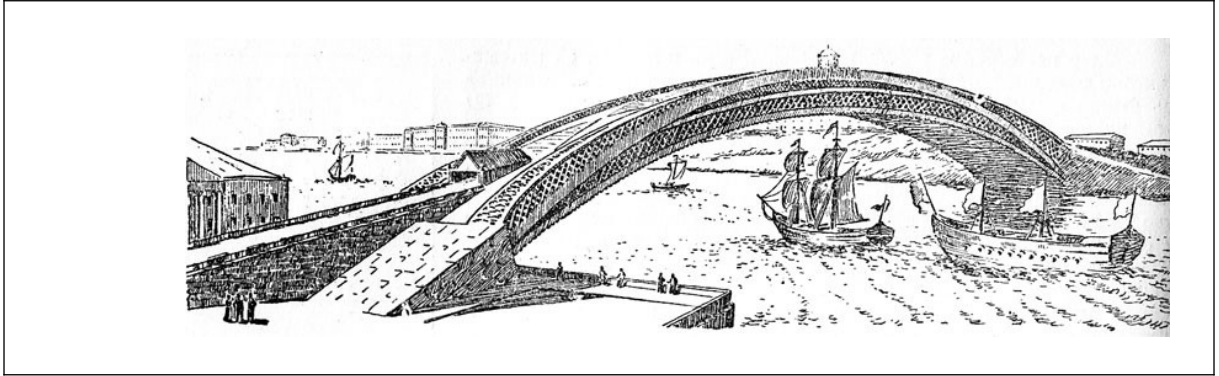

ЭКЗАМЕНАЦИОННЫЙ БИЛЕТ №18
ПРОВЕДИТЕ АНАЛИЗ ДАННОГО ИЗОБРАЖЕНИЯ

Название, автор произведения; год создания данной работы; стилистика объекта; его назначение; сопоставление этого объекта со значимым событием в истории дизайна; имело ли данное произведение аналоги на момент его создания; существует ли современная интерпретация данного произведения.

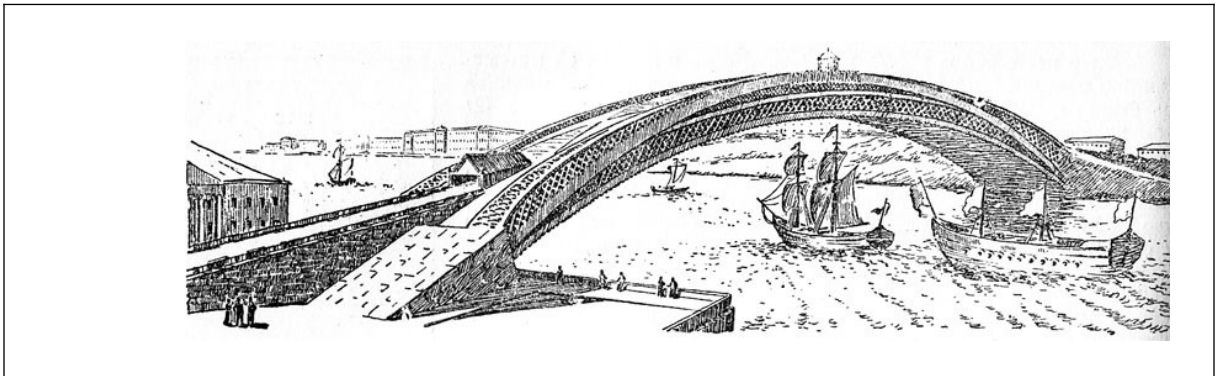

ЭКЗАМЕНАЦИОННЫЙ БИЛЕТ №19
ПРОВЕДИТЕ АНАЛИЗ ДАННОГО ИЗОБРАЖЕНИЯ

Название, автор произведения; год создания данной работы; стилистика объекта; его назначение; сопоставление этого объекта со значимым событием в истории дизайна; имело ли данное произведение аналоги на момент его создания; существует ли современная интерпретация данного произведения.

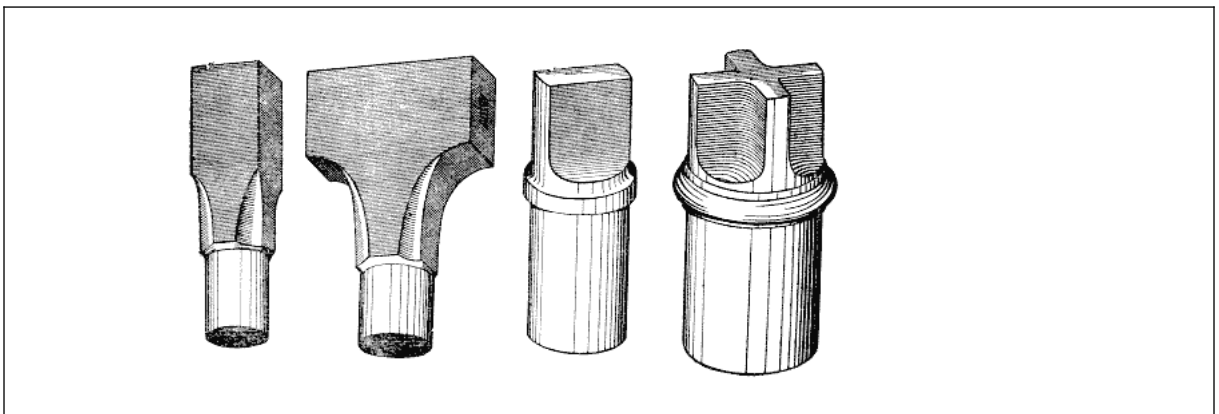

ЭКЗАМЕНАЦИОННЫЙ БИЛЕТ №20

ПРОВЕДИТЕ АНАЛИЗ ДАННОГО ИЗОБРАЖЕНИЯ

Название, автор произведения; год создания данной работы; стилистика объекта; его назначение; сопоставление этого объекта со значимым событием в истории дизайна; имело ли данное произведение аналоги на момент его создания; существует ли современная интерпретация данного произведения.



ЭКЗАМЕНАЦИОННЫЙ БИЛЕТ №21

ПРОВЕДИТЕ АНАЛИЗ ДАННОГО ИЗОБРАЖЕНИЯ

Название, автор произведения; год создания данной работы; стилистика объекта; его назначение; сопоставление этого объекта со значимым событием в истории дизайна; имело ли данное произведение аналоги на момент его создания; существует ли современная интерпретация данного произведения.



ЭКЗАМЕНАЦИОННЫЙ БИЛЕТ №22

ПРОВЕДИТЕ АНАЛИЗ ДАННОГО ИЗОБРАЖЕНИЯ

Название, автор произведения; год создания данной работы; стилистика объекта; его назначение; сопоставление этого объекта со значимым событием в истории дизайна; имело ли данное произведение аналоги на момент его создания; существует ли современная интерпретация данного произведения.



ЭКЗАМЕНАЦИОННЫЙ БИЛЕТ №23
ПРОВЕДИТЕ АНАЛИЗ ДАННОГО ИЗОБРАЖЕНИЯ

Название, автор произведения; год создания данной работы; стилистика объекта; его назначение; сопоставление этого объекта со значимым событием в истории дизайна; имело ли данное произведение аналоги на момент его создания; существует ли современная интерпретация данного произведения.

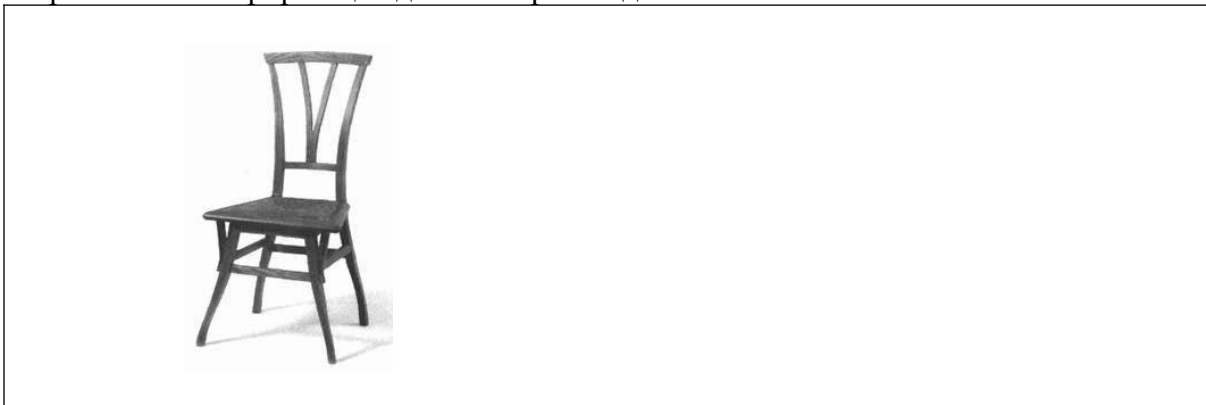

ЭКЗАМЕНАЦИОННЫЙ БИЛЕТ №24
ПРОВЕДИТЕ АНАЛИЗ ДАННОГО ИЗОБРАЖЕНИЯ

Название, автор произведения; год создания данной работы; стилистика объекта; его назначение; сопоставление этого объекта со значимым событием в истории дизайна; имело ли данное произведение аналоги на момент его создания; существует ли современная интерпретация данного произведения.



ЭКЗАМЕНАЦИОННЫЙ БИЛЕТ №25
ПРОВЕДИТЕ АНАЛИЗ ДАННОГО ИЗОБРАЖЕНИЯ

Название, автор произведения; год создания данной работы; стилистика объекта; его назначение; сопоставление этого объекта со значимым событием в истории дизайна; имело ли данное произведение аналоги на момент его создания; существует ли современная интерпретация данного произведения.

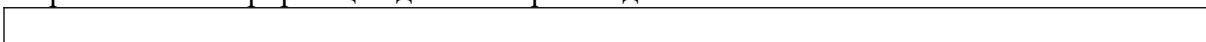



ЭКЗАМЕНАЦИОННЫЙ БИЛЕТ №26
ПРОВЕДИТЕ АНАЛИЗ ДАННОГО ИЗОБРАЖЕНИЯ

Название, автор произведения; год создания данной работы; стилистика объекта; его назначение; сопоставление этого объекта со значимым событием в истории дизайна; имело ли данное произведение аналоги на момент его создания; существует ли современная интерпретация данного произведения.



ЭКЗАМЕНАЦИОННЫЙ БИЛЕТ №27
ПРОВЕДИТЕ АНАЛИЗ ДАННОГО ИЗОБРАЖЕНИЯ

Название, автор произведения; год создания данной работы; стилистика объекта; его назначение; сопоставление этого объекта со значимым событием в истории дизайна; имело ли данное произведение аналоги на момент его создания; существует ли современная интерпретация данного произведения.



ЭКЗАМЕНАЦИОННЫЙ БИЛЕТ №28
ПРОВЕДИТЕ АНАЛИЗ ДАННОГО ИЗОБРАЖЕНИЯ

Название, автор произведения; год создания данной работы; стилистика объекта; его назначение; сопоставление этого объекта со значимым событием в истории дизайна;

имело ли данное произведение аналоги на момент его создания; существует ли современная интерпретация данного произведения.



ЭКЗАМЕНАЦИОННЫЙ БИЛЕТ №29
ПРОВЕДИТЕ АНАЛИЗ ДАННОГО ИЗОБРАЖЕНИЯ

Название, автор произведения; год создания данной работы; стилистика объекта; его назначение; сопоставление этого объекта со значимым событием в истории дизайна; имело ли данное произведение аналоги на момент его создания; существует ли современная интерпретация данного произведения.



ЭКЗАМЕНАЦИОННЫЙ БИЛЕТ №30
ПРОВЕДИТЕ АНАЛИЗ ДАННОГО ИЗОБРАЖЕНИЯ

Название, автор произведения; год создания данной работы; стилистика объекта; его назначение; сопоставление этого объекта со значимым событием в истории дизайна; имело ли данное произведение аналоги на момент его создания; существует ли современная интерпретация данного произведения.



ЭКЗАМЕНАЦИОННЫЙ БИЛЕТ №31
ПРОВЕДИТЕ АНАЛИЗ ДАННОГО ИЗОБРАЖЕНИЯ

Название, автор произведения; год создания данной работы; стилистика объекта; его назначение; сопоставление этого объекта со значимым событием в истории дизайна; имело ли данное произведение аналоги на момент его создания; существует ли современная интерпретация данного произведения.



ЭКЗАМЕНАЦИОННЫЙ БИЛЕТ №32
ПРОВЕДИТЕ АНАЛИЗ ДАННОГО ИЗОБРАЖЕНИЯ

Название, автор произведения; год создания данной работы; стилистика объекта; его назначение; сопоставление этого объекта со значимым событием в истории дизайна; имело ли данное произведение аналоги на момент его создания; существует ли современная интерпретация данного произведения.



ЭКЗАМЕНАЦИОННЫЙ БИЛЕТ №33
ПРОВЕДИТЕ АНАЛИЗ ДАННОГО ИЗОБРАЖЕНИЯ

Название, автор произведения; год создания данной работы; стилистика объекта; его назначение; сопоставление этого объекта со значимым событием в истории дизайна; имело ли данное произведение аналоги на момент его создания; существует ли современная интерпретация данного произведения.



ЭКЗАМЕНАЦИОННЫЙ БИЛЕТ №34
ПРОВЕДИТЕ АНАЛИЗ ДАННОГО ИЗОБРАЖЕНИЯ

Название, автор произведения; год создания данной работы; стилистика объекта; его назначение; сопоставление этого объекта со значимым событием в истории дизайна; имело ли данное произведение аналоги на момент его создания; существует ли современная интерпретация данного произведения.



ЭКЗАМЕНАЦИОННЫЙ БИЛЕТ №35
ПРОВЕДИТЕ АНАЛИЗ ДАННОГО ИЗОБРАЖЕНИЯ

Название, автор произведения; год создания данной работы; стилистика объекта; его назначение; сопоставление этого объекта со значимым событием в истории дизайна; имело ли данное произведение аналоги на момент его создания; существует ли современная интерпретация данного произведения.



ЭКЗАМЕНАЦИОННЫЙ БИЛЕТ №36
ПРОВЕДИТЕ АНАЛИЗ ДАННОГО ИЗОБРАЖЕНИЯ

Название, автор произведения; год создания данной работы; стилистика объекта; его назначение; сопоставление этого объекта со значимым событием в истории дизайна; имело ли данное произведение аналоги на момент его создания; существует ли современная интерпретация данного произведения.



ЭКЗАМЕНАЦИОННЫЙ БИЛЕТ №37
ПРОВЕДИТЕ АНАЛИЗ ДАННОГО ИЗОБРАЖЕНИЯ

Название, автор произведения; год создания данной работы; стилистика объекта; его назначение; сопоставление этого объекта со значимым событием в истории дизайна; имело ли данное произведение аналоги на момент его создания; существует ли современная интерпретация данного произведения.



ЭКЗАМЕНАЦИОННЫЙ БИЛЕТ №38
ПРОВЕДИТЕ АНАЛИЗ ДАННОГО ИЗОБРАЖЕНИЯ

Название, автор произведения; год создания данной работы; стилистика объекта; его назначение; сопоставление этого объекта со значимым событием в истории дизайна; имело ли данное произведение аналоги на момент его создания; существует ли современная интерпретация данного произведения.



ЭКЗАМЕНАЦИОННЫЙ БИЛЕТ №39
ПРОВЕДИТЕ АНАЛИЗ ДАННОГО ИЗОБРАЖЕНИЯ

Название, автор произведения; год создания данной работы; стилистика объекта;

его назначение; сопоставление этого объекта со значимым событием в истории дизайна; имело ли данное произведение аналоги на момент его создания; существует ли современная интерпретация данного произведения.

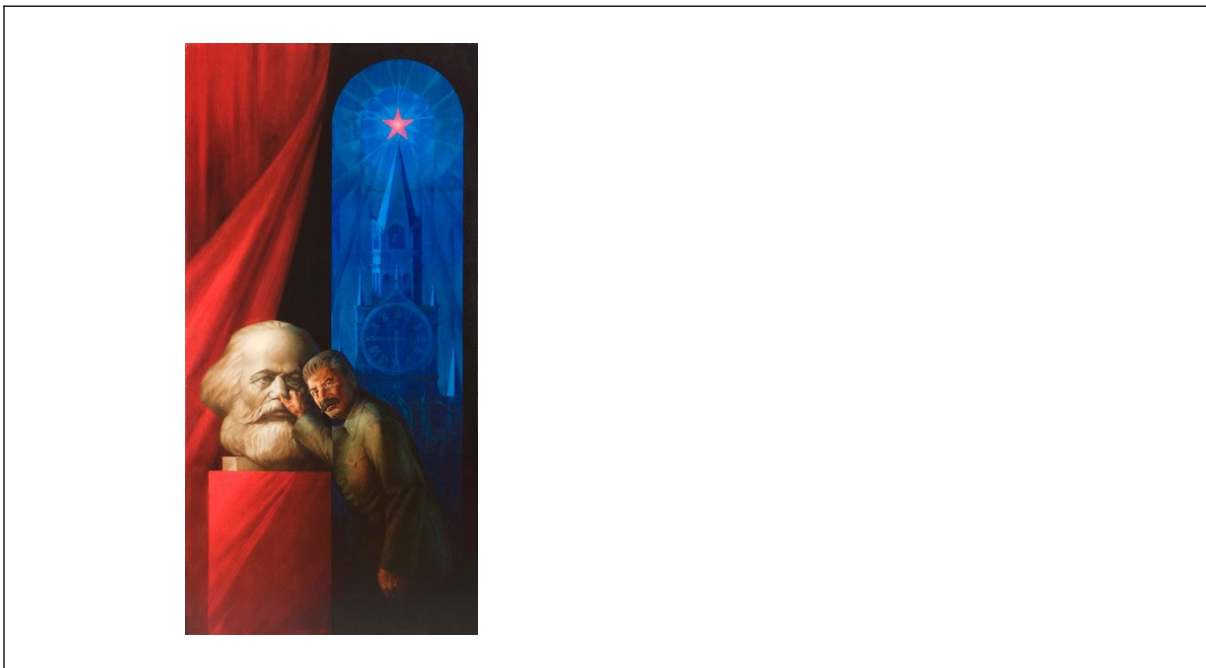

**ЭКЗАМЕНАЦИОННЫЙ БИЛЕТ №40
ПРОВЕДИТЕ АНАЛИЗ ДАННОГО ИЗОБРАЖЕНИЯ**

Название, автор произведения; год создания данной работы; стилистика объекта; его назначение; сопоставление этого объекта со значимым событием в истории дизайна; имело ли данное произведение аналоги на момент его создания; существует ли современная интерпретация данного произведения.



Критерии оценки ответов на экзаменационные билеты

– (5 баллов) выставляется обучающемуся, проявившему всесторонние и глубокие знания программного материала и дополнительной литературы, проявившему творческие способности в понимании, изложении и практическом использовании материала.

– (4 балла) ставится обучающемуся, проявившему полное знание материала, освоившему основную рекомендованную литературу, показавшему стабильный характер знаний и умений и способному к их самостоятельному применению и пополнению в ходе последующего обучения и практической деятельности.

– (3 балла) ставится обучающемуся, проявившему знания в объеме, необходимом для

последующего обучения и предстоящей практической деятельности, знакомому с основной рекомендованной литературой, допустившему неточности в ответе, но обладающему необходимыми знаниями и умениями для их устранения при корректировке со стороны преподавателя.

– (2 балла) ставится обучающемуся, показавшему существенные пробелы в знании основного программного материала, допустившему принципиальные ошибки при применении теоретических знаний, которые не позволяют ему продолжить обучение или приступить к практической деятельности без подготовки по данной дисциплине.

4.2.3. Перечень тем для курсовой работы

1. Особенности проектирования мебели в стиле ар-деко для жилого интерьера.
2. Особенности проектирования мебели в стиле хай-тек для общественного интерьера.
3. Особенности проектирования мебели в стилистике постмодернизма общественного интерьера.
4. Особенности проектирования мебели в стиле ар-нуво для жилого интерьера.
5. Особенности проектирования мебели в объединении искусств и ремесел У. Морриса.
6. Особенности проектирования архитектуры, доступной и функциональной мебели в американском дизайне 30ых – 40ых гг. XX века.
7. Особенности проектирования мебели для жилых и общественных интерьеров в период развития функционализма в Европе на примере промышленных союзов.
8. Особенности проектирования мебели и архитектурных сооружений в Баухаузе.
9. Особенности проектирования мебели и архитектурных сооружений эпохи русского авангарда.
10. Особенности проектирования интерьера и его предметов в японской школе дизайна.
11. Особенности проектирования мебели для жилых и общественных интерьеров на примере концепции функционализма.
12. Особенности проектирования мебели для жилых и общественных интерьеров на примере аксиоморфологической концепции.
13. Особенности проектирования новаторских архитектурных сооружений раннеамериканского функционализма.
14. Особенности проектирования архитектурных сооружений в виде павильонов для Всемирных промышленных выставок: история и современность.
15. Проекты и архитектурные сооружения Ле Корбюзье.

Критерии оценки курсовой работы

Курсовая работа выполняется по теме согласно предложенному списку примерной тематики. Включает обобщающий материал по всему курсу освоения дисциплины.

Объем курсовой работы составляет 20-25 страниц печатного текста на формате А4, 14 кегль, полуторный интервал, абзацный отступ 1.25, поля справа, слева, снизу, сверху по 2 см.

Курсовая работа имеет следующую структуру:

- титульный лист;
- содержание;
- введение;
- две главы (глава 1 - теоретическая часть (2 параграфа), глава 2 – проектная часть (2 параграфа));
- заключение;
- список литературы;
- приложения (приложения не входят в объем печатного текста курсовой работы).

Защита курсовой работы осуществляется на заключительном занятии по дисциплине и оценивается педагогом по следующим критериям:

№	Критерии	Отлично (23-25 баллов)	Хорошо (19-22 балла)	Удовлетворительно (13-18 баллов)	Неудовлетворительно (менее 12 баллов)
0-25 баллов	Структура работы	Структура соответствует целям и задачам, содержание соответствует названию параграфов главы 1 и 2, части работы соразмерны	Структура соответствует целям и задачам, имеются незначительные расхождений содержания и названия параграфов, некоторая несоразмерность частей работы	Имеется ряд нарушений в выборе структуры работы	Структура работы не обоснована
0-25 баллов	Глубина теоретического анализа проблемы	Изучены основные теоретические работы, посвящённые теме курсовой работы, определена и обоснована собственная позиция автора	Изучена большая часть основных работ, проведён их сравнительно-сопоставительный анализ, определена собственная теоретическая позиция автора	Изучены недостаточно или не полностью основные работы по теме работы, теоретический анализ носит описательный характер, отсутствует собственная позиция автора	Не изучены основные теоретические работы, отсутствует анализ источников, сплошное конспектирование работ
0-25 баллов	Уровень защиты	Докладчик грамотно ответил на все вопросы	Докладчик дал развернутые ответы на вопросы	Докладчик не ответил на часть вопросов	Докладчик не смог ответить на вопросы
0-25 баллов	Умение вести дискуссию	Грамотно оформленный и представленный доклад, освещены основные моменты работы	Хорошо оформленный и представленный доклад, освещена большая часть основных моментов работы	Хорошо оформленный и представленный доклад, слабо освещены основные моменты работы	Докладчик не смог стилистически и логически составить текст доклада, не смог осветить основные моменты работы
Итого		Отлично (92-100 баллов)	Хорошо (76-91 баллов)	Удовлетворительно (52-75 баллов)	Неудовлетворительно (0-51 балл)

4.2.4. Комплекты с перечнем практических заданий

Экзамен по дисциплине «История и современные проблемы дизайна и архитектуры» по окончанию 1 и 3 семестров проводится в форме собеседования, а также защиты курсовой

работы по итогам 3 семестра. Перед проведением экзамена обучающимися выполняется тестирование. 30 вопросов комплекта для тестирования (в трех вариантах) составлены согласно информации, отражающей основные моменты, усвоенные в процессе освоения дисциплины в течение курса.

Параметры, критерии оценки, требования

При выставлении оценки преподаватель учитывает: логику, структуру, стиль ответа и изложения материала; культуру речи, манеру общения; готовность к дискуссии, аргументированность ответа; уровень самостоятельного мышления; умение приложить теорию к практике, решить задачи и др.

Нулевой уровень («неудовлетворительно»).

Результаты обучения обучающегося свидетельствуют:

З) об усвоении им некоторых элементарных знаний, но обучающийся не владеет понятийным аппаратом изучаемой предметной области (практики);

У) не умеет установить связь теории с практикой;

В) не владеет способами решения практико-ориентированных задач.

Первый уровень - пороговый («удовлетворительно»).

Достигнутый уровень оценки результатов обучения обучающегося показывает:

З) знания имеют фрагментарный характер, отличаются поверхностностью и малой содержательностью; обучающийся раскрывает содержание вопроса, но не глубоко, бессистемно, с некоторыми неточностями;

У) слабо, недостаточно аргументированно может обосновать связь теории с практикой;

В) способен понимать и интерпретировать основной теоретический материал по практике.

Второй уровень – повышенный («хорошо»).

Обучающийся на должном уровне:

З) раскрывает учебный материал: даёт содержательно полный ответ, требующий незначительных дополнений и уточнений, которые он может сделать самостоятельно после наводящих вопросов преподавателя;

У) демонстрирует учебные умения и навыки в области решения практико-ориентированных задач;

В) владеет способами анализа, сравнения, обобщения и обоснования выбора методов решения практико-ориентированных задач.

Третий уровень – продвинутый («отлично»).

Обучающийся, достигающий должного уровня:

З) даёт полный, глубокий, выстроенный логично по содержанию вопроса ответ, используя различные источники информации, не требующий дополнений и уточнений;

У) доказательно иллюстрирует основные теоретические положения практическими примерами;

В) способен глубоко анализировать теоретический и практический материал, обобщать его, самостоятельно делать выводы, вести диалог и высказывать свою точку зрения.

Содержание уровня может быть представлено как в полном объеме (З+У+В), так и в частичном (З; З+У; З+В; У+В; У; В).

Шкала перевода баллов в оценки для экзамена по дисциплине

Уровень формирования компетенции	Оценка		Минимальное количество баллов	Максимальное количество баллов
	Зачтено	Отлично		
Продвинутый	Зачтено	Отлично	90	100
Повышенный		Хорошо	75	89
Пороговый		Удовлетворительно	60	74
Нулевой	Не зачтено	Неудовлетворительно	0	59

Критерии оценивания учебно-творческих заданий в соотношении со шкалой перевода баллов в оценки для экзамена по дисциплине

Знания, умения и навыки обучающихся при промежуточной аттестации в форме экзамена определяются оценками «отлично», «хорошо», «удовлетворительно», «неудовлетворительно».

«Отлично» выставляется, если обучающийся достиг продвинутого уровня формирования компетенций - обучающийся глубоко и прочно усвоил весь программный материал, исчерпывающе, последовательно, грамотно и логически стройно его излагает, не затрудняется с ответом при видоизменении задания, свободно справляется с задачами и практическими заданиями, правильно обосновывает принятые решения, умеет самостоятельно обобщать и излагать материал, не допуская ошибок.

«Хорошо» выставляется, если обучающийся достиг повышенного уровня формирования компетенций - обучающийся твердо знает программный материал, грамотно и по существу излагает его, не допускает существенных неточностей в ответе на вопрос, может правильно применять теоретические положения и владеет необходимыми умениями и навыками при выполнении практических заданий.

«Удовлетворительно» выставляется, если обучающийся достиг порогового уровня формирования компетенций - обучающийся усвоил только основной материал, но не знает отдельных деталей, допускает неточности, недостаточно правильные формулировки, нарушает последовательность в изложении программного материала и испытывает затруднения в выполнении практических заданий.

«Неудовлетворительно» соответствует нулевому уровню формирования компетенций – обучающийся не знает значительной части программного материала, допускает существенные ошибки, с большими затруднениями выполняет практические задания, задачи.

Критерии оценивания учебно-творческих заданий в соотношении со шкалой перевода баллов в оценки для зачета по дисциплине

Уровни формирования компетенций:

Продвинутый уровень формирования компетенций - обучающийся глубоко и прочно усвоил весь программный материал, исчерпывающе, последовательно, грамотно и логически стройно его излагает, не затрудняется с ответом при видоизменении задания, свободно справляется с задачами и практическими заданиями, правильно обосновывает принятые решения, умеет самостоятельно обобщать и излагать материал, не допуская ошибок.

Повышенный уровень формирования компетенций - обучающийся твердо знает программный материал, грамотно и по существу излагает его, не допускает существенных неточностей в ответе на вопрос, может правильно применять теоретические положения и владеет необходимыми умениями и навыками при выполнении практических заданий.

Пороговый уровень формирования компетенций - обучающийся усвоил только основной материал, но не знает отдельных деталей, допускает неточности, недостаточно правильные формулировки, нарушает последовательность в изложении программного материала и испытывает затруднения в выполнении практических заданий.

Нулевой уровень формирования компетенций – обучающийся не знает значительной части программного материала, допускает существенные ошибки, с большими затруднениями выполняет практические задания, задачи.

Министерство культуры Российской Федерации
Кемеровский государственный институт культуры
Факультет социально-гуманитарный
Кафедра философии, права и социально-политических дисциплин

ФОНД ОЦЕНОЧНЫХ СРЕДСТВ

по учебной дисциплине
«Основы государственной культурной политики Российской Федерации»

Направление подготовки
29.03.04 Технология художественной обработки материалов

Профиль подготовки:
«Арт-технологии в художественном проектировании изделий из керамики»

Квалификация (степень) выпускника
Бакалавр

Форма обучения
Очная, заочная

Утвержден на заседании кафедры
11.12.2023, протокол № 5.

Составитель: Паничкина Е.В.

Кемерово
2023

Фонд оценочных средств

1. Перечень оцениваемых компетенций:

Изучение дисциплины направлено на формирование у обучающихся следующих компетенций:

- готовность к саморазвитию, самореализации, использованию творческого потенциала (ОК-3);
- способность разбираться в функциях и задачах учреждений и организаций, связанных с декоративно-прикладным искусством и народными промыслами, осуществлять ведение деловых профессиональных переговоров и деловой переписки, применять на практике нормативно-правовую базу этого направления (ПК-6).

2. Критерии и показатели оценивания компетенций

знать:

- теоретико-методологические и правовые основы культурной политики (ОК-3, ПК-6) – 3.1;
- основные направления государственной политики в сфере культуры (ОК-3, ПК-6) – 3.2;
- основные федеральные целевые и комплексные программы сохранения и развития культуры (ОК-3, ПК-6) – 3.3;

уметь:

- выявлять особенности многоуровневой и многосубъектной структуры государственной политики в сфере культуры (ОК-3, ПК-6) – У.1;
- определять внешнеполитический контекст культурной политики Российской Федерации (ОК-3, ПК-6) – У.2;

владеть:

- исследовательскими подходами к изучению основных концепций и моделей культурной политики (ОК-3, ПК-6) – В.1;
- способностью анализировать целевые и комплексные программы сохранения и развития культуры, разработанные в регионе (ОК-3, ПК-6) – В.2;
- способностью анализировать проблемы и динамику в области сохранения культурного и природного наследия (ОК-3, ПК-6) – В.3.

Описание критериев оценивания компетенций на различных уровнях их формирования

При выставлении оценки преподаватель учитывает: логику, структуру, стиль ответа; культуру речи, манеру общения; готовность к дискуссии, аргументированность ответа; уровень самостоятельного мышления; умение анализировать нормативные правовые акты и соотносить их с реализованными программами в сфере государственной культурной политики.

Нулевой уровень («неудовлетворительно»). Результаты обучения студента свидетельствуют:

З) об усвоении им некоторых элементарных знаний, но студент не владеет понятийным аппаратом изучаемой предметной области (учебной дисциплины);

У) не умеет установить связь теории с практикой;

В) не владеет элементарными навыками теоретического мышления.

Первый уровень - пороговый («удовлетворительно»). Достигнутый уровень оценки результатов обучения студента показывает:

З) знания имеют фрагментарный характер, отличаются поверхностностью и малой содержательностью; студент раскрывает содержание вопроса, но не глубоко, бессистемно, с некоторыми неточностями;

У) слабо, недостаточно аргументированно может обосновать связь теории с практикой;

В) способен понимать и интерпретировать основной теоретический материал по дисциплине.

Второй уровень повышенный («хорошо»). Студент на должном уровне:

З) раскрывает учебный материал: даёт содержательно полный ответ, требующий незначительных дополнений и уточнений, которые он может сделать самостоятельно после наводящих вопросов преподавателя;

У) демонстрирует учебные умения и навыки анализа федеральных и региональных нормативных правовых актов, программ в реализации государственной культурной политики;

В) владеет способами анализа, сравнения, обобщения нормативных правовых актов и их соотнесения с реализуемыми программами на федеральном и региональном уровнях.

Третий уровень продвинутый («отлично»). Студент, достигающий должного уровня:

З) даёт полный, глубокий, выстроенный логично по содержанию вопроса ответ, используя различные источники информации, не требующий дополнений и уточнений;

У) доказательно иллюстрирует основные теоретические положения практическими примерами; демонстрирует глубокое знание основных нормативных правовых актов РФ в сфере культурной политики;

В) способен глубоко анализировать теоретический и практический материал, обобщать его, самостоятельно делать выводы о реализации основных направлений государственной культурной политики в регионах, вести диалог и высказывать свою точку зрения.

3. Формируемые компетенции в структуре учебной дисциплины и средства их оценивания

№ п/п	Темы дисциплины	Код оцениваемой компетенции	Планируемые результаты обучения по дисциплине (ЗУВ)	Оценочное средство
1.	Тема 1. Введение в основы культурной политики	ОК-3, ПК-6	3.1, В.1	конспект; устный опрос
2.	Тема 2. Ценностно-нормативная цивилизационная составляющая государственной культурной политики	ОК-3, ПК-6	3.1, У.1, В.1, В.2	устный опрос; реферат
3.	Тема 3. Государство и культура в современной России	ОК-3, ПК-6	3.1, 3.3, У.1, У.2, В.1, В.2	устный опрос; реферат; тестовый контроль; конспект
4.	Тема 4. Инфраструктура и механизмы управления в сфере культуры	ОК-3, ПК-6	3.1, 3.3, У1	устный опрос; проверка выполнения письменных заданий; тестовый контроль; коллоквиум
5.	Тема 5. Основные направления государственной культурной политики современной России	ОК-3, ПК-6	3.2, 3.1, 3.3, В.3	устный опрос; реферат; участие в работе круглого стола
6.	Тема 6. Содержание и приоритеты региональной культурной политики	ОК-3, ПК-6	3.1, 3.2, У.1, В.2, В.3	тестовый контроль; защита проектов

7.	Тема 7. Международная культурная политика Российской Федерации	ОК-3, ПК-6	З.1, З.2, У.1, У.2, В.3	устный опрос; выполнение письменных заданий
----	---	------------	-------------------------	---

4. Оценочные средства по дисциплине для текущего контроля

4.1. Перечень вопросов для устного опроса

- 1 Понятия культура, цивилизация, культурная деятельность, культурная политика.
- 2 Культурная политика как основа социокультурного управления.
- 3 Субъекты и объекты культурной политики.
- 4 Анализ современной социокультурной ситуации в мире и России.
- 5 Кризис культуры как глобальный вызов, основа современного мирового кризиса.
- 6 Судьбоносность культурной политики для народа, государства, всего человечества.
- 7 Концепции «конца истории», «столкновения цивилизаций».
- 8 Культура в условиях глобализации и глокализации.
- 9 Геополитическая составляющая культуры.
- 10 Приумножение и развитие культуры как основа государственной безопасности и государственного суверенитета.
- 11 Россия на культурной карте мира: история и современность.
- 12 Проблемы культурной политики РФ в условиях продолжающейся переоценки ценностей.
- 13 Роль историко-культурного наследия и образов исторической памяти в культурной самоидентификации, нравственном и патриотическом воспитании.
- 14 Традиционная система ценностей российской цивилизации как основа общенационального единства.
- 15 Особенности взаимодействия и взаимовлияния мировой и отечественной культуры после «железного занавеса».
- 16 Задача достойной нравственной и материальной оценки культурной деятельности.
- 17 Необходимость и пути воспитания интереса и уважения к культуре в государственной культурной политике.
- 18 Сочетание свободы творчества и «внутренней цензуры» - этической, эстетической у творцов культуры.
- 19 Приоритет сохранения культурного наследия перед имущественными интересами физических и юридических лиц и его правовое закрепление.
- 20 Следование принципу культуросообразности экономических, технологических и политических решений на государственном уровне.
- 21 Экономика культуры и культурная индустрия.
- 22 Культурно-языковая политика.
- 23 Этнокультурная политика.
- 24 Традиционная культура в культурной политике государства.
- 25 Культурная политика в сфере профессионального искусства, науки и образования.
- 26 Значение возможностей культурного досуга.
- 27 Значение и особенности молодежной культурной политики.
- 28 Роль семьи в системе ценностной ориентаций российского общества.
- 29 Региональная культурная политика и ее особенности в многонациональных и многоконфессиональных регионах.
- 30 Значение гуманитарных наук и гуманитарного образования в противодействии бездуховности, безнравственности, безответственности, в воспитании гражданской позиции, расширении кругозора и выработке нестандартного мышления.
- 31 Разрушительность утилитарного, потребительского отношения к культуре – науке, искусству, образованию.
- 32 Воспитание патриотизма через историю культурных достижений – в науке, искусстве, спорте.

- 33 Государственные органы управления в сфере культуры, полномочия, функции и сферы ответственности федеральных и региональных властей.
- 34 Институты культурной жизни в системе культурной политики
- 35 Информационное обеспечение сферы культуры.
- 36 Законодательно-нормативная база государственной политики РФ.
- 37 Проблема «Россия-Восток-Запад» в условиях многополярного мира.
- 38 Бесперспективность насилия в XXI в.: культура как «мягкая сила».
- 39 Пути, возможности и особенности интеграции России в мировое культурное пространство.
- 40 Возможности «народной дипломатии» в современном мире.

Критерии оценивания

Знания, умения и навыки обучающихся при устном опросе определяются оценками «зачтено», «не зачтено».

«Зачтено» – обучающийся глубоко и прочно усвоил весь программный материал, исчерпывающе, последовательно, грамотно и логически стройно его излагает, не затрудняется с ответом при видоизменении задания, свободно справляется со сквозными вопросами, правильно обосновывает принятые решения, умеет самостоятельно обобщать и излагать материал, не допуская ошибок.

«Не зачтено» – обучающийся не умеет грамотно и четко сформулировать ответы на поставленные вопросы, т.к. имеет пробелы в знаниях основного учебного материала, допускает принципиальные ошибки в выполнении предусмотренных программой заданий.

4.2. Письменные и практические задания

1. В тексте действующей Конституции РФ найти положения, связанные с культурой и культурными правами граждан.

2. В Законе РФ от 9 октября 1992 г. №3612-1 «Основы законодательства РФ о культуре» (редакция, действующая с 1 января 2016 г.) найти положения, раскрывающие права и свободы человека в области культуры.

3. На основе изучения нормативных правовых документов самостоятельно сформулировать понятие «культурный суверенитет».

4. На основе изучения нормативных правовых документов раскрыть место культурной политики современной России в обеспечении национальной безопасности.

5. Заполнить таблицу цитатами из «Основ законодательства Российской Федерации о культуре (с изм. и доп., вступ. в силу с 01.01.2016). Разделы, которые необходимо проанализировать (только перечисленные):

I. ОБЩИЕ ПОЛОЖЕНИЯ

IV. НАЦИОНАЛЬНОЕ КУЛЬТУРНОЕ ДОСТОЯНИЕ И КУЛЬТУРНОЕ НАСЛЕДИЕ НАРОДОВ РОССИЙСКОЙ ФЕДЕРАЦИИ

V. ПОЛОЖЕНИЕ ТВОРЧЕСКИХ РАБОТНИКОВ

VI. ОБЯЗАННОСТИ ГОСУДАРСТВА В ОБЛАСТИ КУЛЬТУРЫ

VIII. ЭКОНОМИЧЕСКОЕ РЕГУЛИРОВАНИЕ В ОБЛАСТИ КУЛЬТУРЫ

Определение государственной культурной политики	
Каким органом определяется перечень культурного достояния народов РФ	
Какова деятельность государства в отношении творческой деятельности детей и женщин	
Имеет ли право государство вмешиваться в деятельность творческих работников	

Каковы обязанности государства по обеспечению доступности для граждан культурной деятельности, культурных ценностей и благ	
Каким органом производится запрет какой-либо культурной деятельности в случае нарушения законодательства	
По каким критериям проводится независимая оценка качества оказания услуг организациями культуры	
Какие органы отвечают за размещение информации о результатах независимой оценки качества оказания услуг организациями культуры	
Где должна быть размещена информация о деятельности организации культуры	
Каков порядок приватизации объектов культуры	
Какие объекты культуры не подлежат приватизации	
Какую внешнеэкономическую деятельность могут осуществлять организации культуры	
Как распределяется выручка от продажи результатов творческой деятельности	
Какие органы устанавливают тарифы на платные услуги и продукцию творческой деятельности	
Определение творческой деятельности	
Определение творческого работника	

6. На основе изучения сайтов Министерства культуры РФ и Администрации Кемеровской области выполнить соответственно 2 схемы «Система управления культурой в РФ: федеральный и региональный уровни».

7. Выбрать для анализа творческий союз (например, «Союз архитекторов России», «Союз писателей Кузбасса» и т.п.). Проанализировать особенности деятельности творческого союза, опираясь на:

- Модельный закон «О творческих работниках и творческих союзах», принятый на десятом пленарном заседании Межпарламентской Ассамблеи государств - участников СНГ Постановление от 6 декабря 1997 года №10-10;
- данные официального сайта творческого союза.

Занести результаты анализа в таблицу:

1	Название творческого союза	
2	Год основания	
3	Статус	
4	Учредитель / Президент / Председатель	
5	Требования к кандидатам и членам союза	
6	Условия и порядок приема в кандидаты и члены союза	
7	Условия и порядок выхода и	

	исключения из союза	
8	Основные направления деятельности	
9	Членские взносы (сумма)	
10	Результаты деятельности союза	

8. Выбрать Русский центр на информационном портале Фонда «Русский мир» <http://www.russkiymir.ru/rucenter/catalogue.php>. Проанализировать данные о деятельности центра в соответствии с информацией официального сайта Русского центра. Результаты анализа занести в таблицу.

1	Название центра	
2	Страна / Город	
3	Руководитель центра	
4	Цель организации центра	
5	Основные направления деятельности	
6	Основные мероприятия	
7	Обучение русскому языку	
8	Возможность сдачи экзамена (тестирование) по русскому языку	

Критерии оценивания

Знания, умения и навыки обучающихся при выполнении письменных и практических заданий оцениваются как «зачтено», «не зачтено».

«Зачтено» – обучающийся четко и грамотно формулирует ответы на поставленные вопросы, используя лекционный материал, базовый учебник, дополнительную учебную, научную литературу и нормативные правовые акты, демонстрирует умение сопоставлять разные точки зрения по излагаемому вопросу, логически связывать материал, использовать теоретические положения для формулировки личностной позиции и для анализа практики государственной культурной политики.

«Не зачтено» – обучающийся не умеет грамотно и четко сформулировать ответы на поставленные вопросы, т.к. имеет пробелы в знаниях основного учебного материала, допускает принципиальные ошибки в выполнении предусмотренных программой заданий, не умеет работать с нормативными правовыми документами.

4.3. Задание для выполнения учебного проекта по теме 6 «Содержание и приоритеты региональной культурной политики»

Цель учебного проекта: оценка эффективности культурной политики региона (на выбор студента).

Структура проекта

1. Социальные и культурные характеристики региона:
 - краткая историческая справка;
 - социальные и культурные преимущества и трудности современного состояния.

2. Инфраструктура региона:
 - структура управления;
 - учреждения и организации культуры и искусства.

3. Федеральные и региональные программы государственной культурной политики (общее и специфическое).
4. Реализация государственной культурной политики в регионе (конкретные проекты и мероприятия).
5. Финансирование сферы культуры региона.
6. Выводы по эффективности культурной политики региона:
 - успехи и положительный опыт;
 - недостатки, проблемы, неиспользуемые возможности;
 - рекомендации и предложения.

Цель проектного обучения: создать условия, при которых студенты:

- самостоятельно и охотно приобретают недостающие знания из разных источников;
- учатся пользоваться приобретенными знаниями для решения познавательных и практических задач;
- приобретают коммуникативные умения, работая в различных группах;
- развивают исследовательские умения (умения выявления проблем, сбора информации, наблюдения, проведения эксперимента, анализа, построения гипотез, обобщения);
- развивают системное мышление.

В ходе реализации учебного проекта «Культурный паспорт региона» (регион на выбор студента), обращается внимание студентов на то, что с 18 марта 2014 года в РФ насчитывается 85 субъектов Федерации, включая Республику Крым и город Севастополь.

Непосредственная цель выполнения данного учебного проекта - формирование знаний, умений и навыков по оценке процессов, происходящих на стыке управленческо-административного и собственно культурного пространств.

В качестве объекта работы принимается регион (субъект РФ) как исторически сформировавшееся территориальное сообщество, во взаимосвязи его социальных и культурных сфер и параметров. Предполагается также краткая характеристика его социокультурной среды.

В работе должен быть представлен комплекс социальных и культурных характеристик региона. Это достигается благодаря проблемно-аналитическому характеру работы, содержащей: 1) анализ проблем и эволюции социокультурных институтов в регионах; 2) учет социальных и культурных преимуществ и слабостей, базовых проблем и тенденций социокультурного развития; 3) акцент на изучение деятельности управленческих структур.

Особое внимание следует уделять способам визуализации параметров, индексов и индикаторов.

Проект может выполняться индивидуально, либо в малой группе студентов (2-3 человека) по согласованию с преподавателем. Результаты работы оформляются на стандартных листах А4 с обязательной организацией собранного и обработанного материала согласно представленной выше структуре. На последнем листе указываются *Использованные источники*. Например: Официальный сайт Администрации Кемеровской области [Электронный ресурс]. - URL: <https://ako.ru/>

По итогам работы над проектом готовится его защита. Публичная защита учебного проекта состоит в устном выступлении по основным положениям работы, сопровождаемом презентацией проанализированных материалов. Длительность выступления – 10 мин.

Критерии оценивания

Знания, умения и навыки обучающихся при выполнении и защите учебного проекта определяются оценками «отлично», «хорошо», «удовлетворительно», «неудовлетворительно», исходя из следующих критериев:

- качество и соответствие структуре учебного проекта - 1 балл,
- полнота разработки темы, использование нормативных правовых документов федерального и регионального уровня - 2 балла,
- оригинальность решения, способы визуализации параметров, индексов и индикаторов эффективности культурной политики – 3 балла,
- объем работы, внешнее оформление, культура речи докладчика – 1 балл,
- разработка практических рекомендаций в сфере культурной политики конкретного региона – 3 балла.

В итоге за выполнение и презентацию учебного проекта студент может получить максимально – 10 баллов, соответственно – минимально – 1 балл.

Шкала оценивания:

При выставлении оценок за выполнение и защиту учебного проекта используется следующая шкала:

- 10-9 баллов – оценка «отлично»;
- 8-7 баллов – оценка «хорошо»;
- 6-5 баллов – оценка «удовлетворительно»;
- 4-1 балл – оценка «неудовлетворительно».

4.4. Темы рефератов

1. Культурно-языковая политика современной России.
2. Этнокультурная политика России на современном этапе.
3. Традиционная культура России как объект культурной политики государства.
4. Культурная политика в сфере науки и образования России в XX – XXI вв.
5. Просветительская деятельность в сфере культуры в XX – XXI вв.
6. Молодёжь и культурная политика современной России.
7. Современная региональная культурная политика (на примере региона).
8. Культурная политика как фактор национальной безопасности РФ.
9. Сохранение культурного наследия в условиях глобализации.
10. Государственные органы управления в сфере культуры.
11. Формирование информационной грамотности в сфере культуры.
12. Роль творческих объединений, союзов и общественных объединений в реализации культурной политики РФ.
13. Этнокультурные объединения современной России: цели, задачи, формы, методы работы (на конкретном примере).
14. Культурная политика в сфере профессионального искусства (театрального, музыкального, хореографического, изобразительного, циркового и др.).
15. Место и роль семьи в системе ценностных ориентаций российского общества.
16. Религиозная составляющая государственной культурной политики РФ.
17. Нематериальное культурное наследие: проблемы сохранения и актуализации.
18. Федеральная целевая программа «Культура России (2012 – 2018 гг.)».
19. Государственная программа России «Развитие культуры и туризма (2012 – 2020 гг.)».
20. Концепция развития образования в сфере культуры и искусства в России.
21. Концепция развития театрального дела в России на период до 2020 г.
22. Основы законодательства России о культуре.
23. Об утверждении Стратегии государственной культурной политики России на период до 2030 г.
24. Основные направления политики России в сфере международного культурно-гуманитарного сотрудничества.

25. Культура как «мягкая сила».

Критерии оценивания

Знания, умения и навыки обучающихся при выполнении и представлении реферата оцениваются «зачтено» / «не зачтено», исходя из следующих критериев:

- качество и самостоятельность ее выполнения (1 балл),
- полнота разработки темы (1 балл),
- оригинальность решения, теоретическая и практическая значимость результатов, культура речи докладчика (1балл),
- объем работы, внешнее оформление (1 балл),
- усвоение основного теоретического материала (1балл).

В итоге за выполнение и презентацию реферата студент может получить 3 – 5 баллов, что соответствует «зачтено», соответственно 1 – 2 балла соответствует «не зачтено».

4.5. Перечень вопросов к коллоквиуму

1. Основные цели, задачи и принципы государственной культурной политики РФ.
2. Объекты и субъекты культурной политики.
3. Нормативно-ценностный подход к определению культуры и культурной политики.
4. Понятие и классификации ценностей. Традиционные ценности российской цивилизации.
5. Эволюционный и цивилизационный подходы о развитии общества. Факторы, определяющие специфику российской цивилизации.
6. Государство как главный субъект культурной политики.
7. Модели культурной политики. Специфика и перспективы российской модели.
8. Основные нормативные документы в сфере культуры (на материале «Основ законодательства РФ о культуре»): общая характеристика.
9. Основные нормативные документы в сфере культуры (на материале «Основ государственной культурной политики РФ»): общая характеристика.
10. Культурная политика как фактор национальной безопасности. Культурный суверенитет.
11. Полномочия, функции и сферы ответственности федеральных и региональных органов государственной власти.
12. Общественные объединения в реализации культурной политики РФ.

Критерии оценивания

Знания, умения и навыки обучающихся при проведении коллоквиума оцениваются на зачтено/не зачтено.

Критерии оценки:

- «зачтено» получает студент, если он обнаруживает полное знание материала по заданному вопросу, без затруднений излагает материал в устной речи, владеет специальной терминологией, знает и умеет анализировать необходимые нормативные правовые акты, обоснованно намечает пути реализации актуальных задач государственной культурной политики;

- «не зачтено» получает студент, если он обнаружил пробелы в знании теоретико-методологических оснований культурной политики, концепций и моделей культурной политики, допускает принципиальные ошибки в устном изложении представленного материала, не владеет специальной (для данной дисциплины) и плохо владеет общенаучной терминологией; не знает и не умеет анализировать необходимые нормативные правовые акты.

5. Оценочные средства по дисциплине для промежуточного контроля

5.1 Задания в тестовой форме

1. Как в ФЗ «Основы законодательства Российской Федерации о культуре» называются материальные и духовные ценности, созданные в прошлом, а также памятники и историко-культурные территории и объекты, значимые для сохранения и развития самобытности Российской Федерации и всех ее народов, их вклада в мировую цивилизацию:

- А. культурное достояние
- Б. культурная собственность
- В. культурное имущество
- Г. культурное наследие

2. Смысл и направленность государственной политики в сфере культуры:

- А. направленность на организацию, развитие и проектирование культуры,
- Б. изучение потребностей рынков,
- В. руководство производством священных религиозных предметов,
- Г. реставрация художественных памятников.

3. Какое понятие обозначает особую форму организации молодёжи, представляющую собой автономное целостное образование внутри господствующей культуры и определяющую образ жизни и мышления её носителей?

- А. художественная самодеятельность
- Б. молодежная субкультура
- В. молодежный конформизм
- Г. молодежный нигилизм

4. Какая из технологий решает задачу разработки и реализации федеральных, региональных, муниципальных и иных целевых программ поддержки и развития социокультурной сферы.

- А. технология менеджмента
- Б. технология маркетинга
- В. проектные технологии
- Г. информационные технологии

5. Как называется направление менеджмента по привлечению и аккумуляции внешних источников финансирования.

- А. ресурсное обеспечение
- Б. фандрайзинг
- В. маркетинг
- Г. финансовое снабжение

6. Национальный доклад «Культурная политика в России» был подготовлен и обсужден на заседании:

- А. Совета Российской Федерации.
- Б. Совета Европы.
- В. Совета стран Содружества независимых государств.

7. В число важнейших задач сохранения культурного наследия входят:

- А. Мониторинг состояния и использования памятников истории и культуры.
- Б. Мониторинг состояния материально-технической базы театрально-зрелищных предприятий.
- В. Мониторинг состояния финансирования туристских организаций

8. Распространение культурных ценностей в российском обществе обеспечивается:

- А. Правами граждан на свободу слова.
- Б. Правами граждан на доступ ко всем источникам информации.
- В. Правами граждан на трудовую деятельность

9. Эффективное развитие и воспроизводство культурного потенциала возможно лишь при условии:

- А. Формирования многоуровневого профессионального образования в отрасли культуры.
- Б. Формирования благоприятных условий издания художественной литературы.
- В. Формирования в обществе условий бытования культуры и искусства

10. Правовое обеспечение развития отрасли культуры и искусства подразумевает:

- А. Улучшение финансового обеспечения организаций культуры и туризма.
- Б. Повышение квалификации специалистов в социально-культурной сфере.
- В. Улучшение законодательной базы социокультурной деятельности

11. Отдельными областями современной культурной политики выступают:

- А. Области поддержки художественного творчества, сохранения культурного наследия.
- Б. Области поддержки детского спорта, развития физической культуры.
- В. Области поддержки малоимущих слоев населения, социального обеспечения пенсионеров и инвалидов

12. Разработка основ культурной политики РФ учитывает, что большая часть населения проживает в:

- А. Городах.
- Б. Поселках городского типа.
- В. Сельских поселениях.

13. Основной конфессией у верующей части населения России является:

- А. Католицизм.
- Б. Ислам.
- В. Православие.

14. Процесс усвоения индивидом социальных норм и культурных ценностей общества, формирование готовности и способности эффективно выполнять различные социальные роли, это:

- А. социальная мобильность
- Б. инкультурация
- В. образование
- Г. социализация

15. Культурная политика решает задачи:

- А. познания объективных закономерностей развития культурных явлений
- Б. изучения и формирования принципов и технологий управления культурными процессами
- В. описания и интерпретации культурных событий
- Г. анализа семантики культурных объектов

16. В культурной жизни Российского государства сегодня проявляется следующая негативная тенденция:

- А. Невостребованность потенциала зарубежных произведений киноискусства.
- Б. Невостребованность потенциала образцов отечественной массовой культуры

17. Принципиально новыми организациями культуры, созданными в 1990-х годах XX в. выступили:

- А. Центры молодежного и детского творчества.
- Б. Центры досуговых клубных объединений.
- В. Центры национальных культур

18. Действующей федеральной программой, определяющей культурную политику на ближайшую перспективу является:

- А. Федеральная целевая программа «Культурное содружество России с зарубежными странами (2012-2018 годы)».
- Б. Федеральная целевая программа «Культура России (2012-2018 годы)».
- В. Федеральная целевая программа «Культурная политика России и субъекты федерации (2012-2018 годы)»

19. Одной из главных целей развития культуры России на ближайшие годы выступает:

- А. Формирование культурного пространства регионов и мониторинг результатов работы органов местного самоуправления.
- Б. Формирование единого культурного пространства, создание условий для обеспечения доступа различных групп граждан к культурным благам и информационным ресурсам.
- В. Формирование сети организаций культуры в субъектах федерации

20. Современная культурная политика России предусматривает развитие такого социального механизма как:

- А. Поддержка меценатства и благотворительности в сфере культуры.
- Б. Исключительная опора на финансовые средства государственного бюджета.
- В. Заимствование финансовых средств зарубежных партнеров и отечественных общественных фондов

Ключ тесту:

- 1. А
- 2. А
- 3. Б
- 4. В
- 5. Б
- 6. Б
- 7. А
- 8. Б
- 9. А
- 10. В
- 11. А
- 12. А
- 13. В
- 14. Г
- 15. Б
- 16. Б
- 17. В
- 18. Б
- 19. Б
- 20. А

Шкала оценивания:

При решении теста 1 верный ответ = 1 баллу, оценка обучающегося определяется в соответствии со следующей шкалой:

Например, при 20 заданиях в тесте (1 верный ответ=1 баллу):

- 20-18 - «отлично»;
- 17-15 - «хорошо»;
- 14-12 - «удовлетворительно»;
- 11 и ниже - «неудовлетворительно».

5.2. Вопросы к экзамену

- 1. Основные цели, задачи и принципы государственной культурной политики РФ.
- 2. Объекты и субъекты культурной политики.
- 3. Нормативно-ценностный подход к определению культуры и культурной политики.
- 4. Понятие и классификации ценностей. Традиционные ценности российской цивилизации.
- 5. Эволюционный и цивилизационный подходы о развитии общества. Факторы, определяющие специфику российской цивилизации.

6. Государство как главный субъект культурной политики.
7. Модели культурной политики. Специфика и перспективы российской модели.
8. Основные нормативные документы в сфере культуры (на материале «Основ законодательства РФ о культуре»): общая характеристика.
9. Основные нормативные документы в сфере культуры (на материале «Основ государственной культурной политики РФ»): общая характеристика.
10. Основные нормативные документы в сфере культуры (на материале «Стратегии государственной культурной политики на период до 2030 г.»): общая характеристика.
11. «Стратегия государственной культурной политики на период до 2030 г.»: основные цели, задачи и принципы реализации.
12. «Стратегия государственной культурной политики на период до 2030 г.»: определение российской модели культурной политики; сценарии реализации.
13. «Стратегия государственной культурной политики на период до 2030 г.»: этапы, индикаторы реализации и ожидаемые результаты.
14. Культурная политика как фактор национальной безопасности. Культурный суверенитет.
15. Федеральные органы управления культурой (схема, полномочия).
16. Региональные органы управления культурой (на примере Кемеровской области).
17. Общественные объединения в реализации культурной политики РФ.
18. Особенности региональной культурной политики РФ на современном этапе.
19. Концепция развития театрального дела в России на период до 2020 г.
20. Концепция развития концертной деятельности в области академической музыки в Российской Федерации на период до 2025 года.
21. Концепция развития образования в сфере культуры и искусства в России.
22. Материальное и нематериальное культурное наследие и его использование в образовательном процессе и социокультурном пространстве.
23. Этнокультурная политика России на современном этапе.
24. Культурно-языковая политика современной России.
25. Государственная культурная политика в области русского языка, языков народов Российской Федерации и отечественной литературы.
26. Федеральная целевая программа «Культура России 2012-2018 гг.»: структура и содержание.
27. Международная культурная политика Российской Федерации: основные цели и приоритеты.

Критерии оценивания

Знания, умения и навыки обучающихся при промежуточной аттестации в форме экзамена определяются оценками «отлично», «хорошо», «удовлетворительно», «неудовлетворительно».

«Отлично» выставляется, если обучающийся достиг продвинутого уровня формирования компетенций - обучающийся глубоко и прочно усвоил весь программный материал, исчерпывающе, последовательно, грамотно и логически стройно его излагает, не затрудняется с ответом при видоизменении вопроса; способен связать изученный материал с социокультурной практикой (конкретной ситуацией) и/или с будущей профессиональной деятельностью, использовать его для формулирования и аргументации собственной позиции; владеет основными понятиями, принципами и подходами к реализации государственной культурной политики РФ.

«Хорошо» выставляется, если обучающийся достиг повышенного уровня формирования компетенций - обучающийся твердо знает программный материал, грамотно и по существу излагает его, не допускает существенных неточностей в ответе на вопрос, может правильно применять теоретические положения, демонстрирует умение связать изученный

материал с социокультурной практикой; владеет основными понятиями и принципами реализации государственной культурной политики РФ.

«Удовлетворительно» выставляется, если обучающийся достиг порогового уровня формирования компетенций - обучающийся усвоил только основной материал, но не знает отдельных деталей, допускает неточности, недостаточно правильные формулировки, нарушает последовательность в изложении программного материала, слабо, недостаточно аргументированно может обосновать связь теории с практикой.

«Неудовлетворительно» соответствует нулевому уровню формирования компетенций - обучающийся не знает значительной части программного материала, допускает существенные ошибки, не умеет установить связь теории с практикой; не владеет основными понятиями государственной культурной политики РФ.

**Министерство культуры Российской Федерации
ФГБОУ ВО «Кемеровский государственный институт культуры»
Социально-гуманитарный факультет
Кафедра культурологии, философии и искусствоведения**

ФОНД ОЦЕНОЧНЫХ СРЕДСТВ
по учебной дисциплине
«КУЛЬТУРОЛОГИЯ»

Направление подготовки
29.03.04 Технология художественной обработки материалов

Профиль подготовки:
«Арт-технологии в художественном проектировании изделий из керамики»

Квалификация (степень) выпускника
Бакалавр

Форма обучения

Очная, заочная

Утвержден на заседании
кафедры культурологии
11.12.2023, протокол № 5.

Составители: Двуреченская А.С.,
Марков В.И.

Кемерово, 2023

Фонд оценочных средств

1. Перечень оцениваемых компетенций:

- Способен воспринимать межкультурное разнообразие общества в социально-историческом, этическом и философском контексте (УК-5)

2. Критерии и показатели оценивания компетенций

Обучающийся должен демонстрировать следующие результаты обучения по дисциплине:

знать:

- основные принципы осуществления культуры как целостного образования (З.1);

уметь:

- применять инструментарий культурологии в практиках творческой деятельности (У.1);

владеть:

- понятийным аппаратом культурологии (В.1).

Описание критериев оценивания компетенций на различных уровнях их формирования *

При выставлении оценки преподаватель учитывает: логику, структуру, стиль ответа; культуру речи, манеру общения; готовность к дискуссии, аргументированность ответа; уровень самостоятельного мышления; умение приложить теорию к практике, решить задачи.

Нулевой уровень («неудовлетворительно»). Результаты обучения студента свидетельствуют:

З) об усвоении им некоторых элементарных знаний, но студент не владеет понятийным аппаратом изучаемой предметной области (учебной дисциплины);

У) не умеет установить связь теории с практикой;

В) не владеет способами решения практико-ориентированных задач.

Первый уровень - пороговый («удовлетворительно»). Достигнутый уровень оценки результатов обучения студента показывает:

З) знания имеют фрагментарный характер, отличаются поверхностностью и малой содержательностью; студент раскрывает содержание вопроса, но не глубоко, бессистемно, с некоторыми неточностями;

У) слабо, недостаточно аргументированно может обосновать связь теории с практикой;

В) способен понимать и интерпретировать основной теоретический материал по дисциплине.

Второй уровень повышенный («хорошо»). Студент на должном уровне:

З) раскрывает учебный материал: даёт содержательно полный ответ, требующий незначительных дополнений и уточнений, которые он может сделать самостоятельно после наводящих вопросов преподавателя;

У) демонстрирует учебные умения и навыки в области решения практико-ориентированных задач;

В) владеет способами анализа, сравнения, обобщения и обоснования выбора методов решения практико-ориентированных задач.

Третий уровень продвинутый («отлично»). Студент, достигающий должного уровня:

З) даёт полный, глубокий, выстроенный логично по содержанию вопроса ответ, используя различные источники информации, не требующий дополнений и уточнений;

У) доказательно иллюстрирует основные теоретические положения практическими примерами;

В) способен глубоко анализировать теоретический и практический материал, обобщать его, самостоятельно делать выводы, вести диалог и высказывать свою точку зрения.

* По конкретной дисциплине содержание уровня может быть представлено как в полном объеме (З+У+В), так в частичном (З; З+У; З+В; У+В; У; В).

3. Формируемые компетенции в структуре учебной дисциплины и средства их оценивания

№ п/п	Разделы (темы) дисциплины	Код оцениваемой компетенции	Планируемые результаты обучения по дисциплине (ЗУВ)	Оценочное средство
1	Культурология в системе современного гуманитарного знания.	УК-5	З.1, В.1	Устный опрос
2	Структура культурологического знания.	УК-5	З.1, В.1	Устный опрос
3	Культура: основные подходы к определению понятия.	УК-5	З.1, В.1	Устный опрос
4	Культура как структурная целостность.	УК-5	З.1, В.1	Устный опрос
5	Нормы, ценности, знания в структуре культуры.	УК-5	З.1, В.1	Тестовый контроль.
6	Функции культуры.	УК-5	З.1, В.1	Тестовый контроль
7	Динамика культуры: основные подходы к определению.	УК-5	З.1, В.1	Тестовый контроль
8	Культура и природа.	УК-5	З.1, В.1	Тестовый контроль
9	Культура и общество.	УК-5	З.1, В.1	Тестовый контроль
10	Культура и личность.	УК-5	З.1, В.1	Тестовый контроль
11	Межкультурная коммуникация.	УК-5	З.1, В.1	Устный опрос
12	Типологические характеристики культуры.	УК-5	З.1, В.1	Устный опрос
13	Формы существования культуры	УК-5	З.1, У.1, В.1	Тестовый контроль
14	Культура и цивилизация.	УК-5	З.1, В.1	Устный опрос
15	Массовая и элитарная культура.	УК-5	З.1, У.1, В.1	Устный опрос
16	Субкультура и контркультура.	УК-5	З.1, В.1	Тестовый контроль
17	Этнические и национальные культуры.	УК-5	З.1, В.1	Устный опрос

4. Оценочные средства по дисциплине для текущего контроля

4.1. Перечень вопросов для устного опроса:

1. Укажите исторические условия и теоретические предпосылки появления наук о культуре.
2. Обоснуйте интегративность культурологии как научной дисциплины.
3. Опишите общепринятую структуру культурологического знания.
4. Раскройте содержание психологической антропологии как направления в культурологии.
5. Что изучает социология культуры?
6. Перечислите основные подходы к определению культуры.
7. Разъясните, почему культуру можно представить как систему?
8. Дайте определение межкультурной коммуникации.
9. Дайте характеристику принятой типологии межкультурной коммуникации.
10. Дайте характеристику исторической типологии культуры.
11. Дайте характеристику социальной типологии культуры.
12. Разъясните основные положения типологии культур Н. Данилевского?
13. Дайте определение понятию «цивилизация». Укажите общее / различное с понятием «культура».
14. Перечислите и обоснуйте основные признаки цивилизации.
15. Дайте характеристику понятиям «массовая культура» и «элитарная культура».
16. Чем характеризуется элитарная культура?
17. Назовите причины появления массовой культуры?
18. Дайте определения таким понятиям, как «этнос» и «нация»?
19. Как трактуется этнос в концепции Л. Гумилева?
20. Как влияет на этносы современная глобализация?

Критерии оценивания:

Знания, умения и навыки обучающихся при устном опросе определяются оценками «отлично», «хорошо», «удовлетворительно», «неудовлетворительно».

«Отлично» – обучающийся глубоко и прочно усвоил весь программный материал, исчерпывающе, последовательно, грамотно и логически стройно его излагает, не затрудняется с ответом при видоизменении задания, свободно справляется со сквозными вопросами, правильно обосновывает принятые решения, умеет самостоятельно обобщать и излагать материал, не допуская ошибок.

«Хорошо» – обучающийся твердо знает программный материал, грамотно и по существу излагает его, не допускает существенных неточностей в ответе на вопрос, может правильно применять теоретические положения.

«Удовлетворительно» – обучающийся усвоил только основной материал, но не знает отдельных деталей, допускает неточности, недостаточно правильные формулировки, нарушает последовательность в изложении программного материала.

«Неудовлетворительно» – обучающийся не знает значительной части программного материала, допускает существенные ошибки в изложении программного материала.

4.2. Тематика учебных проектов

1. Обыденное и научное понимание культуры.
2. Гуманистические представления о культуре.
3. Критика культуры и цивилизации Ж.Ж. Руссо.
4. Классовое и общечеловеческое в культуре.
5. Национальная культура.
6. Религиозная культура.
7. Правовая культура.
8. Нравственная культура.

9. Эстетическая культура.
10. Экологическая культура.
11. Культурология как интегративная область знания.
12. Культурология как элемент самопонимания, самосознания и решения обществом своих проблем.
13. Культурология как элемент понимания культурного опыта других народов и обществ.
14. Основные методы и направления культурологических исследований.
15. Культурология и философия.
16. Предмет и задачи теории культуры.
17. Структура и функции культуры.
18. Культура повседневности.
19. Хозяйственная культура.
20. Политическая культура и культура власти.
21. Проблема соотношения религии и науки в истории культуры.
22. Модели мира: религиозное и научное понимание.
23. Специфика соотношения религии и науки в рамках христианства, буддизма, ислама.
24. Наука как призвание и профессия (по работе М. Вебера).
25. Религия и проблема научной рациональности в европейской культуре.
26. Искусство в системе культуры.
27. Образование как трансляция социокультурного опыта.
28. Средства массовой информации в структуре культурной коммуникации.
29. Роль учреждений культуры в трансляции социокультурного опыта.
30. Методологические проблемы историко-культурной типологии.
31. Историко-культурная типология О. Шпенглера.
32. Теория локальных цивилизаций А. Тойнби.
33. Теория культуры и культурных типов П.А. Сорокина.
34. Теория культуры и культурных типов Н.Я. Данилевского.
35. Концепция истории культуры К. Ясперса.
36. Мужское и женское начала как ценностные основания для типологии культуры.
37. Классификация культур по типам мышления.
38. Многообразие типологий культуры как отражение ее полифункциональности.
39. Традиции и новации в культуре.
40. Эволюционная модель развития культуры.
41. Циклические модели социокультурной динамики.
42. Этногенез и этническая история в концепции Л.Н. Гумилева.
43. Концепция длинных экономических волн Н.Д. Кондратьева.
44. Концепция «вызовов» и «ответов» А. Тойнби.
45. Теория социокультурной динамики П.А. Сорокина.
46. Постепенность и взрыв как два типа социодинамических процессов в концепции Ю.М. Лотмана.
47. Социокультурная динамика с точки зрения синергетики.
48. Понятие «прогресса» и «отсталости» в культуре.
49. Народ как субъект культуры.
50. Понятие и роль культурной элиты.
51. Человек – творение и творец культуры.
52. Массовая и элитарная культура.
53. Взаимосвязь языка и культуры в трудах В. фон. Гумбольдта.
54. Культура как текст.
55. Концепция семиосферы Ю.М. Лотмана.
56. Принципы межкультурного общения и взаимопонимания.
57. Ценностная теория культуры (по работам В. Виндельбанда, Г. Риккерта).
58. Любовь как социокультурная ценность.

59. Личность как ценность.
60. Техника, цивилизация, культура.
61. Проблема соотношения культуры и цивилизации в концепциях О. Шпенглера и Н.А. Бердяева.
62. Типология цивилизаций.
63. Тенденции и перспективы взаимоотношения культуры и цивилизации.
64. Восток – Запад: противостояние или диалог культур?
65. Индо-буддийский тип культуры.
66. Конфуцианско-даосистский тип культуры.
67. Исламский тип культуры.
68. Российская цивилизация как диалог культур.
69. Динамика цивилизаций.
70. Социокультурные аспекты глобализации и взаимодействия цивилизаций.

Критерии оценивания:

Студент должен выбрать из предложенного списка одну тему. В отдельных случаях студент может предложить свою авторскую версию темы исследования, которая должна быть согласована с преподавателем.

Подготовка работы проходит в несколько этапов:

1. Ознакомление с проблемой в целом по рекомендованным учебным пособиям в списке литературы к учебной программе.
2. Поиск и изучение специальной литературы по выбранной теме.
3. Написание исследовательского текста.

Исследование не следует строить на изложении и тем более переписывании одного из источников.

Тема раскрывается студентом самостоятельно на основе прочитанных источников. Дословное переписывание текста должно оформляться как цитата со ссылкой на источник заимствования: например, [1, с. 15], где 1 – это номер источника в списке использованной литературы, а 15 – номер страницы, на которой находится цитируемый отрывок текста.

Структура работы должна включать обложку, содержание, введение, основную часть, заключение и список литературы. На первом листе (обложке) необходимо указать наименование, характер работы фамилию и инициалы студента, группу, курс, факультет. Ниже указываются фамилия и инициалы преподавателя, проверяющего работу; его ученая степень, ученое звание и должность на кафедре.

На второй странице помещается содержание, включающее введение, основную часть (с предварительным указанием пунктов плана, в соответствии с которым строится изложение материала), заключение, список литературы. Напротив каждого пункта содержания указывается номер страницы.

Во введении объясняется выбор темы, ее значение, делается обзор изученной литературы, ставятся цель и задачи работы.

Основная часть состоит из изложения существа рассматриваемого вопроса в соответствии с разработанным планом, пункты которого вносятся и в текст работы. Сноски (примечания) оформляются постранично с применением сквозной нумерации. При цитировании какого-либо автора следует после цитаты в круглых скобках указать номер источника из списка литературы, помещаемого в конце работы, а через запятую – страницу, на которой находится эта цитата.

В заключении даются основные выводы, вытекающие из содержания основной части. В конце работы должен быть дан список литературы, оформленный в соответствии с правилами библиографического описания источников.

Работа может быть написана от руки либо набрана на компьютере. Примерный объем работы: рукописный текст – 24 страницы тетрадного формата или 18 страниц формата А4 (бумага для машинописных работ); компьютерный набор – кегль 12–14, 12 страниц, бумага

формата А4 через 1,5 интервала (левое поле 3 см, правое 1,5 см, верхнее и нижнее по 2 см).

Работа может быть допущена или не допущена к защите. Не допущенная к защите работа возвращается автору с замечаниями проверявшего преподавателя. Если работа допущена к защите, то защита ее происходит до зачета. При этом проверяется самостоятельность выполнения работы, степень знания и понимания автором использованной литературы. В случае если работа не защищена, студент не допускается к зачету.

Выполняемые студентами учебные проекты оцениваются по каждому из представленных критериев:

Наименование критерия	Максимальное количество баллов
<i>Критерии оценки проекта</i>	
Постановка цели, планирование путей ее достижения.	2
Постановка и обоснование проблемы.	2
Глубина раскрытия темы.	2
Разнообразие источников информации, целесообразность их использования.	2
Соответствие выбранных способов работы цели.	2
Выводы и перспективы.	2
Личная заинтересованность автора, творческий подход к работе.	2
<i>Критерии оценки выступлений</i>	
Грамотность и логичность изложения материала, глубина владения материалом	2
Аргументированные ответы на вопросы	2
	18

Каждый из критериев оценивается от 0 до 2 баллов, 1 – критерий выполнен частично, 2 – критерий выполнен в полном объеме. Таким образом, максимальное количество баллов за выполнение работы составляет 18 баллов

4.3. Практические / семинарские занятия

Занятие первое Культура и природа

Вопросы:

1. Культура и природа. Взаимодействие культуры и природы. Культура как «вторая» природа. Теория «ноосферы» В.И. Вернадского, П. Тейяр де Шардена.
2. Культура природопользования. Экологическая культура, экологическая этика, экологический кризис.
3. Культурное вмешательство в природу человека. История отношений «Человек и природа».

Список дополнительной литературы

1. Гуревич П.С. Культурология – М., 2001
2. Культурология под ред. Драча Г.В. – Ростов - на Дону, 1999
3. Гуревич П.С. Философия культуры – М., 1994.
4. Гуревич П.С. Социальный прогресс и философия техники. // Общественные науки 1988. – №3. – С. 137.
5. Бердяев Н.А. Человек и машина // Вопросы философии. – 1989 – № 2.
6. Уайт Л. Исторические корни нашего экономического кризиса // Глобальные проблемы и общечеловеческие ценности – М., 1990.

7. Гусейнов А. А. Природа как ценность культуры / Экология, культура, образование – М., 1989. – С. 5 – 11.
8. Горелов А.А Экология. – М., 2001.
9. Малофеев В.И. Социальная экология. – М., 2002.
10. Культура: теории и проблемы. – М., 1995.

Занятие второе ***Типология культуры***

Вопросы:

1. Основные подходы и принципы типологии культуры. Типология как метод исследования культуры. Понятие типа культуры. Особенности исторической типологии культур.

2. Особенности различных типологий культуры. Восточный и Западный типы культур. Особенность русского типа культуры. Этническая, национальная и народная культуры; элитарная, массовая культуры. Формирования профессиональной культуры.

Список дополнительной литературы

1. Белик А.А. Культурология – М., 1998. – Гл.6.
2. Булгаков С.Н. Нация и человечество. Булгаков С.Н. Избр. Соч. в 2-х т. – М., 1992. – Т.2.
3. Гумилев Л.Н. Этногенез и биосфера земли – М., 1990.
4. Гуревич П.С. Философия культуры. – М.,1994. – Гл.10
5. Гуревич П.С. Культурология – М., 2001
6. Данилевский Н.Я. Россия и Европа – М., 1991.
7. Культура, человек, картина мира – М., 1987.
8. Культурология под ред. Драч Г.В. – Ростов-на-Дону, 1999.
9. Сорокин П.А. Социокультурная динамика // Сорокин П.А. Человек, Цивилизация. Общество. – М., 1992.
10. Тойнби А.Д. Постижение истории – М., 1991.
11. Флиер А. Культурогенез в истории культуры. //Общественные науки и современность – 1995 – №3.
12. Шпенглер О. Закат Европы. – Новосибирск, 1993.
13. Ясперс К. Смысл и назначение истории – М., 1991

Занятие третье ***Культура и личность***

Вопросы:

1. Личность как субъект культуры. Понятие субъект культуры. Культура как образ. Понятия индивид – индивидуальность – личность.

2. Формы взаимодействия личности и культуры. Процессы инкультурации, социализации и социальной адаптации. Идентификация культурная.

Список дополнительной литературы

1. Булганов С. Человекобог и человекозверь //Лики культуры. Альманах –М., 1995. – Т.1. – С. 276 – 321
2. Вебер М. Наука как призвание и профессия //Самосознание европейской культуры XX в. – М., 1991. – С. 135
3. Виндельбанд О Сократе. //Лики культуры. Альманах. – М., 1995. – Т.1 – С. 121-142.
4. Гуревич П.С. Философия культуры. – М., 1994. – С. 158 – 162.
5. Гуревич П.С. Культурология – М., 2001.
6. Зиммель Г. Истина и личность //Лики культуры. Альманах – М., 1995 – Т.1 – С. 185 – 202.
7. Лессинг Г. Воспитание человеческого рода. //Лики культуры. Альманах – М., 1995. – С. 470 – 499.
8. Хабермас Ю. Понятие индивидуальности // Лики культуры. Альманах. – М., 1995.

9. Шопенгауэр А. Что представляет собой человек //Мир как воля и представление. – М., 1990. – С. 24.
10. Лосев А.Ф. Об интеллигентности //Дерзание духа – М.– С.314 – 322.

Занятие четвертое ***Культура и общество***

Вопросы:

1. Общество и культура. Духовная культура общества. Соотношение понятий «культура» и «общество». Духовные формы культуры: миф, искусство, религия, наука, идеология.
2. Культура социальной сферы жизнедеятельности общества. Культурные институты их структура роль в культуре.

Список дополнительной литературы

1. Барт Р. Мифология. – М., 2000.
2. Воеводина Л.Н. Мифология и культура. – М.,2002
3. Гусейнов А.А. Великие моралисты. – М., 1995. – С. 22-157
4. Митрохин Л.Н. Религия в России и мире // Диалог культур в глобализирующемся мире. – М., 2005
5. Религия и общество. В 2 томах. – М.,1994
6. Библер В.С. От научения – к логике культуры. Два философских введения в XIX веке. – М.,1991.
7. Гражданское общество, правовое государство и право //Вопросы философии. – 2002. – №1.
8. Ерасов Е.Б. Социальная культурология. – М., 2000.
9. Москальнова Т.Н. Культура правовой деятельности. – Омск, 2000.
10. Барт Р. Статьи по семиотике культуры / Р. Барт. – М.: Изд-во им. Сабашниковых, 2003.
11. Мейлах, Б.С. Философия искусства и художественная картина мира / Б.С. Мейлах // Вопросы философии. – 1983. – №7.

Занятие пятое ***Культура и цивилизация***

Вопросы:

1. А. Дж. Тойнби об истории и цивилизации.
2. Современный мир и столкновение цивилизаций (С. Хантингтон).
3. Н. Бердяев о воле к жизни и воле к культуре.
4. Основные черты техногенной цивилизации.
5. Концепция цивилизации П. Сорокина.
6. Типологии цивилизаций.
7. Природный фактор и кризисы цивилизаций.

Список дополнительной литературы

1. Амелина Е. Понятие «цивилизация» вчера и сегодня //Обществ. науки и современность. – 1992. – №2.
2. Бердяев Н.А. Воля к жизни и воля к культуре //Смысл истории. – М., 1990.
3. Новая технократическая волна на Западе. – М.,1986.
4. Сорокин П. Человек. Цивилизация. Общество. – М., 1992.
5. Тойнби А. Дж. Цивилизация перед судом истории. – М., 1995.
6. Российская цивилизация. – М., 1998.
7. Цивилизации и культуры. – М.,1994.
8. Хантингтон С. Столкновение цивилизаций? //Полис. – 1994. – №1, 1995.

Критерии оценивания:

В ходе освоения учебной дисциплины для ОФО предусмотрено 5 практических занятий (6 часов).

5 баллов ставится в том случае, если:

выполнены все задания в практической работе, студент обнаруживает полное понимание материала и может обосновать свой ответ, правильно отвечает на дополнительные вопросы при защите;

4 балла ставится в том случае, если:

выполнены все задания в практической работе, студент допускает единичные ошибки, неточности, но исправляет их при ответе на наводящие вопросы;

3 балла ставится, если:

выполнена большая часть заданий в практической работе, студент знает и понимает основные положения данной темы, но допускает ошибки при ответах на вопросы, излагает материал недостаточно последовательно.

2 балла ставится в том случае, если:

выполнено меньше половины заданий практической работы, некоторые задания выполнены не в полном объеме или допущены единичные ошибки, неточности, студент при защите практической работы допускает ошибки при ответах на вопросы.

1 балл ставится в том случае, если:

выполнено меньше половины заданий практической работы, задания выполнены не в полном объеме или допущены ошибки, неточности, студент при защите практической работы затрудняется при ответе на вопросы, излагает материал не последовательно;

0 баллов ставится в том случае, если:

практическая работа не выполнена.

5. Оценочные средства по дисциплине для промежуточного контроля

5.1 Задания в тестовой форме

Выберите правильный вариант ответа:

1. Элитарная культура это:

- а. культура привилегированных социальных групп
- б. культура, созданная гениальными людьми
- в. культура, популярная среди высших слоев общества

2. Дескриптивно-классифицирующий метод исследования культуры:

- а. занимается описанием элементов и черт культуры
- б. проводит структурный анализ элементов
- в. рассматривает функционирование отдельных культурных компонентов

3. Первоначальное значение слова культура:

- а. искусство, правила поведения
- б. возделывание, земледелие
- в. цивилизованность

4. Особенностью западного типа культуры является:

- а. рационализм
- б. попытка изолироваться от внешней среды
- в. подавление индивидуальности

5. Данилевский выделяет следующие периоды в развитии культурно-исторического типа:

- а. зарождение, кульминация, распад
- б. этнографический, политический, цивилизационный
- в. магический, религиозный, индустриальный

6. Культурная антропология занимается изучением того, как:

- а. человек приспосабливается к окружающей культурной среде
- б. развиваются представления человека о культуре
- в. изменяются со временем культурные потребности человека

Тест. 7. Кто выделял в творчестве аполлоновское и дионисийское начало:

- а. А. Шопенгауэр
- б. П. Сорокин
- в. Ф. Ницше

8. Основные деятели эволюционного подхода в культурологии:

- а. О. Шпенглер, Г. Спенсер
 - б. Г. Спенсер, Э. Тайлор
 - в. Э. Тайлор, А. Тойнби
- 9. Отечественные «западники» выступали против:**
- а. реформ Петра Первого
 - б. капиталистических реформ
 - в. признания достоинств православия
- 10. Поглощение цивилизации религией характерно для:**
- а. традиционного общества
 - б. индустриального общества
 - в. современного общества
- 11. Кто уравнивал понятия «цивилизация» и «культура»:**
- а. Н. Данилевский
 - б. Н. Бердяев
 - в. О. Шпенглер
- 12. Кто считал, что культура развивается не в пространстве, а через накопление ценностей:**
- а. М. Лотман
 - б. Н. Данилевский
 - в. Д. Лихачев
- 13. Процесс взаимного влияния культур называется:**
- а. аккультурацией
 - б. инкультурацией
 - в. энкультурацией
- 14. Мифы, в которых идет речь о конце света, называются:**
- а. космогоническими
 - б. эсхатологическими
 - в. апокалиптическими
- 15. Основными столпами мусульманской веры являются:**
- а. вера, джихад, пост, милостыня, паломничество в Мекку
 - б. вера, намаз, пост, милостыня, паломничество в Мекку
 - в. вера, джихад, намаз, милостыня, паломничество в Мекку
- 16. Кто называл культуру «воспитанием души»?:**
- а. Цицерон
 - б. Платон
 - в. Сократ
- 17. Кто является автором учения о пассионарности:**
- а. Н. Данилевский
 - б. П. Сорокин
 - в. Н. Гумилев
- 18. Исторически первая форма культуры:**
- а. миф
 - б. религия
 - в. тотемизм
- 19. Первый университет Европы появился в:**
- а. Италии
 - б. Испании
 - в. Германии
- 20. Кто считал, что культура возникает в игровой деятельности:**
- а. К. Ясперс
 - б. Й. Хейзинга
 - в. Х. Ортега-и-Гассет
- 21. Особенностью постмодернизма не являются:**
- а. единая интерпретация, определенность
 - б. ирония, фрагментарность
 - в. плюрализм, поверхностность
- 22. Какой ученый делил культуры на дописьменные, письменные, информационные?:**
- а. Д. Лихачев

б. Ф. Боас

в. М. Лотман

23. Метакультура – это:

а. правила общечеловеческой морали

б. международные правовые нормы

в. общепризнанные культурные образцы

24. Что называется онтологией культуры:

а. описание культуры

б. принципы и концепции бытия культуры

в. закономерности развития культуры

25. Культурный антрополог занимается изучением через:

а. принцип «включенного наблюдения»

б. данные археологов

в. социологические опросы

26. Основная характеристика культуры глобального общества:

а. усиление культурных различий

б. стирание культурных различий

в. укрепление традиций и обычаев

27. Семиотический подход в культурологии обращает внимание на:

а. символы и знаки

б. правовые нормы

в. нормы морали

28. Основной критерий морали – это:

а. ценности и идеалы

б. этикет и воспитание

в. грамотность

29. Реальный путь выхода из кризиса цивилизации, по мнению А. Тойнби, - это:

а. футуризм

б. глобализация

в. преобразование

30. Направление в культурологии, изучающее языки и символы культуры, называется:

а. лингвистическая культурология

б. семиотика

в. герменевтика

Ключ к тесту:

1	а	16	а
2	а	17	в
3	б	18	а
4	а	19	а
5	б	20	б
6	а	21	а
7	в	22	в
8	б	23	а
9	в	24	б
10	а	25	а
11	а	26	б
12	в	27	а
13	а	28	а
14	б	29	в
15	б	30	б

Шкала оценивания:

- 100-90% - «отлично»;

- 89-75% - «хорошо»;
- 74-60% - «удовлетворительно»;
- ниже 60% - «неудовлетворительно».

При 30 заданиях в тесте (1 верный ответ=1 баллу):

- 30-27 - «отлично»;
- 26-23 - «хорошо»;
- 22-18 - «удовлетворительно»;
- 17 и ниже - «неудовлетворительно».

5.2. Вопросы к зачету

1. Культурология в системе современного гуманитарного знания.
2. Структура культурологического знания.
3. Проблема определения понятия культуры.
4. Структура культуры.
5. Нормы, ценности, знания в структуре культуры.
6. Функции культуры.
7. Механизмы осуществления культурогенеза.
8. Основные модели культурной динамики.
9. Культура и природа.
10. Культура и общество.
11. Культура и личность.
12. Культура и язык. Межкультурная коммуникация.
13. Типология культуры.
14. Формы существования культуры
15. Культура и цивилизация.
16. Массовая и элитарная культура.
17. Субкультура и контркультура.
18. Этнические и национальные культуры.

Критерии оценивания:

Знания, умения и навыки обучающихся при промежуточной аттестации **в форме зачета** определяются «зачтено», «не зачтено».

«Зачтено» **выставляется, если обучающийся достиг уровней формирования компетенций: продвинутый, повышенный, пороговый** - обучающийся знает курс на уровне лекционного материала, базового учебника, дополнительной учебной, научной и методологической литературы, умеет привести разные точки зрения по излагаемому вопросу.

«Не зачтено» **соответствует нулевому уровню формирования компетенций;** обучающийся имеет пробелы в знаниях основного учебного материала, допускает принципиальные ошибки в выполнении предусмотренных программой заданий.

При использовании 100-балльной шкалы оценивания при промежуточной аттестации, знания, умения и навыки обучающихся определяются в данной шкале и переводятся в оценки «отлично», «хорошо», «удовлетворительно», «неудовлетворительно», «зачтено», «не зачтено».

Шкала перевода баллов в оценки при промежуточной аттестации в форме зачета

Уровень формирования компетенции	Оценка	Минимальное количество баллов	Максимальное количество баллов
Продвинутый, повышенный, пороговый	Зачтено	60	100

Нулевой	Не зачтено	0	59
----------------	------------	---	----

Министерство культуры Российской Федерации
Кемеровский государственный институт культуры
Социально-гуманитарный факультет
Кафедра педагогики и психологии

ФОНД ОЦЕНОЧНЫХ СРЕДСТВ

по учебной дисциплине

ПСИХОЛОГИЯ

Направление подготовки

29.03.04 Технология художественной обработки материалов

Профиль подготовки:

«Арт-технологии в художественном проектировании изделий из керамики»

Квалификация (степень) выпускника

Бакалавр

Форма обучения

Очная, заочная

Утвержден на заседании кафедры
11.12.2023, протокол № 5.

Кемерово
2023

Фонд оценочных средств

1. Перечень оцениваемых компетенций:

- способностью работать в коллективе, толерантно воспринимая социальные, этнические, конфессиональные и культурные различия (ОК-6);
- способность к самоорганизации и самообразованию (ОК-7).

2. Критерии и показатели оценивания компетенций

В результате освоения дисциплины обучающийся должен демонстрировать следующие результаты обучения:

знать:

- основные научные психолого-педагогические категории и понятия (ОК-6, ОК-7);
- природу деятельности и ее внутреннее строение, закономерности протекания познавательных психических процессов, виды и функции эмоций (ОК-7);
- сущность личности и индивидуальности, природу психологических различий и их проявлений (ОК-6);
- социально-психологические закономерности общения и взаимодействия людей в малых социальных группах (ОК-6);

уметь:

- осуществлять анализ и давать интерпретацию собственного психического состояния, регулировать собственное поведение, деятельность, взаимодействие и общение при решении профессиональных и жизненных задач (ОК-7);
- составлять психологическую характеристику личности и коллектива, адекватно учитывать психологические особенности как отдельного человека, так и группы при решении социальных и профессиональных задач (ОК-6).

Описание критериев оценивания компетенций на различных уровнях их формирования *

При выставлении оценки преподаватель учитывает: логику, структуру, стиль ответа; культуру речи, манеру общения; готовность к дискуссии, аргументированность ответа; уровень самостоятельного мышления; умение приложить теорию к практике, решить задачи.

Нулевой уровень («неудовлетворительно»). Результаты обучения студента свидетельствуют:

З) об усвоении им некоторых элементарных знаний, но студент не владеет понятийным аппаратом изучаемой предметной области (учебной дисциплины);

У) не умеет установить связь теории с практикой;

В) не владеет способами решения практико-ориентированных задач.

Первый уровень - пороговый («удовлетворительно»). Достигнутый уровень оценки результатов обучения студента показывает:

З) знания имеют фрагментарный характер, отличаются поверхностностью и малой содержательностью; студент раскрывает содержание вопроса, но не глубоко, бессистемно, с некоторыми неточностями;

У) слабо, недостаточно аргументированно может обосновать связь теории с практикой;

В) способен понимать и интерпретировать основной теоретический материал по дисциплине.

Второй уровень повышенный («хорошо»). Студент на должном уровне:

З) раскрывает учебный материал: даёт содержательно полный ответ, требующий незначительных дополнений и уточнений, которые он может сделать самостоятельно после наводящих вопросов преподавателя;

У) демонстрирует учебные умения и навыки в области решения практико-ориентированных задач;

В) владеет способами анализа, сравнения, обобщения и обоснования выбора методов решения практико-ориентированных задач.

Третий уровень продвинутый («отлично»). Студент, достигающий должного уровня:

З) даёт полный, глубокий, выстроенный логично по содержанию вопроса ответ, используя различные источники информации, не требующий дополнений и уточнений;

У) доказательно иллюстрирует основные теоретические положения практическими примерами;

В) способен глубоко анализировать теоретический и практический материал, обобщать его, самостоятельно делать выводы, вести диалог и высказывать свою точку зрения.

* По конкретной дисциплине содержание уровня может быть представлено как п полном объеме (З+У+В), так в частичном (З; З+У; З+В; У+В; У; В).

3. Формируемые компетенции в структуре учебной дисциплины и средства их оценивания

№ п/п	Разделы (темы) дисциплины	Код оцениваемой компетенции	Планируемые результаты обучения по дисциплине (ЗУВ)	Оценочное средство
1.1.	1.1. Введение в психологию	ОК-6, ОК-7	В результате изучения темы студент должен: <i>знать:</i> - основные научные психолого-педагогические категории и понятия (ОК-6, ОК-7); - природу деятельности и ее внутреннее строение, закономерности протекания познавательных психических процессов, виды и функции эмоций (ОК-7); - сущность личности и индивидуальности, природу психологических различий и их проявлений (ОК-6).	Тестовый контроль
1.2.	1.2. Психические процессы	ОК-7	В результате изучения темы студент должен: <i>знать:</i> - основные научные психолого-педагогические категории и понятия (ОК-6, ОК-7); - природу деятельности и ее внутреннее строение, закономерности протекания познавательных психических процессов, виды и функции эмоций (ОК-7).	Тестовый контроль
1.3.	1.3. Психические состояния	ОК-7	В результате изучения темы студент должен: <i>знать:</i> - основные научные психолого-педагогические категории и понятия (ОК-6, ОК-7);	Тестовый контроль Проверка

			<p>- природу деятельности и ее внутреннее строение, закономерности протекания познавательных психических процессов, виды и функции эмоций (ОК-7);</p> <p><i>уметь:</i></p> <p>- осуществлять анализ и давать интерпретацию собственного психического состояния, регулировать собственное поведение, деятельность, взаимодействие и общение при решении профессиональных и жизненных задач (ОК-7).</p>	результатов выполнения практических заданий
1.4.	1.4. Психологические свойства	ОК-6, ОК-7	<p>В результате изучения темы студент должен:</p> <p><i>знать:</i></p> <p>- основные научные психолого-педагогические категории и понятия (ОК-6, ОК-7);</p> <p>- сущность личности и индивидуальности, природу психологических различий и их проявлений (ОК-6);</p> <p><i>уметь:</i></p> <p>- осуществлять анализ и давать интерпретацию собственного психического состояния, регулировать собственное поведение, деятельность, взаимодействие и общение при решении профессиональных и жизненных задач (ОК-7);</p> <p>- составлять психологическую характеристику личности и коллектива, адекватно учитывать психологические особенности как отдельного человека, так и группы при решении социальных и профессиональных задач (ОК-6).</p>	<p>Самостоятельная (контрольная) работа в форме психологической характеристики</p> <p>Тестовый контроль</p>
2.1.	2.1. Психология общения	ОК-6	<p>В результате изучения темы студент должен:</p> <p><i>знать:</i></p> <p>- основные научные психолого-педагогические категории и понятия (ОК-6, ОК-7);</p> <p>- социально-психологические закономерности общения и взаимодействия людей в малых социальных группах (ОК-6);</p> <p><i>уметь:</i></p> <p>- составлять психологическую характеристику личности и коллектива,</p>	<p>Тестовый контроль</p> <p>Проверка результатов выполнения практических заданий</p>

			адекватно учитывать психологические особенности как отдельного человека, так и группы при решении социальных и профессиональных задач (ОК-6).	
2.2.	2.2 Психология групп	ОК-6	<p>В результате изучения темы студент должен:</p> <p><i>знать:</i></p> <ul style="list-style-type: none"> - основные научные психолого-педагогические категории и понятия (ОК-6, ОК-7); - социально-психологические закономерности общения и взаимодействия людей в малых социальных группах (ОК-6); <p><i>уметь:</i></p> <ul style="list-style-type: none"> - составлять психологическую характеристику личности и коллектива, адекватно учитывать психологические особенности как отдельного человека, так и группы при решении социальных и профессиональных задач (ОК-6). 	<p>Тестовый контроль;</p> <p>Проверка результатов выполнения практических заданий</p>

4. Оценочные средства по дисциплине для промежуточного контроля

4.1. Самостоятельная (контрольная) работа в форме психологической характеристики

Самостоятельная (контрольная) работа в форме психологической характеристики выполняется в соответствии с методическими рекомендациями <https://edu.kemgik.ru/mod/resource/view.php?id=74312>. Самостоятельная работа «Психологическая характеристика» выполняется на листах формата А-4; текст размещается на одной стороне листа. Страницы обязательно нумеруются, титульный лист включается в общую нумерацию, но без проставления номера страницы.

Критерии оценивания

- работа выполнена в полном объеме, даны правильные, развернутые ответы во всех пунктах - 5 баллов;
- работа выполнена в полном объеме, даны неточные или неполные ответы во всех пунктах - 4 балла;
- работа выполнена в полном объеме, даны неправильные ответы во всех пунктах - 3 балла;
- работа выполнена не в полном объеме, даны неточные или неполные ответы во всех пунктах - 2 балла;
- работа выполнена не в полном объеме, даны неправильные ответы во всех пунктах - 1 балл;
- работа не выполнена - 0 баллов.

4.2. Темы практических занятий

1. «Психические состояния».
2. «Психология общения».
3. «Личность и группа».

Критерии оценивания

Грубыми ошибками являются:

- содержание доклада / высказывания не соответствует теме;

- незнание дефиниций основных понятий;
- несоблюдение культуры общения:
- поспешно высказывает позицию, не разобравшись в проблеме, или не точно поняв задачу;
- начинает рассмотрение идей с критики (а стоит начинать с плюсов, иначе они останутся за кадром);
- долго выступает, когда суть проста (занимает сцену);
- уходит в сторону от темы, которую договорились обсуждать;
- не контролирует эмоции;
- не слушает, перебивает, или просто ждем своей очереди высказаться;
- сидит в гаджетах и компьютерах, отвлекается, занимается параллельно другими делами;
- воспринимаем разные точки зрения как проблему и не пытаемся их интегрировать. перебивание говорящего, переход на личность собеседника, невнимание к сообщениям одноклассников в ожидании своего выступления и т.п.
- грамматические, речевые ошибки, неправильное произношение слов и неправильное построение фраз.

Недочетами являются:

неточности определений понятий предметной области, связанной с проблематикой доклада; неспособность отразить идею партнера по общению, высказать степень своего (не) согласия с его идеями;

неполнота выводов.

Критерии оценки доклада/презентации: «зачтено», «не зачтено».

Учитывается:

- уровень эрудированности автора по изученной теме (современность и своевременность рассмотренной проблемы, степень знакомства автора работы с актуальным состоянием изучаемой проблематики, полнота цитирования источников, степень использования в работе результатов исследований и установленных научных фактов);

- личные заслуги автора доклада (дополнительные знания, использованные в дискуссии, которые получены помимо предложенной образовательной программы, новизна поданного материала и рассмотренной проблемы, уровень владения тематикой и научное значение исследуемого вопроса);

- характер доклада (логичность подачи материала, обоснованность выводов, владение интонацией и жестиком, способность учитывать реакцию аудитории).

«зачтено» – соответствие работы теме, полнота раскрытия темы, последовательность изложения, отсутствие лишней информации, креативность представления материала, способность выслушать собеседника, отразить свою реакцию на его сообщение

«не зачтено» – тема раскрыта не полностью, изложение не логичное, стандартное (не творческое), представленный материал малоинформативен и дублируется, навыки взаимодействия с собеседником отсутствуют.

5. Оценочные средства по дисциплине для промежуточного контроля

5.1 Задания в тестовой форме

1. Высший уровень психического отражения и саморегуляции, присущий только человеку, называется... а) ощущением; б) мышлением; в) воображением; г) сознанием.
2. В первую очередь забывается информация... а) не эмоциональная, четко логически структурированная; б) новая, необычная, интересная; в) уже известная, многократно повторенная; г) не значимая и эмоционально неприятная.
3. Относительно устойчивая структура умственных способностей индивида — это: а) мышление; б) речь; в) интеллект; г) воображение.
4. Постигание эмоциональных состояний другого человека в форме сопереживания и

сочувствия называется... а) рефлексией; б) симпатией; в) интуицией; г) эмпатией.

5. Представители темпераментной группы, обладающие особой чувствительностью и испытывающие трудности в общении с малознакомыми людьми, – это: а) холерики; б) сангвиники; в) флегматики; г) меланхолики.

6. Дети этой темпераментной группы доставляют больше всего проблем учителям своей дисциплиной: а) холерики; б) сангвиники; в) флегматики; г) меланхолики.

7. Невербальная коммуникация - это процесс общения с помощью... а) мимики и жестов; б) технических средств; в) речи; г) дистанции.

8. Сопереживание, сочувствие, понимание эмоциональных состояний других людей называется... а) рефлексией; б) аттракцией; в) эмпатией; г) проекцией.

9. Зарождающиеся произвольно, стихийно как результат взаимных психологических, эмоциональных предпочтений — это: а) неформальные группы; б) коллективы; в) условные группы; г) референтные группы.

10. Лидера можно определить как личность: а) обладающую властью; б) способную объединять людей для достижения какой-либо цели; в) соблюдающую правила группы; г) наиболее выделяющегося члена группы.

Ключ к тесту: 1. г.; 2. г.; 3. в.; 4. г.; 5. г.; 6. а.; 7. а.; 8. в.; 9. а.; 10 б.

Шкала оценивания:

- 100-90% - «отлично»;
- 89-75% - «хорошо»;
- 74-60% - «удовлетворительно»;
- ниже 60% - «неудовлетворительно».

При 10 заданиях в тесте:

- 10-9 - «отлично»;
- 8-7 - «хорошо»;
- 5-6 - «удовлетворительно»;
- 4 и ниже - «неудовлетворительно».

5.2. Вопросы к зачету

1. Предмет и объект психологии. Значение слова «психология». Особенности психологии как науки.

2. Житейские и научные психологические знания.

3. Понятие о психике. Система феноменов, изучаемых современной психологией.

4. Понятие о высших психических функциях.

5. Понятие о бессознательном. Неосознаваемые механизмы и действия. Общая характеристика проблемы неосознаваемых психических процессов. Классификация неосознаваемых процессов.

6. Понятие «внимание». Виды внимания. Свойства внимания.

7. Понятие «память». Виды памяти. Процессы памяти.

8. Мнемотехники.

9. Понятие о мышлении. Классификация видов мышления. Основные мыслительные операции. Средства и виды мышления.

10. Понятие творческого мышления, его особенности и условия продуктивности. Факторы, способствующие и препятствующие творческому мышлению человека.

11. Понятие интеллекта. Структура интеллекта (по Р. Кеттелу). Виды интеллекта. Коэффициент интеллекта.

12. Понятие о воображении. Классификация воображения. Сновидения, галлюцинации и грезы как виды воображения. Операции воображения. Роль воображения в жизни человека.

13. Общая характеристика речи. Речь и язык. Слово и его значение. Основные виды речи. Основные функции речи.

14. Проблемы взаимоотношения мышления и речи.

15. Понятие «эмоции». Субъективность эмоций. Основные функции эмоций. Структура эмоциональных состояний.
16. Виды эмоций: настроение, аффект, страсть, фрустрация. Определение понятия «чувства». Виды чувств. Высшие чувства как результат общественного развития личности и как мотивы поведения.
17. Понятие о стрессе как неспецифической реакции организма. Эустресс и дистресс. Особенности проявления эмоционального стресса. Условия возникновения информационного стресса.
18. Основные стадии стресса по Г. Селье.
19. Индивидуальные особенности и проявления стресса (А- и В- реакции).
20. Понятие о тревоге. Способы преодоления тревоги. Взаимосвязь эффективности деятельности и уровня эмоционального напряжения.
21. Понятие о личности. Соотношение понятий: «индивид», «субъект деятельности», «личность», «индивидуальность». Биологическое и социальное в структуре личности.
22. Концепция структуры личности К.К. Платонова.
23. Понятие о темпераменте. Основные типы темперамента. Краткий обзор учений о темпераменте.
24. Исследования проблемы темперамента в трудах И. П. Павлова. Психофизиологические основы темперамента.
25. Понятие о характере. Характер как прижизненное образование. Закономерности формирования характера. Понятие о чертах характера.
26. Понятие об акцентуации характера.
27. Понятие о способности. Классификация способностей.
28. Характеристика общих способностей. Теоретические и практические способности. Учебные и творческие способности.
29. Основная классификация уровней развития способностей. Задатки. Потенциальные и актуальные способности. Одаренность. Мастерство и талант. Гениальность.
30. Межличностное общение. Функции общения.
31. Взаимное влияние людей в процессе межличностного общения.
32. Познание в процессе межличностного общения.
33. Типичные трудности и техники межличностного общения.
34. Понятие о малой группе.
35. Динамика и развитие малой группы. Концепция Л. И. Уманского.
36. Модель развития малой группы Б. Такмена. Психологические механизмы развития малой группы.
37. Коллектив как высший уровень развития малой группы.
38. Формальная и неформальная структура малой группы. Коммуникативная и ролевая структура малой группы. Внутригрупповая роль и социальный статус.
39. Нормы и ценности группы. Конформизм и групповое давление. Нормативное и информационное влияние. Внешний и внутренний конформизм. Роль нормативного влияния в деятельности творческого коллектива.
40. Понятие социально-психологический климат (СПК). Характеристики СПК. Факторы, влияющие на СПК. СПК в творческом коллективе.
41. Творческая среда как условие реализации творческой деятельности.

Критерии оценивания

Знания, умения и навыки обучающихся при промежуточной аттестации **в форме зачета** определяются «зачтено», «не зачтено».

«Зачтено» **выставляется, если обучающийся достиг уровней формирования компетенций: продвинутый, повышенный, пороговый** - обучающийся знает курс на уровне лекционного материала, базового учебника, дополнительной учебной, научной и методологической литературы, умеет привести разные точки зрения по излагаемому вопросу.

«Не зачтено» **соответствует нулевому уровню формирования компетенций;** обучающийся имеет пробелы в знаниях основного учебного материала, допускает принципиальные ошибки в выполнении предусмотренных программой заданий.

Министерство культуры Российской Федерации
Кемеровский государственный институт культуры
Социально-гуманитарный факультет
Кафедра теории и истории народной художественной культуры

ФОНД ОЦЕНОЧНЫХ СРЕДСТВ

по учебной дисциплине
ПЕДАГОГИКА НАРОДНОГО ХУДОЖЕСТВЕННОГО ТВОРЧЕСТВА

Направление подготовки
29.03.04 Технология художественной обработки материалов

Профиль подготовки:
«Арт-технологии в художественном проектировании изделий из керамики»

Квалификация (степень) выпускника
Бакалавр

Форма обучения

Очная, заочная

Утвержден на заседании кафедры
11.12.2023, протокол № 5.

Составители:
Ултургашева Н.Д. Турамуратова И.Г.

Кемерово
2023

Фонд оценочных средств

1. Перечень оцениваемых компетенций:

- способность работать в коллективе, толерантно воспринимая социальные, этнические, конфессиональные и культурные различия (ОК-6).
- владение основными формами и методами этнокультурного образования, этнопедагогике, педагогического руководства коллективом народного творчества (ПК-5);

2. Критерии и показатели оценивания компетенций

Обучающийся должен демонстрировать следующие результаты обучения по дисциплине:

Знать, уметь: способность работать коллективе, толерантно воспринимая социальные, этнические, конфессиональные и культурные различия (ОК-6).

владеть: владение основными формами и методами этнокультурного образования, этнопедагогике, педагогического руководства коллективом народного творчества (ПК-5);

Описание критериев оценивания компетенций на различных уровнях их формирования *

При выставлении оценки преподаватель учитывает: логику, структуру, стиль ответа; культуру речи, манеру общения; готовность к дискуссии, аргументированность ответа; уровень самостоятельного мышления; умение приложить теорию к практике, решить поставленные задачи.

Нулевой уровень («неудовлетворительно»). Результаты обучения студента свидетельствуют:

З) об усвоении им некоторых элементарных знаний, но студент не владеет понятийным аппаратом изучаемой предметной области (учебной дисциплины);

У) не умеет установить связь теории с практикой;

В) не владеет способами решения практико-ориентированных задач, нет навыков исполнительского мастерства.

Первый уровень - пороговый («удовлетворительно»). Достигнутый уровень оценки результатов обучения студента показывает:

З) знания имеют фрагментарный характер, отличаются поверхностностью и малой содержательностью; студент раскрывает содержание вопроса, но не глубоко, бессистемно, с некоторыми неточностями;

У) слабо, недостаточно аргументированно может обосновать связь теории с практикой;

В) способен понимать и интерпретировать основной теоретический материал по дисциплине и умение иллюстрировать музыкальный материал.

Второй уровень повышенный («хорошо»). Студент на должном уровне:

З) раскрывает учебный материал: даёт содержательно полный ответ, требующий незначительных дополнений и уточнений, которые он может сделать самостоятельно после наводящих вопросов преподавателя;

У) демонстрирует учебные умения и навыки в области решения практико-ориентированных задач;

В) владеет способами анализа, сравнения, обобщения и обоснования выбора методов решения практико-ориентированных задач. Хорошо различает музыкальный материал разных народов.

Третий уровень продвинутый («отлично»). Студент, достигающий должного уровня:

З) даёт полный, глубокий, выстроенный логично по содержанию вопроса ответ, используя различные источники информации, не требующий дополнений и уточнений;

У) доказательно иллюстрирует основные теоретические положения практическими примерами;

В) способен глубоко анализировать теоретический и практический материал, обобщать его, самостоятельно делать выводы, вести диалог и высказывать свою точку зрения.

* По конкретной дисциплине содержание уровня может быть представлено как п полном объеме (З+У+В), так в частичном (З; З+У; З+В; У+В; У; В).

3. Формируемые компетенции в структуре учебной дисциплины и средства их оценивания

№ п/п	Разделы (темы) дисциплины	Код оцениваемой компетенции	Планируемые результаты обучения по дисциплине (ЗУВ)	Оценочное средство
1.	Сущность и структура педагогики народного художественного творчества	ОК-6	31, 32, 33 У1,У2,У3 В1,В2	Устное сообщение
2.	Информационные источники изучения педагогики народного художественного творчества	ОК-6	31, 32, 33 У1,У2,У3 В1,В2	Устное сообщение, семинар
3.	Ключевые понятия педагогики народного художественного творчества	ПК-5	31, 32, 33 У1,У2,У3 В1,В2	Устное сообщение
4.	Педагогический потенциал народного художественного творчества	ПК-5	31, 32, 33 У1,У2,У3 В1,В2	Устное сообщение, семинар
5	Этнопедагогика и фольклор	ПК-5	31, 32, 33 У1,У2,У3 В1,В2	Тестовый контроль по прошедшим темам
6	Православная педагогика и религиозное художественное творчество народа	ПК-5	31, 32, 33 У1,У2,У3 В1,В2	Реферат
7	Светское художественное образование как фактор развития любительских художественных коллективов в России (XVIII-начало XX в.).	ПК-5	31, 32, 33 У1,У2,У3 В1,В2	Реферат
	Особенности	ОК-6	31, 32, 33 У1,У2,У3	Доклад

	художественной самодеятельности и педагогического руководства ею в СССР		B1,B2	
	Становление и развитие системы подготовки и повышения квалификации кадров руководителей художественной самодеятельности	ОК-6	31, 32, 33 У1,У2,У3 В1,В2	Устное сообщение, семинар
	Организационные основы педагогического процесса в коллективе народного художественного творчества	ОК-6	31, 32, 33 У1,У2,У3 В1,В2	Устное сообщение
	Методика педагогического руководства художественно- творческим процессом	ПК-5	31, 32, 33 У1,У2,У3 В1,В2	Устное сообщение, семинар
	Методика руководства художественно- образовательной работой в коллективе народного художественного творчества	ПК-5	31, 32, 33 У1,У2,У3 В1,В2	Тестовый контроль по прошедшим темам
	Методика руководства межличностным общением участников коллектива народного художественного творчества	ПК-5	31, 32, 33 У1,У2,У3 В1,В2	Реферат
	3.5. Диагностика эффективности педагогического процесса в коллективе	ПК-5	31, 32, 33 У1,У2,У3 В1,В2	Реферат

	народного художественного творчества			
	Зачёт			

4. Оценочные средства по дисциплине для текущего контроля

4.1. Перечень вопросов для устного опроса

1. Составьте понятийно-терминологический аппарат педагогики народного художественного творчества
2. Опишите собственный опыт участия в народном творчестве. Проанализируйте его влияние на вашу личность.
3. Сформулируйте название статьи по данной дисциплине.
4. Перечислите качества личности, воспитание которых является приоритетным для современной педагогики народного художественного творчества.
5. Приведите примеры использования педагогики народного художественного творчества отраженных в разных источниках информации.
6. Расскажите об одном из видов советской художественной самодеятельности.
7. Раскройте сущность педагогического руководства коллективом народного художественного творчества.

4.2. Тематика докладов

1. Определение реального календаря выполнения необходимых работ.
2. Законодательная база бюджетной политики.
3. Бюджетная система Российской Федерации. Анализ тенденций бюджетного финансирования культуры.
4. Внебюджетные источники финансирования.
5. Международные и общественные российские фонды как один из внебюджетных источников финансирования.
6. Особенности финансирования сферы культуры на региональном уровне.
7. Проблемы религиозного воспитания и образования средствами церковного искусства в трудах С. Булгакова, Л. Карсавина, А. Меня, В. Соловьева и др. Буйная.
8. «Пролеткульт» и его роль в руководстве художественной самодеятельностью в СССР. Карлсон.
9. Психологические тесты (графические, цветовые, вербальные и др.)
10. Развитие новых форм досуговой художественно-творческой деятельности (клубов авторской песни, дискотек, молодежных театральных студий и т.д.)
11. Развитие самодеятельного художественного творчества в воинских частях, в партизанских отрядах, в тылу.
12. Стратегическая концепция коллектива А. В. Петровского.
13. Современные фольклорные коллективы России и их классификация
14. Храмовое действо как синтез искусств
15. Христианские представления о церковной музыке.
16. Художественное творчество учащихся кадетских училищ, пансионатов и институтов благородных девиц.
17. Церковная музыка как «библия в музыкальных звуках»

Критерии оценивания

- ответ был развернут в полном объеме, даны правильные ответы на дополнительные вопросы - 5 баллов;
- ответ дан в полном объеме, но с неточными плавающими определениями, не все ответы на контрольные вопросы были развернуты - 4 балла;

- ответ в полном объеме, даны неправильные формулировки или перепутаны названия инструментов на контрольные вопросы - 3 балла;
- ответ дан не в полном объеме, даны неточные или неполные пояснения на контрольные вопросы - 2 балла;
- ответ дан не в полном объеме, на контрольные вопросы ответа не последовало - 1 балл;
- ответа на вопрос не последовало - 0 баллов.

4.3. Примерные темы семинарских занятий

1. Содержание понятия «народное художественное творчество».
2. Массовость, любительство и самодеятельность – базисное триединство народного художественного творчества.
3. Особенности трансляции традиционных форм народной художественной культуры.
4. Современные формы бытования фольклора.
5. Становление любительского творчества. Любительское творчество в рабочей среде. Развитие драматического, хорового искусств и любительского исполнительства: характерные черты и формы.
6. «Основы законодательства Российской Федерации о культуре» (1992).
7. Конституция России и развитие культуры.
8. Совершенствование законодательства об объектах культурного наследия народов Российской Федерации.
9. Вопросы художественного образования в Федеральном законе об образовании.
10. История развития управленческих структур отрасли культуры.
11. Структура управления отраслью культуры в Российской Федерации.
12. Органы законодательной власти: уровни и функции в управлении сферой народного художественного творчества.
13. Органы исполнительной власти: уровни и функции в управлении сферой народного художественного творчества.
14. Взаимодействие государственных органов и некоммерческих организаций сферы культуры
15. Сущность понятия «нормативно-правовое поле».
16. Устав, положение, договор, должностные инструкции как основные административно-организационные документы.
17. Нормативно-правовые документы, используемые при составлении программ и положений всех уровней.
18. Основные требования, предъявляемые к содержанию нормативных документов.
19. Развитие народного художественного творчества в условиях становления социально ориентированной рыночной экономики.
20. Теоретические основы экономической деятельности организаций социально-культурной сферы.
21. Анализ проблем и оценка тенденций развития народного художественного творчества.
22. Стимулирование предпринимательской деятельности некоммерческих организаций социально-культурной сферы.
23. Эффективность инвестиционных проектов в социально-культурной сфере.
24. Разработка плана подготовки и реализации проекта (программы).
25. План-перечень мероприятий и видов работ.

4.4. Тематика рефератов / контрольных работ

1. Авангард, рок-музыка, поп-музыка в творчестве участников коллективов народного

художественного творчества.

2. Роль агитколлективов и его видов в идейно-воспитательной направленности Пролеткульта.
3. Анкетирование, методика составления анкеты, виды вопросов в анкете (открытые, закрытые), их последовательность.
4. Беседа, разработка ее плана.
5. Библейские образы, темы, сюжеты, заповеди, отраженные в народном художественном творчестве.
6. Виды церковного искусства в современных любительских (самодеятельных) коллективах.
7. Византийские и болгарские истоки русского церковного искусства.
8. Влияние церковно-певческого искусства на возникновение и развитие в России различных жанров внелитургических духовных песен.
9. Возникновение высшего художественного образования (Академии художеств, Петербургской и Московской консерваторий и др.)
10. Всесоюзные фестивали, смотры и конкурсы художественной самодеятельности.
11. Иконопись, фрески, архитектура и орнаментальная роспись православных храмов, их роль в православном воспитании.
12. Интервью, составление его плана.
13. История любительских коллективов в России.
14. История музыкальных обществ в России.
15. История педагогики народного художественного творчества.
16. История театральных обществ в России. Митренко.
17. Календарные и семейно-бытовые праздники и обряды русского народа.
18. «Коллектив» как обобщенное понятие разных форм организации народного художественного творчества: кружка, студии, любительского объединения.
19. Концерты, смотры, конкурсы художественной самодеятельности военного времени.
20. Крепостные оркестры народных инструментов.
21. Известные крестьянские хоры в России XIX века.
22. Крещение Руси как главный фактор появления и распространения церковного искусства среди русского народа.
23. «Музыкальная драма» (по П.А.Флоренскому).
24. Организационная и художественно-просветительная деятельность русской интеллигенции, меценатов (В. Б. Андреева, С. И. Мамонтова, К. Б. Тенишевой и др.)
25. Проблемы «звезд» и «звездных болезней» в самодеятельном (любительском) коллективах народного художественного творчества Николаева

Критерии оценивания:

- работа выполнена в полном объеме, даны правильные, развернутые ответы на контрольные вопросы - 5 баллов;
- работа выполнена в полном объеме, даны неточные или неполные ответы на контрольные вопросы - 4 балла;
- работа выполнена в полном объеме, даны неправильные ответы на контрольные вопросы - 3 балла;
- работа выполнена не в полном объеме, даны неточные или неполные ответы на контрольные вопросы - 2 балла;
- работа выполнена не в полном объеме, даны неправильные ответы на контрольные вопросы - 1 балл;
- работа не выполнена - 0 баллов.

4.5. Вопросы к зачету/экзамену

1. Развитие детской художественной самодеятельности в СССР (в школах, домах и дворцах пионеров, в сельских клубах, клубах по месту жительства и т.д.).
2. Деятельность Всесоюзного Дома народного творчества и других научно-методических служб по разработке и внедрению новых методик педагогического руководства различными видами и жанрами художественной самодеятельности.
3. Деятельность Государственного Дома народного творчества по развитию коллективов народного художественного творчества и совершенствованию педагогического руководства ими.
4. Деятельность государственного Центра фольклора по развитию коллективов народного художественного творчества и совершенствованию педагогического руководства ими.
5. Метод экспертных сценок.
6. Мотивирование участия в коллективе народного художественного творчества.
7. Народные игры и классификация
8. Центры народных художественных промыслов и ремесел в России.
9. Национальные нормы, стереотипы и модели поведения.
10. Особенности домашнего художественного воспитания и образования русского дворянства.
11. Особенности репертуара самодеятельных коллективов в современный период
12. Особенности художественной самодеятельности в годы Великой отечественной войны
13. Отражение библейских тем и образов в традиционном народном песенном творчестве
14. Педагогический потенциал икон православных святых, песнопений, воспевающие их духовные ценности
15. Повседневное исполнение молебных песнопений как неотъемлемая часть жизни православного человека
16. Развитие детской художественной самодеятельности (в центрах детского и юношеского творчества, в школьных кружках и студиях, в детско-юношеских эстетических центрах, школах народных ремесел и т.д.)
17. Роль Всероссийских конкурсов педагогов дополнительного образования в повышении эффективности педагогического руководства детской художественной самодеятельностью
18. Роль Всероссийских смотров юных исполнителей на народных инструментах в повышении эффективности педагогического руководства детской художественной самодеятельностью
19. Роль художественной самодеятельности в укреплении боевого духа советских воинов на фронтах и в военных госпиталях
20. Русская усадьба как очаг классической художественной культуры в русской провинции
21. Становление домов народного творчества
22. Формальные и неформальные лидеры коллектива

Критерии оценивания

Знания, умения и навыки обучающихся при промежуточной аттестации в форме экзамена определяются оценками «отлично», «хорошо», «удовлетворительно», «неудовлетворительно».

«Отлично» выставляется, если обучающийся достиг продвинутого уровня формирования компетенций - обучающийся глубоко и прочно усвоил весь программный материал, исчерпывающе, последовательно, грамотно и логически стройно его излагает, не затрудняется с ответом при видоизменении задания, свободно справляется с задачами и практическими заданиями, правильно обосновывает принятые решения, умеет самостоятельно обобщать и излагать материал, не допуская ошибок.

«Хорошо» выставляется, если обучающийся достиг **повышенного уровня формирования компетенций** - обучающийся твердо знает программный материал, грамотно и по существу излагает его, не допускает существенных неточностей в ответе на вопрос, может правильно применять теоретические положения и владеет необходимыми умениями и навыками при выполнении практических заданий.

«Удовлетворительно» выставляется, если обучающийся достиг **порогового уровня формирования компетенций** - обучающийся усвоил только основной материал, но не знает отдельных деталей, допускает неточности, недостаточно правильные формулировки, нарушает последовательность в изложении программного материала и испытывает затруднения в выполнении практических заданий.

«Неудовлетворительно» соответствует **нулевому уровню формирования компетенций**; обучающийся не знает значительной части программного материала, допускает существенные ошибки, с большими затруднениями выполняет практические задания, задачи. Знания, умения и навыки обучающихся при промежуточной аттестации **в форме зачета** определяются «зачтено», «не зачтено».

Шкала перевода баллов в оценки при промежуточной аттестации в форме экзамена

Уровень формирования компетенции	Оценка	Минимальное количество баллов	Максимальное количество баллов
Продвинутый	Отлично	90	100
Повышенный	Хорошо	75	89
Пороговый	Удовлетворительно	60	74
Нулевой	Неудовлетворительно	0	59

Министерство культуры Российской Федерации
ФГОУ ВО «Кемеровский государственный институт
культуры» Факультет визуальных искусств
Кафедра декоративно-прикладного искусства

ФОНД ОЦЕНОЧНЫХ СРЕДСТВ

по учебной дисциплине

«Общее материаловедение и оборудование для технологии обработки материалов»

Направление подготовки

29.03.04 Технология художественной обработки материалов

Профиль подготовки:

«Арт-технологии в художественном проектировании изделий из керамики»

Квалификация (степень) выпускника

Бакалавр

Форма обучения

Очная, заочная

Утвержден на заседании кафедры
11.12.2023, протокол № 5.

Составитель: ассистент-стажер каф. ДПИ
Т.М. Кулебакина

Фонд оценочных средств

1. Перечень оцениваемых компетенций:

ПК-2. Способен осуществлять профессиональную деятельность по различным видам декоративно-прикладного творчества.

Изучение дисциплины направлено на формирование следующих компетенций (УК, ОПК, ПК) и индикаторов их достижения.

2. Критерии и показатели оценивания компетенций

Обучающийся должен демонстрировать следующие результаты обучения по дисциплине:

Код и наименование компетенции	Индикаторы достижения компетенций		
	знать	уметь	владеть
ПК-2. Способен осуществлять профессиональную деятельность по различным видам декоративно-прикладного творчества	- историю народной культуры, различных видов народного художественного творчества (З-1)	- обучать различные группы населения теории и истории народной культуры, различным видам декоративно-прикладного творчества (У-1)	- методами осуществления профессиональной деятельности в соответствии требованиями федеральных государственных образовательных стандартов (В-1)

Описание критериев оценивания компетенций на различных уровнях их формирования

При выставлении оценки преподаватель учитывает: логику, структуру, культуру речи; готовность к дискуссии, аргументированность ответа; уровень самостоятельного мышления; умение приложить теорию к практике, решить задачи.

Нулевой уровень («неудовлетворительно»). Результаты обучения студента свидетельствуют:
З) об усвоении им некоторых элементарных знаний, но студент не владеет понятийным аппаратом изучаемой предметной области (учебной дисциплины); У) не умеет установить связь теории с практикой;

В) не владеет способами решения практико-ориентированных задач.

Первый уровень - пороговый («удовлетворительно»). Достигнутый уровень оценки результатов обучения студента показывает:

З) знания имеют фрагментарный характер, отличаются поверхностностью и малой содержательностью; студент раскрывает содержание вопроса, но не глубоко, бессистемно, с некоторыми неточностями; У) слабо, недостаточно аргументировано может обосновать связь теории с практикой;

В) способен понимать и интерпретировать основной теоретический материал по дисциплине.

Второй уровень повышенный («хорошо»). Студент на должном уровне:

З) раскрывает учебный материал: дает содержательно полный ответ, требующий незначительных Дополнений и уточнений, которые он может сделать самостоятельно после наводящих вопросов преподавателя;

У) демонстрирует учебные умения и навыки в области решения практико-ориентированных задач;

В) владеет способами анализа, сравнения, обобщения и обоснования выбора методов решения практико-ориентированных задач.

Третий уровень продвинутый («отлично»). Студент, достигающий должного уровня:

З) дает полный, глубокий, выстроенный логично по содержанию вопроса ответ, используя различные источники информации, не требующий дополнений и уточнений;

У) доказательно иллюстрирует основные теоретические положения практическими примерами;

В) способен глубоко анализировать теоретический и практический материал, обобщать его, самостоятельно делать выводы, вести диалог и высказывать свою точку зрения.

По конкретной дисциплине содержание уровня может быть представлено как в полном объеме (З+У+В), так в частичном (З; З+У; З+В; У+В; У; В).

№ п/п	Разделы (темы) дисциплины	Код оцениваемой компетенции ОПК-2	Планируемые результаты обучения по дисциплине	Оценочное средство
Раздел 1. Художественная роспись по ткани				
1.1	История возникновения росписи (Восток, Европа, Россия)	+	3-1,У-1,В-1	Устный опрос, практические задания
1.2	Виды росписи по ткани	+	3-1,У-1,В-1	
Раздел 2. Вышивка				
2.1.	История возникновения и развития текстильных материалов и тканей	+	3-1, У-1, В-1	Устный опрос, практические задания
2.2.	Виды швов	+	3-1, У-1, В-1	

4. Оценочные средства по дисциплине

4.1. Перечень вопросов для устного опроса

Раздел 1. Художественная роспись по ткани

1. Что такое батик?
2. Где зародилось искусство росписи по ткани?
3. История развития промышленного производства набивных тканей в России.
4. Русские набивные платки и шали.
5. Японский батик. История и современность.
6. Какие красители применяются при росписи ткани?
7. Какие материалы и инструменты необходимы при работе в технике холодного батика
8. Какие способы росписи вы знаете?
9. В чем особенности холодного батика?
10. В чем особенности горячего батика?
11. Что представляет собой процесс запаривания на «водяной бане»?
12. Сколько по времени длится процесс запаривания?
13. Опишите принцип работы в технике холодного батика.
14. От чего зависит название холодный и горячий батик.
15. Опишите последовательность ведения работы в технике холодного батика

Раздел 2. Вышивка

1. Назовите основные способы художественной обработки тканей.
2. С чем историки связывают возникновение искусства вышивания?
3. Что является выразительным средством орнаментальной композиции?
4. Раскройте понятия «раппорт».
5. Какие виды швов вам известны?
6. Семантика орнаментальных композиций и комплексов русского народного текстиля.
7. Назовите основные центры вышивки в России.
8. Что представляет собой техника «Гладь»?

Критерии оценки устного опроса

5 баллов – обучающийся должен: продемонстрировать глубокие знания материала. Исчерпывающе, последовательно и грамотно изложить теоретический материал. Правильно формулировать определения;

4 балла – обучающийся должен: продемонстрировать достаточно полное знание программного материала. Продемонстрировать знание основных теоретических понятий. Уметь сделать достаточно обоснованные выводы по излагаемому материалу.

3 балла – обучающийся должен: продемонстрировать общее знание изучаемого материала. Показать общее владение понятийным аппаратом дисциплины. Уметь строить ответ в соответствии со структурой излагаемого вопроса.

2 балла – ставится в случае: незнания значительной части программного материала. Не владение понятийным аппаратом дисциплины.

1 балл – ставится в случае: незнания значительной части программного материала. Не владение понятийным аппаратом дисциплины. Существенных ошибок при изложении учебного материала.

0 баллов – ставится в случае незнания материала.

5.2. Комплект практических заданий

Раздел 1. Художественная роспись по ткани

Тема «Природа Сибири»

Задание: выполнить панно в технике холодный батик.

Раздел 2. Вышивка

Тема: «Вперед иголку»

Задание: выполнить образец, с использованием шва «вперед иголку».

Тема: «Крест»

Задание: выполнить образец, с использованием шва «крест».

Тема: «Поперечный набор»

Задание: выполнить образец, с использованием шва «поперечный набор».

Критерии оценки практических заданий

1. Оригинальность художественного образа.
2. Проявление авторского стиля.
3. Гармонизация форм и создание единого целого произведения.
4. Техника исполнения.
5. Самостоятельность в решении поставленных задач.
6. Знание техник.
7. Творческий подход.
8. Аккуратность.

Методика оценивания

Выполняемые обучающимися практические задания и проекты оцениваются по приведенным критериям по 4х бальной шкале

5 баллов - выставляется, если задания выполнены в полном объеме. Обучающийся владеет системой знаний о правилах ведения творческой практической работы.

4 балла - выставляется, если задания выполнены в полном объеме, но допущен ряд несущественных ошибок в одном из заданий.

3 балла - выставляется, если задания выполнены в полном объеме, но возникают затруднения с применением различных композиционных законов, цветовой гармонии и т.д.

2 балла - выставляется, если задания выполнены не в полном объеме и допущен ряд грубейших ошибок.

5.Оценочные средства по дисциплине для промежуточного контроля

5.1. Типовой вариант тестирования

1. В отношении России начальным этапом развития ручной росписи ткани как искусства украшения тканей можно считать: а) преобразование и реформы Петра I в культурной жизни России; б) начало XX века; в) период перестройки.
2. Вид росписи ткани, который предусматривает наведение контуров резервирующим составом с помощью леечки или трубки: а) роспись по солевому раствору; б) холодный батик; в) свободная роспись от пятна.
3. Какими чертами характеризуется народная вышивка юга России: а) многоярусные композиции из гладких и узорных полос, где вышитый орнамент соединялся с переборным ткачеством, цветными лентами и тесьмой; б) применение одного цвета узорной нити и четкие суховатые формы орнаментальных мотивов; в) основой вышитого орнамента служил ромб и квадрат.
4. Что такое орнамент? а) Орнамент – это узор, построенный на чередовании элементов в определенном порядке; б) Орнамент – это рисунок; в) Орнамент – это рисунок по ткани.
5. Подберите правильный термин к определению: горячий и холодный способ окрашивания тканей с применением воскового контура. а) батик; б) коллаж; в) перевить; г) декупаж.
6. Какой цвет преобладал в русской народной вышивке: а) синий; б) зелёный; в) красный.

7. Какой вид вышивки относят к счетным швам? а) «крест», «набор», «роспись»; б) «ришелье», «крест», «мережка»; в) «гладь», «набор», «шов елочка».
8. По узорам на одежде можно было узнать: а) уровень мастерства ее владельца; б) статус, социальное положение, место проживания; в) вид декоративно-прикладного искусства.
9. Шов, который не используют в вышивке: а) потайной; б) стебельчатый; в) в прикреп.
10. Вид художественной росписи, использующей расплавленный воск или парафин: а) «Теплый» батик; б) «Холодный» батик; в) «Горячий» батик; г) «Прямой» батик.
11. Использование солевого раствора в росписи по ткани, позволяет: а) рисовать в акварельной технике; б) добиваться более четкой графики в росписи; в) усиливает цвет росписи; г) уменьшает яркость росписи.
12. Родиной «горячего» батика является: а) Ирландия; б) Чукотка; в) Германия; г) Индонезия.
13. Какой шов не относят к счетным швам: а) узелок; б) крест; в) роспись; г) набор.
14. Что такое батик? а) художественная техника росписи по ткани; б) художественная обработка дерева; в) художественная техника росписи керамических изделий.
15. Какой вариант относится к свободной росписи: а) роспись по трафарету; б) горячий батик; в) узелковый батик; г) холодный батик.
16. Вышивка крестом относится к: счетным типам вышивки геометрическим швам: а) счетными типами вышивки; б) геометрическим швам; в) украшающим швам.
17. Узелковая окраска тканей это... а) роспись ткани с использованием резерва; б) окраска ткани способом: «завязывание», «скручивание» и т.д.; в) роспись ткани с использованием воска.

Ключ к тесту:

1а; 2б; 3а; 4а; 5а; 6в; 7а; 8б; 9а; 10в; 11а; 12г; 13а; 14а; 15г; 16а; 17б.

Критерии оценки тестирования

Балл	Выполнение заданий тестирования в %	Результаты оценки
5	90 – 100 % от общего количества вопросов тестирования (18 – 20 верных ответов)	отлично
4	75 – 89 % от общего количества вопросов тестирования (15 – 17 верных ответов)	хорошо
3	60 – 74 % от общего количества вопросов тестирования (10 – 14 верных ответов)	удовлетворительно
2	до 60 % от общего количества вопросов тестирования (до 10 верных ответов)	неудовлетворительно

5.2. Формы контроля по дисциплине «Художественная обработка материалов»

На каждом занятии, обучающиеся получают практические задания для проверки усвоения материала и задание для самостоятельной работы. Для проверки выполненной работы (практические упражнения и самостоятельных работ) проводится **текущий просмотр**.

МИНИСТЕРСТВО КУЛЬТУРЫ РОССИЙСКОЙ ФЕДЕРАЦИИ
ФГБОУ ВО «Кемеровский государственный институт культуры»
Факультет визуальных искусств
Кафедра декоративно-прикладного искусства

ФОНД ОЦЕНОЧНЫХ СРЕДСТВ

по учебной дисциплине «Технологии конструирования художественных изделий»

Направление подготовки
29.03.04 Технология художественной обработки материалов

Профиль подготовки:
«Арт-технологии в художественном проектировании изделий из керамики»

Квалификация (степень) выпускника
Бакалавр

Форма обучения

Очная, заочная

Утвержден на заседании кафедры
11.12.2023, протокол № 5.

Составитель:
доцент кафедры ДПИ КемГИК
Е. А. Носова,

Кемерово
2023

ФОНД ОЦЕНОЧНЫХ СРЕДСТВ

1. Перечень оцениваемых компетенций:

- способен владеть навыками линейно-конструктивного построения графического рисунка, проектной графики и основами декоративной живописи; навыками моделирования различных пластических форм, применения современной шрифтовой культуры; приемами работы в макетировании и художественном конструировании, с применением цвета и составлением цветовых композиций (ПК-2)
- способен к организации проектной работы, определению набора возможных решений согласно сформулированным задачам, подходов к выполнению проекта по организации и художественно-декоративному оформлению интерьера; готовностью к разработке проектных идей, созданию комплексных функциональных и композиционных решений по оформлению интерьера с учетом эргономики и антропометрии, применением графических программ и редакторов (ПК-3)
- способен к сбору, анализу и обобщению информации, оценке ее качества и возможности применения для реализации художественного замысла, в том числе и с применением компьютерных технологий; владеть знаниями и представлениями о технологических процессах применения отделочных и декоративных материалов, нести ответственность за качество продукции и достигнутый результат; способен вести экономические расчеты по оценке стоимости художественного проекта по организации функционального пространства (ПК-4)

2. Критерии и показатели оценивания компетенций

В результате освоения дисциплины обучающийся должен демонстрировать следующие результаты обучения:

Код и наименование компетенции	Индикаторы достижения компетенций		
	знать	уметь	владеть
Способен владеть навыками линейно-конструктивного построения графического рисунка, проектной графики и основами декоративной живописи; навыками моделирования различных пластических форм, применения современной шрифтовой культуры; приемами работы в макетировании и художественном конструировании, с применением цвета и составлением цветовых композиций (ПК-2)	-методы ведения и выполнения линейно-конструктивного построения изображения, методы организации и декорирования функционального пространства и моделирования формы наполняющих его объектов; - основы художественного конструирования и макетирования для моделирования объектов, наполняющих организуемое функциональное пространство (З-2)	-собирать и обобщать информацию, необходимую для поиска проектных решений в отношении художественного-декоративного оформления внутреннего пространства и моделирования объемных изделий-осуществлять анализ информации, определять ее состоятельность (У-2)	-навыками работы в различных графических и декоративных техниках для разработки образов по формированию функционального пространства, их визуализации в проекте, конструкции и макете с учетом их последующего исполнения в материале (В-2)

<p>Способен к организации проектной работы, определению набора возможных решений согласно сформулированным задачам, подходов к выполнению проекта по организации и художественно-декоративному оформлению интерьера; готовностью к разработке проектных идей, созданию комплексных функциональных и композиционных решений по оформлению интерьера с учетом эргономики и антропометрии, применением графических программ и редакторов (ПК-3)</p>	<p>-типы и виды композиции для создания на основе разработанных образов художественно-конструкторских и проектных решений для функционального пространства и изделий декоративно-прикладного искусства; -факторы эргономики и антропометрии важные в процессе организации функционального пространства или его декорирования, выполнение чертежей; функциональные возможности различных графических программ и редакторов по моделированию формы и организации пространства (З-3)</p>	<p>-осуществлять эскизирование, определять главное в работе, корректировать созданное изображение и формировать чистовой вариант проекта с учетом ранее сформулированных задач; -применять знания по эргономики и антропометрии. Выполнять различные чертежи и графические построения с учетом стандартов и требований; - использовать графические программы и редакторы для моделирования декоративных объектов и организации пространства (У-3)</p>	<p>-навыками различных графических техник и проектных методов, выполнение чертежей при визуализации образов в проекте, оформление конструкторских решениях и макетов, для формирования функционального пространства и объектов декоративно-прикладного искусства (В-3)</p>
<p>Способен к сбору, анализу и обобщению информации, оценке ее качества и возможности применения для реализации художественного замысла, в том числе и с применением компьютерных технологий; владеть знаниями и представлениями о технологических процессах применения отделочных и декоративных материалов, нести ответственность за качество продукции и достигнутый результат; способен вести</p>	<p>-методы и подходы к сбору, анализу информации, ее обобщению; -особенности современных технологических процессов и компьютерных средств; -специфику применения различных отделочных и декоративных материалов и работы художественно-промышленного производства,</p>	<p>-осуществлять поиск и компьютерную обработку информации для достижения поставленной творческой задачи; - брать на себя ответственность за качество в оформлении внутренних пространств различного функционального назначения, объектов прикладного искусства, определять</p>	<p>-навыками работы графического и компьютерного моделирования для организации внутреннего пространства различного (В-4)</p>

экономические расчеты по оценке стоимости художественного проекта по организации функционального пространства (ПК-4)	особенности оценки стоимости (З-4)	их соответствие выделенной стоимости (У-4)	
--	------------------------------------	--	--

Описание критериев оценивания компетенций на различных уровнях их формирования приведено в пункте «Параметры, критерии оценки, требования»

3. Формируемые компетенции в структуре учебной дисциплины и средства их оценивания

№ п/п	Разделы (темы) дисциплины	Код оцениваемой компетенции	Планируемые результаты обучения по дисциплине (ЗУВ)	Оценочное средство
<i>Раздел 1. Основные изобразительные свойства материала.</i>				
1.1	Фактура и образ	ПК-3, ПК-4	З-3, З-4, У-3, У-4, В-3, В-4	Собеседование
1.2	Пластические возможности материала в соответствии визуального образа в пространстве:	ПК-3, ПК-4	З-3, З-4, У-3, У-4, В-3, В-4	Проверка результатов практических заданий, Промежуточный просмотр
<i>Раздел 2. Виды пластических структур в моделировании объемной формы из глины (жгут, пласт, монолит).</i>				
2.1	Основные особенности пластики формообразования керамического модуля методом жгута (применение его как образующего образного решения в интерьерном пространстве)	ПК-2, ПК-3, ПК-4.	З-2, З-3, З-4, У-2, У-3, У-4, В-2, В-3, В-4	Проверка результатов практических заданий.
2.2	Особенности формообразование пластической формы в техники жгута и пласта на примере скульптуры малых форм. Фигура, портрет, анималистика (по выбору) с национальным колоритом.	ПК-2, ПК-3, ПК-4	З-2, З-3, З-4, У-2, У-3, У-4, В-2, В-3, В-4	Проверка результатов практических заданий. Экзаменационный просмотр
<i>Раздел 3. Основные изобразительные средства материала (надглазурные краски.) Роспись.</i>				
3.1	Применение способов декорирования керамических поверхностей на плоскости (влияние художественного цвето-пластического образа на стилистику интерьера)	ПК-2, ПК-4.	З-2, З-4, У-2, У-4, В-2, В-4.	Проверка результатов практических заданий.

	Стилистические особенности техники. Стиль и образ.			
3.2	Применение способов декорирования керамических поверхностей на объеме (влияние художественного цвето-пластического образа на стилистику интерьера) Стилистические особенности техники. Стиль и образ.	ПК-2, ПК-4.	3-2, 3-4, У-2, У-4, В-2, В-4.	Проверка результатов практических заданий. Зачетный просмотр
Раздел 4. Декоративное керамическое панно в интерьере				
4.1	Ритмические и конструктивные связи образа в декоративном керамическом панно. Эскизы в объеме на ритмическую организацию пятен. Пропорциональные, конструктивные связи образа	ПК-2, ПК-3, ПК-4	3-2, 3-3, 3-4, У-2, У-3, У-4, В-2, В-3, В-4	Проверка результатов практических заданий.
4.2	Разработка декоративного панно в интерьерном пространстве (проектное решение) Пластическое решение интерьерного пространства посредством пластических форм.	ПК-2, ПК-3, ПК-4	3-2, 3-3, 3-4, У-2, У-3, У-4, В-2, В-3, В-4	Проверка результатов практических заданий. Зачетный просмотр
4.3	Разработка функционального объекта в интерьерном пространстве (проектное решение) Пластическое решение интерьерного пространства посредством пластических форм	ПК-2, ПК-3, ПК-4	3-2, 3-3, 3-4, У-2, У-3, У-4, В-2, В-3, В-4	Собеседование. Проверка результатов практических заданий. Тестирование. Экзаменационный просмотр

4. Оценочные средства по дисциплине

4.1. Оценочные средства для текущего контроля успеваемости

4.1.1. Перечень вопросов для собеседования

Вопросы к Разделу 1.

1. Какой основной принцип композиции необходимо применять, при использовании нескольких видов фактур в одном изображении?
2. В каком состоянии должно быть глиняное тесто при нанесении точного рисунка на изделие?
3. Назовите основные способы декорирования керамических изделий?
4. Какие инструменты необходимо использовать при исполнении техники росписи из рожка.
5. Какой состав ангоба применяют при нанесении его на утильное изделие?
6. Какие условия необходимо соблюдать при нанесении ангобного слоя, для того чтобы не произошло отскока?

Вопросы к Разделу 3.

1. Основные техники нанесения надглазурными красителями?
2. Пластические особенности росписи в технике росписи на глицерине?
3. Основные технологические процесса росписи техники сграффито?
4. Что необходимо соблюдать при соединении в одной композиции 2-х и более приемов росписи?
5. Какой прием нанесения красителя подходит для живописного перехода одного цвета в другой?

Вопросы к Разделу 4.

1. Инструменты необходимые для изготовления пласта из керамики?
2. Последовательность изготовления панно в технике набивки жгутами?
3. Какое необходимое условие нужно соблюдать при исполнении модели для пласта?
4. Какие материалы могут использоваться при изготовлении объемных эскизов?
5. Основные различия литьевой формы и формы изготовленной в технике набивки?

Критерии оценки

5 баллов – обучающийся должен: продемонстрировать глубокие знания материала. Исчерпывающе, последовательно и грамотно изложить теоретический материал. Правильно формулировать определения;

4 балла – обучающийся должен: продемонстрировать достаточно полное знание программного материала. Проявить знание основных теоретических понятий. Уметь сделать достаточно обоснованные выводы по излагаемому материалу.

3 балла – обучающийся должен: продемонстрировать общее знание изучаемого материала. Показать общее владение понятийным аппаратом дисциплины. Уметь строить ответ в соответствии со структурой излагаемого вопроса.

2 балла – ставится в случае: незнания значительной части программного материала. Не владение понятийным аппаратом дисциплины.

1 балл – ставится в случае: незнания значительной части программного материала. Не владение понятийным аппаратом дисциплины. Существенных ошибок при изложении учебного материала.

0 баллов – ставится в случае незнания материала.

4.1.2. Комплект практических заданий

Комплект практических заданий включает в себя разработку проектных эскизов для следующих типов изделий:

К разделу 1 Основные изобразительные свойства материала на плоскости

- изготовление панно с нанесением механических фактур
- изготовление панно с нанесением природных фактур
- изготовление панно с применением ангобов в технике сграффито
- изготовление блюда в технике художественной отминки
- изготовление блюда и декорирование глазурями
- изготовление панно в любой изученной технике.

К разделу 2. Виды пластических структур, моделирование объемной формы (жгут, пласт, монолит)

- изготовление сосуда в материале на заданную тему.
- декорирование формы красителями.
- изготовление формы в материале
- декорирование формы красителями
- изготовление формы на заданную тему
- декорирование формы красителями
- изготовление формы в материале на заданную тему

- декорирование формы крастиелями

**К разделу 3. Основные изобразительные средства материала (надглазурные краски).
Роспись.**

- роспись керамической плитки в заданной технике
- роспись керамической плитки в заданной технике
- роспись керамической плитки в заданной технике
- роспись керамической плитки в заданной технике
- роспись фарфорового блюда
- декорирование объемных форм

К разделу 4. Декоративное керамическое панно в интерьере

- исполнение эскизов из глины (2-3 варианта)
- изготовление керамического панно с дополнительным материалом.

Критерии оценки практических заданий

Выполняемые обучающимися практические задания оцениваются по приведенным критериям по 4х бальной шкале:

5 баллов – выставляется, если задания выполнены в полном объеме;

4 балла – выставляется, если задания выполнены в полном объеме, но допущен ряд несущественных ошибок;

3 балла – выставляется, если задания выполнены не в полном объеме;

2 балла – выставляется, если задания выполнены не в полном объеме и допущен ряд грубейших ошибок.

4.2. Оценочные средства по дисциплине для промежуточной аттестации по итогам освоения дисциплины

4.2.1. Комплект для тестирования

Типовой вариант тестирования для экзамена (8 семестр)

1. Какой метод декорирования выполняется непосредственно при формовании изделия?
 - а. сграффито.
 - б. поливы глазурями
 - в. художественная набивка
2. Какой краситель используются при росписи глазурованного фарфора?
 - а. глазурь
 - б. пигмент
 - в. надглазурная краска
3. Какой метод формовки используется при тиражировании изделий?
 - а. ленточный
 - б. из пласта
 - в. литье
4. При каких методах формования используется гипсовые формы?
 - а. литье
 - б. набивка
 - в. ленточный способ
5. Какой материал не применяется в формовки изделий из пласта?
 - а. ангобы
 - б. глина
 - в. литьевая масса
6. Какой метод декорирования выполняется по обожженному изделию?
 - а. сграффито
 - б. поливы глазурями

в. рельеф

7. Что является наиболее решающим, при исполнении формы с функциональной привязкой?

а. художественный образ

б. метод формования

в. эргономика

8. В чем может варьироваться количество предметов?

а. в наборе

б. в ансамбле

в. в серии

9. Какой метод формования является наиболее живописным?

а. литье

б. пласт

в. монолит

10. Какие инструменты необходимы для исполнения изделия с осевой симметрией?

а. турнетка

б. наждачная бумага

в. стеки

Ключ к тесту

№ Задания	1	2	3	4	5	6	7	8	9	10
правильный ответ	в	в	в	а, б	в	б	а, в	а, в	б	а, в

Критерии оценивания тестирования

балл	Выполнение заданий тестирования, в %	Результаты оценки
5	100-90% от общего количества вопросов тестирования (10-9 верных ответов)	зачтено
4	89-75% от общего количества вопросов тестирования (8-7 верных ответов)	
3	74-60 % от общего количества вопросов тестирования (7-6 верных ответов)	
2	ниже 60 % от общего количества вопросов тестирования (менее 6 верных ответов)	не зачтено

4.2.2. Перечень практических учебно-творческих работ для зачетного просмотра Тематика практических работ по дисциплине (бсеместр).

Зачет по дисциплине по окончании 6 семестра проводится в форме просмотра – выставки учебных работ. В комплект практических заданий, предъявляемых на зачете, входят следующие работы: работы, выполненные в течение семестра, а так же работы выполненные самостоятельно.

Раздел 3 **Раздел 3. Основные изобразительные средства материала (надглазурные краски). Роспись.**

Тема 3.1 Знакомство с технологией нанесения красок на скипидаре. Доработка полученного силуэта графикой.

- роспись керамической плитки в заданной технике.

Тема 3.2 Создание рисунка с помощью объемных мазков и доработка отводкой.

Технология нанесения объемного пятна с доработкой линии.

- роспись керамической плитки в заданной технике.

Тема 3.3 Роспись красками, замешанными на глицерине. Доработка произвольно полученного пятна линиями.

- роспись керамической плитки в заданной технике.

Тема 3.4 Колористические возможности красок.

- роспись керамической плитки в заданной технике.

Тема 3.5 Обзорное занятие для закрепления изученного материала по разделу 3.

- роспись фарфорового блюда

Тема 4.1 Ритмические и конструктивные связи образа в декоративном керамическом панно.

- исполнение эскизов из глины (2-3 варианта)

Тема 4.2 Исполнение декоративного панно

- изготовление керамического панно с дополнительным материалом.

4.2.3. Перечень практических учебно-творческих работ для экзаменационного просмотра.

Тематика практических работ по дисциплине 5 и 7 семестра)

Экзамен по дисциплине «Художественно-декоративное оформление интерьера» по окончанию 5 и 7 семестра проводится в форме просмотра – выставки учебных работ. В комплект практических заданий, предъявляемых на экзамене, входят следующие работы: работы, выполненные в течение семестра, а так же работы выполненные самостоятельно.

Раздел 2 *Виды пластических структур в моделировании объемной формы из глины (жгут, пласт).*

Тема 2.1 Моделирование керамической формы методом жгута

- изготовление объемной формы - портрет, анималистика (по выбору)

Тема 2.2 Моделирование керамической формы методом пласта.

- изготовление объемной формы методом пласта -анималистика, фигура человека (по выбору)

Раздел 4 . *Декоративное керамическое панно в интерьере*

Тема 4.1 Ритмические и конструктивные связи образа в декоративном керамическом панно.

Эскизы в объеме на ритмическую организацию пятен.

Тема 4.2 Разработка декоративного панно в интерьерном пространстве

- исполнение панно из глины

-декорирование пласта керамическими красителями

Параметры, критерии оценки, требования

При выставлении оценки преподаватель учитывает: логику, структуру, стиль ответа и изложения материала; культуру речи, манеру общения; готовность к дискуссии, аргументированность ответа; уровень самостоятельного мышления; умение приложить теорию к практике, решить задачи и др.

Нулевой уровень («неудовлетворительно»).

Результаты обучения обучающегося свидетельствуют:

З) об усвоении им некоторых элементарных знаний, но обучающийся не владеет понятийным аппаратом изучаемой предметной области (практики);

У) не умеет установить связь теории с практикой;

В) не владеет способами решения практико-ориентированных задач.

Первый уровень - пороговый («удовлетворительно»).

Достигнутый уровень оценки результатов обучения обучающегося показывает:

З) знания имеют фрагментарный характер, отличаются поверхностностью и малой содержательностью; обучающийся раскрывает содержание вопроса, но не глубоко, бессистемно, с некоторыми неточностями;

У) слабо, недостаточно аргументированно может обосновать связь теории с практикой;

В) способен понимать и интерпретировать основной теоретический материал по практике.

Второй уровень – повышенный («хорошо»).

Обучающийся на должном уровне:

З) раскрывает учебный материал: даёт содержательно полный ответ, требующий незначительных дополнений и уточнений, которые он может сделать самостоятельно после наводящих вопросов преподавателя;

У) демонстрирует учебные умения и навыки в области решения практико-ориентированных задач;

В) владеет способами анализа, сравнения, обобщения и обоснования выбора методов решения практико-ориентированных задач.

Третий уровень – продвинутый («отлично»).

Обучающийся, достигающий должного уровня:

З) даёт полный, глубокий, выстроенный логично по содержанию вопроса ответ, используя различные источники информации, не требующий дополнений и уточнений;

У) доказательно иллюстрирует основные теоретические положения практическими примерами;

В) способен глубоко анализировать теоретический и практический материал, обобщать его, самостоятельно делать выводы, вести диалог и высказывать свою точку зрения.

Содержание уровня может быть представлено как в полном объеме (З+У+В), так и в частичном (З; З+У; З+В; У+В; У; В).

Параметры и критерии оценки учебно-творческих заданий по дисциплине при итоговом контроле (зачет/ экзамен)

Продукт деятельности в виде опытного образца и подготовительный материал к нему оценивается по следующим параметрам и критериям.

1. Опытнo-вариативный подход в решении идейно-композиционных поставленных задач.

2. Применение в опытных образцах культуры мышления, способности к обобщению, анализу в конкретно поставленных задачах.

3. Прямое, либо опосредованное применение знаний и конкретных опытных эскизов, полученных и исполненных на сопутствующих дисциплинах, пропедевтика, проектирование и т.д.

4. При исполнении опытного образца, грамотное применение знаний и умений в построении формы тектонически выстроенной по ее законам.

- Соответствие основных особенностей морфологии материала при изучении и применении какого-либо способа формообразования объемного или плоскостного изделия.

- Соответствие использованных основных художественных средств задуманному художественно-образному замыслу.

5. Пластическое и пропорциональное единство всех конструктивных элементов при построении объемной формы.

6. Применение ритмических рядов в декорировании формы и построении ансамбля.

7. Применение принципа контраста, нюанса, подобия. Выявление доминанты и акцента. При построении ритмических рядов в объемных композициях и внутренних структурах в виде декора на формах. Так же применение всех перечисленных изобразительных средств, в построении тонально-цветовой структуры объемной формы, ансамбля или плоскостной композиции.

- Соответствие между художественно - композиционной формой и функционально - смысловым содержанием.

8. Грамотное применение эргономических знаний к выполняемому опытному образцу.

9. Высокая культура исполнения опытного образца в материале, грамотное применение всех технологических особенностей материала. Не исключая освоение новых, методов, не использованных ранее, в приемах декорирования, и формотворчества оригинальных композиционных решений посредством опытных исследований

Методика оценивания

Выполняемые обучающимися учебно-творческие задания и проекты оцениваются по каждому из 9 приведенных критериев, что соответствует 100 баллам.

90-100 баллов – 8-9 критериев

75-89 баллов – 6-7 критериев

60-74 балла – 4-5 критериев

менее 60 баллов – менее 4 критериев

Шкала перевода баллов в оценки для зачета/ экзамена по дисциплине

Уровень формирования компетенции	Оценка		Минимальное количество баллов	Максимальное количество баллов
Продвинутый	Зачтено	Отлично	90	100
Повышенный		Хорошо	75	89
Пороговый		Удовлетворительно	60	74
Нулевой	Не зачтено	Неудовлетворительно	0	59

Критерии оценивания учебно-творческих заданий в соотношении со шкалой перевода баллов в оценки для зачета / экзамена по дисциплине

Знания, умения и навыки обучающихся при промежуточной аттестации в форме экзамена определяются оценками «отлично», «хорошо», «удовлетворительно», «неудовлетворительно».

«Отлично» выставляется, если обучающийся достиг продвинутого уровня формирования компетенций - обучающийся глубоко и прочно усвоил весь программный материал, исчерпывающе, последовательно, грамотно и логически стройно его излагает, не затрудняется с ответом при видоизменении задания, свободно справляется с задачами и практическими заданиями, правильно обосновывает принятые решения, умеет самостоятельно обобщать и излагать материал, не допуская ошибок.

«Хорошо» выставляется, если обучающийся достиг повышенного уровня формирования компетенций - обучающийся твердо знает программный материал, грамотно и по существу излагает его, не допускает существенных неточностей в ответе на вопрос, может правильно применять теоретические положения и владеет необходимыми умениями и навыками при выполнении практических заданий.

«Удовлетворительно» выставляется, если обучающийся достиг порогового уровня формирования компетенций - обучающийся усвоил только основной материал, но не знает отдельных деталей, допускает неточности, недостаточно правильные

формулировки, нарушает последовательность в изложении программного материала и испытывает затруднения в выполнении практических заданий.

«Неудовлетворительно» соответствует нулевому уровню формирования компетенций – обучающийся не знает значительной части программного материала, допускает существенные ошибки, с большими затруднениями выполняет практические задания, задачи.

Знания, умения и навыки обучающихся при промежуточной аттестации в форме зачета определяются «зачтено», «не зачтено». «Зачтено» **выставляется, если обучающийся достиг уровней формирования компетенций: продвинутый, повышенный, пороговый** - обучающийся знает курс на уровне лекционного материала, базового учебника, дополнительной учебной, научной и методологической литературы, умеет привести разные точки зрения по излагаемому вопросу. «Не зачтено» **соответствует нулевому уровню формирования компетенций**; обучающийся имеет пробелы в знаниях основного учебного материала, допускает принципиальные ошибки в выполнении предусмотренных программой заданий.

Знания, умения и навыки обучающихся при промежуточной аттестации в форме экзамена **выставляется обучающемуся, если он достиг уровней формирования компетенций: продвинутый, повышенный, пороговый.**

Министерство культуры Российской Федерации
Кемеровский государственный институт культуры
Факультет визуальных искусств
Кафедра декоративно-прикладного искусства

ФОНД ОЦЕНОЧНЫХ СРЕДСТВ

по учебной дисциплине «Технологии художественной обработки материалов»

Направление подготовки

29.03.04 Технология художественной обработки материалов

Профиль подготовки:

«Арт-технологии в художественном проектировании изделий из керамики»

Квалификация (степень) выпускника

Бакалавр

Форма обучения

Очная, заочная

Утвержден на заседании кафедры
11.12.2023, протокол № 5.

Составитель: канд. искусствоведения,
профессор кафедры ДПИ А. В. Ткаченко,
доцент

Кемерово
2023

Фонд оценочных средств

1. Перечень оцениваемых компетенций:

– способность к организации проектной работы, определению набора возможных решений согласно сформулированным задачам, подходов к выполнению проекта;

готовностью к разработке проектных идей, созданию комплексных функциональных и композиционных решений. (ПК-3);

– способность к сбору, анализу и обобщению информации, оценке ее качества и возможности применения для реализации художественного замысла; владеть знаниями и представлениями об основах художественно-промышленного производства, нести ответственность за качество продукции; способность вести экономические расчеты по оценке стоимости художественного проекта. (ПК-4).

2. Критерии и показатели оценивания компетенций

Обучающийся должен демонстрировать следующие результаты обучения по дисциплине:

знать:

- типы и виды композиции для создания на основе разработанных образов художественно-конструкторских и проектных решений для функционального пространства и изделий декоративно-прикладного искусства; факторы эргономики и антропометрии, важные в процессе организации функционального пространства или его декорирования, выполнения чертежей; функциональные возможности различных графических программ и редакторов по моделированию (31);
- методы и подходы к сбору, анализу информации, её обобщению; особенности современных технологических процессов и компьютерных средств; специфику применения различных отделочных и декоративных материалов и работы художественно-промышленного производства, особенности оценки их стоимости (32);

уметь:

- осуществлять эскизирование, определять главное в работе, корректировать созданное изображение и формировать чистовой вариант проекта с учетом ранее сформулированных задач; применять знания по эргономике и антропометрии, выполнять различные чертежи и графические построения с учетом стандартов и требований; использовать графические программы и редакторы для моделирования декоративных объектов и организации пространства (У1);
- осуществлять поиск и компьютерную обработку информации для достижения поставленной творческой задачи; брать на себя ответственность за качество в оформлении внутренних пространств различного функционального назначения, объектов декоративно-прикладного искусства, определять их соответствие выделенной стоимости (У2);

владеть:

- навыками применения различных графических техник и проектных методов, выполнения чертежей при визуализации образа в проекте, оформления конструкторских решений и макетов для формирования

функционального пространства и объектов декоративно-прикладного искусства (В1);

- навыками работы графического и компьютерного моделирования для организации внутреннего пространства различного функционального назначения, его декорирования, художественно-промышленного производства объектов для его оформления; навыками подбора отделочных и декоративных материалов, решения технологических задач различной сложности; навыками реализации художественного замысла в проекте с применением соответствующих традиционных и современных технологий (В2).

3. Формируемые компетенции в структуре учебной дисциплины и средства их оценивания

№ п/п	Разделы (темы) дисциплины	Код оцениваемой компетенции	Планируемые результаты обучения по дисциплине (ЗУВ)	Оценочное средство
1	Вяжущие материалы. Их возможности в художественном оформлении интерьера	ПК-3; ПК-4		
	Тема 1.1 Декоративная штукатурка и гипс как элементы художественного оформления интерьера: их специфика и свойства		31, 32, У1, У2, В1, В2	Собеседование
	Тема 1.2 Техники работы с вяжущими материалами (поиск различных фактур, формовка и отливка)		31, 32, У1, У2, В1, В2	Сравнительный анализ результатов работы, внутригрупповой просмотр
2	Натуральные материалы для декорирования интерьера	ПК-3; ПК-4		
	Тема 2.1 Дерево как строительный и декоративно-отделочный материал: его специфика и свойства,		31, 32, У1, У2, В1, В2	Собеседование

	<i>эстетические особенности</i>			
	Тема 2.2 Технологические приемы обработки деревянных поверхностей и изделий из дерева		31, 32, У1, У2, В1, В2	Сравнительный анализ результатов работы, промежуточный просмотр (зачет)
3	Металл и возможности его применения в художественном оформлении интерьера	ПК-3; ПК-4		
	Тема 3.1 Свойства металла как строительного и отделочного материала. Его применение в интерьере		31, 32, У1, У2, В1, В2	Собеседование
	Тема 3.2 Типы обработки металла на примере конструктивных приемов, фактуры, объемов и масштабности. Имитация металлических поверхностей		31, 32, У1, У2, В1, В2	Сравнительный анализ результатов работы, внутригрупповой просмотр
4	Стекло. Его декоративные свойства и особенности применения в интерьере	ПК-3; ПК-4		
	Тема 4.1 Свойства стекла и возможности его применения в художественном оформлении интерьера		31, 32, У1, У2, В1, В2	Собеседование
	Тема 4.2 Технологии обработки стеклянных поверхностей		31, 32, У1, У2, В1, В2	Сравнительный анализ результатов работы, итоговый

	(пробники, фактуры, плоские и объемные изделия)			просмотр (экзамен)
--	--	--	--	--------------------

4. Оценочные средства по дисциплине для текущего контроля

4.1. Перечень вопросов для устного опроса

1. Что понимается под вяжущими материалами?
2. Приведите краткую классификацию вяжущих материалов.
3. Охарактеризуйте гипсовые вяжущие по химическому составу.
4. Какие физические и технологические свойства вяжущих материалов вам известны?
5. Какие разновидности декоративных штукатурок вам известны?
6. Какие марки гипсовых вяжущих вам известны?
7. Приведите общее описание формовочного процесса с использованием гипсовых вяжущих.
8. Какие операции необходимо проделать с гипсовым вяжущим для приготовления формовочной массы в лабораторных условиях?
9. Какие состояния формовочного гипса от момента затворения его водой до начала приобретения прочностных характеристик вам известны? По каким внешним признакам можно определить эти состояния?
10. Приведите наиболее известные примеры декоративной отделки интерьеров с использованием вяжущих материалов.
11. Приведите общее описание процесса создания изображения в технике штукатурки сграффито.
12. Дайте характеристику физико-технических свойств древесины.
13. Что понимается под текстурой древесины?
14. Какие породы дерева применяются для декоративной отделки интерьера?
15. Охарактеризуйте текстуру известных вам пород дерева.
16. Какие разновидности декоративной отделки изделий из дерева вам известны?
17. Какие изделия из древесины применяют для декоративной отделки интерьера?
18. Приведите наиболее известные примеры декоративного оформления интерьеров с использованием древесных материалов.
19. Дайте определение металлов.
20. Чем обусловлены физико-технологические свойства металлов, отличающие их от других отделочных материалов?
21. Какие металлы называют черными?
22. Какое применение черные металлы находят в строительстве и декоративной отделке интерьера?
23. Какие металлы называют цветными?
24. Какое применение цветные металлы находят в декоративной отделке интерьера?
25. Какие сплавы металлов, применяемые в декоративной отделке интерьера, вам известны?
26. Какие технологии применяются для декоративной отделки металлических поверхностей?
27. Какие способы художественной обработки металла для создания декоративных изделий вам известны?
28. Какие изделия из металлов применяют в декоративной отделке интерьера?

29. Приведите известные вам примеры декоративного оформления интерьеров с использованием изделий из металлов.
30. Какие изделия из стеклорасплавов применяют в декоративном оформлении интерьера?
31. Охарактеризуйте известные вам разновидности витражей.
32. Перечислите способы горячей декоративной обработки стеклянных изделий.
33. Перечислите способы холодной декоративной обработки стеклянных изделий.
34. Приведите примеры декоративного оформления интерьера в технике витража.

Критерии оценивания

Тип задания	Оценка			
	неудовлетворительно	удовлетворительно	хорошо	отлично
Ответ на устный вопрос на практическом занятии	Отсутствие структуры ответа на вопрос, незнание терминологии.	Тезисный ответ на вопрос, умение кратко передать суть ответа на поставленный вопрос	Краткое освещение всех аспектов предложенного вопроса.	Детальное освещение всех аспектов предложенного вопроса, хорошее владение терминологией.

4.2. Практические задания

В ходе освоения учебной дисциплины предусмотрено 6 практических заданий (118 часов).

Критерии оценивания:

	Параметры	Критерии
1.	Соответствие требуемому объему	1. Да 2. Нет
2.	Соответствие содержанию учебного задания	1. Да 2. Нет
3.	Степень самостоятельности при выполнении практических заданий	1. Учебное задание выполнено самостоятельно в основном 2. Учебное задание выполнено при постоянном консультировании преподавателя 3. Учебное задание выполнено при непосредственном вмешательстве или с участием преподавателя
4.	Исполнительская активность	1. Уверенное владение графическими приемами при проектировании декоративной отделки интерьера различными материалами

		2. Стремление выполнить большее количество предлагаемых вариантов в каждом задании 3. Частичное или неуверенное исполнение учебного задания
--	--	--

5. Оценочные средства по дисциплине для промежуточного контроля

Перед проведением экзамена обучающимися выполняется тестирование. 20 вопросов комплекта для тестирования составлены согласно информации, отражающей основные моменты, усвоенные в процессе освоения дисциплины.

5.1 Задания в тестовой форме

Тестовое задание по всем разделам дисциплины «Технологии и материаловедение»

Инструкция: обвести кружком маркер правильного (наиболее полного) ответа

1. *Вязущими называются вещества:*

- Состоящие из глинистых материалов
- Порошкообразные вещества при смешивании с водой твердеющие до камнеподобного состояния
- Сыпучие вещества минерального происхождения

2. *К вязущим веществам относятся:*

- Минеральные вещества органического происхождения
- Гипс, известь, цемент
- Минеральные вещества неорганического происхождения

3. *Для получения раствора строительного гипса необходимо:*

- Воду добавлять к порошкообразному гипсу
- Порошкообразный гипс сыпать в воду
- Не имеет значения

4. *Мозаичный набор из кусочков шпона различных пород древесины называется:*

- Блочная мозаика
- Маркетри
- Интарсия

5. *Характер рельефа и блеска лицевой поверхности материала это:*

- Рисунок
- Фактура
- Светлота

6. *Сколько выделяют групп древесных пород:*

- 1
- 2
- 4

7. *Металлы, применяемые для отделки помещений, разделяют на группы:*

- Стальные и чугунные
- Черные и цветные
- Черные и медесодержащие

8. *Механическим свойством металла является:*

- Огнеупорность

- Пластичность
- Плотность
- 9. Декоративные штукатурки относятся к материалам:**
- Конструкционным
- Отделочным
- Конструкционно-отделочным
- 10. Текстура это:**
- Характер поверхности
- Рисунок на поверхности древесины
- То же, что фактура
- 11. В качестве отделочного материала применяют:**
- Сосну
- Осину
- Лиственницу
- 12. Эстетические свойства древесины определяются:**
- Фактурой
- Текстурой
- Породой
- 13. Термическое декорирование стеклоизделий достигается способом:**
- Мотирования
- Пулегозо
- Ультрафиолетовой печати
- 14. Для получения объемного рисунка на стекле применяют:**
- Азотную кислоту
- Плавиковую кислоту
- Царскую водку
- 15. В качестве основного сырья для производства стекла используют:**
- Окислы металлов
- Кварцевый песок
- Глиозем
- 16. Какой из терминов определяет технику декорирования изделий из стеклорасплавов:**
- Велюр
- Фьюзинг
- Тиффани
- 17. Какая из технологий декоративной отделки поверхности предназначена для защиты от агрессивного воздействия внешней среды:**
- Золочение
- Воронение
- Эмалирование
- 18. Для украшения металлоизделий применяют:**
- Оксидирование
- Полировку
- Плакирование
- 19. К какому виду минеральных вяжущих относится строительный гипс:**
- Гидравлическое вяжущее
- Воздушное вяжущее
- Автоклавного твердения

20. Латунь – это сплав меди и:

- Олова
- Цинка
- Никеля

Ключ к тесту

ВСЕ ПРАВИЛЬНЫЕ ОТВЕТЫ В ЦЕНТРЕ

Шкала оценивания:

Например, при 20 заданиях в тесте (в случае, если 1 верный ответ=1 баллу):

- 20-18 - «отлично»;
- 17-15 - «хорошо»;
- 14-12 - «удовлетворительно»;
- 11 и ниже - «неудовлетворительно».
-

5.2 Вопросы к зачету/экзамену

1. Классификация древесных материалов.
2. Эстетические свойства древесины.
3. Способы декоративной отделки поверхности деревянных изделий.
4. Какие изделия из древесины применяют для выполнения подшивных и подвесных потолков.
5. Эксплуатационные свойства стекол.
6. Горячая декоративная обработка стеклянных поверхностей.
7. Холодная декоративная обработка стеклянных поверхностей.
8. Витражи и технологии их выполнения.
9. Применение изделий из стекла в декоративном оформлении интерьера.
10. Классификация металлов по составу.
11. Физические, механические и химические свойства металлов.
12. Технологии получения металлических изделий.
13. Применение металлов в декоративном оформлении интерьера.
14. Гипс и его свойства. Назначение гипсовых форм.
15. Изготовление моделей и форм.
16. Декоративные красочные и растворные смеси, их применение.

Параметры, критерии оценки, требования

При выставлении оценки преподаватель учитывает: логику, структуру, стиль ответа и изложения материала; культуру речи, манеру общения; готовность к дискуссии, аргументированность ответа; уровень самостоятельного мышления; умение приложить теорию к практике, решить задачи и др.

Нулевой уровень («неудовлетворительно»).

Результаты обучения обучающегося свидетельствуют:

З) об усвоении им некоторых элементарных знаний, но обучающийся не владеет понятийным аппаратом изучаемой предметной области (практики);

У) не умеет установить связь теории с практикой;

В) не владеет способами решения практико-ориентированных задач.

Первый уровень - пороговый («удовлетворительно»).

Достигнутый уровень оценки результатов обучения обучающегося показывает:

З) знания имеют фрагментарный характер, отличаются поверхностностью и малой содержательностью; обучающийся раскрывает содержание вопроса, но не глубоко, бессистемно, с некоторыми неточностями;

У) слабо, недостаточно аргументированно может обосновать связь теории с практикой;

В) способен понимать и интерпретировать основной теоретический материал по практике.

Второй уровень – повышенный («хорошо»).

Обучающийся на должном уровне:

З) раскрывает учебный материал: даёт содержательно полный ответ, требующий незначительных дополнений и уточнений, которые он может сделать самостоятельно после наводящих вопросов преподавателя;

У) демонстрирует учебные умения и навыки в области решения практико-ориентированных задач;

В) владеет способами анализа, сравнения, обобщения и обоснования выбора методов решения практико-ориентированных задач.

Третий уровень – продвинутый («отлично»).

Обучающийся, достигающий должного уровня:

З) даёт полный, глубокий, выстроенный логично по содержанию вопроса ответ, используя различные источники информации, не требующий дополнений и уточнений;

У) доказательно иллюстрирует основные теоретические положения практическими примерами;

В) способен глубоко анализировать теоретический и практический материал, обобщать его, самостоятельно делать выводы, вести диалог и высказывать свою точку зрения.

Содержание уровня может быть представлено как в полном объеме (З+У+В), так и в частичном (З; З+У; З+В; У+В; У; В).

Критерии оценки зачета/ экзамена

При использовании 100-балльной шкалы оценивания при промежуточной аттестации, знания, умения и навыки обучающихся определяются в данной шкале и переводятся в оценки «отлично», «хорошо», «удовлетворительно», «неудовлетворительно», «зачтено», «не зачтено»

Шкала перевода баллов в оценки при промежуточной аттестации в форме экзамена

Оценка	Минимальное количество баллов	Максимальное количество баллов
Отлично	90	100
Хорошо	75	89
Удовлетворительно	60	74
Неудовлетворительно	0	59

Шкала перевода баллов в оценки при промежуточной аттестации в форме зачета

Оценка	Минимальное количество баллов	Максимальное количество баллов
Зачтено	60	100
Не зачтено	0	60

Знания, умения и навыки обучающихся при промежуточной аттестации в форме экзамена определяются оценками «отлично», «хорошо», «удовлетворительно», «неудовлетворительно».

«Отлично» выставляется, если обучающийся достиг продвинутого уровня формирования компетенций – обучающийся глубоко и прочно усвоил весь программный материал, исчерпывающе, последовательно, грамотно и логически стройно его излагает, не затрудняется с ответом при видоизменении задания, свободно

справляется с задачами и практическими заданиями, правильно обосновывает принятые решения, умеет самостоятельно обобщать и излагать материал, не допуская ошибок.

«Хорошо» выставляется, если обучающийся достиг **повышенного уровня формирования компетенций** – обучающийся твердо знает программный материал, грамотно и по существу излагает его, не допускает существенных неточностей в ответе на вопрос, может правильно применять теоретические положения и владеет необходимыми умениями и навыками при выполнении практических заданий.

«Удовлетворительно» выставляется, если обучающийся достиг **порогового уровня формирования компетенций** – обучающийся усвоил только основной материал, но не знает отдельных деталей, допускает неточности, недостаточно правильные формулировки, нарушает последовательность в изложении программного материала и испытывает затруднения в выполнении практических заданий.

«Неудовлетворительно» соответствует **нулевому уровню формирования компетенций** – обучающийся не знает значительной части программного материала, допускает существенные ошибки, с большими затруднениями выполняет практические задания, задачи.

Знания, умения и навыки обучающихся при промежуточной аттестации **в форме зачета** определяются «зачтено», «не зачтено».

«Зачтено» выставляется, если обучающийся достиг **уровней формирования компетенций: продвинутый, повышенный, пороговый** – обучающийся знает курс на уровне лекционного материала, базового учебника, дополнительной учебной, научной и методологической литературы, умеет привести разные точки зрения по излагаемому вопросу.

«Не зачтено» соответствует **нулевому уровню формирования компетенций;** – обучающийся имеет пробелы в знаниях основного учебного материала, допускает принципиальные ошибки в выполнении предусмотренных программой заданий.

Знания, умения и навыки обучающихся при промежуточной аттестации **в форме экзамена** выставляется обучающемуся, если он достиг **уровней формирования компетенций: продвинутый, повышенный, пороговый.**

Министерство культуры Российской Федерации
Кемеровский государственный институт культуры
Факультет социально-культурных технологий
Кафедра управления и экономики социально-культурной сферы

ФОНД ОЦЕНОЧНЫХ СРЕДСТВ

по учебной дисциплине

ЭКОНОМИКА

Направление подготовки

29.03.04 Технология художественной обработки материалов

Профиль подготовки:

«Арт-технологии в художественном проектировании изделий из керамики»

Квалификация (степень) выпускника

Бакалавр

Форма обучения

Очная, заочная

Утвержден на заседании кафедры
11.12.2023, протокол № 5.

Составитель: Клюев Ю.В.

Кемерово
2023

Фонд оценочных средств

1. Перечень оцениваемых компетенций:

- способность использовать основы экономических знаний в различных сферах жизнедеятельности (ОК-3).

2. Критерии и показатели оценивания компетенций

Обучающийся должен демонстрировать следующие результаты обучения по дисциплине:

знать:

- этапы развития экономики (31);
- сущность экономических законов и методы их познания (32);
- содержание основных экономических категорий (33);
- сущность экономических законов спроса и предложения (34);
- ценовые и неценовые факторы, влияющие на спрос и предложения (35);
- понятие, типы и последствия безработицы (36);
- сущность и виды инфляции (37);
- элементы бюджетной системы и принципы ее построения (38);
- составляющие элементы налоговой системы и принципы ее построения (39);
- методы, инструменты и основные направления государственного регулирования (310).

уметь:

- строить кривую производственных возможностей (У1);
- описывать экономическую модель развития современной экономики России (У2);
- определять эластичность спроса по цене и доходу, перекрестную эластичность (У3);
- определять достоинства и недостатки организационно-правовых форм предприятий (У4);
- определять издержки предприятий по видам (У5);
- измерять уровень инфляции (У6);
- анализировать критерии построения Кривой Лаффера (У7).

владеть:

- методикой построения производственной функции (В1);
- методикой рационального выбора потребителя (В2);
- методикой исчисления налогов (В3).

Описание критериев оценивания компетенций на различных уровнях их формирования

При выставлении оценки преподаватель учитывает: логику, структуру, стиль ответа; культуру речи, манеру общения; готовность к дискуссии, аргументированность ответа; уровень самостоятельного мышления; умение приложить теорию к практике, решить задачи.

Нулевой уровень («неудовлетворительно»). Результаты обучения студента свидетельствуют:

З) об усвоении им некоторых элементарных знаний, но студент не владеет понятийным аппаратом изучаемой предметной области (учебной дисциплины);

У) не умеет установить связь теории с практикой;

В) не владеет способами решения практико-ориентированных задач.

Первый уровень - пороговый («удовлетворительно»). Достигнутый уровень оценки результатов обучения студента показывает:

З) знания имеют фрагментарный характер, отличаются поверхностностью и малой содержательностью; студент раскрывает содержание вопроса, но не глубоко, бессистемно, с некоторыми неточностями;

У) слабо, недостаточно аргументированно может обосновать связь теории с практикой;

В) способен понимать и интерпретировать основной теоретический материал по дисциплине.

Второй уровень повышенный («хорошо»). Студент на должном уровне:

З) раскрывает учебный материал: даёт содержательно полный ответ, требующий незначительных дополнений и уточнений, которые он может сделать самостоятельно после наводящих вопросов преподавателя;

У) демонстрирует учебные умения и навыки в области решения практико-ориентированных задач;

В) владеет способами анализа, сравнения, обобщения и обоснования выбора методов решения практико-ориентированных задач.

Третий уровень продвинутый («отлично»). Студент, достигающий должного уровня:

З) даёт полный, глубокий, выстроенный логично по содержанию вопроса ответ, используя различные источники информации, не требующий дополнений и уточнений;

У) доказательно иллюстрирует основные теоретические положения практическими примерами;

В) способен глубоко анализировать теоретический и практический материал, обобщать его, самостоятельно делать выводы, вести диалог и высказывать свою точку зрения.

3. Формируемые компетенции в структуре учебной дисциплины и средства их оценивания

№ п/п	Разделы (темы) дисциплины	Код оцениваемой компетенции	Планируемые результаты обучения по дисциплине (ЗУВ)	Оценочное средство
1	Введение в экономику	ОК-3	31, 32, 33, У1, У2, В1	Устный опрос, проверка результатов выполнения практической работы, выступление с сообщением по заданной теме, тестовый контроль
2	Микроэкономика	ОК-3	34, 35, У2, У4, У5, В2	Устный опрос, проверка результатов выполнения практической работы, выступление с сообщением по заданной теме, тестовый контроль
3	Макроэкономика	ОК-3	36, 37, 38, 39, 310, У6, У7, В3	Устный опрос, проверка результатов выполнения практической работы, выступление с сообщением по заданной теме, тестовый контроль

4. Оценочные средства по дисциплине для текущего контроля

4.1. Перечень вопросов для устного опроса

Тема 1. Основные теоретические положения экономической науки

1. Дайте определение понятия «экономика».
2. Что такое частная собственность?
3. В чем специфика статуса государства как субъекта рыночной экономики?

Тема 2. Микроэкономика

1. Как образуется дефицит и излишек товара?
2. В чем состоит суть закона убывающей предельной полезности?
3. Что такое внешние эффекты или экстерналии?

Тема 3. Макроэкономика

1. Что такое макроэкономика и какие проблемы она изучает?
2. Что такое ликвидность, и какие свойства денег характеризуют эту категорию?
3. Что такое налоги и чем они отличаются от сборов и пошлин?

Критерии оценки устных ответов обучающихся:

Знания темы учебной дисциплины, продемонстрированные в ходе устного опроса, оцениваются 0 - 2 баллов. Результаты устного опроса оцениваются в баллах в соответствии со следующими критериями:

- обучающийся свободно владеет материалом учебной дисциплины - 2 балла;
- ответы обучающегося на вопросы не полны, не точны - 1 балл;
- обучающийся не участвует в устном опросе или дает неправильные ответы - 0 баллов.

4.2. Тематика сообщений

1. Место и роль экономической теории как науки в современном обществе.
2. Вклад российских ученых в развитие мировой экономической мысли.
3. Экономические категории и законы потребности и экономические интересы, их классификация.
4. Теория предельной полезности и субъективная ценность блага.
5. Время как экономический ресурс.
6. Спрос и предложение в условиях рыночной экономики.
7. Основные формы и виды организации предпринимательства.
8. Демографические процессы: сущность, противоречивость, проблемы.
9. Основные виды и особенности безработицы в Российской экономике.
10. Инфляция и ее социально-экономические последствия в РФ.
11. Индекс развития человеческого потенциала как показатель качества жизни.
12. Центральный банк и коммерческие банки в переходной экономике.
13. Проблемы и противоречия экономического роста в России
14. Структурные проблемы российской экономики.
15. Человеческий капитал в переходной экономике России и его роль для развития сферы культуры.
16. Глобализация мировой экономики и культуры: тенденции и противоречия.
17. Современные организационно-правовые формы предпринимательства: сравнительный анализ и возможность применения для сферы культуры.
18. Уровень развития экономики России и его влияние на развитие сферы культуры
19. Особенности рынка труда сферы культуры.
20. Заработная плата и ее роль в развитии трудовых ресурсов сферы культуры.
21. Особенности развития конкуренции в сфере культуры.
22. Монополия и ее роль для развития сферы культуры.
23. Современные особенности развития предпринимательства в сфере культуры.
24. Стабилизационные программы в условиях сочетания безработицы и инфляции.
25. Особенности государственного регулирования рыночной экономики в России.
26. Бюджетно-налоговая политика: содержание, противоречивость влияния на экономическое развитие.
27. Эффективность: сущность, показатели, факторы роста.
28. Социальная политика государства в рыночной экономике.
29. Бюджетное финансирование социальной политики в России.
30. Система налогообложения малого бизнеса в России.

Критерии оценки сообщений обучающихся

Тема сообщения выбирается из списка, рекомендованного преподавателем; также возможен вариант самостоятельного выдвижения студентом темы, при условии обязательного согласования с преподавателем.

Сообщение представляет собой развернутое изложение рассматриваемого вопроса

представленного в виде доклада в соответствии с заданной структурой (требования к структуре доклада представлены в электронном учебно-методическом комплексе дисциплины, размещенном на сайте «Электронная образовательная среда КемГИК»). Продолжительность выступления – до 10 мин. Сообщение сопровождается презентацией. Выступление с докладом оценивается по каждому из представленных критериев:

- раскрытие заявленной темы и ее всесторонний анализ – 2 балла;
 - глубина владения материалом, грамотность и логичность изложения материала – 1 балл;
 - качество оформления презентации (отсутствие орфографических и синтаксических ошибок, правильность оформления текстовой и графической части) – 1 балл.
- Таким образом, максимальное количество баллов за сообщение в виде доклада составляет 4 балла.

4.3. Практические работы

В ходе освоения учебной дисциплины предусмотрено 6 практических занятий (16 часов).

Практическая работа 1

Задача 1.

Вспомните этапы развития экономической теории и заполните данную таблицу.

Этапы (школы)	Время возникновения	Представители	Предмет изучения	Основная идея
Меркантилизм				
Классическая политическая экономия				
Марксистская политическая экономия				
Маржинализм				
Неоклассическое направление				
Институционализм				
Кейнсианство				
Монетаризм				

Ответ: Меркантилизм, физиократы, классическая школа, маржинализм, неоклассическая школа, кейнсианство.

Задача 2.

На острове с тропическим климатом живут 5 человек. Они занимаются сбором кокосов и черепаховых яиц. В день каждый собирает либо 20 кокосов, либо 10 черепаховых яиц.

1) начертите кривую производственных возможностей экономики острова (по горизонтали кокосы, по вертикали черепаховые яйца).

2) предположим, что на остров завезена техника, и каждый человек стал собирать по 28 кокосов. Покажите на том же графике, как сдвинулась кривая производственных возможностей.

Ответ:

1)

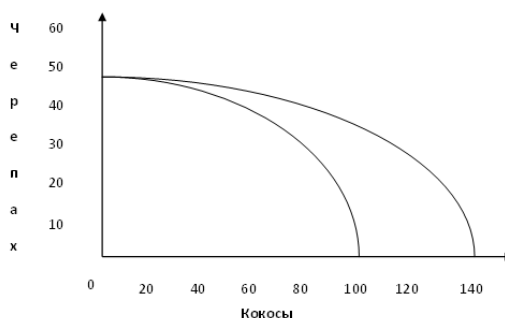

- 2) 100 кокосов и 50 черепаховых яиц
- 140 кокосов и 50 черепаховых яиц

Задача 3.

Действительно ли, установление государством минимальной границы заработной платы выше равновесной ставки зарплаты приводит к дефициту рабочей силы?

Ответ: нет.

Задача 4.

Имеющаяся у компании технология позволяет ей выпускать в день 100 пуант. Предположим, наименее затратная комбинация ресурсов для производства 100 пуант – 6 единиц труда, 8 единиц земли, 3 единицы капитала и 1 единица предпринимательской способности. Цены единиц этих ресурсов соответственно составляют 700, 800, 800 и 500 рублей. Если компания продает пуанты по 150 рублей за каждый, целесообразно ли ей выпускать продукцию?

Ответ: деятельность компании экономически целесообразна.

Задача 5.

Перелет из Москвы в Санкт-Петербург занимает 1 час, на поезде туда можно добраться за 8 часов. Билет на поезд стоит 200 ден. ед., а на самолет – 600 ден. ед. Какой вид транспорта предпочтет художественный руководитель Большого театра, зарабатывающий 300 ден. ед. в час, и балерина, зарабатывающая 20 ден. ед. в час?

Ответ:

Худ.рук предпочтет самолет, балерина предпочтет поездку на поезде.

Практическая работа 2

Задача 1. Из перечисленных ниже товаров выберите товары-субституты и товары-комplementы: масло, фотоаппарат, вино, чай, стиральная машина, калькулятор, лимонад, водка, ручка, автомобиль, квас, арифмометр, телевизор, маргарин, фотопленка, карандаш, стиральный порошок, бензин, видеомэгнитофон, кассета, чернила, велосипед, кофе, магнитола, телевизор.

Задача 2. В таблице представлена шкала спроса на продукт питания (печенье) в течение месяца. Вычислите доходы (расходы) в рублях и коэффициенты ценовой эластичности спроса, заполнив соответствующие графы.

Цена, ден. ед.	Объемспроса, тыс. ед.	Доход, тыс. ден. ед.	Коэффициент ценовой эластичности спроса
12	20		
10	40		
8	60		
7	70		
6	80		
4	100		
2	120		

Ответ:

Цена, ден. ед.	Объем спроса, тыс. ед.	Доход, тыс. ден. ед.	Коэффициент ценовой эластичности спроса
12	20	240	-
10	40	400	3,7
8	60	480	1,8
7	70	490	1,08
6	80	480	0,86
4	100	400	0,55
2	20	240	0,27

Задача 3.

Перекрестная эластичность между спросом на кефир и ценой лимонада составляет 0,75. О каких товарах идет речь? Если цена на лимонад увеличится на 20%, то как изменится спрос на кефир?

Ответ: Взаимозаменяемые товары, при увеличении цены на лимонад на 20% спрос на кефир возрастет на 15%.

Практическая работа 3

Задача 1.

Номинальный ВВП в текущем году составил 64 д.ед. Инфляция за этот же период составила 28 %. Сколько д.ед составил реальный ВВП текущего года?

Ответ: 112 д.ед.

Задача 2.

Вспомните различия между микро- и макроэкономикой и заполните таблицу, проставив знак «+» в соответствующих графах таблицы.

Проблемы (утверждения)	Микро- эконом ика	Макро- эконом ика
1. Объем спроса на автомобили зависит от цены автомобиля и дохода потребителей		
2. Совокупный спрос увеличивается при увеличении благосостояния населения, уменьшения налогов и снижения процентных ставок		
3. Монополия ведет к потерям общественного благосостояния		
4. Снижение налоговых ставок призвано способствовать оживлению деловой активности в стране		
5. Для снижения уровня безработицы правительство должно проводить стимулирующую фискальную политику		
6. Издержки фирмы делятся на постоянные и переменные		
7. Экономика любой страны развивается циклически, с периодическими спадами и подъемами		

Ответ: Микроэкономика – 1, 6. Макроэкономика – 2, 3, 4, 5, 7.

Задача 3.

Реальная кривая, демонстрирующая зависимость налоговых поступлений от величины налоговой ставки, может отклоняться от идеальной кривой Лаффера, на которой максимум налоговых поступлений наблюдается при величине налоговой ставки в пределах 35-50%.

Среди прочих причин этого отклонения часто выделяют оптимистический или пессимистический настрой экономических субъектов. Как Вы думаете, какая из предложенных кривых показывает рассмотренную зависимость в оптимистически настроенном обществе, а какая — в пессимистически настроенном обществе?

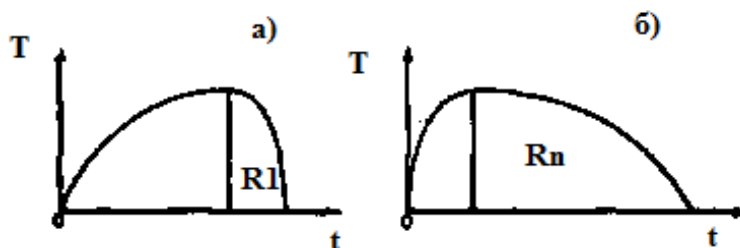

t — ставка налога

T — поступления в госбюджет

Ответ: (а) — оптимистический настрой, (б) — пессимистический настрой.

Задача 4.

Насколько применима на практике кривая Лаффера? Где Вы видите область ее применения?

Ответ: Кривая Лаффера не носит непосредственно практического характера. Она демонстрирует общую закономерность, связанную с существованием предела роста ставок налогов, и имеет теоретическое значение.

Задача 5.

Почему сторонники экономики предложения при проведении стимулирующей налогово-бюджетной политики в большей степени ориентируются на снижение налогов, чем сторонники экономики спроса (кейнсианцы)? Как, с точки зрения этих двух экономических школ, снижение налогов повлияет на бюджетный дефицит?

Ответ: Кейнсианцы предлагают регулировать совокупный спрос, поэтому наряду с сокращением налогов они выдвигают тезис о необходимости роста государственных расходов. Сторонники экономики предложения полагают, что именно налоги, снижение которых ведет к увеличению доли дохода после уплаты налогов (снижение личного подоходного налога) и увеличению нормы накопления капитала (снижение налога на доходы корпораций), способствуют экономическому росту. Они также, в отличие от кейнсианцев, считают, что сокращение ставок налогов иногда может вести к росту налоговых поступлений (кривая Лаффера) и снижению дефицита.

Задача 6.

Доля потребительских товаров и услуг составляет 80% от ВВП, а цены на них за год выросли в 1,5 раза. Инвестиционные товары и услуги, составляющие 20% ВВП, подорожали в среднем на 25%. Скорость обращения денег замедлилась на 5% в связи с увеличением спроса на наличные. Как изменилась денежная масса в обращении при значительном экономическом росте на 90%?

Ответ: Денежная масса увеличилась в 2,9 раза

Критерии оценивания:

- выполнены все задания в практической работе, студент обнаруживает полное понимание материала, соблюдает требования к представлению результатов выполнения заданий практической работы - **5 баллов**;
- выполнены все задания в практической работе, студент соблюдает требования к представлению результатов выполнения заданий практической работы, однако допускает единичные ошибки, неточности - **4 балла**;
- выполнена большая часть заданий в практической работе, студент знает и понимает основные положения данной темы, но допускает единичные ошибки; студент в целом соблюдает требования к представлению результатов выполнения заданий практической работы, но допускает единичные неточности- **3 балла**;
- выполнено меньше половины заданий практической работы, некоторые задания выполнены

не в полном объеме или допущены единичные ошибки, неточности, студент нарушает некоторые требования к представлению результатов выполнения заданий практической работы - **2 балла**;

- выполнено меньше половины заданий практической работы, задания выполнены не в полном объеме или допущены ошибки, неточности, студент нарушает требования к представлению результатов выполнения заданий практической работы- **1 балл**;

- практическая работа не выполнена - **0 баллов**.

5. Оценочные средства по дисциплине для промежуточного контроля

5.1. Задания в тестовой форме

1. РЫНОК – ЭТО..,

Выберите несколько ответов

- а) фиксированное место
- б) определенная территория
- в) совокупный платежеспособный спрос
- г) экономическая система

2. СПРОС – ЭТО ТО, ЧТО ПОКУПАТЕЛЬ ..

Выберите один ответ

- а) хочет, но не может купить
- б) хочет и может купить
- в) не хочет и не может купить
- г) не хочет, но может купить

3. ЦЕНА ВЛИЯЕТ НА ...

Выберите один ответ

- а) величину спроса
- б) спрос
- в) спрос и величину спроса
- г) предложение

4. К ФАКТОРАМ, ВЛИЯЮЩИМ НА СПРОС НЕ ОТНОСИТСЯ

Выберите один ответ

- а) число покупателей
- б) доход покупателя
- в) ожидание изменения цен
- г) изменение технологии

5. ТОВАР ЯВЛЯЕТСЯ ЭЛАСТИЧНЫМ ЕСЛИ ЕГО КОЭФФИЦИЕНТ

Выберите один ответ

- а) меньше 1
- б) равен 1
- в) больше 1

6. УСТАНОВИТЬ СООТВЕТСТВИЕ

- 1. Школа классической политэкономии
- 2. Физиократы
- 3. Кейнсианство
- 4. Монетаризм

- а. Франсуа Кенэ
- б. Адам Смит
- в. Майкл Фридмен
- г. Джон-Мейнард Кейнс

7. В ЗАВИСИМОСТИ ОТ СФЕРЫ ВЛОЖЕНИЯ КАПИТАЛ НЕ ДЕЛЯТ НА

Выберите один ответ

- а) промышленный
- б) рентный
- в) торговый
- г) ссудный

8. РЕАЛЬНАЯ СТАВКА ПРОЦЕНТА =

Выберите один ответ

- а) реальная ставка – инфляция
- б) номинальная ставка – инфляция
- в) номинальная ставка + уровень инфляции
- г) номинальная ставка – уровень инфляции

9. КАКАЯ ФОРМА БЕЗРАБОТИЦЫ ЯВЛЯЕТСЯ ЕСТЕСТВЕННОЙ

Выберите один ответ

- а) частичная занятость
- б) временное отсутствие занятости
- в) безработные благодаря НТП
- г) безработные благодаря кризису

10. ЯВЛЕНИЕ ХАРАКТЕРНОЕ ДЛЯ БУМАЖНОГО ДЕНЕЖНОГО ОБРАЩЕНИЯ НАЗЫВАЕТСЯ

Выберите один ответ

- а) ликвидность
- б) инфляция
- в) эмиссия
- г) дефицит

11. ТЕОРИЮ СПРОСА И ПРЕДЛОЖЕНИЯ РАЗРАБОТАЛ

Выберите один ответ

- а) Маркс
- б) Кейнс
- в) Маршалл
- г) Альфред

12. ЭЛАСТИЧНЫМ ТОВАРОМ ЯВЛЯЕТСЯ

Выберите один ответ

- а) соль
- б) хлеб
- в) автомобиль
- г) сигареты

13. СОВЕРШЕННАЯ КОНКУРЕНЦИЯ – ЭТО КОГДА НА РЫНКЕ

Выберите один ответ

- а) очень много покупателей и продавцов
- б) один продавец и много покупателей
- в) один покупатель и много продавцов
- г) несколько продавцов
- д) много продавцов

14. ИСТОЧНИКОМ ЗАРАБОТНОЙ ПЛАТЫ ВЫСТУПАЕТ

Выберите один ответ

- а) труд
- б) капитал
- в) земля
- г) предпринимательская деятельность

15. ЭКОНОМИЧЕСКИ АКТИВНОЕ НАСЕЛЕНИЕ ЭТО

Выберите один ответ

- а) незанятое население
- б) занятое население
- в) занятое население + безработные
- г) занятое население – безработные

16. К СКРЫТОЙ ФОРМЕ БЕЗРАБОТИЦЫ ОТНОСИТСЯ

Выберите один ответ

- а) частичная занятость
- б) временное отсутствие занятости

в) безработные благодаря НТП

г) безработные благодаря кризису

17. БЫСТРОТА ОБМЕНА, ВОЗМОЖНОСТЬ ОБРАЩЕНИЯ В ДЕНЕЖНУЮ ФОРМУ БЕЗ ПОТЕРИ СТОИМОСТИ НАЗЫВАЕТСЯ

Выберите один ответ

а) факторинг

б) лизинг

в) ликвидность

г) эмиссия

18. ЗДАНИЯ, МАШИНЫ, ОБОРУДОВАНИЕ ОТНОСЯТ К

Выберите один ответ

а) основному капиталу

б) оборотному капиталу

в) товарному капиталу

г) производительному капиталу

19. ВЫДЕЛЯЮТ ФУНКЦИИ ДЕНЕГ

Выберите один ответ

а) 2

б) 3

в) 4

г) 5

20. К КАКИМ ОРГАНИЗАЦИЯМ ОТНОСИТСЯ «КОММАНДИТНАЯ» ОРГАНИЗАЦИЯ

Выберите один ответ

а) к коммерческим

б) к некоммерческим

в) в зависимости от ситуации

г) нет правильного варианта

Ключ к тесту

Вопрос	1	2	3	4	5	6	7	8	9	10
Ответ	г	б	а	г	в	1б, 2а, 3г, 4в	б	г	в	б
Вопрос	11	12	13	14	15	16	17	18	19	20
Ответ	в	в	а	а	в	а	в	а	в	а

Шкала оценивания:

- 100-90% (20-18 правильных ответов) - 20-18 баллов, «отлично» ;

- 89-75% (17-15 правильных ответов) - 17-15 баллов, «хорошо»;

- 74-60% (14-12 правильных ответов) - 14-12 баллов, «удовлетворительно»;

- ниже 60% (11 и менее правильных ответов) - 11 и менее баллов, «неудовлетворительно».

5.2. Вопросы к зачету

1. Предмет и метод экономической науки
2. Потребности и их классификация. Ресурсы и их ограниченный характер
3. Собственность: сущность, типы, формы
4. Понятие экономической системы. Характеристика систем. Модели в рамках систем
5. Рынок: условия возникновения, сущность и функции. Виды рынков и их классификация
6. Несовершенство рыночной организации. «Фиаско» рынка
7. Сущность и содержание экономической категории товар и определение товара различными экономическими школами
8. Услуга как товар. Особенности услуг социально-культурной сферы
9. Деньги: происхождение и сущность

10. Функции денег. Денежные агрегаты. Формула обмена Фишера
11. Спрос и предложение. Факторы, влияющие на спрос и предложение
12. Равновесная цена. Неравновесные ситуации
13. Эластичность. Факторы, влияющие на эластичность. Коэффициенты эластичности
14. Совершенная конкуренция: характеристика и методы конкурентной борьбы
15. Несовершенная конкуренция: характеристика, виды и формы.
16. Виды монополистических объединений. Антимонопольное законодательство России
17. Потребительское поведение. Правило максимизации полезности и потребительское равновесие. Кривые безразличия. Эффект замещения и эффект дохода
18. Предпринимательство: сущность, функции. Предпринимательство в России.
19. Организационно-правовые формы коммерческих и некоммерческих организаций
20. Капитал как фактор производства. Основной и оборотный капитал. Амортизация
21. Издержки. Классификация издержек. Роль предельных издержек в формировании стратегии организации
22. Себестоимость. Характеристика издержек в социально-культурной сфере
23. Прибыль. Распределение прибыли. Рентабельность
24. Характеристика рынка труда. Особенности рынка труда в России
25. Заработная плата: формы, системы, уровень и динамика. Номинальная и реальная заработная плата
26. Безработица: причины, виды, последствия. Государственная политика занятости
27. Земельная рента: понятие, источники и формы. Цена земли
28. Характеристика основных макроэкономических показателей
29. Цикличность в экономике. Экономический кризис: понятие, причины, виды, значение.
30. Типы экономического роста: сущность, источники, общая характеристика, показатели
31. Инфляция: сущность, причины, виды, показатели. Антиинфляционная политика
32. Банковская система и ее структура. Центральный банк и его функции
33. Особенности современной монетарной политики Банка России
34. Роль, виды и операции коммерческих банков
35. Государственный бюджет: понятие, доходы и расходы. Основные статьи Федерального бюджета
36. Бюджетный профицит, дефицит и государственный долг.
37. Налоговая система. Виды налогов. Фискальная политика. Кривая А. Лаффера.
38. Государственное регулирование экономики
39. Доходы населения и их измерение. Неравенство доходов
40. Социальная политика государства

Критерии оценивания

Общие правила оценки успеваемости обучающегося в течение семестра

<i>Виды работ</i>	<i>Количество баллов</i>
Устный опрос	Максимум $3 \times 2 = 6$ баллов
Сообщение по заданной теме (доклад)	Максимум $1 \times 4 = 4$ балла
Выполнение практических работ	Максимум $14 \times 5 = 70$ баллов
Тестирование	Максимум 20 баллов
<i>Итого за семестр:</i>	Максимум – 100 баллов

Знания, умения и навыки обучающихся при промежуточной аттестации в форме зачета определяются «зачтено», «не зачтено».

«Зачтено» выставляется, если обучающийся достиг уровней формирования компетенций: продвинутый, повышенный, пороговый.

Шкала перевода баллов в оценки при промежуточной аттестации в форме зачета

Уровень формирования	Оценка	Минимальное количество	Максимальное количество

компетенции		баллов	баллов
Продвинутый, повышенный, пороговый	Зачтено	60	100
Нулевой	Не зачтено	0	59

Оценка «зачтено» выставляется обучающемуся *без собеседования* при выполнении следующих критериев:

- количество баллов за глубокие систематизированные знания учебной дисциплины, которые продемонстрированы в ходе устных опросов – не менее 4;
- количество баллов за выступление с сообщением по заданной теме не менее 4;
- количество баллов за выполнение всех практических работ составляет не менее 40;
- количество баллов за тест составляет не менее 12.

Таким образом, в случае набора студентом в течение семестра 60 и более баллов, т.е. достижение продвинутого, повышенного или порогового уровня сформированности компетенций, является достаточным, поэтому он освобождается от собеседования по вопросам.

Оценка «зачтено» выставляется обучающемуся в ходе *собеседования* при выполнении следующих критериев:

- обучающийся знает курс на уровне лекционного материала, базовых учебных пособий, дополнительной учебной, научной литературы, умеет привести разные точки зрения по излагаемому вопросу; дает логически последовательные, содержательные, правильные ответы на вопросы; владеет терминологическим аппаратом; допускаются неточности при ответе, которые при наводящих вопросах студент исправляет;
- количество баллов за выполнение практических работ – не менее 28;
- количество баллов за тест – не менее 10.

«Не зачтено» соответствует **нулевому уровню формирования компетенций:** обучающийся имеет пробелы в знаниях основного учебного материала, не знает значительной части программного материала, допускает принципиальные ошибки в выполнении предусмотренных программой заданий либо не выполнил практические задания.

Министерство культуры Российской Федерации
Кемеровский государственный институт культуры
Социально-гуманитарный факультет
Кафедра педагогики и психологии

ФОНД ОЦЕНОЧНЫХ СРЕДСТВ

по учебной дисциплине «Психология художественного творчества»

Направление подготовки
29.03.04 Технология художественной обработки материалов

Профиль подготовки:
«Арт-технологии в художественном проектировании изделий из керамики»

Квалификация (степень) выпускника
Бакалавр

Форма обучения

Очная, заочная

Очная

Утвержден на заседании кафедры
11.12.2023, протокол № 5.

Составитель: *Ахметгалева З.М.*

Кемерово
2023

Фонд оценочных средств

1. Перечень оцениваемых компетенций:

- готовностью к саморазвитию, самореализации, использованию творческого потенциала (ОК-3);
- способностью самостоятельно разрабатывать учебную программу практических и лекционных занятий, выполнять методическую работу (ПК-12).

2. Критерии и показатели оценивания компетенций

Обучающийся должен демонстрировать следующие результаты обучения по дисциплине:
знать:

- понятия творчества, художественного творчества и креативности (ОК-3), (ПК-12); 3-1
- индивидуально-психологические особенности творческой личности (ОК-3), (ПК-12); 3-2
- условия, способствующие раскрытию творческого потенциала личности (ОК-3), (ПК-12); 3-3
- особенности протекания творческого процесса (ОК-3), (ПК-12); 3-4
- особенности проявления креативности на разных возрастных этапах (ПК-12); 3-5
- психологические закономерности, обнаруживаемые при создании художественных произведений (ОК-3), (ПК-12); 3-6
- психологические закономерности, обнаруживаемые при восприятии реципиентом художественных произведений (ОК-3), (ПК-12); 3-7
- благоприятные психические эффекты, возникающие при исполнении художественно-творческой деятельности (ОК-3), (ПК-12); 3-8

уметь:

- учитывать закономерности протеканий творческого процесса при создании художественных произведений (ОК-3), (ПК-12); У-1
- искать и анализировать психолого-педагогическую литературу об особенностях проявления креативности на разных возрастных этапах (ПК-12); У-2
- учитывать психологические закономерности, обнаруживаемые при создании художественных произведений (ОК-3), (ПК-12); У-3
- учитывать психологические закономерности, обнаруживаемые при восприятии реципиентом художественных произведений (ОК-3), (ПК-12). У-4

владеть:

- приемами презентации собственных идей о природе художественного творчества (ОК-3), (ПК-12). В-1

Описание критериев оценивания компетенций на различных уровнях их формирования *

При выставлении оценки преподаватель учитывает: логику, структуру, стиль ответа; культуру речи, манеру общения; готовность к дискуссии, аргументированность ответа; уровень самостоятельного мышления; умение приложить теорию к практике, решить задачи.

Нулевой уровень («неудовлетворительно»). Результаты обучения студента свидетельствуют:

З) об усвоении им некоторых элементарных знаний, но студент не владеет понятийным аппаратом изучаемой предметной области (учебной дисциплины);

У) не умеет установить связь теории с практикой;

В) не владеет способами решения практико-ориентированных задач.

Первый уровень - пороговый («удовлетворительно»). Достигнутый уровень оценки результатов обучения студента показывает:

З) знания имеют фрагментарный характер, отличаются поверхностностью и малой содержательностью; студент раскрывает содержание вопроса, но не глубоко, бессистемно, с некоторыми неточностями;

У) слабо, недостаточно аргументированно может обосновать связь теории с практикой;

В) способен понимать и интерпретировать основной теоретический материал по дисциплине.

Второй уровень повышенный («хорошо»). Студент на должном уровне:

З) раскрывает учебный материал: даёт содержательно полный ответ, требующий незначительных дополнений и уточнений, которые он может сделать самостоятельно после наводящих вопросов преподавателя;

У) демонстрирует учебные умения и навыки в области решения практико-ориентированных задач;

В) владеет способами анализа, сравнения, обобщения и обоснования выбора методов решения практико-ориентированных задач.

Третий уровень продвинутый («отлично»). Студент, достигающий должного уровня:

З) даёт полный, глубокий, выстроенный логично по содержанию вопроса ответ, используя различные источники информации, не требующий дополнений и уточнений;

У) доказательно иллюстрирует основные теоретические положения практическими примерами;

В) способен глубоко анализировать теоретический и практический материал, обобщать его, самостоятельно делать выводы, вести диалог и высказывать свою точку зрения.

* По конкретной дисциплине содержание уровня может быть представлено как в полном объеме (З+У+В), так в частичном (З; З+У; З+В; У+В; У; В).

3. Формируемые компетенции в структуре учебной дисциплины и средства их оценивания

№ п/п	Разделы (темы) дисциплины	Код оцениваемой компетенции	Планируемые результаты обучения по дисциплине (ЗУВ)	Оценочное средство
1.1.	Тема 1.1. Введение в психологию творчества	ОК-3, ПК-12	3.1, 3.2, 3.3.	Тестовый контроль
1.2.	Тема 1.2. Индивидуальные особенности творческой личности	ОК-3, ПК-12	3.2, 3.3 У.4, В.1	Тестовый контроль; эссе
1.3.	Тема 1.3. Условия раскрытия креативности личности	ОК-3, ПК-12	3.3 У.4	Эссе
1.4.	Тема 1.4. Проблема развития творческих способностей в онтогенезе	ОК-3, ПК-12	3.3, 3.5 У.2, У.4, В.1	Сообщение; тестовый контроль
2.1.	Тема 2.1. Продукт художественного творчества как «изображение образа мира» автора и решение задачи на смысл	ОК-3, ПК-12	3.6 У.3, У.4 В.1	Дискуссия; эссе
2.2.	Тема 2.2. Творчество как процесс	ОК-3, ПК-12	3.4, У.1, У.4	Тестовый контроль; эссе

2.3.	Тема 2.3. Роль интуиции и бессознательного в творческом процессе.	ОК-3, ПК-12	3.3 У.1, У.4 В.1	Сообщение, тестовый контроль Зачет
------	---	-------------	------------------------	---

4. Оценочные средства по дисциплине для текущего контроля

4.1. Перечень вопросов для дискуссии

Тема 2.1. «Продукт художественного творчества как «изображение образа мира» автора и решение задачи на смысл»

1. Художественное произведение как «изображение образа мира» автора и решение задачи на смысл.

2. Психологические особенности восприятия художественного образа в художественных представлениях.

3. Восемь средств выразительности художественных произведений в искусстве.

4. Психология взаимодействия художественных произведений и реципиента. Особенности общения в сфере художественного творчества.

5. Психологический эффект художественного представления как языка искусства.

Критерии оценивания

Критерии и показатели оценки участия в дискуссии

(Примерные показатели и критерии оценки)

Грубыми ошибками являются:

- содержание доклада / высказывания не соответствует теме;
 - незнание дефиниций основных понятий;
 - несоблюдение культуры общения: перебивание говорящего, переход на личность собеседника, невнимание к сообщениям одногруппников в ожидании своего выступления и т.п.
 - грамматические, речевые ошибки, неправильное произношение слов и неправильное построение фраз.
- Недочетами являются:
- неточности определений понятий предметной области, связанной с проблематикой доклада;
 - неспособность отразить идею партнера по общению, высказать степень своего (не) согласия с его идеями;
 - неполнота выводов.

Критерии оценки доклада/презентации: «зачтено», «не зачтено».

Учитывается:

- уровень эрудированности автора по изученной теме (современность и своевременность рассмотренной проблемы, степень знакомства автора работы с актуальным состоянием изучаемой проблематики, полнота цитирования источников, степень использования в работе результатов исследований и установленных научных фактов);

- личные заслуги автора доклада (дополнительные знания, использованные в дискуссии, которые получены помимо предложенной образовательной программы, новизна поданного материала и рассмотренной проблемы, уровень владения тематикой и научное значение исследуемого вопроса);

- характер доклада (логичность подачи материала, обоснованность выводов, владение интонацией и жестиком, способность учитывать реакцию аудитории).

«зачтено» – соответствие работы теме, полнота раскрытия темы, последовательность изложения, отсутствие лишней информации, креативность представления материала, способность выслушать собеседника, отразить свою реакцию на его сообщение

«не зачтено» – тема раскрыта не полностью, изложение не логичное, стандартное (не

творческое), представленный материал малоинформативен и дублируется, навыки взаимодействия с собеседником отсутствуют.

4.2. Тематика сообщений

Тема 1.4. «Проблема развития творческих способностей в онтогенезе»

1. Универсальность детского рисунка.
2. Стадии развития детского художественного творчества.
3. Первые изображения человека.
4. Пространство в рисунке.
5. Цвет в рисунке.
6. Диагностические возможности детского рисунка.
7. Художественное творчество и достижения в период взрослости.

Тема 2.3. «Роль интуиции и бессознательного в творческом процессе»

1. Психоаналитическая концепция (З.Фрейд).
2. Психоаналитическая концепция (К.Г.Юнг).
3. Концепция бессознательного и интуиции П.В.Симонова.
4. Дискурсивное мышление как встреча интуитивного и логического мышления (Я.А. Пономарев).
5. Основные архетипы в аналитической теории К.Г. Юнга.
6. Пантеон древнегреческих богов — мужчин, как описание архетипа Анимус.
7. Пантеон древнегреческих богов — женщин, как описание архетипа Анима.

Критерии оценивания докладов

Критерий оценки	Третий уровень продвинутый («отлично»)	Второй уровень повышенный («хорошо»)	Первый уровень - пороговый («удовлетворительно»).	Нулевой уровень («неудовлетворительно»)
Цель презентации	В презентации есть цель и тема, которые, с моей точки зрения сочетаются с описываемыми фактами.	Презентация имеет цель и демонстрирует значение также ясно, как и фактическая информация.	Цель презентации сложно понять.	Презентация просто пересказывает факты без всякой цели или значения.
Понимание	Презентация демонстрирует глубокое понимание материала.	Презентация демонстрирует понимание основных моментов по теме.	Презентация оставляет ряд вопросов.	Презентация вызывает больше вопросов, нежели дает ответов.
Описание	Важные понятия и взаимосвязи описаны точно, указаны различия между важной информацией и подтверждающими деталями.	Интерпретация точно описывает, что является важным среди всего объема информации.	Толкование информации частично неточно и остаются нетронутыми некоторые важные разделы.	При описании информации совершено множество ошибок.
Достоверность	Докладчик использовал множество	Докладчик использовал несколько	Некоторые из фактов, приведенных	Докладчик не включал в выступление факты или использовал

Критерий оценки	Третий уровень продвинутый («отлично»)	Второй уровень повышенный («хорошо»)	Первый уровень - пороговый («удовлетворительно»).	Нулевой уровень («неудовлетворительно»)
	достоверных фактов и ссылок на источники, чтобы убедить слушателей.	достоверных фактов и ссылок на источники.	докладчиком, не вызывают доверия.	факты, которые не вызывают доверия.
Личные взаимосвязи	Докладчик, связывая информацию с личным опытом, знаниями и убеждениями, демонстрирует каким образом, она имеет особое значение для него.	Докладчик связывает информацию с собой.	Докладчик старается связывать информацию с собой, но эта взаимосвязь не всегда имеет смысл.	Толкование не демонстрирует, как информация связана с докладчиком.
Дизайн презентации	Презентация доставляет эстетическое удовольствие, интересна, привлекательна и значима. Рисунки имеют отношение к содержанию плаката и добавляют свой вклад в общий смысл плаката, все элементы работают вместе на создание целенаправленного послания.	Презентация интересна, стильная и привлекательная. Образы соответствуют теме плаката, большинство элементов хорошо работают вместе.	Презентация слабо привлекает мое внимание. Некоторые изображения отношения к содержанию плаката.	Презентация непривлекательна. Элементы не согласованы и не несут в себе единое послание. Лишь некоторые мои рисунки касаются темы. ИЛИ В презентации нет изображений.
Публичное выступление	Докладчик использовал эффективные навыки публичных выступлений, таких как зрительный контакт, положение тела, громкость.	Большую часть времени Докладчик использовал эффективные навыки публичных выступлений, таких как зрительный контакт, положение тела, громкость.	Докладчику иногда удавалось использовать эффективные навыки публичных выступлений.	Докладчик редко использовал эффективные навыки публичных выступлений.
	Докладчик показал понимание аудитории.	Докладчик показал некоторое понимание аудитории.	Докладчик показал недостаточное понимание аудитории.	Докладчик показал малое понимание аудитории.
	Выступление	Выступление	Выступление не	В выступлении не

Критерий оценки	Третий уровень продвинутый («отлично»)	Второй уровень повышенный («хорошо»)	Первый уровень - пороговый («удовлетворительно»).	Нулевой уровень («неудовлетворительно»)
	началось с введения, которое привлекло аудиторию, закончилось хорошим завершением.	началось с введения и закончилось завершением.	содержало введения или завершения.	было введения и заключения.

4.3. Тематика эссе

1. Продукт художественного творчества как отражение индивидуальности автора.
2. Индивидуальные особенности творческой личности.
3. Условия, способствующие раскрытию креативности.
4. Художественное творчество как процесс.

Критерии оценивания:

«зачтено» – соответствие работы теме, полнота раскрытия темы, осмысленность материала и его соотнесение с действительностью, последовательность изложения, оригинальность и самостоятельность суждений, речевое оформление (точность, богатство, разнообразие языковых средств), стилевое единство и выразительность речи

«не зачтено» – тема раскрыта не полностью, изложение не логичное и неаргументированное, материал не соотнесён с действительностью, не прослеживается собственная точка зрения на проблему.

5. Оценочные средства по дисциплине для промежуточного контроля

5.1 Задания в тестовой форме

1. Кто из перечисленных ученых является автором идеи о потоке:
 - а) М. Чиксентмихайи;
 - б) Я.А. Пономарев;
 - в) К. Роджерс;
 - г) Дж. Гилфорд.
2. Укажите число стадий, выделяемых в классических исследования творческого процесса:
 - а) 3;
 - б) 4;
 - в) 5;
 - г) 6.
3. Какой возраст является сензитивным для развития креативности:
 - а) 3-4 года, 18-20 лет;
 - б) 3-4 года, 12-14 лет;
 - в) 3 года — 20 лет;
 - г) 7-14 лет, 18-20 лет.
4. Чем является художественное произведение в соответствии с представлениями А.Н. Леонтьева об искусстве?
 - а) самостоятельным явлением, событием, фактом и т.п.;
 - б) изображением явлений, событий, фактов и т.п.;
 - в) изображением мира;
 - г) изображением образа мира.
5. Какая из ниже перечисленных психических функций не является ведущей для правого полушария:
 - а) логическое мышление;
 - б) эмоции;
 - в) интуиция;
 - г) пространственное восприятие.
6. Какой жанр изобразительного искусства скорее обусловлен левополушарным мышлением:
 - а) портрет;
 - б) абстракционизм;
 - в) анимализм;
 - г) пейзаж.
7. Что помогает художнику максимально полно раскрыть внутренний мир другого человека, его переживания так, как если бы они принадлежали самому художнику:

- | | |
|---------------|-----------------|
| а) рефлексия; | в) воображение; |
| б) эмпатия; | г) интеллект. |

8. Какой сфере психической жизни человека по мнению Е.Л. Яковлевой следует уделять наибольшее внимание для развития его творческих способностей:

- | | |
|----------------------------------|----------------------------------|
| а) эмоции и чувства; | в) общая эрудиция, багаж знаний; |
| б) гибкость и беглость мышления; | г) дивергентное мышление. |

9. На какой из стадий творческого процесса преобладают попытки найти ответ на вопрос осознанно, с помощью привлечения уже имеющихся способов решения проблемы:

- | | |
|----------------|---------------|
| а) подготовка; | в) озарение; |
| б) фрустрация; | г) инкубация. |

10. Какой из перечисленных ниже видов мышления предполагает только один единственный правильный ответ на поставленный вопрос:

- | | |
|------------------|-------------------|
| а) дискурсивное; | в) конвергентное; |
| б) дивергентное; | г) интуитивное. |

Ключ к тесту

1. а.
2. б.
3. б.
4. г.
5. а.
6. б.
7. б.
8. а.
9. а.
10. в.

Шкала оценивания:

- 100-90% - «отлично»;
- 89-75% - «хорошо»;
- 74-60% - «удовлетворительно»;
- ниже 60% - «неудовлетворительно».

При 10 заданиях в тесте:

- 10-9 - «отлично»;
- 8-7 - «хорошо»;
- 6 - «удовлетворительно»;
- 5 и ниже - «неудовлетворительно».

5.2. Вопросы к зачету

1. Первые исследования в области креативности, Ф. Гальтон.
2. Интеллектуальная составляющая креативности. Конвергентное и дивергентное мышление. Концепции Дж. Гилфорда и Е.П. Торренса.
3. Интеллектуальная составляющая креативности. Соотношение креативности и интеллекта в исследованиях Е.П. Торренса, Когана и Волаха.
4. Интеллектуальная составляющая креативности. Теория отдаленных ассоциаций Медник.
5. Индивидуальные особенности творческой личности. Теория инвестирования Р. Стернберг.
6. Феномен творческой личности в концепции самоактуализации А. Маслоу.
7. Условия проявления креативности (К. Роджерс).
8. Особенности эмоциональной сферы творческой личности. Концепция эмоционального

резонанса (Любарт и Гетц).

9. Творчество как состояние потока. Концепция потока М.Чиксентмихайи.

10. Социокультурная детерминация формирования творческих способностей и системная концепция креативности (М. Чиксентмихайи).

11. Особенности эмоциональной сферы творческой личности. Эмоциональная креативность (Е. Л. Яковлева).

12. Интеллектуальная составляющая креативности. Концепция интеллектуальной активности Д.Б. Богоявленской.

13. Дискурсивное мышление как встреча интуитивного и логического мышления (Я.А. Пономарев).

14. Условия, необходимые для проявления креативности (В.Н. Дружинин). Природный интеллект, нерегламентированная среда, мотивация к творчеству.

15. Креативность как надситуативная активность (А.В. Петровский).

16. Мотивация творческой деятельности. Внутренняя мотивация и самодетерминация как источники творчества. Соотношение внутренней и внешней мотивации. Потребность в компетентности, автономии, значимых отношениях.

17. Роль функциональной межполушарной асимметрии мозга в творческой деятельности. Вклад левого и правого полушарий в решение творческих задач.

18. Творчество как процесс. Этапы творческого процесса и их характеристики: подготовка, инкубация, озарение, реализация. Фрустрация как отдельный этап творческого процесса. Нелинейность творческого процесса.

19. Роль интуиции и бессознательного в творческом процессе. Психодинамическая концепция (З.Фрейд, К.Г.Юнг).

20. Роль интуиции и бессознательного в творческом процессе. Концепция бессознательного и интуиции П.В.Симонова

21. Художественное произведение как «изображение образа мира» автора и решение задачи на смысл.

22. Психологические особенности восприятия художественного образа в художественных представлениях.

23. Выразительность художественных произведений, средства выразительности в искусстве. Восемь средств.

24. Психология взаимодействия художественных произведений и реципиента. Особенности общения в сфере художественного творчества.

25. Психологический эффект художественного представления как языка искусства.

26. Творчество как средство социально-психологической реабилитации. Среда, гений и безумие.

28. Проблема развития творческих способностей в онтогенезе. Специфика проявления креативности в детском возрасте (дошкольный, младший школьный).

29. Проблема развития творческих способностей в онтогенезе. Специфика проявления креативности в подростковом возрасте и юности.

30. Проблема развития творческих способностей в онтогенезе. Специфика проявления креативности во взрослости.

Критерии оценивания зачета

Знания, умения и навыки обучающихся при промежуточной аттестации **в форме зачета** определяются «зачтено», «не зачтено».

«Зачтено» **выставляется, если обучающийся достиг уровней формирования компетенций: продвинутый, повышенный, пороговый** - обучающийся знает курс на уровне лекционного материала, базового учебника, дополнительной учебной, научной и методологической литературы, умеет привести разные точки зрения по излагаемому вопросу.

«Не зачтено» **соответствует нулевому уровню формирования компетенций;** обучающийся имеет пробелы в знаниях основного учебного материала, допускает принципиальные ошибки в выполнении предусмотренных программой заданий.

Министерство культуры Российской Федерации
Кемеровский государственный институт культуры
Факультет социально-культурных технологий
Кафедра музейного дела

ФОНД ОЦЕНОЧНЫХ СРЕДСТВ

по учебной дисциплине «Основы научных исследований»

Направление подготовки
29.03.04 Технология художественной обработки материалов

Профиль подготовки:
«Арт-технологии в художественном проектировании изделий из керамики»

Квалификация (степень) выпускника
Бакалавр

Форма обучения

Очная, заочная

Утвержден на заседании кафедры
музейного дела,
11.12.2023, протокол № 5.

Составитель: Сергеева Е. Ф.

Кемерово
2023

Фонд оценочных средств

1. Перечень оцениваемых компетенций:

- Способность к самоорганизации и самообразованию (ОК-7);
- Способность применять методы научных исследований при создании изделий декоративно-прикладного искусства и народных промыслов, обосновать новизну собственных концептуальных решений (ПК-7).

2. Критерии и показатели оценивания компетенций

В результате освоения дисциплины обучающийся должен демонстрировать следующие результаты обучения:

знать:

- терминологический аппарат в сфере научных исследований в области народной культуры (ПК-7; ОК-7); З-1
- общие и специальные требования к технологии подготовки учебно-методической, опытно-экспериментальной, научно-исследовательской работы (ПК-7; ОК-7); З-2

уметь:

- вести результативный поиск информации (ПК-7); У-1
- обрабатывать и использовать информацию в соответствии с учебными и познавательными задачами (ПК-7, ОК-7); У-2
- практически использовать технологии подготовки и оформления результатов самостоятельной учебной и научно-исследовательской деятельности (ПК-7); У-3

владеть:

- рациональными приемами поиска, сбора, обработки, анализа и синтеза информации (ПК-7); В-1
- способами ориентации в профессиональных источниках информации (ПК-7; ОК-7); В-2
- приемами использования научной информации в профессиональной деятельности (ПК-7). В-3

Описание критериев оценивания компетенций на различных уровнях их формирования *

При выставлении оценки преподаватель учитывает: логику, структуру, стиль ответа; культуру речи, манеру общения; готовность к дискуссии, аргументированность ответа; уровень самостоятельного мышления; умение приложить теорию к практике, решить задачи.

Нулевой уровень («неудовлетворительно»). Результаты обучения свидетельствуют:

З) об усвоении им некоторых элементарных знаний, но студент не владеет понятийным аппаратом изучаемой предметной области (учебной дисциплины);

У) не умеет установить связь теории с практикой;

В) не владеет способами решения практико-ориентированных задач.

Первый уровень - пороговый («удовлетворительно»). Достигнутый уровень оценки результатов обучения студента показывает:

З) знания имеют фрагментарный характер, отличаются поверхностностью и малой содержательностью; студент раскрывает содержание вопроса, но не глубоко, бессистемно, с некоторыми неточностями;

У) слабо, недостаточно аргументированно может обосновать связь теории с практикой;

В) способен понимать и интерпретировать основной теоретический материал по дисциплине.

Второй уровень повышенный («хорошо»). Студент на должном уровне:

З) раскрывает учебный материал: даёт содержательно полный ответ, требующий незначительных дополнений и уточнений, которые он может сделать самостоятельно после наводящих вопросов преподавателя;

У) демонстрирует учебные умения и навыки в области решения практико-ориентированных задач;

В) владеет способами анализа, сравнения, обобщения и обоснования выбора методов решения практико-ориентированных задач.

Третий уровень продвинутый («отлично»). Студент, достигающий должного уровня:

З) даёт полный, глубокий, выстроенный логично по содержанию вопроса ответ, используя различные источники информации, не требующий дополнений и уточнений;

У) доказательно иллюстрирует основные теоретические положения практическими примерами;

В) способен глубоко анализировать теоретический и практический материал, обобщать его, самостоятельно делать выводы, вести диалог и высказывать свою точку зрения.

*По дисциплине «Управление персоналом» содержание уровня может быть представлено как полном объеме (З+У+В), так в частичном (З; З+У; З+В; У+В; У; В).

3. Формируемые компетенции в структуре учебной дисциплины и средства их оценивания

№ п/п	Разделы (темы) дисциплины	Код оцениваемой компетенции	Планируемые результаты обучения по дисциплине (ЗУВ)	Оценочное средство
1.	<i>Информационные ресурсы общества</i>	ОК-7 ПК-7	З-1, З-2, У-1, У-2, У-3, В-1, В-2, В-3	Реферирование статей, устный опрос
2.	<i>Основные типы информационно-поисковых задач и алгоритмы их решения</i>	ОК-7 ПК-7	З-1, З-2, У-2, В-3	отчет о выполнении практических работ
3.	<i>Аналитико-синтетическая переработка источников информации в учебной и научно-исследовательской работе студентов</i>	ОК-7 ПК-7	З-2, У-2, В-2, В-3	отчет о выполнении практических работ
4.	<i>Технология подготовки информационных продуктов</i>	ПК-7	З-1, У-1, У-3, В-1, В-3	отчет о выполнении практических работ

4. Оценочные средства по дисциплине для текущего контроля

4.1. Образцы тестовых заданий

Образцы тестовых заданий для контроля самостоятельной работы студентов по отдельным разделам дисциплины (фрагмент)

Полный перечень заданий представлен в ЭИОС КемГИК.

1. Важнейший вид ресурсов современного общества (наряду с материальными и энергетическими), представляющий собой документы и массивы документов в информационных системах, библиотеках, архивах, фондах, банках данных и др., есть
2. Организованный социально-экономический и научно-технический процесс создания оптимальных условий для удовлетворения информационных потребностей граждан на основе компьютеризации формирования и использования информационных ресурсов есть
3. Систематизированная совокупность знаний, умений, навыков, обеспечивающая оптимальное осуществление индивидуальной информационной деятельности личности, направленной на удовлетворение как профессиональных, так и непрофессиональных потребностей в информации, есть
4. Документ, доведенный до всеобщего сведения посредством печати или других средств информации, есть
5. Документ, не прошедший редакционно-издательскую обработку и существующий в ограниченном количестве экземпляров, есть
6. Документ, являющийся результатом аналитико-синтетической переработки одного или нескольких первичных документов, есть
7. Материальный объект с информацией, закрепленной созданным человеком способом для ее передачи во времени и пространстве есть
8. Перечислить общие функции документа
 - а) _____
 - б) _____
 - в) _____
9. Препринт, есть

Шкала оценивания:

- 100-90% - «отлично»;
- 89-75% - «хорошо»;
- 74-60% - «удовлетворительно»;
- ниже 60% - «неудовлетворительно».

4.2. Перечень практических заданий

1. Обобщение исходных понятий, связанных с информационными ресурсами общества (подготовка доклада к дискуссии)
2. Работа с документальными потоками (подготовка доклада к дискуссии)
3. Организация работы по информационному обслуживанию (подготовка доклада к дискуссии)
4. Структурно-семантический анализ информационного запроса (методика проведения)
5. Адресный и фактографический поиски и алгоритм их выполнения
6. Тематический поиск и алгоритм его выполнения
7. Работа с учебными текстами в плане аналитико-синтетической переработки (специфика работы)
8. Работа с научными документами (специфика работы)
9. Технология подготовки научно-аналитического обзора
10. Работа с библиографическими ссылками. Особенности цитирования. Требования, виды и правила оформления
11. Правила оформления списка литературы
12. Технология подготовки и оформления курсовой работы
13. Технология подготовки выпускной квалификационной работы

Критерии оценивания:

- 5 баллов – задания выполнено полностью, наличие недочетов, не влияющих на качество работы.
- 4 балла – задание выполнено полностью, но имеются недочеты, частично снижающие

качество работы

3 балла – задание выполнено частично, но в достаточной форме для его зачета

2 балла – задание не выполнено или выполнено частично, но допущен ряд существенных недочетов, снижающих качество работы

4.3. Вопросы для устного опроса

1. Дайте определение информации общества. Охарактеризуйте основные условия его развития, расскажите о предпосылках и последствиях
2. Расскажите о специфике информационного образа жизни. Особенности развития общества и личности в условиях информатизации.
3. Расскажите об особенностях формирования информационной среды общества.
4. Дайте определение понятию информационной культуры, а также информационной культуры личности. Сопоставьте эти определения, в чем их сходство и различие?
5. Расскажите об особенностях формирования информационной культуры специалиста.
6. Дайте определение понятиям «документ», «издание». Охарактеризуйте эти понятия, расскажите о их роли и назначении в развитии информационной культуры.
7. Расскажите о классификации документов по различным основаниям деления.
8. Расскажите об основных типов литературы, дайте их краткую характеристику.
9. Расскажите о назначении НИЦ «Информкультура» и НИО «Информкультура». Опишите специфику этих систем.
10. Расскажите об особенностях поиска документов через справочно-библиографический аппарат.
11. Что такое информационно-библиотечные продукты и услуги? Дайте их краткую характеристику.
12. Расскажите о технологии поиска документов через информационный сервис.
13. Расскажите об алгоритме поиска отдельных классов документов на примере направления подготовки.

Критерии оценивания ответа:

5 баллов – дана развернутая характеристика вопроса, обучающийся свободно ориентируется в материале, приводит примеры.

4 балла – дана емкая характеристика вопроса, обучающийся ориентируется в материале, но испытывает некоторые затруднения.

3 балла – дана краткая и неполная характеристика вопроса, обучающийся слабо ориентируется в материале, но его ответа достаточно, чтобы считать задание выполненным.

2 балла – характеристика вопроса дана не полностью, обучающийся не ориентируется в материале.

5. Оценочные средства по дисциплине для промежуточного контроля

5.1. Образцы контрольных вопросов к зачету

1. Подходы к определению понятия «Информация»
2. Становление информационного общества
3. Первичный документальный поток как составная часть информац.ресурсов общества
4. Вторичный документальный поток как результат аналитико-синтетической переработки информации
5. Библиотека как информационно-поисковая система
6. Государственная система научно-технической информации Российской Федерации: принципы организации, обработки и использования мировых и национальных информационных ресурсов
7. Адресный поиск и алгоритм его выполнения
8. Тематический поиск и алгоритм его выполнения

9. Технология подготовки научно-аналитического обзора
10. Технология подготовки курсовой работы (проекта)
11. Технология подготовки дипломной работы (проекта)
12. Использование и оформление цитат в текстах научных документов
13. Правила оформления библиографических ссылок на документы

Критерии оценивания ответа:

- 5 баллов – дана развернутая характеристика вопроса, обучающийся свободно ориентируется в материале, приводит примеры.
- 4 балла – дана емкая характеристика вопроса, обучающийся ориентируется в материале, но испытывает некоторые затруднения.
- 3 балла – дана краткая и неполная характеристика вопроса, обучающийся слабо ориентируется в материале, но его ответа достаточно, чтобы считать задание выполненным.
- 2 балла – характеристика вопроса дана не полностью, обучающийся не ориентируется в материале.

5.2. Критерии оценивания зачета

Знания, умения и навыки обучающихся при промежуточной аттестации в форме зачета определяются «зачтено», «не зачтено».

«Зачтено» **выставляется, если обучающийся достиг уровней формирования компетенций: продвинутый, повышенный, пороговый** - обучающийся знает курс на уровне лекционного материала, базового учебника, дополнительной учебной, научной и методологической литературы, умеет привести разные точки зрения по излагаемому вопросу.

«Не зачтено» **соответствует нулевому уровню формирования компетенций;** обучающийся имеет пробелы в знаниях основного учебного материала, допускает принципиальные ошибки в выполнении предусмотренных программой заданий.

При использовании 100-балльной шкалы оценивания при промежуточной аттестации, знания, умения и навыки обучающихся определяются в данной шкале и переводятся в оценки «отлично», «хорошо», «удовлетворительно», «неудовлетворительно», «зачтено», «не зачтено».

Шкала перевода баллов в оценки при промежуточной аттестации в форме зачета

Уровень формирования компетенции	Оценка	Минимальное количество баллов	Максимальное количество баллов
Продвинутый, повышенный, пороговый	Зачтено	60	100
Нулевой	Не зачтено	0	59

Министерство культуры Российской Федерации
Кемеровский государственный институт культуры
Факультет социально-культурных технологий
Кафедра управления и экономики социально-культурной сферы

ФОНД ОЦЕНОЧНЫХ СРЕДСТВ
по учебной дисциплине

МЕНЕДЖМЕНТ И МАРКЕТИНГ В ДЕКОРАТИВНО-ПРИКЛАДНОМ ИСКУССТВЕ

Направление подготовки
29.03.04 Технология художественной обработки материалов

Профиль подготовки:
«Арт-технологии в художественном проектировании изделий из керамики»

Квалификация (степень) выпускника
Бакалавр

Форма обучения
Очная, заочная

Утвержден на заседании кафедры
11.12.2023, протокол № 5.

Составитель: Лазарева М.В.

Кемерово
2023

Фонд оценочных средств

1. Перечень оцениваемых компетенций:

- способностью использовать основы правовых знаний в различных сферах деятельности (ОК-4);
- способностью находить организационно-управленческие решения в нестандартных ситуациях и готовность нести за них ответственность (ОПК-3).

2. Критерии и показатели оценивания компетенций

Обучающийся должен демонстрировать следующие результаты обучения по дисциплине:
знать:

- принципы и методы менеджмента (З1);
- методы принятия управленческих решений (З2);
- принципы и задачи маркетинговой деятельности (З3);
- формирование товарной политики и рыночной стратегии (З4);
- методы ценообразования (З5);

уметь:

- накапливать, отбирать и проводить сравнительный анализ идей (У1);
- правильно принимать управленческие решения (У2);
- иметь навыки комплексного исследования рынка и его сегментации (У3);
- правильно применять методы ценообразования (У4).

владеть:

- навыками принятия эффективных управленческих решений (В1);
- современными методами сбора, обработки и анализа вторичной и первичной (оперативной) маркетинговой информации (В2);
- навыками сопоставительного анализа параметров конкурентоспособности товара (В3);
- навыками расчета цены на товары и услуги (В4).

Описание критериев оценивания компетенций на различных уровнях их формирования

При выставлении оценки преподаватель учитывает: логику, структуру, стиль ответа; культуру речи, манеру общения; готовность к дискуссии, аргументированность ответа; уровень самостоятельного мышления; умение приложить теорию к практике, решить задачи.

Нулевой уровень («неудовлетворительно»). Результаты обучения студента свидетельствуют:

З) об усвоении им некоторых элементарных знаний, но студент не владеет понятийным аппаратом изучаемой предметной области (учебной дисциплины);

У) не умеет установить связь теории с практикой;

В) не владеет способами решения практико-ориентированных задач.

Первый уровень - пороговый («удовлетворительно»). Достигнутый уровень оценки результатов обучения студента показывает:

З) знания имеют фрагментарный характер, отличаются поверхностностью и малой содержательностью; студент раскрывает содержание вопроса, но не глубоко, бессистемно, с некоторыми неточностями;

У) слабо, недостаточно аргументированно может обосновать связь теории с практикой;

В) способен понимать и интерпретировать основной теоретический материал по дисциплине.

Второй уровень повышенный («хорошо»). Студент на должном уровне:

З) раскрывает учебный материал: даёт содержательно полный ответ, требующий незначительных дополнений и уточнений, которые он может сделать самостоятельно после наводящих вопросов преподавателя;

У) демонстрирует учебные умения и навыки в области решения практико-ориентированных задач;

В) владеет способами анализа, сравнения, обобщения и обоснования выбора методов решения практико-ориентированных задач.

Третий уровень продвинутый («отлично»). Студент, достигающий должного уровня:

З) даёт полный, глубокий, выстроенный логично по содержанию вопроса ответ, используя различные источники информации, не требующий дополнений и уточнений;

У) доказательно иллюстрирует основные теоретические положения практическими примерами;

В) способен глубоко анализировать теоретический и практический материал, обобщать его, самостоятельно делать выводы, вести диалог и высказывать свою точку зрения.

3. Формируемые компетенции в структуре учебной дисциплины и средства их оценивания

№ п/п	Разделы (темы) дисциплины	Код оцениваемой компетенции	Планируемые результаты обучения по дисциплине (ЗУВ)	Оценочное средство
Раздел 1. Теория менеджмента				
1	Теоретические аспекты менеджмента	ОК-4	31; У1	Устный опрос
2	Управление коммуникациями в сфере НХТ	ОК-4	31; У1	Тестовый контроль
3	Разработка управленческих решений	ОПК-3	32; У2; В1	Устный опрос
4	Руководство, власть и личное влияние	ОПК-3	32; У2; В1	Устный опрос
Раздел 2. Основы маркетинга в сфере НХТ				
5	Общая характеристика маркетинга, история возникновения и развития	ОПК-3	33; У3	Устный опрос
6	Маркетинговые исследования в сфере НХТ	ОК-4	33; У3; В2	Тестовый контроль
7	Товарная политика организаций в сфере НХТ	ОПК-3	34; У3; В3	Тестовый контроль
8	Ценовая политика организаций сферы НХТ	ОК-4	35; У4; В4	Тестовый контроль

4. Оценочные средства по дисциплине для текущего контроля

4.1. Перечень вопросов для устного опроса

Контрольные вопросы к разделу 1. Теория менеджмента

Тема 1.1 «Теоретические аспекты менеджмента»

1. Соотношение понятий «управление» и «менеджмент».
2. Закономерности и принципы управления.
3. Цели и целеполагание в теории управления
4. Процесс и механизм управления

Тема 1.3. Разработка управленческих решений

1. Управленческое решение и его особенности;
2. Классификация управленческих решений;
3. Процесс принятия управленческих решений;
4. Методы принятия управленческих решений.

Тема 1.4. Руководство, власть и личное влияние

1. Лидерство и основные теории лидерства
2. Стили управления в менеджменте;
3. Групповая динамика и конфликты
4. Власть и авторитет менеджера.

Контрольные вопросы к разделу 2. «Основы маркетинга в сфере НХТ»

Тема 2.1. «Общая характеристика маркетинга, история возникновения и развития»

1. Понятие маркетинга, его сущность и его значение в управлении организацией.
2. Цели, задачи, принципы, функции и методы маркетинга.
3. Основные категории маркетинга.
4. Предпосылки возникновения маркетинга.
5. Концепции маркетинга.
6. Этапы становления и развития маркетинга в России.

Критерии оценивания

Знания темы учебной дисциплины, продемонстрированные в ходе устного опроса, оцениваются 0 - 2 баллов. Результаты устного опроса оцениваются в баллах в соответствии со следующими критериями:

- обучающийся свободно владеет материалом учебной дисциплины - 2 балла;
- ответы обучающегося на вопросы не полны, не точны - 1 балл;
- обучающийся не участвует в устном опросе или дает неправильные ответы - 0 баллов.

5. Оценочные средства по дисциплине для промежуточного контроля

5.1 Задания в тестовой форме

1. Наука «менеджмент» возникла в условиях:
 - a. становления крупного бизнеса;
 - b. краха эпохи «свободного предпринимательства»;
 - c. роста активности трудящихся, расцвета профсоюзного движения;
 - d. перехода к фабричному производству.
2. Ключевое понятие научной школы управления:
 - a. Трудовая норма;
 - b. Человеческий фактор;
 - c. Функция;
 - d. Управленческая задача.
3. Основу научного подхода к управлению составляет анализ выполняемой работы. Так считал:
 - a. Мэйо Э.
 - b. Файоль А.
 - c. Винер Н.
 - d. Тейлор Ф.
4. В рамках школы человеческих отношений были разработаны:
 - a. принципы определения нормы управляемости
 - b. основные теории мотивации
 - c. основные приемы формализации управленческих задач
 - d. принципы нормирования труда

5. Различия между национальными системами управления определяют:
 - a. религия
 - b. закон
 - c. традиция
 - d. менталитет
6. Рассмотрение организации как некоторой целостности, состоящей из взаимозависимых частей, характерно для ... подхода.
 - a. системного
 - b. ситуационного
 - c. процессного
 - d. стратегического
7. Современный руководитель должен рассматривать конфликт как ...
 - a. нежелательное явление, с которым надо бороться
 - b. реальность, связанную с поведением людей в организации, и не затрагивающую интересы руководителя
 - c. организационный инструмент помогающий осуществлять изменения
 - d. явление, которое следует приветствовать
8. Управленческие решения нельзя классифицировать по признаку ...
 - a. численности лиц, принимающих решение
 - b. степени формализации
 - c. рациональности
 - d. времени
9. Решение не может приниматься с помощью ...
 - a. опыта
 - b. знания
 - c. интуиции
 - d. эмоций
10. Основные понятия, раскрывающие суть процесса делегирования – это задача, ...
 - a. обязанности, информация
 - b. полномочия, обязанности
 - c. время, обучение
 - d. полномочия, ответственность
11. Программируемыми являются решения, которые ...
 - a. носят творческий характер
 - b. принимаются с помощью интуиции
 - c. имеют алгоритм принятия
 - d. составляют основу работы руководителя
12. Какой из способов удовлетворения нужды является наиболее эффективным?
 - a. Попрошайничество
 - b. Обмен
 - c. Отъем, кража
 - d. Самообеспечение
13. В какой последовательности возникают и реализуются следующие понятия?
 - a. Запрос
 - b. Сделка
 - c. Потребность
 - d. Товар
 - e. Нужда
 - f. Рынок
14. Каким способом удовлетворяют свои нужды люди, прибегающие к посреднику?
 - a. Самообеспечение
 - b. Децентрализованный обмен

- с. Централизованный обмен
15. В условиях перепроизводства товаров действует рынок
- а. Продавца
- б. Покупателя
16. В чем заключается главная цель маркетинга?
- а. Увеличение прибыли.
- б. Увеличение спроса.
- с. Ориентация на потребителя.
17. Свои интересы в получении определенной прибыли коммерческая организация, реализующая маркетинг, обеспечивает за счет:
- а. увеличения числа мест продажи товаров;
- б. правильной ценовой политики;
- с. рекламы;
- д. удовлетворения нужд и потребностей.
18. Маркетинговая среда – это:
- а. совокупность внутренних факторов среды турфирмы;
- б. взаимодействие внешних и внутренних факторов деятельности турфирмы;
- с. совокупность внешних сил, воздействующих на турфирму;
- д. набор влияющих на турфирму факторов, действующих извне.
19. К факторам демографии не относят:
- а. плотность населения;
- б. доходы населения;
- с. возраст семьи;
- д. уровень рождаемости.
20. Макросреда маркетинга обусловлена:
- а. состоянием экономики, демографии, политики, права, культуры, науки и техники, окружающей среды;
- б. деятельностью поставщиков, конкурентов, посредников, клиентов и контактных аудиторий;
- с. существующим законодательством;
- д. деятельностью государственных органов.

Ключ к тесту

№ вопроса	Вариант ответа	№ вопроса	Вариант ответа	№ вопроса	Вариант ответа	№ вопроса	Вариант ответа
1	A	6	A	11	C	16	c
2	D	7	C	12	b	17	d
3	D	8	C	13	e - c - a - d - b - f.	18	b
4	B	9	D	14	c	19	b
5	D	10	D	15	b	20	a

Шкала оценивания:

- 100-90% (20-18 правильных ответов) - 20-18 баллов, «отлично» ;
- 89-75% (17-15 правильных ответов) - 17-15 баллов, «хорошо»;
- 74-60% (14-12 правильных ответов) - 14-12 баллов, «удовлетворительно»;
- ниже 60% (11 и менее правильных ответов) - 11 и менее баллов, «неудовлетворительно».

5.2. Вопросы к зачету

1. Менеджмент: понятие, содержание, основные виды.
2. Методы управленческой деятельности и принципы их реализации.

3. Менеджер, его основные функции.
4. Понятие организации, ее основные признаки.
5. Основные факторы внешней среды фирмы.
6. Внутренняя среда организации, их взаимосвязь.
7. Основные организационно-правовые формы предприятий.
8. Юридические и физические лица как форма оформления предприятия.
9. Классификация фирм по экономической деятельности.
10. Методы снижения риска в деятельности фирмы.
11. Разделение труда по вертикали и горизонтали как принцип организации управления.
12. Классификация форм управления по масштабу и перспективе деятельности.
13. Управленческое решение: этапы принятия, основные модели.
14. Принципы эффективной коммуникации, основные барьеры в общении.
15. Мотивация как функция менеджмента.
16. Контроль в деятельности фирмы: основные формы и порядок осуществления.
17. Маркетинг в деятельности фирмы. Эволюция маркетинга как науки.
18. Основные формы организации маркетинга на предприятии.
19. Общая схема маркетингового исследования.
20. Товар как категория маркетинга. Жизненный цикл товара.
21. Порядок и этапы комплексного исследования рынка товаров и услуг.
22. Каналы продвижения товара, методика их выбора.
23. Определение цены. Факторы, влияющие на ценообразование.
24. Государственное регулирование ценообразования.
25. Изучение спроса на товар (услугу) на рынке.
26. Определение точки безубыточности в деятельности фирмы.
27. Товарная политика фирмы: содержание и порядок формирования.
28. Потребности и их влияние на потребительское поведение.
29. Основные виды цен, их применение в ценообразовании.
30. Ценовая политика фирмы, основные направления.
31. Сегментирование рынка: критерии и методы.
32. Позиционирование товаров: сущность и принципы осуществления.

Критерии оценивания

Знания, умения и навыки обучающихся при промежуточной аттестации **в форме зачета** определяются «зачтено», «не зачтено».

«**Зачтено**» выставляется, если обучающийся достиг уровней формирования компетенций: **продвинутый, повышенный, пороговый**; обучающийся знает курс на уровне лекционного материала, базового учебника, дополнительной учебной, научной и методологической литературы, умеет привести разные точки зрения по излагаемому вопросу.

«**Не зачтено**» соответствует **нулевому уровню формирования компетенций**; обучающийся имеет пробелы в знаниях основного учебного материала, допускает принципиальные ошибки в выполнении предусмотренных программой заданий.

При использовании 100-балльной шкалы оценивания при промежуточной аттестации, знания, умения и навыки обучающихся определяются в данной шкале и переводятся в оценки «отлично», «хорошо», «удовлетворительно», «неудовлетворительно», «зачтено», «не зачтено».

Шкала перевода баллов в оценки при промежуточной аттестации в форме зачета

Уровень формирования компетенции	Оценка	Минимальное количество баллов	Максимальное количество баллов
Пороговый и выше	Зачтено	60	100
Нулевой	Не зачтено	0	59

Министерство культуры Российской Федерации
Кемеровский государственный институт культуры
Факультет социально-культурных технологий
Кафедра управления и экономики социально-культурной сферы

ФОНД ОЦЕНОЧНЫХ СРЕДСТВ

по учебной дисциплине «Управление персоналом»

Направление подготовки
29.03.04 Технология художественной обработки материалов

Профиль подготовки:
«Арт-технологии в художественном проектировании изделий из керамики»

Квалификация (степень) выпускника
Бакалавр

Форма обучения
Очная, заочная

Составитель: Устимова О. В.

Кемерово
2023

Фонд оценочных средств

1. Перечень оцениваемых компетенций:

- готовностью действовать в нестандартных ситуациях, нести социальную и этическую ответственность за принятые решения (ОК-2);
- способностью использовать основы экономических знаний при оценке эффективности результатов деятельности в различных сферах (ОК-5);
- способностью использовать основы правовых знаний в различных сферах деятельности (ОК-8);
- способностью разбираться в функциях и задачах учреждений и организаций, связанных с декоративно-прикладным искусством и народными промыслами, осуществлять ведение деловых профессиональных переговоров и деловой переписки, применять на практике нормативно-правовую базу этого направления (ПК-6).
-

2. Критерии и показатели оценивания компетенций

Обучающийся должен демонстрировать следующие результаты обучения по дисциплине:

знать:

- основные теории в области управления персоналом (31);
- закономерности и принципы функционирования системы управления персоналом (32);
- технологии управления персоналом, включая оценку потребности в персонале, отбор, найм, увольнение, передвижение, аттестацию, развитие, мотивацию персонала (33);
- методы оценки эффективности управления персоналом (34).

уметь:

- применять методики управления персоналом, позволяющие повысить эффективность работы организации (У1);
- составлять квалификационные требования и функциональные обязанности персонала, а также уметь составлять описание рабочего места сотрудника организации (У2);
- разрабатывать должностные инструкции и функциональные обязанности персонала (У3);
- использовать в работе методики по системе отбора, отбора и найма персонала, также концепции лежащие в основе обучения и повышения квалификации персонала (У4);

владеть:

- совокупностью методов управления персоналом (В1);
- инновационными технологиями управления персоналом (В2),
- методиками расчета различных показателей, включая численность персонала, эффективность мероприятий по развитию персонала, эффективность проектов по совершенствованию системы управления персоналом (В3).
- методами анализа и оценки работы персонала (В4).

Описание критериев оценивания компетенций на различных уровнях их формирования *

При выставлении оценки преподаватель учитывает: логику, структуру, стиль ответа; культуру речи, манеру общения; готовность к дискуссии, аргументированность ответа; уровень самостоятельного мышления; умение приложить теорию к практике, решить задачи.

Нулевой уровень («неудовлетворительно»). Результаты обучения свидетельствуют:

З) об усвоении им некоторых элементарных знаний, но студент не владеет понятийным аппаратом изучаемой предметной области (учебной дисциплины);

У) не умеет установить связь теории с практикой;

В) не владеет способами решения практико-ориентированных задач.

Первый уровень - пороговый («удовлетворительно»). Достигнутый уровень оценки результатов обучения студента показывает:

З) знания имеют фрагментарный характер, отличаются поверхностностью и малой содержательностью; студент раскрывает содержание вопроса, но не глубоко, бессистемно, с некоторыми неточностями;

У) слабо, недостаточно аргументированно может обосновать связь теории с практикой;

В) способен понимать и интерпретировать основной теоретический материал по дисциплине.

Второй уровень повышенный («хорошо»). Студент на должном уровне:

З) раскрывает учебный материал: даёт содержательно полный ответ, требующий незначительных дополнений и уточнений, которые он может сделать самостоятельно после наводящих вопросов преподавателя;

У) демонстрирует учебные умения и навыки в области решения практико-ориентированных задач;

В) владеет способами анализа, сравнения, обобщения и обоснования выбора методов решения практико-ориентированных задач.

Третий уровень продвинутый («отлично»). Студент, достигающий должного уровня:

З) даёт полный, глубокий, выстроенный логично по содержанию вопроса ответ, используя различные источники информации, не требующий дополнений и уточнений;

У) доказательно иллюстрирует основные теоретические положения практическими примерами;

В) способен глубоко анализировать теоретический и практический материал, обобщать его, самостоятельно делать выводы, вести диалог и высказывать свою точку зрения.

*По дисциплине «Управление персоналом» содержание уровня может быть представлено как полном объеме (З+У+В), так в частичном (З; З+У; З+В; У+В; У; В).

3. Формируемые компетенции в структуре учебной дисциплины и средства их оценивания

№ п/п	Разделы (темы) дисциплины	Код оцениваемой компетенции	Планируемые результаты обучения по дисциплине (ЗУВ)	Оценочное средство
1.	Организация управления персоналом	ОК-8 ПК-6	31, 32, У1, В1	Устный опрос Практические задания (сообщения) Тестовый контроль
2.	Технология управления персоналом	ОК-2	33, У2, У3, В2	Устный опрос Практические задания (сообщения) Тестовый контроль
3.	Эффективность управления персоналом	ОК-5	34, У4, В3, В4	Устный опрос Практические задания (сообщения) Тестовый контроль

4. Оценочные средства по дисциплине для текущего контроля

4.1. Перечень вопросов для устного опроса

1. Назовите теории управления персоналом, их основные положения.
2. Раскройте сущность английской, американской, японской и российской философии управления персоналом и сравните их.
3. Сущность понятия «управление персоналом».
4. Назовите принципы управления персоналом.
5. Назовите методы управления персоналом.
6. Что такое организационное проектирование, его задачи.
7. Назовите и охарактеризуйте стадии организационного проектирования.
8. Организационная структура и ее типы
9. Функции менеджера по персоналу.
10. Факторы, от которых зависит выбор типа организационной структуры.
11. Раскройте сущность понятия «кадровая политика».
12. Назовите и охарактеризуйте виды кадровой политики организации.
13. Раскройте содержание этапов формирования кадровой политики.
14. Дайте характеристику основных принципов формирования кадровой политики.
15. Сущность понятия «стратегия управления персоналом».
16. Сущность понятия «кадровое планирование», его цели и задачи.
17. Структур оперативного плана кадрового планирования.
18. Охарактеризуйте уровни кадрового планирования.
19. Основные требования к кадровому планированию.
20. Цели и задачи кадрового контроллинга.
21. Раскройте сущность понятий «набор», «наем», «отбор» персонала.
22. Назовите источники найма на работу, их преимущества и недостатки.
23. Охарактеризуйте методы отбора персонала.
24. Раскройте сущность принципов подбора и расстановки кадров.
25. Назовите и охарактеризуйте этапы аттестации персонала.
26. Сущность понятия «социализация персонала», охарактеризуйте социальную структуру коллектива.
27. Назовите цели и задачи системы управления профориентацией и адаптацией.
28. Раскройте содержание методов обучения персонала.
29. Сущность понятия «карьера», ее виды.
30. Раскройте содержание этапов системы служебно-профессионального продвижения персонала.
31. Охарактеризуйте этапы формирования кадрового резерва.
32. Сущность содержательных теорий мотивации.
33. Сущность процессуальных теорий мотивации.
34. В чем состоит различие между понятиями «мотивация труда» и «стимулирование труда».
35. Раскройте сущность функционального и стоимостного подходов при управлении эффективностью деятельности персонала.
36. Охарактеризуйте этапы функционально-стоимостного анализа.
37. Охарактеризуйте структуру затрат на персонал.
38. Назовите экономические результаты совершенствования управления персоналом и показатели из измерения.
39. Назовите социальные результаты совершенствования управления персоналом и показатели из измерения.
40. В чем заключается взаимосвязь экономической и социальной эффективности совершенствования управления персоналом.

Критерии оценивания

- работа выполнена в полном объеме, даны правильные, развернутые ответы на контрольные вопросы - 5 баллов;
- работа выполнена в полном объеме, даны неточные или неполные ответы на контрольные вопросы - 4 балла;
- работа выполнена в полном объеме, даны неправильные ответы на контрольные вопросы - 3 балла;
- работа выполнена не в полном объеме, даны неточные или неполные ответы на контрольные вопросы - 2 балла;
- работа выполнена не в полном объеме, даны неправильные ответы на контрольные вопросы - 1 балл;
- работа не выполнена - 0 баллов.

4.2. Тематика сообщений

1. Развитие теории и практики управления персоналом в XX веке.
2. Теория человеческих ресурсов как основа управления персоналом современных организаций.
3. Организационная структура системы управления организаций (на примере).
4. Функции системы управления персоналом организации.
5. Место кадрового планирования в системе управления персоналом.
6. Проблемы кадрового планирования.
7. Особенности кадрового планирования на предприятиях различных организационных форм.
8. Построение кадрового планирования в зависимости от выбранной организационной структуры.
9. Роль кадровой службы организации, ее функции, задачи и структура.
10. Методы оценки трудовой деятельности персонала.
11. Разработка системы поощрения работников.
12. Нормативно-методическое обеспечение системы управления персоналом: организационные (методические, распорядительные, регламентирующие), технические и экономические документы.
13. Должностная инструкция: назначение, этапы ее разработки и содержание.
14. Правовое обеспечение системы управления персоналом.
15. Информационные системы в управления персоналом.
16. Делопроизводство в системе управления персоналом.
17. Сущность, методы и цели набора персонала.
18. Особенности набора персонала через государственные и негосударственные службы занятости.
19. Методы отбора персонала.
20. Значение, задачи и сфера применения тестов при отборе.
21. Введение в должность (ориентация): сущность, цель, задачи, формы
22. Сущность, цели и этапы адаптации.
23. Цель и задачи управления адаптацией.
24. Факторы, влияющие на адаптацию персонала.
25. Особенности адаптации руководителей.
26. Сущность, цели, альтернативы и этапы обучения персонала.
27. Место обучения в системе управления персоналом.
28. Методы обучения персонала, их достоинства и недостатки.
29. Понятие и этапы деловой карьеры.
30. Деловая оценка персонала: задачи и методы.
31. Особенности проведения аттестации персонала.
32. Проблемы процесса высвобождения персонала.

33. Основные теории мотивации трудовой деятельности.
34. Мотивация в современной практике управления персоналом.
35. Анализ и развитие кадрового потенциала организации (на примере).
36. Анализ структуры затрат на персонал.
37. Оценка результативности труда руководителей и специалистов управления.
38. Анализ основных типов аудита персонала.

Критерии оценивания

- учебный материал освоен обучающимся в полном объеме. легко ориентируется в материале, полно и аргументировано отвечает на дополнительные вопросы, излагает материал логически последовательно, делает самостоятельные выводы, умозаключения, демонстрирует кругозор, использует материал из дополнительных источников, интернет ресурсы. Сообщение носит исследовательский характер. Речь характеризуется эмоциональной выразительностью, четкой дикцией, стилистической и орфоэпической грамотностью. Использует наглядный материал (презентацию). - 5 баллов;
- по своим характеристика сообщение обучающегося соответствует характеристика отличного ответа, но обучающийся испытывает некоторые затруднения в ответах на дополнительные вопросы - 4 балла;
- по своим характеристика сообщение обучающегося соответствует характеристика отличного ответа, но обучающийся испытывает некоторые затруднения в ответах на дополнительные вопросы, отсутствует исследовательская позиция – 4 балла;
- обучающийся испытывал трудности в подборе материала, его структурировании, пользовался, в основном, учебной литературой, не использовал дополнительные источники информации, не может ответить на дополнительные вопросы – 3 балла;
- соответствует предыдущей характеристике, кроме того, материал излагает не последовательно, не устанавливает логические связи, затрудняется в формулировке выводов, допускает стилистические и орфоэпические ошибки – 2 балла;
- сообщение подготовлено по одному источнику информации либо не соответствует теме – 1 балл;
- работа не выполнена – 0 баллов.
-

5. Оценочные средства по дисциплине для промежуточного контроля

5.1 Задания в тестовой форме

1. Управление персоналом – это:

- а) Руководство персоналом с целью достижения общей цели.
- б) Процесс планирования, подбора, подготовки, оценки и непрерывного образования кадров, направленный на их рациональное использование и повышение эффективности производства.
- в) Процесс управления трудовым коллективом предприятия.
- г) Последовательность этапов по набору и рационального использования работников.

2. В функции менеджера по персоналу относятся:

- а) Обеспечение целенаправленной слаженной работы всех работников предприятия для достижения поставленных перед ним целей.
- б) Обеспечение предприятия персоналом соответствующего количества и качества.
- в) Координирующая функция.
- г) Все ответы верны.

3. Координирующая функция менеджера по персоналу предусматривает:
- а) Размещение персонала.
 - б) Мотивация персонала.
 - в) доведение до работников поставленных целей.
 - г) Все ответы верны.
4. Функциональный подход к управлению персоналом – это:
- а) Совокупность основных функций и направлений кадровой работы.
 - б) Совокупность функциональных служб, выполняющих функции по управлению персоналом
 - в) доведение до работников функций, предусмотренных должностными инструкциями.
 - г) Самостоятельное направление в системе менеджмента предприятия.
5. Организационный подход к управлению персоналом – это:
- а) Совокупность основных функций и направлений кадровой работы.
 - б) Совокупность функциональных служб, выполняющих функции по управлению персоналом.
 - в) Организация работы персонала предприятия.
 - г) Самостоятельное направление в системе менеджмента предприятия.
6. Расположите в хронологической последовательности этапы становления кадрового менеджмента:
- а) Доктрина научной организации труда; доктрина индивидуальной ответственности; доктрина командного менеджмента; доктрина школы человеческих отношений.
 - б) Доктрина индивидуальной ответственности; доктрина научной организации труда; доктрина школы человеческих отношений; доктрина командного менеджмента.
 - в) Доктрина научной организации труда; доктрина школы человеческих отношений; доктрина индивидуальной ответственности; доктрина командного менеджмента.
 - г) Доктрина командного менеджмента; доктрина научной организации труда; доктрина школы человеческих отношений; доктрина индивидуальной ответственности.
7. Доктрина научной организации труда подразумевает:
- а) Использование эффектов групповой самоорганизации, формировании партнерских отношений между собственником и менеджером, повышение уровня гуманизации труда.
 - б) Вытеснение массовой малоквалифицированного труда более квалифицированным, стимулирования индивидуального профессионального развития.
 - в) Возвращение к коллективистским ценностям, взаимный контроль, взаимопомощь, непрерывное развитие индивидуального и группового потенциала предприятия.
 - г) Перенос технократического подхода на практике организации производственных и трудовых процессов, повышение уровня эксплуатации всех составных элементов системы, в т.ч. и «человеческого материала».
8. Предпринимательская организационная культура отвечает:
- а) Доктрине научной организации труда.
 - б) Доктрине школы человеческих отношений.
 - в) Доктрине индивидуальной ответственности.
 - г) Доктрине командного менеджмента.
9. Бюрократическая организационная культура предполагает, что:
- а) Работники обеспокоены в основном социальными нуждами.
 - б) Для работников побудительными есть экономический интерес и максимизация личного дохода.

- в) Работники интересуются только своими личными целями.
- г) Большинство работников готовы напряженно трудиться ради достижения целей предприятия, даже если они не соответствуют их личным установкам.

10. Органическая организационная культура предполагает, что:

- а) На предприятии наблюдается высокий уровень групповой сплоченности.
- б) ответственность не приписывается работникам, а принимается ими по желанию.
- в) Организационная культура предприятия должна контролировать желания работников и максимально нейтрализовать возможные непредвиденные действия.
- г) Все ответы верны.

11. Сущность управления человеческими ресурсами заключается в том, что:

- а) наблюдается перенос технократического подхода на практике организации производственных и трудовых процессов.
- б) Люди рассматриваются как достояние компании в конкурентной борьбе.
- в) наблюдается повышение предпринимательской активности персонала.
- г) Все ответы не являются верными.

12. Задачей управления человеческими ресурсами являются:

- а) Подбор, наем и размещение персонала.
- б) Оптимизация трудовых отношений.
- в) Тренинг и развитие человеческих ресурсов.
- г) Все ответы верны.

13. Различия между закрытой и открытой кадровой политикой существуют при:

- а) Наборе, адаптации, обучении, продвижении, мотивации и стимулировании персонала.
+
- б) Выборе системы оплаты труда и вознаграждения персонала.
- в) взыскания за нарушение трудовой дисциплины и жалобах на отдельных рабочих.
- г) Освобождении персонала.

14. На стадии формирования организации управления персоналом направлены на:

- а) Привлечение дополнительного персонала.
- б) Исключение возможности увеличения расходов на оплату труда.
- в) Организацию освобождения персонала.
- г) разработку системы управления персоналом.

15. При разработке системы и принципов кадровой работы на стадии формирования организации не проводится:

- а) Выбор и формирование кадровой политики организации.
- б) Формирование структуры кадровой службы организации.
- в) Разработка системы поиска и хранения кадровой информации.
- г) Выбор между ориентацией на функционирование в традиционных условиях и дальнейшим развитием организации.

16. Штабная структура службы управления персоналом в организации – это:

- а) Совокупность линейных менеджеров, которые на практике реализуют стратегические направления кадровой работы с персоналом.
- б) Формирование единого центра управления.
- в) Формирование соответствующих функциональных подразделений, специализирующихся на тех или иных задачах по управлению персоналом.
- г) Все ответы не являются верными.

17. На стадии роста организации управления персоналом направлены на:
- Привлечение дополнительного персонала, что обусловлено ростом производства и увеличением масштаба предприятия.
 - Адаптацию персонала, привлекаемого извне в уже сложившейся на предприятии организационной и корпоративной культуре.
 - оптимизацию расходов на персонал.
 - Верные ответы «а» и «б».
18. Сложный комплекс предложений, догм, бездоказательно принят всеми членами компании, который определяет общие рамки организационного поведения — это:
- Корпоративная культура компании.
 - Организационная культура предприятия.
 - Организационная структура предприятия.
 - Производственная структура предприятия.
19. При формировании корпоративной культуры предприятия оговариваются вопросы, касающиеся:
- Описание правил поведения на предприятии; материальных и других методов стимулирования персонала.
 - материальных и других методов стимулирования персонала; мер, связанных с кадровыми перестановками; правил высвобождения персонала.
 - типа деятельности, принимается на этом предприятии; описание образа сотрудника; описание правил поведения на предприятии.
 - типа деятельности, принимается на этом предприятии; мер, связанных с кадровыми перестановками; правил высвобождения персонала.
20. На стадии стабилизации предприятия управления персоналом направлены на:
- Формирование корпоративной культуры предприятия.
 - Исключение возможности увеличения расходов на оплату труда, то есть на оптимизации расходов на персонал.
 - Определение оптимальной организационной структуры предприятия.
 - разработку системы и принципов кадровой работы.
21. При адаптации персонала к возможным изменениям в работе предприятия на стадии стабилизации кадровая служба применяет:
- Система переговоров и соглашений для убеждения персонала в необходимости перемен.
 - Привлечение работников к реализации конкретного инновационного проекта.
 - Меры явного и скрытого воздействия (санкции, наказания).
 - Все ответы верны.
22. Кадровая политика предприятия – это:
- Сложный комплекс предложений, догм, бездоказательно принят всеми членами компании, который определяет общие рамки организационного поведения.
 - Система, которая определяется во взаимном контроле, взаимопомощи, непрерывном развитии индивидуального и группового потенциала предприятия.
 - Кадровое планирование.
 - Система правил и норм, которые осознаны и соответствующим образом оформлены и приводят человеческий ресурс в соответствие со стратегией предприятия.
23. Ситуация, когда используется привлечения персонала на все уровни иерархии извне, присущая:

- а) Открытой кадровой политике.
- б) Закрытой кадровой политике.
- в) Смешанной кадровой политике.
- г) Верными являются ответы «а» и «в».

24. Действия, направленные на достижение соответствия персонала задачам организации называются:

- а) функциональными рекомендациями.
- б) кадровых мероприятий.
- в) кадровая перестановка.
- г) Мониторингом персонала.

25. В системе мотивации и стимулирования при закрытой кадровой политике для персонала более значимыми являются:

- а) Материальные стимулы.
- б) гарантии (удовлетворение потребности в стабильности, безопасности с учетом социального статуса работника).
- в) Отсутствие жесткой системы наказаний.
- г) Все ответы верны.

Шкала оценивания:

- 100-90% - «отлично»;
- 89-75% - «хорошо»;
- 74-60% - «удовлетворительно»;
- ниже 60% - «неудовлетворительно».

5.2. Вопросы к зачету

1. Назовите теории управления персоналом, их основные положения.
2. Раскрыть сущность английской, американской, японской и российской философии управления персоналом и сравнить их.
3. Сущность понятия «управление персоналом».
4. Назовите принципы управления персоналом.
5. Назовите методы управления персоналом.
6. Что такое организационное проектирование, его задачи.
7. Назовите и охарактеризуйте стадии организационного проектирования.
8. Организационная структура и ее типы
9. Функции менеджера по персоналу.
10. Факторы, от которых зависит выбор типа организационной структуры.
11. Раскройте сущность понятия «кадровая политика».
12. Назовите и охарактеризуйте виды кадровой политики организации.
13. Раскройте содержание этапов формирования кадровой политики.
14. Дайте характеристику основных принципов формирования кадровой политики.
15. Сущность понятия «стратегия управления персоналом».
16. Сущность понятия «кадровое планирование», его цели и задачи.
17. Структура оперативного плана кадрового планирования.
18. Охарактеризуйте уровни кадрового планирования.
19. Основные требования к кадровому планированию.
20. Цели и задачи кадрового контроллинга.
21. Раскройте сущность понятий «набор», «наем», «отбор» персонала.
22. Назовите источники найма на работу, их преимущества и недостатки.
23. Охарактеризуйте методы отбора персонала.
24. Раскройте сущность принципов подбора и расстановки кадров.

25. Назовите и охарактеризуйте этапы аттестации персонала.
26. Сущность понятия «социализация персонала», охарактеризуйте социальную структуру коллектива.
27. Назовите цели и задачи системы управления профориентацией и адаптацией.
28. Раскройте содержание методов обучения персонала.
29. Сущность понятия «карьера», ее виды.
30. Раскройте содержание этапов системы служебно-профессионального продвижения персонала.
31. Охарактеризуйте этапы формирования кадрового резерва.
32. Сущность содержательных теорий мотивации.
33. Сущность процессуальных теорий мотивации.
34. В чем состоит различие между понятиями «мотивация труда» и «стимулирование труда».
35. Раскройте сущность функционального и стоимостного подходов при управлении эффективностью деятельности персонала.
36. Охарактеризуйте этапы функционально-стоимостного анализа.
37. Охарактеризуйте структуру затрат на персонал.
38. Назовите экономические результаты совершенствования управления персоналом и показатели из измерения.
39. Назовите социальные результаты совершенствования управления персоналом и показатели из измерения.
40. В чем заключается взаимосвязь экономической и социальной эффективности совершенствования управления персоналом.

Критерии оценивания

Знания, умения и навыки обучающихся при промежуточной аттестации **в форме зачета** определяются «зачтено», «не зачтено».

«Зачтено» **выставляется, если обучающийся достиг уровней формирования компетенций: продвинутый, повышенный, пороговый** - обучающийся знает курс на уровне лекционного материала, базового учебника, дополнительной учебной, научной и методологической литературы, умеет привести разные точки зрения по излагаемому вопросу.

«Не зачтено» **соответствует нулевому уровню формирования компетенций;** обучающийся имеет пробелы в знаниях основного учебного материала, допускает принципиальные ошибки в выполнении предусмотренных программой заданий.

При использовании 100-балльной шкалы оценивания при промежуточной аттестации, знания, умения и навыки обучающихся определяются в данной шкале и переводятся в оценки «отлично», «хорошо», «удовлетворительно», «неудовлетворительно», «зачтено», «не зачтено».

Шкала перевода баллов в оценки при промежуточной аттестации в форме зачета

Уровень формирования компетенции	Оценка	Минимальное количество баллов	Максимальное количество баллов
Продвинутый, повышенный, пороговый	Зачтено	60	100
Нулевой	Не зачтено	0	59

Министерство культуры Российской Федерации
Кемеровский государственный институт культуры
Социально-гуманитарный факультет
Кафедра культурологии

ФОНД ОЦЕНОЧНЫХ СРЕДСТВ

по учебной дисциплине

ИСТОРИЯ ИСКУССТВ

Направление подготовки

29.03.04 Технология художественной обработки материалов

Профиль подготовки:

«Арт-технологии в художественном проектировании изделий из керамики»

Квалификация (степень) выпускника

Бакалавр

Форма обучения

Очная, заочная

Утверждена на заседании кафедры:
11.12.2023, протокол № 5.

Составитель: Попова Н.С.

Кемерово
2023

Фонд оценочных средств

1. Перечень оцениваемых компетенций:

- способностью к самоорганизации и самообразованию (ОК-7);

2. Критерии и показатели оценивания компетенций

Обучающийся должен демонстрировать следующие результаты обучения по дисциплине:

Знать:

- периоды истории искусства (ОК-7) – 3.1;
- этапы творчества наиболее известных художников (ОК-7) – 3.2;

Уметь:

- систематизировать и интерпретировать процессы в искусстве (ОК-7) – У.1;

Владеть:

- Навыками интерпретации научного текста, автора, исследователя проблем истории искусства (ОК-7) – В.1.

*Описание критериев оценивания компетенций на различных уровнях их формирования **

При выставлении оценки преподаватель учитывает: логику, структуру, стиль ответа; культуру речи, манеру общения; готовность к дискуссии, аргументированность ответа; уровень самостоятельного мышления; умение приложить теорию к практике, решить задачи.

Нулевой уровень («неудовлетворительно»). Результаты обучения студента свидетельствуют:

З) об усвоении им некоторых элементарных знаний, но студент не владеет понятийным аппаратом изучаемой предметной области (учебной дисциплины);

У) не умеет установить связь теории с практикой;

В) не владеет способами решения практико-ориентированных задач.

Первый уровень - пороговый («удовлетворительно»). Достигнутый уровень оценки результатов обучения студента показывает:

З) знания имеют фрагментарный характер, отличаются поверхностностью и малой содержательностью; студент раскрывает содержание вопроса, но не глубоко, бессистемно, с некоторыми неточностями;

У) слабо, недостаточно аргументированно может обосновать связь теории с практикой;

В) способен понимать и интерпретировать основной теоретический материал по дисциплине.

Второй уровень повышенный («хорошо»). Студент на должном уровне:

З) раскрывает учебный материал: даёт содержательно полный ответ, требующий незначительных дополнений и уточнений, которые он может сделать самостоятельно после наводящих вопросов преподавателя;

У) демонстрирует учебные умения и навыки в области решения практико-ориентированных задач;

В) владеет способами анализа, сравнения, обобщения и обоснования выбора методов решения практико-ориентированных задач.

Третий уровень продвинутый («отлично»). Студент, достигающий должного уровня:

З) даёт полный, глубокий, выстроенный логично по содержанию вопроса ответ, используя различные источники информации, не требующий дополнений и уточнений;

У) доказательно иллюстрирует основные теоретические положения практическими примерами;

В) способен глубоко анализировать теоретический и практический материал, обобщать его, самостоятельно делать выводы, вести диалог и высказывать свою точку зрения.

3. Формируемые компетенции в структуре учебной дисциплины и средства их оценивания

№ п / п	Разделы (темы) дисциплины	Код оцениваемой компетенции	Планируемые результаты обучения по дисциплине (ЗУВ)	Оценочное средство
1.	Тема 1.1. Введение в историю искусств.	ОК-7	З. 1, З. 2; У. 1; В. 1.	Устный опрос; проверка выполнения письменных заданий
2.	Тема 1.2 Искусство первобытного общества.	ОК-7	З. 1, З. 2; У. 1; В. 1.	Устный опрос; проверка выполнения письменных заданий
3.	Тема 2.1. Искусство Древнего Египта.	ОК-7	З. 1, З. 2; У. 1; В. 1.	Устный опрос; проверка выполнения письменных заданий
4.	Тема 2.2. Искусство Древней Греции и Рима.	ОК-7	З. 1, З. 2; У. 1; В. 1.	Устный опрос; проверка выполнения письменных заданий
5.	Тема 2.3. Романский стиль в искусстве Европы.	ОК-7	З. 1, З. 2; У. 1; В. 1.	Устный опрос; проверка выполнения письменных заданий
6.	Тема 2.4. Готический стиль в искусстве Европы.	ОК-7	З. 1, З. 2; У. 1; В. 1.	Устный опрос; проверка выполнения письменных заданий
7.	Тема 2.5. Искусство Византии.	ОК-7	З. 1, З. 2; У. 1; В. 1.	Устный опрос; проверка выполнения письменных заданий
8.	Тема 2.6. Древнерусское искусство.	ОК-7	З. 1, З. 2; У. 1; В. 1.	Устный опрос; проверка выполнения письменных заданий
9.	Тема 3.1. Искусство Возрождения в Италии.	ОК-7	З. 1, З. 2; У. 1; В. 1.	Устный опрос; проверка выполнения письменных заданий

10.Тема 3. 2. Особенности искусства Северного Возрождения.	ОК-7	З. 1, 3. 2; У. 1; В. 1.	Устный опрос; проверка выполнения письменных заданий
11.Тема 3.3. Стиль барокко в искусстве Европы XVII века.	ОК-7	З. 1, 3. 2; У. 1; В. 1.	Устный опрос; проверка выполнения письменных заданий
12.Тема 3.4. Реализм в искусстве Европы XVII века.	ОК-7	З. 1, 3. 2; У. 1; В. 1.	Устный опрос; проверка выполнения письменных заданий
13.Тема 3.5. Стиль классицизм в искусстве Европы XVII века.	ОК-7	З. 1, 3. 2; У. 1; В. 1.	Устный опрос; проверка выполнения письменных заданий
14.Тема 3.6. Стиль рококо в искусстве Европы XVIII века.	ОК-7	З. 1, 3. 2; У. 1; В. 1.	Устный опрос; проверка выполнения письменных заданий
15.Тема 3.7. Особенности развития русского искусства в XVIII в.	ОК-7	З. 1, 3. 2; У. 1; В. 1.	Устный опрос; проверка выполнения письменных заданий
16.Тема 3.8. Барокко в русском искусстве XVIII века.	ОК-7	З. 1, 3. 2; У. 1; В. 1.	Устный опрос; проверка выполнения письменных заданий
17.Тема 3.9. Классицизм в русском искусстве XVIII века.	ОК-7	З. 1, 3. 2; У. 1; В. 1.	Устный опрос; проверка выполнения письменных заданий

4. Оценочные средства по дисциплине для текущего контроля

4.1. Перечень вопросов для устного опроса

Атрибутируйте представленные ниже произведения искусств:

1 часть

Первобытное искусство.

1. Венера из Виллендорфа. Палеолит.
2. Стоунхендж. II тыс. до н. э.
3. Бизон. Пещера Тюк д'Одубер.
4. Бык. Пещерная живопись Палеолит. Пещера Ласко. Франция
5. Зубры. Пещерная живопись Палеолит. Пещера Ласко. Франция
6. Лошади и быки. Пещерная живопись Палеолит. Пещера Ласко. Франция

7. Лошадь. Пещерная живопись Палеолит. Пещера Ласко. Франция
8. Олени. Пещерная живопись Палеолит. Пещера Ласко. Франция
9. Лошадь и олени. Пещерная живопись Палеолит. Пещера Ласко. Франция
10. Зубр. Пещерная живопись Палеолит. Пещера Альтамира. Испания.

Искусство Древнего Египта.

11. Пирамиды фараонов Хеопса, Хефрена, Микерина. XXVII в. до н. э.
12. Стела фараона Нармера. Около 3000 г до н. э.
13. Большой сфинкс. XXVII в. до н. э.
14. Две принцессы, дочери Эхнатона и Нефертити. Фрагмент росписи дворца в Амарне. XIV в. до н. э.
15. Тутмес Голова дочери Эхнатона. XIV в до н. э
16. Храм Амона. XV – XIII вв. до н. э. Луксор.
17. Храм царицы Хатшепсут в Дейр-эль-Бахри. Сенмут. Начало XV в. до н.э.
18. Пирамида фараона Джосера. XXVIII в. до н. э.
19. Голова царицы Нефертити из Амарны. XIV в. до н. э.
20. Саркофаг фараона Тутанхамона из гробницы в Фивах. XIV в до н. э.
21. Семейный портрет Эхнатона и Нефертити

Искусство Древней Греции

22. Акробаты с быком. Фреска Кносского дворца.
23. Кносский дворец на Крите. Лестница и световой колодец XVI – XV вв. до н. э.
24. Парижанка. Фрагмент росписи дворца в Кносе XV в. до н. э.
25. Львиные ворота в Микенах II половина XIV века до н. э.
26. Кора «675» с афинского Акрополя. Около 510 г. до н. э.
27. Иктин и Калликрат Парфенон. 447 – 438 гг. до н. э.
28. Алкамен Эрехтейон. Портик кариатид. 421 – 409 гг. до н. э.
29. Фидий
30. Эксекий. Ахилл и Аякс, играющие в кости. Роспись амфоры. Середина VI в. до н. э.
31. Пракситель Афродита из Арля. Около 360 – 350 гг. до н. э.
32. Мирон Дискобол. Около 450 г. до н. э.
33. Мирон Афина и Марсий. Фрагмент II четверть V в. до н. э.
34. Пракситель Гермес с младенцем Дионисом
35. Агесандр Венера Милосская
36. Леохар Аполлон Бельведерский
37. Статуя Зевса с мыса Артемисион. Бронза. 460 – 450 гг. до н.э.
38. Маска Агамемнона
39. Фидий. Статуя Афины-Парфенос. Реконструкция

Искусство Древнего Рима

40. Статуя Капитолийской волчицы. Бронза. Начало V века до н. э.
41. Статуя Химеры. Бронза. Конец V века до н. э.
42. Статуя Адриана в образе Арея. I половина II века н. э.
43. Конная статуя Марка Аврелия. Бронза. II век
44. Портрет римлянки II век н. э.
45. Портрет оратора Авла Метелла. Конец III в. до н. э.
46. Портрет так называемого Брута. Бронза. III – I века до н. э.
47. Портрет римлянки. II век
48. Пантеон 120 – 138 гг. Рим
49. Амфитеатр Флавиев (Колизей)
50. Портрет Октавиана Августа I в. н.э.

2 часть

Европейское средневековья

1. Церковь в Лаахском монастыре. Германия. XIII век.
2. Собор в Реймсе. Франция. XIII - начало XIV веков.
3. Церковь в Сен Сернине. Внутр. Вид. Франция. XII век
4. Церковь Сен Шапель. Париж. Середина XIII век
5. Мария и Елизавета. Статуи западного входа Собора в Реймсе. Франция. XIII век
6. Эккехард и Ута. Статуи основателей собора в Наумбурге. Германия. XIII век

Искусство Древней Руси.

7. Храм Василия Блаженного.
8. Церковь Покрова на Нерли. 1165
9. Благовещенский собор Московского Кремля. 1484 – 1489.
10. Архангельский собор Московского Кремля.
11. Дмитриевский собор во Владимире. 1194 – 1197
12. Аристотель Фиорованти Успенский собор Московского Кремля. 1475 – 1479
13. Андрей Рублев Троица
14. Богоматерь Владимирская.
15. Богоматерь Великая Панагия. I треть XIII века.
16. Борис и Глеб на конях. 40-е годы XIV века
17. Феофан Грек. Фрагмент росписи в церкви Спаса на Ильине улице.
18. Битва Суздальцев с новгородцами. (Чудо от иконы «Знамение») Икона. Вторая половина XV века.
19. Устюжское благовещение. XII век

Искусство Итальянского Возрождения

20. Рафаэль Обручение Марии. 1504
21. Рафаэль Сикстинская Мадонна. 1513 - 1514
22. Рафаэль Прекрасная садовница. 1507
23. Леонардо да Винчи. Тайная вечеря.
24. Леонардо да Винчи. Мона Лиза (Джоконда) 1503
25. Леонардо да Винчи. Мадонна с цветком. (Мадонна Бенуа)
26. Леонардо да Винчи. Мадонна с младенцем (Мадонна Лита) 1491
27. Микеланджело Буонарроти. Моисей
28. Микеланджело Буонарроти. Пьета
29. Микеланджело Буонарроти. Давид
30. Микеланджело Буонарроти. Фрески Сикстинской капеллы: Сотворение человека, Потоп, Сотворение Евы.
31. Джорджоне Сельский концерт
32. Джорджоне Спящая Венера
33. Джорджоне Юдифь.
34. Тициан Динарий кесаря. 1518.
35. Тициан Даная 1546 - 1553

Искусство Северного Возрождения

36. Альбрехт Дюрер Адам и Ева. 1507
37. Альбрехт Дюрер Автопортрет. 1498
38. Альбрехт Дюрер Эразм. 1526
39. Губерт и Ян Ван Эйк Гентский алтарь.
40. Иероним Босх. Несение креста.
41. Иероним Босх. Блудный сын
42. Питер Брейгель Старший Слепые

43. Питер Брейгель Старший Вавилонская башня
44. Питер Брейгель Старший Охотники на снегу.

3 часть

Барроко

1. Бернини Л. Колоннада площади Святого Петра в Риме. 1658 - 1663
2. Бернини Л. Фонтан четырех рек на Пьяцца Навона в Риме. 1648 - 1651
3. Бернини Л. Экстаз святой Терезы.
4. Бернини Л. Балдахин. 1624 - 1633
5. Бернини Л. Давид.
6. Рубенс П.П. Христос в терновом венце. Ок. 1612
7. Рубенс П.П. Портрет камеристки инфанты Изабеллы. Ок. 1625
8. Рубенс П.П. Вирсавия
9. Рубенс П.П. Прибытие Марии Медичи в Марсель. 1622 - 1625
10. Рубенс П.П. Союз Земли и Воды. Ок. 1618
11. Рубенс П.П. Персей и Андромеда. Ок. 1621
12. Рубенс П.П. Шубка. 1638 - 1639
13. Рубенс П.П. Похищение дочерей Левкиппа. 1619 - 1620
14. Рубенс П.П. Венера перед зеркалом. Ок. 1613 – 1615

Реализм

15. Веласкес Д. Портрет Оливареса. Ок. 1640
16. Веласкес Д. Водонос. 1620
17. Веласкес Д. Венера с зеркалом. 1657
18. Веласкес Д. Завтрак
19. Веласкес Д. Сдача Бреды 1634 - 1635
20. Веласкес Д. Пряхи
21. Веласкес Д. Портрет папы Иннокентия X
22. Веласкес Д. Менины. 1656
23. Караваджо М. Юноша с лютней. Ок. 1595
24. Караваджо М. Святой Иероним. 1605 - 1606
25. Караваджо М. Амур – победитель. 1598 - 1599
26. Караваджо М. Вах. 1593 - 1594
27. Караваджо М. Юдифь и Олоферн. 1595 - 1596
28. Караваджо М. Смерть Марии. 1605 – 1606
29. Караваджо М. Больной Вах.
30. Караваджо М. Положение во гроб. 1602 - 1604
31. Караваджо М. Бичевание Христа.
32. Рембрандт Ночной дозор. 1642
33. Рембрандт Даная.
34. Рембрандт Неверие Фомы.
35. Рембрандт Возвращение блудного сына.
36. Рембрандт Пир Валтасара. 1635 - 1636
37. Рембрандт Автопортрет.
38. Хальс Ф. Групповой портрет регентов для престарелых в Харлеме. 1641
39. Хальс Ф. Портрет Декарта

Классицизм

40. Никола Пуссен Аполлон и Дафна.
41. Никола Пуссен Смерть Германика. 1626 - 1628
42. Никола Пуссен Лето. 1660 – 1664.
43. Никола Пуссен Суд Соломона.

44. Никола Пуссен Поклонение золотому тельцу.
45. Ян Вермер Женщина с кувшином воды. 1664 - 1665
46. Ян Вермер Девушка с жемчужиной. Сер. 1660-х гг.

Рококо

47. Ватто А. Жиль. 1720
48. Ватто А. Вывеска Жерсена. 1721
49. Ватто А. Прибытие на остров Киферу
50. Ватто А. Капризница. Ок. 1718
51. Ватто А. Общество в парке
52. Ватто А. Актеры французской комедии. Ок. 1712
53. Ватто А. Затруднительное предложение. Ок. 1716
54. Фрагонар Ж.О. Поцелуй украдкой.

Неоклассицизм

55. Антонио Канова. Амур и Психея.
56. Антонио Канова. Три грации. 1814 – 1815.
57. Антонио Канова. Паолина Боргезе в виде Венеры. 1804 - 1808
58. Жак Луи Давид. Марат. 1793
59. Жак Луи Давид. Коронация императора Наполеона I и императрицы Жозефины в соборе Парижской богородицы 2 декабря 1806 года. 1806 – 1807.
60. Жак Луи Давид. Клятва Горациев. 1784.
61. Жак Луи Давид. Наполеон на перевале Сен Бернар. 1800.
62. Жак Луи Давид. Наполеон в рабочем кабинете. 1812..
63. Жан Огюст Доминик Энгр. Купальщица Вальпинсона. 1808.
64. Жан Огюст Доминик Энгр. Турецкая баня. 1863.
65. Жан Огюст Доминик Энгр. Портрет Луи – Франсуа Бертена. 1832.
66. Жан Огюст Доминик Энгр. Портрет Наполеона на троне. 1806
67. Жан Огюст Доминик Энгр. Источник. 1820 - 1856.
68. Жан Огюст Доминик Энгр. Большая одалиска. 1814
69. Жан Огюст Доминик Энгр. Обет Людовика XIII. 1824
70. Жан Огюст Доминик Энгр. Закованная Анжелика. 1859

Романтизм

71. Франсиско Гойя. Маха одетая. Ок. 1802.
72. Франсиско Гойя. Маха обнаженная. Ок. 1802.
73. Франсиско Гойя. Семья Карла IV. 1800 – 1801.
74. Франсиско Гойя. Расстрел повстанцев в ночь на 3 мая. 1814.
75. Франсиско Гойя. Сатурн. 1810 – 1823.
76. Теодор Жерико. Офицер конных егерей, идущий в атаку. 1812.
77. Теодор Жерико. Раненый кирасир. 1814.
78. Теодор Жерико. Плот «Медузы». 1819.
79. Теодор Жерико. Дерби в Эпсоме. 1821.
80. Теодор Жерико. Портрет умалишенного. 1819
81. Теодор Жерико. Портрет умалишенной. 1819 – 1822.
82. Эжен Делакруа. Ладья Данте. 1822.
83. Эжен Делакруа. Резня на Хиосе. 1824.
84. Эжен Делакруа. Свобода, ведущая народ. 1830.

4 часть

Импрессионизм

1. Эдуард Мане. Кабачок. 1878 – 1879.
2. Эдуард Мане. Нана. 1877.
3. Эдуард Мане. Балкон. 1868.
4. Эдуард Мане. Олимпия. 1863.
5. Эдуард Мане. Анжелина.
6. Эдуард Мане. Завтрак на траве. 1863.
7. Клод Моне. Завтрак на траве. 1866.
8. Клод Моне. Поле маков. Конец 1880-х годов.
9. Клод Моне. Скалы в Бель – Иль. 1886.
10. Клод Моне. Стог сена около Живерни.
11. Огюст Ренуар. Завтрак гребцов. 1881.
12. Огюст Ренуар. Девушка с веером. Ок. 1881.
13. Эдгар Дега. Танцовщицы на репетиции. 1875 – 1877.
14. Эдгар Дега. Абсент.
15. Эдгар Дега. Танцовщица у фотографа. 1870-е годы.
16. Жорж Сёра. Воскресенье после полудня на острове Гранд – Жатт. 1884 – 1886.

Постимпрессионизм

17. Поль Сезанн. Курильщик. 1895.
18. Поль Сезанн. Гора Святой Виктории. 1900.
19. Поль Сезанн. Равнины у горы св. Виктории.
20. Поль Сезанн. Персики и груши.
21. Поль Сезанн. Мужчина с трубкой.
22. Поль Сезанн. Мальчик в красном жилете.
23. Винсент Ван Гог. Автопортрет с перевязанным ухом.
24. Винсент Ван Гог. Стул Винсента 1888 – 1889.
25. Винсент Ван Гог. Комната художника.
26. Винсент Ван Гог. Арльские дамы. 1888.

Русское искусство XVIII века

27. Неизвестный художник. Портрет Я.Ф. Тургенева. Не позднее 1695
28. Матвеев А. Портрет Петра I. 1724 – 1725
29. Матвеев А. Автопортрет с женой. 1729
30. Никитин И.Н. Петр I на смертном ложе
31. Боровиковский В.Л. Портрет князя А.Б. Куракина, вице-канцлера. 1801 – 1802
32. Боровиковский В.Л. Портрет А.Г. Гагариной и В.Г. Гагариной. 1802
33. Боровиковский В.Л. Портрет М.И. Лопухиной. 1797
34. Боровиковский В.Л. Екатерина II на прогулке в Царскосельском парке. 1794
35. Вишняков И.Я. Портрет Сары Фермор. 1749
36. Никитин Н.И. Портрет Г.И. Головкин. 1720
37. Трезини Д. Петропавловский собор. Колокольня. 1712 – 1733
38. Левицкий Д.Г. Портрет А.П. Левицкий. 1775
39. Левицкий Д.Г. Портрет Н. Хованской и Е.Н. Хрущовой. 1773
40. Левицкий Д.Г. Портрет М.А. Дьяковой. 1778
41. Левицкий Д.Г. Портрет Екатерины-Законодательницы в храме богини Правосудия. 1783
42. Растрелли Ф.Б. Зимний дворец. Фасад на Дворцовую площадь. 1754 – 1762
43. Растрелли К.Б. Анна Иоанновна с арапчонком. 1732 - 1741
44. Рокотов Ф.С. Портрет Екатерины II. 1763
45. Рокотов Ф.С. Портрет А.П. Струйской. 1772

Русское искусство XIX века

46. Перов В.Г. Приезд гувернантки в купеческий дом. 1866

47. Перов В.Г. Тройка. Ученики мастеровые везут воду. 1866
48. Перов В.Г. Охотники на привале. 1871
49. Перов В.Г. Чаепитие в Мытищах, близ Москвы. 1862
50. Тропинин В.А. Автопортрет
51. Тропинин В.А. Гитарист. 1823
52. Тропинин В.А. Кружевница. 1823
53. Кипренский О.А. Портрет мальчика Челищева. 1809
54. Венецианов А.Г. На жатве. Лето
55. Венецианов А.Г. Спящий пастушок. 1823 – 1826
56. Брюллов К.П. Всадница. 1832
57. Крамской И.Н. Некрасов в период «Последних песен». 1877
58. Саврасов А.К. Грачи прилетели. 1871
59. Васильев Ф.А. Оттепель. 1871
60. Васильев Ф.А. Мокрый луг. 1872
61. Левитан И.И. Лунная ночь.
62. Левитан И.И. Озеро. 1899 - 1900
63. Левитан И.И. Золотая осень. 1895
64. Левитан И.И. Березовая роща. 1885 - 1889
65. Левитан И.И. Озеро. 1899 - 1900
66. Кустодиев Б.М. Купчиха за чаем. 1918
67. Куинджи А.И. Березовая роща. 1879
68. Куинджи А.И. После грозы. 1879
69. Куинджи А.И. Ночное. 1905 – 1908
70. Куинджи А.И. На острове Валааме. 1873
71. Поленов В.Д. Зимний сад. 1878
72. Поленов В.Д. Московский дворик. 1878
73. Коровин К.А. Зимой. 1894
74. Коровин К.А. Париж. Бальвар капуцинок. 1911
75. Шишкин И.И. Утро в сосновом лесу. 1889
76. Шишкин И.И. Карабельная роща. 1832 – 1898
77. Шишкин И.И. Сосны, освещенные солнцем. Этюд. 1886
78. Шишкин И.И. Сосновый бор. Мачтовый лес в Вятской губернии. 1872
79. Васнецов В.М. Богатыри.
80. Васнецов В.М. Царь Иван Васильевич Грозный. 1897
81. Васнецов В.М. Аленушка. 1881
82. Суриков В.И. Утро стрелецкой казни. 1881
83. Суриков В.И. Боярыня Морозова. 1887
84. Бенуа А.Н. Парад при Павле I
85. Врубель М.А. Демон поверженный. 1901
86. Серов В.А. Дети
87. Репин И.Е. Запорожцы. 1880 - 1891

5 часть

Русское искусство XX века

1. Малевич К. Черный квадрат. 1915
2. Малевич К. Голова крестьянской девушки. 1912 - 1913
3. Малевич К. Два крестьянина (в белом и красном). 1928 - 1932
4. Шагал М. День рождения. 1905
5. Шагал М. Я и деревня. 1911
6. Шагал М. Автопортрет с семью пальцами. 1912
7. Петров-Водкин К.С. 1919 год. Тревога. 1934.
8. Серов В.А. Дети. 1899

9. Серов В.А. Девочка с персиками. 1887
10. Кустодиев Б.М. Портрет Ф.И. Шаляпина. 1922
11. Филонов П. Живая голова. 1923
12. Филонов П. Формула вселенной. 1920 – 1922

Зарубежное искусство XX века

13. Пикассо П. Беззащитные. 1903
14. Пикассо П. Авиньонские дивы. 1907
15. Пикассо П. Герника. 1937
16. Пикассо П. Сидящий Арлекин. 1923
17. Пикассо П. Старый нищий с мальчиком.
18. Пикассо П. Девочка на шаре.
19. Модильяни А. Большая обнаженная. 1917
20. Модильяни А. Жак Липшиц и его жена. 1916
21. Модильяни А. Портрет Макса Жакоба. 1916
22. Мондриан П. Композиция № XI. 1912
23. Дюшан М. Велосипедное колесо. 1913. Воспроизведение 1964.
24. Дюшан М. Фонтан. 1917
25. Дюшан М. Сушилка для бутылок. 1913. Воспроизведение. 1964
26. Де Кирико Дж. Портрет Г. Аполлинера. 1914
27. Дали С. Портрет Луиса Бунюэля. 1924
28. Дали С. Рынок рабов с появлением невидимого бюста Вольтера. 1940
29. Дали С. Великий маляр. 1929
30. Дали С. Портрет Гали с «Анжелюсом». 1935
31. Дали С. Постоянство памяти. 1931
32. Дали С. Корзина с хлебом. 1926
33. Уорхол Э. 32 банки томатного супа «Campbell's» 1961 – 1962
34. Уорхол Э. Мэрилин Монро. 1962
35. Поллок Дж. Пять полных морских саженей. 1947
36. Клейн И. Антропометрия: Принцесса Елена. 1960
37. Клейн И. Монохром золотой. MG 25. 1961
38. Клейн И. Монохром синий. ИКВ. 1959
39. Блейк П. Дверь с красотками. 1959
40. Джонс Дж. Три флага. 1958
41. Вессельман Т. Великая американская обнаженная № 57. 1964
42. Фонтана Л. Конец Бога. 1963

Критерии оценивания

Для успешного освоения иллюстративного материала студент должен:

- Находить соответствие между визуальным образом произведения искусств и авторским заголовком;
- Выявлять особенности творческого метода архитекторов, скульпторов, живописцев, представленных в перечне списка иллюстраций для атрибуции.
- На примере произведений искусства, представленных в списке иллюстраций для атрибуции охарактеризовать художественный стиль той или иной эпохи.

В ходе контроля успеваемости по освоению материала раздела дисциплины студенту предлагается 20 визуальных образов произведений искусства. Студент должен находить соответствие между визуальным образом произведения искусств и авторским заголовком. Каждый правильный ответ студента оценивается в 5 баллов. Максимальное количество баллов - 85 – 100 баллов «отлично». Промежуточное количество баллов – 65 – 84 балла «хорошо». Минимальное количество баллов 45 – 64 балла «удовлетворительно».

4.2. Тематика рефератов

1. Жанры и виды искусства. Периодизация искусства

2. Искусство Древнего Востока. Общая характеристика.
3. Канон в искусстве Древнего Египта. Амарнский период в искусстве Древнего Египта.
4. Периодизация искусства античного мира. Её историческое и географическое обоснование. Качественная характеристика.
5. Периодизация искусства Древней Греции. Её историческое и географическое обоснование. Качественная характеристика.
6. Искусство архаической и классической Греции. Общая характеристика.
7. Древнегреческие архитектурные ордера. Древнегреческий храм. Его смысл, назначение, специфика.
8. Ансамбль Афинского Акрополя. Его творения и творцы, роль в общественной жизни.
9. Древнегреческая скульптура. Общая характеристика, основные этапы эволюции, место в общественной жизни.
10. Периодизация искусства древнего Рима. Историческое обоснование, качественная характеристика.
11. Древнеримский скульптурный портрет. Общая характеристика. Основные этапы развития от Этрурии до конца империи. Примеры.
12. Искусство императорского Рима. Общая характеристика. Исторические особенности. Основные памятники.
13. Архитектура республиканского и императорского Рима. Общая характеристика. Историческая обусловленность.
14. Общая характеристика искусства эпохи Возрождения.
15. Итальянское искусство Проторенессанса. Творчество ДжоттодиБондоне.
16. Архитектура и скульптура Италии Раннего Возрождения. Творчество Ф. Брунеллески, Л. Альберти, Л. Гиберти, Донателло.
17. Итальянское изобразительное искусство Высокого Возрождения. Жизнь и творчество Леонардо да Винчи и Рафаэля Санти.
18. Архитектура и скульптура Высокого Возрождения. Творчество Браманте и Микеланджело Буонаротти.
19. Искусство Высокого Возрождения в Венеции. Творчество Джорджоне и Тициана.
20. Архитектура Позднего Возрождения. Творчество А. Палладио.
21. Искусство Северного Возрождения XV – XVI вв. Творчество Я. ванЭйка. Р. ван дер Вейдена, Гуго Ван дер Гуса, И. Босха, П. Брейгеля Старшего, Альбрехта Дюрера.
22. Стилевая система европейского искусства XVII – XVIII века. Общая характеристика стилевых и внестилевых направлений.
23. Эволюция жанров и видов изобразительного искусства в художественной культуре Европы XVII – XVIII века.
24. Стиль классицизм в искусстве Европы XVII века. Генезис и развитие стиля.
25. Стиль барокко в искусстве Европы XVII века. Генезис и развитие стиля.
26. Особенности реализма в изобразительном искусстве Европы XVII века.
27. Стиль рококо в искусстве Европы XVIII века. Генезис и развитие стиля.
28. Общая характеристика зарубежного искусства XIX века.
29. Классицизм в архитектуре и скульптуре Европы последней четверти XVIII - начала XIX века.
30. Живопись Испании последней четверти XVIII - начала XIX века. Творчество Франсиско Гойи.
31. Французский неоклассицизм рубежа веков. Жизнь и творчество Жака Луи Давида.
32. Неоклассицизм в творчестве художников школы Ж. Л. Давида: Жана Огюста Доминика Энгра, Антуана Гро, П. Прюдона, Ф. Жерара, А.- Л. Жироде - Триозона.
33. Романтизм в изобразительном искусстве Англии. Творчество Уильяма Блейка и Иоганна Генриха Фюсли.
34. Становление жанра пейзажа в изобразительном искусстве Англии. Творчество Джона Констебля и Уильяма Тернера.

35. Становление романтизма в изобразительном искусстве Франции. Творчество Теодора Жерико.
36. Становление романтизма в изобразительном искусстве Франции Жизнь и творчество Эжена Делакруа.
37. Романтические тенденции в скульптуре Франции второй четверти XIX века. Творчество Джеймса Прадье, Пьер-Жана Давида д'Анже, Франсуа Рюда, Антуана Жана Бари и Огюстена Прео.
38. Романтизм в изобразительном искусстве Германии и Австрии. Творчество Филиппа Отто Рунге. Религиозный индивидуализм в творчестве Каспара Давида Фридриха.
39. Романтизм в изобразительном искусстве Германии и Австрии. Своеобразие романтизма назарейцев (художественное объединение «Союз Святого Луки»). Специфика живописи бидермейера.
40. Архитектура и скульптура Западной Европы второй половины XIX века. Творчество Огюста Родена.
41. Реализм в изобразительном искусстве Франции второй половины XIX века. Творчество Камиля Коро. Формирование Барбизонской школы. Творчество Теодора Руссо, Шарля Добиньи, Жюлья Дюпре, Нарсиса Виржала Дюаза де ла Пенья, Жан-Франсуа Милле.
42. Реализм в изобразительном искусстве Франции второй половины XIX века. Творчество Оноре Домье.
43. Реализм в изобразительном искусстве Франции второй половины XIX века. Творчество Густава Курбе.
44. Изобразительное искусство и Англии второй половины XIX века. Братство прерафаэлитов.
45. Импрессионизм в изобразительном искусстве Франции. Зарождение импрессионизма. Творчество Эдуарда Мане.
46. Импрессионизм в изобразительном искусстве Франции. Творчество Клода Моне и Огюста Ренуара.
47. Импрессионизм в изобразительном искусстве Франции. Импрессионистический пейзаж в творчестве А. Сислея и К. Писсарро. Тема балета в произведениях Эдгара Дега.
48. Неоимпрессионизм в изобразительном искусстве Франции. Творчество Жоржа Сёра и Поля Синьяка.
49. Постимпрессионизм в изобразительном искусстве Франции. Творчество Винсента Ван Гога и Поля Гогена.
50. Постимпрессионизм в изобразительном искусстве Франции. Творчество Поля Сезанна.
51. Общая характеристика искусства Европы и США XX начала XXI вв. Периодизация.
52. Символизм в европейском искусстве на рубеже XIX и XX вв. Творчество Г. Моро, П. Пюви де Шаванна, О. Редона.
53. Стиль модерн в европейском искусстве на рубеже XIX и XX вв. Творчество О. Бердсли, У. Морриса. Творчество Г. Климта и Венский Сецессион.
54. Экспрессионизм в искусстве Европы. Группа «Мост» в Дрездене (1905 - 10). и группа «Синий всадник» (1911 - 1912) в Мюнхене. Фовизм (1905 - 08). Творчество А. Матисса.
55. Кубизм в искусстве Западной Европы, его эволюция. Творчество П. Пикассо, Ж. Брака.
56. Футуризм в искусстве Западной Европы, его эволюция. Творчество Ф.-Т. Маринетти, Дж. Балла, Дж. Северини, У. Боччони и др.
57. Геометрическая абстракция в искусстве Западной Европы (1920-е – 1930-е годы). Творчество П. Мондриана группа «Де Стил».
58. Метафизическая живопись. Творчество Дж. де Кирико, К. Карра и др. Натюрморты Дж. Моранди.
59. Дадаизм в искусстве Европы и Америки, его эволюция. Творчество М. Дюшана и абсурдистские объекты «реди-мэйд».

60. Сюрреализм в искусстве Западной Европы и Америки. Творчество И. Танги, Р. Магритта. Эволюция Сальвадора Дали.
61. Абстрактный экспрессионизм. Творчество Дж. Поллока. группы «КОБРА» (Голландия, Бельгия), Ж. Дюбюффе, М. Ротко и В. де Куннинга.
62. Поп-арт и использование шаблонов массовой культуры. Творчество Дж. Джонса, Э. Уорхола, Р. Раушенберга, Р. Лихтенштейна, Т. Вассельмана, Дж. Розенквиста.
63. Художественные акции, хэппенинги и перформансы. Ив Кляйн, Нам ДжунПайк и др.

Критерии оценивания

Знания, умения и навыки обучающихся при выполнении и представлении реферата определяются оценками «отлично», «хорошо», «удовлетворительно», «неудовлетворительно», исходя из следующих критериев:

- качество и самостоятельность ее выполнения -1 балл,
- полнота разработки темы - 1 балл,
- оригинальность решения, теоретическая и практическая значимость результатов, культура речи докладчика – 1 балл,
- объем работы, внешнее оформление – 1 балл,
- усвоение основного теоретического материала – 1 балл.

В итоге за выполнение и презентацию реферата студент может получить максимально – 5 баллов (оценка «отлично»), соответственно – минимально – 2-1 балл (оценка «неудовлетворительно».)

5. Оценочные средства по дисциплине для промежуточного контроля

5.1 Задания в тестовой форме

1. . Что наиболее характерно для первобытного искусства? А) синкретизм Б) аллегория В) абстракционизм
2. Какого типа храма не существовало в Древнем Египте А) скальный Б) полускальный В) заскальный
3. Как называется самый ранний тип погребальной архитектуры Древнего Египта А) пирамида Б) мастаба В) зиккурат
4. Какого типа скульптурного изображения фараона не существовало? А) осирический Б) тип сидящего человека В) тип писца
5. Что такое хиазм? А) тип планировки античного храма Б) прием в скульптуре, обозначающий напряжение мышц в изображении человеческо-го тела В) прием в вазописи
6. Какой скульптор являлся руководителем строительства Афинского Акрополя? А) Фидий Б) Поликлет В) Лисипп
7. Какого вида вазописи не существовало в Древней Греции? А) краснофигурная Б) краснофонная В) белофонная
8. Назовите единственное сохранившееся купольное здание Древнего Рима. А) Коллизей Б) Пантеон В) Парфенон
9. Кому посвящен был главный храм Афинского Акрополя Парфенон А) Афине Б) Афродите В) Посейдону
10. Какого ордера не существовало в искусстве Древней Греции и Рима ? А) Дорического Б) Ионического В) Лидийского
11. Какой тип планировки храма получил наибольшее распространение в Западной Ев-ропе? А) базиликальный тип Б) крестово-купольный тип В) тип ротонды
12. От какого вида портрета ведет свое происхождение византийская икона? А) фаюмский портрет Б) римский скульптурный портрет В) скульптурный портрет амарнского периода Древнего Египта
13. Какой тип конструкции лежит в основе готической архитектуры? А) вантовая конструкция Б) стеновая конструкция В) каркасная конструкция
14. Каково главное содержание ренессансной культуры в Италии А) гуманизм Б) демократия В) свобода воли

15. Тракта́т како́го ита́льянского архите́ктора ста́л гла́вным исто́чником све́дений о био́графии ита́льянских живо́писцев, скульпто́ров и архите́кторов А) Дж. Вазари Б) Л.Б. Альберти В) А. Паладио
16. Назовите одну из основных характеристик венецианского искусства? А) богатый колорит Б) аллегория В) символизм
17. Кто, по мнению Дж. Вазари, является первооткрывателем прямой перспективы? А) Донателло Б) Микеланджело В) Филиппо Брунеллески
18. Что такое сфумато? А) одна из форм передачи световоздушной перспективы Б) термин, обозначающий композиционную выдумку В) формат картины
19. Кто автор купола Собора св. Петра в Риме? А) Браманте Б) Микеланджело В) Бернини
20. Каково главная сущностная характеристика искусства Северного Возрождения? А) продолжение готических традиций Б) возрождение античных традиций В) подражание итальянскому искусству

Ключ к тесту

- 1 – Б, 2 – А, 3 – А, 4 – В, 5 – А, 6 – В, 7 – В, 8 – А, 9 – Б, 10 – А, 11 – Б, 12 – А, 13 – Б, 14 – В, 15 – В, 16 – А, 17 – Б, 18 – Б, 19 – А, 20 – В

Шкала оценивания:

- 100-90% - «отлично»;
- 89-75% - «хорошо»;
- 74-60% - «удовлетворительно»;
- ниже 60% - «неудовлетворительно».

1 верный ответ = 1 балл:

- 20-17 - «отлично»;
- 17-15 - «хорошо»;
- 15-12 - «удовлетворительно»;
- 11 и ниже - «неудовлетворительно».

Вопросы к экзамену

1. Понятия «стиль», «направление» и «метод» в искусствоведении. Виды и жанры искусства
2. Искусство Первобытного общества
3. Искусство Древнего Египта.
4. Искусство Древней Греции.
5. Искусство Древнего Рима.
6. Искусство Византии.
7. Искусство Европы эпохи Средневековья.
8. Искусство Европы Раннего Возрождения.
9. Искусство Европы Высокого Возрождения
10. Искусство Европы Северного Возрождения
11. Искусство Киевской Руси и русских княжеств эпохи феодальной раздробленности.
12. Искусство Московской Руси.
13. Стиль в искусстве Европы XVII века.
14. Реализм в искусстве Европы XVII – XIX вв.
15. Рококо в искусстве Европы XVIII века.
16. Барокко в русском искусстве XVIII века.
17. Классицизм в русском искусстве
18. Критический реализм в русском искусстве XIX века.
19. Стиль модерн в искусстве Европы и России конца XIX – начала XX века.
20. Авангардные направления в архитектуре Европы и России в первой половине XX века
21. Авангардные направления в живописи Европы и России в первой половине XX века
22. Реализм в искусстве XX века
23. Художественные направления постмодернизма.

Критерии оценивания

Знания, умения и навыки обучающихся при промежуточной аттестации **в форме экзамена** определяются оценками «отлично», «хорошо», «удовлетворительно», «неудовлетворительно».

«Отлично» выставляется, если обучающийся достиг **продвинутого уровня формирования компетенций** - обучающийся глубоко и прочно усвоил весь программный материал, исчерпывающе, последовательно, грамотно и логически стройно его излагает, не затрудняется с ответом при видоизменении задания, свободно справляется с задачами и практическими заданиями, правильно обосновывает принятые решения, умеет самостоятельно обобщать и излагать материал, не допуская ошибок.

«Хорошо» выставляется, если обучающийся достиг **повышенного уровня формирования компетенций** - обучающийся твердо знает программный материал, грамотно и по существу излагает его, не допускает существенных неточностей в ответе на вопрос, может правильно применять теоретические положения и владеет необходимыми умениями и навыками при выполнении практических заданий.

«Удовлетворительно» выставляется, если обучающийся достиг **порогового уровня формирования компетенций** - обучающийся усвоил только основной материал, но не знает отдельных деталей, допускает неточности, недостаточно правильные формулировки, нарушает последовательность в изложении программного материала и испытывает затруднения в выполнении практических заданий.

«Неудовлетворительно» соответствует **нулевому уровню формирования компетенций**; обучающийся не знает значительной части программного материала, допускает существенные ошибки, с большими затруднениями выполняет практические задания, задачи. Знания, умения и навыки обучающихся при промежуточной аттестации **в форме зачета** определяются «зачтено», «не зачтено».

«Зачтено» выставляется, если обучающийся достиг **уровней формирования компетенций: продвинутый, повышенный, пороговый** - обучающийся знает курс на уровне лекционного материала, базового учебника, дополнительной учебной, научной и методологической литературы, умеет привести разные точки зрения по излагаемому вопросу.

«Не зачтено» соответствует **нулевому уровню формирования компетенций**; обучающийся имеет пробелы в знаниях основного учебного материала, допускает принципиальные ошибки в выполнении предусмотренных программой заданий.

При использовании 100-балльной шкалы оценивания при промежуточной аттестации, знания, умения и навыки обучающихся определяются в данной шкале и переводятся в оценки «отлично», «хорошо», «удовлетворительно», «неудовлетворительно», «зачтено», «не зачтено».

Шкала перевода баллов в оценки при промежуточной аттестации в форме экзамена

Уровень формирования компетенции	Оценка	Минимальное количество баллов	Максимальное количество баллов
Продвинутый	Отлично	90	100
Повышенный	Хорошо	75	89
Пороговый	Удовлетворительно	60	74
Нулевой	Неудовлетворительн о	0	59

Шкала перевода баллов в оценки при промежуточной аттестации в форме зачета

Уровень формирования компетенции	Оценка	Минимальное количество баллов	Максимальное количество баллов
---	---------------	--------------------------------------	---------------------------------------

Продвинутый, повышенный, пороговый	Зачтено	60	100
Нулевой	Не зачтено	0	59

Министерство культуры Российской Федерации
Кемеровский государственный институт культуры
Факультет социально-гуманитарный
Кафедра физвоспитания

ФОНД ОЦЕНОЧНЫХ СРЕДСТВ

по учебной дисциплине
«Элективные курсы по физической культуре и спорту»
для студентов общей медицинской группы

Направление подготовки
29.03.04 Технология художественной обработки материалов

Профиль подготовки:
«Арт-технологии в художественном проектировании изделий из керамики»

Квалификация (степень) выпускника
Бакалавр

Форма обучения
Очная, заочная

Утвержден на заседании кафедры
11.12.2023, протокол № 5.

Составитель: Лопатин Н.А.

Кемерово
2023

Фонд оценочных средств

1. Перечень оцениваемых компетенций:

- способность использовать методы и средства физической культуры для обеспечения полноценной социальной деятельности (ОК-9)

2. Критерии и показатели оценивания компетенций

Обучающийся должен демонстрировать следующие результаты обучения по дисциплине:

Знать:

1. Значение физической культуры и спорта в формировании общей культуры личности, приобщении к общечеловеческим ценностям и здоровому образу жизни, укреплении здоровья человека, профилактике вредных привычек средствами физической культуры в процессе физкультурно-спортивных занятий (ОК-9). З-1
2. Основы биологии, физиологии, теории и методики физической культуры и здорового образа жизни (ОК-9). З-2
3. Содержание и направленность различных систем физических упражнений, их оздоровительную и развивающую эффективность (ОК-9). З-3

Уметь:

1. Учитывать индивидуальные особенности физического, гендерного возрастного и психического развития личности и применять их во время регулярных занятий физическими упражнениями и спортом (ОК-9). У-1
2. Проводить самостоятельные занятия физическими упражнениями и в спортивных секциях с общей развивающей, профессионально-прикладной и оздоровительно-корректирующей направленностью (ОК-9). У-2
3. Составлять индивидуальные комплексы физических упражнений с различной направленностью (ОК-9). У-3

Владеть:

1. Комплексом упражнений, направленных на укрепление здоровья, обучение двигательным действиям и развитие физических качеств (ОК-9). В-1
2. Способами определения дозировки физической нагрузки и направленности физических упражнений и спорта (ОК-9). В-2
3. Приемами страховки и способами оказания первой помощи во время занятий физическими упражнениями и спортом (ОК-9). В-3

3. Формируемые компетенции в структуре учебной дисциплины и средства их оценивания

№ п/п	Разделы (темы) дисциплины	Код оцениваемой компетенции	Планируемые результаты (ЗУВ)	Оценочное средство
1	Физическая культура в общекультурной и профессиональной подготовке студентов.	ОК-9	З-1, У-1	Рефераты, тесты по ОФП
2.	Особенности занятий избранным видом спорта или системой физических упражнений	ОК-9	З-3, У-1, У-2, У-3, В-1, В-2	Рефераты, тесты по ОФП Зачет
3.	Учет возрастных, физиологических, гендерных и функциональных особенностей при занятиях физической культурой и спортом	ОК-9	З-2, У-2, У-3, В-2	Рефераты, тесты по ОФП

4.	Основы методики самостоятельных занятий физическими упражнениями	ОК-9	З-2, З-3, У-2, У-3, В-3	Рефераты, тесты по ОФП Зачет
5	Студенческий спорт. Выбор видов спорта, особенности занятий избранным видом спорта	ОК-9	З-1, З-2, У-1, У-3, В-2	Рефераты, тесты по ОФП, спортивным играм Зачет
6	Самоконтроль занимающихся физическими упражнениями	ОК-9	З-3, У-1, В-1, В-2	Рефераты, тесты по ОФП, спортивным играм
7	Профессионально-прикладная физическая подготовка (ППФП) студентов	ОК-9	З-2, З-3, У-2, У-3, В-3	Рефераты, тесты по ОФП, спортивным играм Зачет
8	Возможность и условия коррекции физического развития, телосложения, двигательной и функциональной подготовленности средствами физической культуры и спорта в студенческом возрасте	ОК-9	З-2, У-1, В-2	Рефераты, тесты по ОФП, спортивным играм Зачет

4. Оценочные средства по дисциплине для текущего контроля

4.1. Примерная тематика рефератов

1. Предмет, цели, задачи и содержание физической культуры и спорта.
2. Основные понятия физической культуры и спорта.
3. История развития физической культуры и спорта от зарождения до наших дней.
4. Социально-биологические основы физической культуры и спорта.
5. Современное состояние Системы Управления в физкультурных вузах.
6. Становление и развития СУ в ФК и С.
7. Принципы стратификации СУ в ФК и С.
8. Идентификация и квантификация уровней решения задач управления в ФК и С
9. Критерии оценки эффективности решения задач СУ в ФК и С
10. Взаимосвязь и оценка взаимодействия целей и задач в СУ в ФК и С
11. Всероссийский физкультурно-оздоровительный комплекс «Готов к труду и обороне» как комплекс мер по повышению двигательной активности населения.
12. Развитие гибкости на занятиях по физической культуре
13. Развитие координации и ловкости у студентов очной формы обучения на занятиях по физической культуре
14. Физическая культура в жизни студента.
15. Общая физическая подготовка студентов при занятиях боксом, кикбоксингом, каратэ и смешанными единоборствами.
16. Психологическая подготовка спортсменов при занятиях единоборствами
17. Спортивный клуб в ВУЗе.
18. Влияние физической нагрузки на нравственный облик студента на занятиях по физической культуре.
19. Влияние физической нагрузки на опорно-двигательный аппарат студента на занятиях по физической культуре.
20. Общая физическая подготовка в системе физического воспитания.
21. Основные методики занятий физическими упражнениями.

22. Построение и структура учебно-тренировочного занятия.
23. Самоконтроль и самодиагностика при занятиях физической культурой и спортом.
24. Индивидуальный выбор видов спорта или систем физических упражнений.
25. Физиологическая характеристика циклических и ациклических упражнений.
26. Физическая культура и спорт в стране и обществе.
27. Формирование сборных команд студентов очной формы в игровых видах спорта на занятиях по физической культуре.
28. Организация ФВ и спортивной работы в ВУЗе.
29. ФК в общекультурной и профессиональной подготовке студентов.
30. Использование средств физической культуры для повышения психоэмоционального состояния, повышения работоспособности.
31. Физическая культура и спорт как учебная дисциплина в ВУЗе.
32. Лечебная физкультура в ВУЗе.
33. Организация СУ кафедры ФК в ВУЗе и оценка эффективности её работы.
34. Ключевые показатели эффективности при оценке эффективности работы кафедры физической культуры и спорта в ВУЗе.
35. Развитие быстроты у студентов очной формы обучения на занятиях по физической культуре.
36. Современное состояние физической культуры и спорта.
37. Развитие массовой и оздоровительной физической культуры и спорта в РФ.

Студенты ОФО, временно освобожденные от практических занятий и студенты заочной формы обучения представляют рефераты по избранной из примерного перечня или согласованной с преподавателем.

Реферат должен быть предоставлен в бумажном и электронном вариантах. По материалу реферата предоставляется презентация в электронном и бумажном вариантах. Реферат студент должен защитить, сделав краткий доклад и, ответив на контрольные вопросы преподавателя, используя выполненную им презентацию реферата.

Курирующему преподавателю представляются результаты работ в форме: доклада, практических рекомендаций, презентации на электронном носителе и в распечатанном варианте.

4.2. Учебно-практические занятия

Критерии результативности учебно-тренировочных практических занятий.

Тестирование (контроль)

ЛЕГКАЯ АТЛЕТИКА

Дыхательные упражнения, коррегирующие упражнения. Упражнения для мышц рук, ног, брюшного пресса, спины, головы, шеи, туловища. Упражнения на гибкость, координацию и расслабление, упражнения на выносливость, силу, скоростно-силовые упражнения, акробатические упражнения, циклические, ациклические и смешанные упражнения; упражнения максимальной, субмаксимальной, большой и умеренной мощности; соревновательные, специальные подготовительные и общеразвивающие упражнения.

ОРУ на месте и в движении, на скамейке, со скамейкой, у опоры, в кругу, в парах, в разомкнутом строю, с предметами: мячами, палками, гантелями, обручами, скакалками, резиной и др.

ОРУ в сопротивлении с партнером и с отягощениями. Упражнения из различных исходных положений: стоя, сидя, лежа. Упражнения на снарядах. Упражнения на восстановление.

Полное описание упражнений по легкой атлетике приведено в документе «Фонд оценочных средств».

Развитие силы. Основные средства - комплексы общеразвивающих и локально воздействующих упражнений:

- упражнения, отягощенные весом собственного тела;
- упражнения с весом внешних предметов - штанги с набором дисков разного веса, разборные гантели, гири, набивные мячи, вес партнера и т. д.;
- упражнения с использованием тренажерных устройств общего типа (силовая скамья, комплексный силовой тренажер и др.);
- скоростно - силовые упражнения;
- статические упражнения в изометрическом режиме (изометрические упражнения) с использованием отягощений;

Дополнительные средства:

- упражнения с использованием внешней среды (бег и прыжки по рыхлому песку, бег и прыжки в гору, бег против ветра и т. д.);
- упражнения с использованием сопротивления упругих предметов (эспандеры, резиновые жгуты, упругие мячи и т. д.);
- упражнения с противодействием партнера.

Развитие быстроты. Основные и дополнительные средства:

- бег на месте в максимальном темпе (в упоре о гимнастическую стенку и без упора);
- челночный бег;
- бег по разметкам в максимальном темпе;
- повторный бег с максимальной скоростью и собиранием малых предметов, лежащих на полу и на разной высоте;
- стартовые ускорения по сигналу;
- метание малых мячей;
- ловля теннисного мяча после отскока от пола, стены (правой и левой рукой);
- передача теннисного мяча в парах правой и левой рукой попеременно;
- ведение теннисного мяча ногами с ускорениями по прямой, по кругу, вокруг стоек;
- прыжки через скакалку на месте и в движении с максимальной частотой прыжков;
- преодоление полосы препятствий, включающей в себя: прыжки на разную высоту и длину по разметкам, бег с максимальной скоростью в разных направлениях и с преодолением опор различной высоты и ширины, повороты, обегания различных предметов (легкоатлетических стоек, мячей, лежащих на полу или подвешенных на высоте и т. д.);
- эстафеты и подвижные игры со скоростной направленностью; технические действия из базовых видов спорта, выполняемые с максимальной скоростью движений.

Развитие выносливости. Основные и дополнительные упражнения

- равномерный бег на лыжах умеренной и большой интенсивности;
- продолжительный бег, бег по пересеченной местности (кросс);
- марш-бросок на лыжах, бег на коньках, езда на велосипеде, плавание и игровые упражнения;
- упражнения, выполняемые по методу круговой тренировки в среднем темпе.

Развитие гибкости. Основные и дополнительные упражнения:

- упражнения для развития подвижности в суставах;
- маховые движения с большой амплитудой;
- пружинящие упражнения, покачивания;
- активные движения с полной амплитудой (махи руками и ногами, рывки, наклоны и вращательные движения туловищем, без предметов и с предметами (гимнастические палки, обручи, мячи и т. д.);

- пассивные упражнения на гибкость с помощью партнера, с отягощениями, с помощью резинового эспандера или амортизатора, с использованием собственной силы (притягивание туловища к ногам и т. п.);

- упражнения с использованием веса собственного тела;
- статические упражнения с помощью партнера, собственного веса тела или силы.

Развитие координации движений. Основные и дополнительные упражнения:

- общеразвивающие гимнастические упражнения динамического характера на основные группы мышц;
- упражнения без предметов и с предметами, выполняемые при различных положениях тела и его частей, в разные стороны;
- элементы акробатики, упражнения в равновесии;
- упражнения на выработку чувства пространства, времени, степени развиваемых мышечных усилий;
- подвижные и спортивные игры, единоборства;
- специальные упражнения различных избранных видов спорта;
- жонглирование большими (волейбольными) и малыми (теннисными) мячами, гимнастической палкой.

Содержание и нормативные требования по легкой атлетике

Классификация легкоатлетических упражнений. Разрядные нормативы. Правила соревнований массовых легкоатлетических соревнований. Техника безопасности (личная и мест при проведении соревнований).

1. Бег на средние и длинные дистанции.

Обучение технике бега по прямой, по виражу. Специальные беговые упражнения.

Высокий старт, стартовый разгон, бег по дистанции, финиширование. Способы финиширования. Основные методы тренировки: равномерный, переменный, интервальный на коротких отрезках (150-300 м) и длинных отрезках (600 – 1000 м). Кроссовый бег и его специфика. Бег в гору и с горы. Бег с преодолением естественных препятствий.

2. Бег на короткие дистанции. Эстафетный бег.

Старт с опорой на одну руку. Низкий старт. Варианты установки стартовых колодок. Выполнение и совершенствование команд «На старт», «Внимание», «Марш». Стартовый разгон, бег по дистанции, финиширование. Бег по повороту. Старты из различных положений. Специальные упражнения. Бег на коротких отрезках (30-50 м) с ходу, с гантелями, бег в гору, под углом. Бег на отрезках 60- 150 м и 200 – 300 м. Способы передачи эстафеты. Встречные эстафеты и эстафеты по кругу. Отработка передачи эстафетной палочки в парах, ходьбе и парах. Контрольные прикидки в эстафетных связках 2x50 м, 4x50 м, 2x100 м, 4x100 м.

3. Прыжки в длину с разбега.

Прыжки в длину с 3 -5 беговых шагов с приземлением на маховую ногу, с 5 – 7 беговых шагов способом «согнув ноги». Пробежать по полному разбегу с обозначением отталкивания. Прыжки с 7 – 9 беговых шагов с гимнастического мостика. Прыжки в длину с короткого разбега через барьер. Прыжки в длину с полного разбега. Специальные прыжковые упражнения: с ноги на ногу, на одной ноге, на двух ногах, через препятствия, с места. Имитация различных фаз прыжка в длину.

4. Общефизическая подготовка и силовая подготовка. Метание.

Упражнения с набивными мячами: броски и метание различными способами из разных исходных положений (2- 4 кг). Прыжки со скакалкой. Упражнения на брюшной пресс,

подтягивание, сгибание - разгибание рук в упоре лежа, приседание на скорость (10-15 сек), бег в упоре у стенки (10 -15 сек), спортивные и подвижные игры. Круговые тренировки.

Упражнения с гантелями, гириями, штангой, партнером. Упражнения на тренажерах локального и регионального воздействия.

Контрольный раздел по легкой атлетике:

1. Техника выполнения основных видов легкой атлетики (бег, прыжки в длину), с разбега и с места.

2. Тесты физической подготовленности (100м, 2000м (ж), 3000м (м)).

3. Участие в контрольных соревнованиях (челночный бег, длина с места, прыжки со скакалкой, эстафета 10× 400м, кроссовый бег 500м (ж), 1000м (м)).

Содержание	отлично	хорошо	удовлетворит.
Бег 100м (с) муж. жен.	13,2 и лучше 15,5 и лучше	13,3 - 13,5 15,6 – 16,0	13,6- 14,0 16,1 – 16,5
Бег 500 м (мин, сек) муж. Бег 1000 м (мин, сек) жен.	1,46 и лучше 3, 10.0и лучше	1,47.0 -1,50.0 3,15.0–3,20.0	1,51.0 -1,54.0 3,21.0 – 3,25.0
Бег 2000м (мин, сек) муж. 3000м (мин, сек) жен.	10,20.0 и лучше 12,15.0 и лучше	10,21.0-10,40.0 12,16.0- 12,30.0	10,41.0-11,00.0 12,31.0-12,45.0
Равномерный кроссовый бег (ЧСС-150 уд/ мин)	45 мин	40 мин	35 мин
Прыжки в длину (см) муж. жен.	450 и лучше 345 и лучше	449 -435 344 - 330	436 – 420 329 -315
Прыжки в длину с места муж. жен.	240 и лучше 191 и лучше	239 - 220 190 - 170	219 - 210 169 - 150

СПОРТИВНЫЕ И ПОДВИЖНЫЕ ИГРЫ

БАСКЕТБОЛ

Практический раздел

1. Основная стойка баскетболиста. Перемещение передвижения по игровой площадке (техника постановки стоп при отступании, техника выполнения челночного бега), передача мяча на месте, в движении (от груди, с отскоком от пола, одной рукой, в прыжке, из-за спины, из-за головы).

2. Броски мяча: техника бросков из-под щита, со средней, дальней дистанций. Штрафной бросок. Техника подбора мяча.

3. Ведение мяча, техника выполнения правой, левой рукой, переводы мяча с одной руки на другую, за спиной. Обучение технике остановки без мяча и с мячом. Обучение технике бросков с ведением мяча: из-под щита, бросок в прыжке со средней дистанции, бросок с дальней дистанции.

4. Технические и тактические действия игроков в нападении. Взаимодействие игроков при различных схемах нападения. Расстановка игроков на площадке с учетом индивидуальных качеств.

5. Технические и тактические действия в защите. Взаимодействие игроков при личной и зонной защитах с учетом индивидуальных качеств игроков.

6. Индивидуальные и командные действия. Двухсторонние и товарищеские игры, подвижные игры, эстафеты с элементами баскетбола.

7. ОФП: кроссовая подготовка, работа на тренажерах, упражнения с набивными мячами, прыжки и ускорения с отягощением, с сопротивлением, с препятствиями.

8. Правила судейства на площадке, ведение протокола, схемы проведения соревнований.

Контрольный раздел по баскетболу

Тесты по специальной физической подготовке (бег 30 м, челночный бег, прыжки в длину с места, прыжки в высоту с места, количество попаданий с точки за 1 минуту, количество попаданий мяча из 10 штрафных бросков, прыжки со скакалкой). Зачет по технике, тактике и судейству соревнований.

Виды заданий	отлич	хорошо	удовлетво
	но		рит
Бег 30 м	5.3 - 5.0	5.2 - 4.9	5.0 - 4.7
Челночный бег (4 × 12 м)	19.5 - 18.5	18.5 - 17.5	18.0 - 17.0
Прыжки в длину с места	180 - 170	190 - 180	200 - 190
Прыжки в высоту с места	40 - 30	45 - 35	55- 45
Броски со средней и дальней дистанций	9 - 7	11 -9	13 -11
Штрафные броски (кол-во попаданий из 10 раз)	6- 5	7 -6	8 -7
Прыжки со скакалкой за 10 сек.	32 -29	35 - 32 35	-32

ВОЛЕЙБОЛ

Методика обучения и совершенствования техническим приемам. Развитие физических качеств, специфичных для волейболиста как предпосылки успешного овладения техникой. Подготовительные, подводящие и основные упражнения. Последовательность изучения приемов игры в нападении и защите. Методика обучения техническим приемам.

Тактика волейбола. Основные понятия тактики; Классификация тактики; Командные, групповые, индивидуальные тактические действия в нападении; Командные, групповые, индивидуальные тактические действия в защите;

Интегральная подготовка, взаимосвязь техники и тактики в игровой и соревновательной деятельности.

Методика обучения и совершенствования тактическим действиям в волейболе. Развитие специальных физических способностей и освоение техники – как предпосылки успешного овладения тактикой. Формирование тактических умений в процессе подготовительных и подводящих упражнений. Последовательность изучения тактических действий в нападении и защите.

Учебная игра в волейболе. Задания в игре.

Техника волейбола: Техника нападения

а) Стартовая стойка. Перемещения лицом, боком в пригибном шаге, спиной вперед: шаги, скачок, бег, остановки. Сочетание способов перемещения. Подготовительные и подводящие упражнения, упражнения по технике.

б) Передача мяча сверху двумя руками, стоя лицом и спиной к направлению передачи, правым, левым боком; передача мяча снизу двумя руками. Подготовительные, подводящие упражнения. Упражнения по технике.

в) Подачи, нижняя прямая, верхняя прямая. Подготовительные, подводящие упражнения, упражнения по технике.

г) Нападающие удары: прямой по ходу, с переводом. Обучение работе руки в завершающей фазе нападающего удара. Обучение разбегу в нападающем ударе. Обучение нападающему удару с собственного подкидывания. Подготовительные упражнения.

Упражнения по технике.

Техника, защиты

а) Стартовая стойка. Перемещения лицом, боком, спиной вперед: шаги, скачок, бег, падения, остановка. Сочетание приемов. Подготовительные упражнения. Упражнения по технике.

б) Прием мяча снизу двумя руками. Прием подачи, нападающего удара, страховка. Одиночное блокирование. Подготовительные, подводящие упражнения. Упражнения по технике.

в) Игровые упражнения с включением основных приемов игры в нападении и защите.

Методика обучения и совершенствования техническим приемам

Тактика волейбола

Обучение групповым взаимодействиям в защите (упражнения в тройках).

Обучение приёму мяча после нападающего удара и подачи. Обучение групповому блоку.

Обучение командным действиям в нападении и защите.

Обучение переходам на передней и задней линиях.

Методика обучения и совершенствования тактическим действиям в волейболе

Совершенствование тактических элементов.

Обучение тактическому элементу студенческую группу одним из студентов.

Организация и проведение соревнований по волейболу.

Разработка положения о соревнованиях. Судейство учебной игры.

Организация и проведение соревнований по волейболу.

Контрольный раздел по волейболу:

1. Передача мяча сверху двумя руками над собой не ниже 1 м., не выходя из круга диаметром 3 м. подряд;

1 КУРС - 7 передач; 2 КУРС - 8 передач, 3 КУРС - 9 передач.

2. Передача мяча снизу двумя руками над собой не ниже 1 м., не выходя из круга диаметром 3 м. подряд 10 передач.

3. нападающий удар; 1 КУРС - 2 из 5, 2 КУРС - 3 из 5, 3 КУРС - 4 из 5.

4. нижняя прямая подача; 1 КУРС - 2 из 5, 2 КУРС - 3 из 5, 3 КУРС - 4 из 5

5. верхняя прямая подача 1 КУРС - 2 из 5, 2 КУРС - 3 из 5, 3 КУРС - 4 из 5.

6. нападающий удар по зонам 1 КУРС - 2 из 5, 2 КУРС - 3 из 5, 3 КУРС - 4 из 5.

7. верхняя прямая подача по зонам 1 КУРС - 2 из 5, 2 КУРС - 3 из 5, 3 КУРС - 4 из 5.

8. верхняя передача двумя руками через сетку в парах; 1 КУРС - 7 из 10, 2 КУРС - 8 из 10, 3 КУРС - 9 из 10.

9. нижняя передача двумя руками через сетку в парах; 1 КУРС - 6 из 10, 2 КУРС - 7 из 10, 3 КУРС - 8 из 10.

10. Бег «елочкой» на одной стороне волейбольной площадки. На боковых линиях через 3 м от лицевой линии устанавливаются 6 теннисных мячей. Старт от середины лицевой линии. Игрок касается мяча (ближнего к нему) с правой стороны, возвращается к месту старта, касается рукой мяча (ближнего к нему) с левой стороны, возвращается к месту старта. Далее перемещение по этой схеме с касанием следующих мячей.

Оценивается время перемещения в секундах:

1 КУРС—(м)-26,0, (ж)-(28,0); 2 КУРС—(м)-(25,5), (ж)-(27,5); 3 КУРС—(м)-(25,0), (ж) - (27,0).

11. Бег к четырем набивным мячам (поочередно) из Центра площадки. Два набивных мяча лежат в углах, образованных лицевой и боковым линиями, два других мяча—в углах, образованных боковыми линиями и линией нападения. Старт из центра площадки, где лежит набивной мяч. Маршрут движения: в зону 4, коснуться мяча, к месту старта—коснуться мяча, в зону 2—коснуться мяча, к месту старта—коснуться мяча, в

зону 1 — коснуться мяча, к месту старта — коснуться мяча, в зону 5 — коснуться мяча, к месту старта — коснуться мяча. Еще раз пробежать этот маршрут без паузы отдыха. Оценивается время перемещения в секундах. 1 КУРС- (м)-(25,0), (ж)-(26,0), 2 КУРС—(м)-(24,5), (ж)-(25,5), 3 курс- (м)-(24,0), (ж)-(25,0).

12. Прыжок вверх с места толчком обеих ног (по Абалакову, дается три попытки, см). 1 КУРС - (м)-(45), (ж)-(35), 2 КУРС- (м)-(50), (ж)-(40), 3 курс—(м)-(55), (ж) - (45).

13. Прыжок вверх с разбега толчком обеих ног с касанием рукой отметки возможно выше (дается три попытки, см). 1 КУРС- (м)-(280), (ж)-(240), 2 КУРС—(м)-(285), (ж)-(245), 3 курс—(м)-(290), (ж) - (250)

ФУТБОЛ

Техника игры в нападении. Техника передвижения и прыжки: бег с изменением направления, сменой ритма, с внезапными остановками, со сменой положения ног при ведении мяча, спиной вперед, приставными шагами, по прямой и по дуге, прыжки толчком одной и двумя ногами, повороты.

Техника ударов по мячу: удар серединой подъема с лета и полулета, удар внутренне и внешней частью подъема, крученный удар, удар лбом по мячу, удар боковой частью головы.

Техника передачи и остановки мяча: остановка мяча ногой, голенью, грудью, головой, ведение обводки и вбрасывание мяча.

Техника игры в нападении. Техника игры в защите: бег, остановки, повороты, прыжки, отбор мяча толчком туловищем, выбиванием (без падения и в падении), наложением стопы на мяч.

Техника игры вратаря: ловля низких и высоких мячей без падения и с падением, в броске и в прыжке, отбивание мяча, переводы, отбор мяча, ведение мяча.

Техника игры в защите. Система игры в защите: сосредоточенная защита, рассредоточенная защита, персональная, зонная, комбинированная. Групповые и индивидуальные тактические действия в защите и нападении. Игровая и судейская практика.

Контрольные упражнения и нормативы для оценки технической подготовленности по футболу

Упражнения	Курс	Результаты и оценка		
		3	4	5
1. Ведения мяча 30 м (сек.)	1	5,4	5,2	5,0
	2	5,2	5,0	4,8
	3	5,0	4,8	4,6

Упражнения	Курс	Результаты и оценка		
		3	4	5
2. Удары по мячу в цель (сек.)	1	9,5	9,0	8,5
	2	9,0	8,5	8,0
	3	8,5	8,0	7,5
3. Удары по неподвижному мячу в половину ворот, кол-во попаданий	1	1	2	3
	2	2	3	4
	3	1	2	3
4. Удары на дальность и точность, м	1	15	20	25
	2	20	25	30
	3	25	30	35
5. Вбрасывание мяча на дальность и точность, м	1	18	20	22
	2	20	22	24
	3	22	24	26

Условия выполнения упражнений:

1. Во время ведения выполняется не менее трех касаний мяча. Даются две попытки.
2. От старта, расположенного в 50 м от ворот, расставлены по прямой линии четыре стойки на расстоянии 7 м одна от другой и от старта. После обводки стоек выполняется удар в ворота из-за пределов штрафной площадки. Фиксируется попадание мяча в ворота. Даются три попытки.
3. Выполняется удар с 16,5 м любым способом. Мяч должен пересечь линию ворот по воздуху. При выполнении упражнения студентами 3-го и 4-го курсов мяч должен коснуться земли не более чем в 10 м за воротами. Даются две попытки по пять ударов.
4. Выполняется три удара любым способом по неподвижному мячу в квадраты размером 5х5 м. Даются две попытки.
5. Вбрасывание мяча производится в сектор, имеющий от места броска ширину 4 м. Даются три попытки.

БАДМИНТОН

Передвижения по площадке - выпады: вперед, вправо, влево, перемещение и приставные шаги, короткие пробежки и прыжки. Упражнения для воспитания гибкости и подвижности в суставах, упражнения для скоростно-силовых способностей, упражнения для воспитания специальной выносливости, упражнения для воспитания ловкости и координации движений.

Правила игры в бадминтон, одиночные парные игры, организация и проведения соревнований, способы проведения соревнований. Техника безопасности на корте.

Практический раздел:

1. Обучение правильности хватки ракетки.
2. Обучение стойки бадминтониста.
3. Обучение основным ударам в бадминтоне:
 - а) удары сверху (выше уровня плеч);
 - б) сбоку (от уровня пояса до плеч);
 - в) снизу (ниже уровня пояса).
4. Обучение ударам открытой стороной ракетки, ударам закрытой стороной ракетки.
5. Обучение ударам сверху- основным ударам в бадминтоне:
 - а) смеш;
 - б) высокий далекий удар;
 - в) плоский далекий удар;

- г) короткий удар;
- д) укороченный удар;
- е) плоский укороченный удар;
- 6. Обучение подачам в бадминтоне:
 - а) короткая подача;
 - б) плоская подача;
 - в) высокая далекая подача;
 - г) высокая атакующая подача.

7. Обучение правилам передвижения по площадке:

выпады вперед, вправо, влево, передвижение переменными, приставными, скрестными шагами.

8. Простые тактические комбинации и их построение в игре. Основы предугадывания действий соперника, грамотные построения игры. Тактика одиночной игры, тактика парной игры: способы расстановки игроков на площадке; личная игровая зона соперника; перемещение игроков на площадке, комбинации взаимодействий игроков. Тактика смешанных пар.

Контрольный раздел:

1. Тест «Короткая подача из 10 попыток»		
удов.	хорошо	Отлично
1 курс-5	1 курс -6	1 курс-7
2 курс -6	2 курс -7	2 курс -8
3 курс -7	1 курс -8	3 курс -9

2.Тест «Высокая далёкая подача из 10 попыток»		
удов.	хорошо	отлично
1 курс -5	1 курс -6	1 курс -7
2 курс -6	2 курс- 7	2 курс- 8
3 курс -7	2 курс -8	3 курс -9

3.Тест «Плоская подача из 10 попыток»		
удов.	хорошо	отлично
1 курс - 5	1 курс - 6	1 курс -7
2 курс - 6	2 курс -7	2 курс- 8
3 курс -7	3 курс -8	3 курс -9

4.Тест «Удар сверху (смест) из 10 попыток»		
удов.	хорошо	отлично
1 курс - 5	1 курс -6	1 курс -7
2 курс -6	2 курс -7	2 курс - 8
3 курс -7	3 курс -8	3 курс -9

5.Тест «Высоко-дальние удары с задней линии на заднюю линию соперника»		
удовлетвор.	хорошо	отлично
1 курс - 3	1 курс - 4	1 курс- 5
2 курс – 4	2 курс – 5	2 курс – 6
3 курс – 5	3 курс – 6	3 курс - 7

1. Тест «Скрестные удары на сетке. 10 попыток»			
удовлетв.	хорошо	отлично	удовлетв.
1 курс - 3	1 курс – 5	1 курс – 6	1 курс - 3
2 курс – 4	2 курс – 6	2 курс – 7	2 курс – 4
3 курс – 5	3 курс - 7	3 курс – 8	3 курс – 5

7. «Скрестные удары с задней линии на сетку соперника 10 попыток»		
удовлет.	хорошо	отлично
1 курс - 3	1 курс – 5	1 курс – 6
2 курс – 4	2 курс – 6	2 курс – 7
3 курс – 5	3 курс – 7	3 курс - 8

НАСТОЛЬНЫЙ ТЕННИС

Материально-техническое обеспечение игры в настольный теннис.

Классификация и общая характеристика техники игры. Стратегия и тактика игры в настольный теннис. Методика проведения соревнований по настольному теннису. Обеспечение техники безопасности на занятиях и соревнованиях по настольному теннису.

Практический раздел:

1. Стойки - исходные положения. Способы передвижений. Хватки – способы держания ракетки.
2. Обучение подачам: а). подбрасывание мяча; б). «прямой удар», «маятник», «веер», «челнок»; в). верхняя, нижняя, верхнебоковая.
3. Общая характеристика плоских мячей. Толчок. Откидка. Подставка.
4. Технические приемы с нижним вращением – срезка, подрезка, запил,
5. резаная свеча.
6. Технические приемы с верхним вращением – накат, топ- спин, топс- удар, крученая свеча. Скидка, укороченный удар, замаскированный плоский удар, ложный топ-спин.
7. Тактика игры. Стратегия игры. Классификация игровых зон. Классификация тактики и стилей игры.
8. Тактические действия: а) в нападении; б) в защите;
9. Основные правила игры. Права и обязанности участников соревнований. Требования к организации и проведению соревнований по настольному теннису.

Контрольный раздел:

Физическая подготовка:

- бег 30 м с высокого старта (девушки: 1 курс-5.1, 2 курс – 5.0, 3 курс – 4.8);
- прыжки в длину с места (девушки: 1курс – 1м 45 см – 1м 60 см, 2 курс – 1м 60см – 1м 75 см, 3 курс- 1м 75см – 1м 95 см.; юноши: 1курс – 2м 15 см- 2м 25см, 2 курс -2м 20 см – 2м 35 см, 3 курс – 2 м 30см – 2 м 45 см);
- имитация перемещений у стола в 3 – метровой зоне в стойке тенниса в две точки; прыжки боком, толчком двумя ногами через гимнастическую скамейку.

Техническая подготовка включает в себя выполнение следующих упражнений: накат слева и справа по диагонали; накат справа и слева поочередно «восьмерка»; накат справа и слева в один угол стола; подрезка справа и слева в любом направлении без потери мяча; подача справа и слева с поступательным вращением по 10 попыток на каждую подачу; подача справа и слева с обратным вращением мяча по 10 попыток на каждую подачу; подача справа и слева с обманым движением руки с ракеткой.

Участие в проведении и организации, а также непосредственное участие в соревнованиях по настольному теннису среди учебной группы.

ЭЛЕМЕНТЫ АЭРОБИКИ

Техника базовых шагов: скуп, джек, бег, шаг, махи ногами, ланч, подъем колена. Комплексы ритмических и танцевальных движений различной интенсивности. Самостоятельное индивидуальное освоение программ. Освоение базовых программ по степаэробике, силовой аэробике, танцевальной аэробике, аэробике с предметами (мячи, палки, гантели, обручи, скакалки, резина).

Комплексы общеразвивающих упражнений с дополнительным отягощением на различные мышечные группы под музыку. Упражнения танцевального характера. Упражнения

для мышц живота (сгибателей). Упражнения для мышц спины (разгибателей). Упражнения для ягодичных мышц. Упражнения для мышц бедра (разгибателей и сгибателей). Упражнения для отводящих мышц бедра. Упражнения для мышц стопы и голени. Упражнения для мышц рук и плечевого пояса. Упражнения для развития гибкости и подвижности в суставах.

Контрольные упражнения и тесты для оценки физической подготовленности по аэробике:

1. Умение выделить и просчитать музыкальный квадрат.
Оценка 5, 1 ошибка при подсчете;
Оценка 4, 2 ошибки при подсчете;
Оценка 3, 3 ошибки при подсчете.
2. Назвать и показать основные базовые шаги в оздоровительной аэробике.
Оценка 5 - назвать 7 базовых шагов;
Оценка 4 - назвать 6 базовых шагов;
Оценка 3 - назвать 4 базовых шага.
3. Умение правильно показать и провести комплекс упражнений на 32 счета.

Тесты	Оценка в баллах				
	5	4	3	2	1
1. Отжимания в упоре лежа	16	13	10	7	4
2. Отжимания в упоре стоя на коленях	20	16	13	10	7
3. «Рыбка» (мин., сек.)	2.0	1.40	1.30	1.0	0.30
4. Гибкость (наклон туловища вперед из исходного положения сидя, ноги врозь (см))	13	11	9	7	5
5. Поднимание туловища из положения лежа на спине, руки за головой, ноги закреплены (кол-во раз)	40	35	30	20	10
6. Поднимание туловища из положения лежа на животе, руки за головой, ноги закреплены (кол-во раз)	30	25	20	15	10
7. Поднимание ног из исходного положения лежа на спине до угла в 90° (кол-во раз)	40	30	25	15	10

АТЛЕТИЧЕСКАЯ ГИМНАСТИКА

1. Техника безопасности при нахождении в тренажерном зале и во время проведения занятий (оказание первой медицинской помощи при травмах, правила страховки и самостраховки; оборудование мест занятий и инвентарь, санитарно-гигиенические требования).

2. Виды силовой подготовки (т/атлетика, гантельная гимнастика, гиревой спорт, пауэрлифтинг).

3. Режимы работы мышц (преодолевающий, уступающий, статический или изометрический).

4. Средства силовой подготовки.

5. Методы развития силы. Характеристика, классификация.

6. Тренажеры для силовой подготовки, основные образцы, места занятий, оборудование и инвентарь.

7. Методика и принципы наращивания физической массы и строительства тела. Врачебный контроль, самоконтроль.

Техника выполнения силовых упражнений

1. Со штангой, гантелями, на тренажерах, с партнером. Силовые упражнения: жим лежа, жим стоя, жим из-за головы, тяги. Приседания со штангой и полуприседания, с

партнером. Подъемы штанги на грудь, наклоны и повороты со штангой на плечах, рывок, толчок. Подскоки со штангой на плечах.

2. Упражнения с гантелями и гирей: для мышц рук и плечевого пояса, косых мышц живота, мышцы ног, мышц шеи и спины.

3. Система круговой тренировки в силовой подготовке студентов. Комплексы силовой подготовки для самостоятельных занятий.

4. Общая физическая подготовка: бег, подтягивание, отжимание, отжимание на брусьях, поднятие ног из положения виса на перекладине под углом 90 градусов («уголок»), приседание.

5. Силовые упражнения на тренажерах: жим штанги широким хватом лежа на горизонтальной скамье, жим штанги сидя на наклонной скамье, «Французский» жим штанги лежа, тяга к животу (техника выполнения, варианты выполнения, техника травмобезопасности, тренируемые мышечные группы).

6. Силовые упражнения группы мышц на блоках: проработка грудных мышц, проработка плечевых групп мышц (дельтовидная, трапециевидная мышцы, двуглавая мышца плеча (бицепс), мышц предплечья, мышц спины, четырехглавой мышцы бедра (квадрицепс), для дуговой мышцы бедра, для мышц голени (техника выполнения, варианты выполнения, техника травмобезопасности, тренируемые мышечные группы).

7. Упражнения на рельеф снижение максимального веса и увеличение группы мышц на количества раз.

8. Работа с максимальным весом (отработка элементов «Читинг») на количество раз (техника выполнения, варианты выполнения, техника травм безопасности, тренируемые мышечные группы).

9. Упражнения с гантелями: жим гантелей лежа на горизонтальной скамье, разведение гантелей лежа на горизонтальной скамье, жим гантелей сидя на наклонной скамье, сгибание рук с гантелями сидя на наклонной скамье, подъем рук с гантелями через стороны (стоя), подъемы рук в стороны в наклоны (техника выполнения, варианты выполнения, техника травмобезопасности, тренируемые мышечные группы).

10. Работа с собственным весом: бег, подтягивание, отжимание, в упоре лежа и параллельных брусьях, поднимание туловища из положения лежа, поднимание ног в висе, приседание, выпрыгивание из приседа и полуприседа, прыжки в разножки (техника выполнения, варианты выполнения, техника травмобезопасности, тренируемые мышечные группы).

11. Упражнения на брюшной пресс: подъем корпуса на наклонной скамье, подъем ног в висе с упором на локтях, боковой подъем корпуса, скручивание с поворотом, повороты бедер с поднятыми ногами, подъем корпуса к выпрямленным ногам (техника выполнения, варианты выполнения, техника травмобезопасности, тренируемые мышечные группы).

12. Становая тяга: максимальное поднятие штанги от пола. Она задействует в основном мышечные группы плечевого пояса, спины, таза, бедра и голени, упражнение направлено на развитие максимальной силы мышц спортсмена.

Контроль по атлетической гимнастике:

№	Контрольные нормативы	1 курс	2 курс	3 курс
1	Подтягивание на перекладине из положения виса на прямых руках	12	15	18
2	Отжимание от пола из положения упор лежа	45	50	55
3	Поднимание ног в висе (до прямого угла)	12	15	18
4	Сгибание –разгибание туловища положения лежа	55	60	65
5	Жим штанги лежа (50% от собственного веса)	10	12	15
6	Приседание со штангой (70% от собственного веса)	10	12	15
7	Рывок гири (левой и правой рукой поочередно, вес	10	15	20

гири 16 кг.)			
--------------	--	--	--

5. Промежуточная аттестация по итогам освоения дисциплины

5.1. Обязательные тесты для определения физической подготовленности

Таблица № 1

Характеристика направленности тестов	Оценка в очках									
	Девушки					Юноши				
	5	4	3	2	1	5	4	3	2	1
Тест на скорость: Бег 100 м вес до 70 кг	15.7	16.0	17.0	17.9	18.7					
вес более 70 кг	6.0	17.0	17.9	18.7	19.2					
вес до 85 кг						13.2	13.5	14.0	14.3	14.6
вес более 85 кг						13.8	14.0	14.3	14.6	15.0
Тест на скоростно-силовую подготовку: Прыжок в длину с места (см) вес до 70 кг	191	180	168	160	150					
вес более 70 кг	180	170	160	150	140					
вес до 85 кг						250	240	230	223	215
вес более 85 кг						240	230	220	210	200

Таблица №2

Характеристика направленности тестов	Оценка в очках									
	Девушки					Юноши				
	5	4	3	2	1	5	4	3	2	1
Тест на силовую подготовку: Поднимание и опускание туловища, руки за головой	60	50	40	30	20					
Сгибание рук в упоре лёжа						50	40	30	20	15
Сгибание рук в упоре на коленях	20	14	8	5	3					
Подтягивание на перекладине										
вес до 85 кг						15	12	10	7	5
вес более 85 кг						12	10	7	4	2
Подтягивание на перекладине из виса лёжа										
вес до 70 кг	18	15	13	11	8					

вес более 70 кг	15	13	11	8	6					
Подъём ног до прямого угла из вися на перекладине										
вес до 85 кг						14	10	8	6	4
вес более 85 кг						10	8	6	4	2
Тест на общую выносливость Бег 2000 м										
вес до 70 кг	10.15	10.50	11.20	11.50	12.15					
вес более 70 кг	10.3	11.20	11.55	12.40	13.15					
Бег 3000 м										
вес до 85 кг						12.35	13.10	13.50	14.00	14.30
вес более 85 кг						13.10	13.50	14.40	15.30	16.00

Таблица №3

Контрольные нормативы по общефизической подготовке (женщины)

№ п/п	Тесты	Оценка в баллах				
		5	4	3	2	1
1	Бег 500м (мин. сек.)	1.45,0	1.55,0	2.05,0	2.15,0	2.25,0
2	Бег 3000м (мин. сек.)	9.15	20.30	21.20	22.20	23.00
3	Прыжок в длину с места (см.)	190	180	165	155	145
4	Прыжок со скакалкой (за 10 сек. кол-во раз)	30	28	26	24	20
5	Челночный бег 6 х 12м (сек.)	18,5	19,5	20,5	21,5	23,0

Контрольные нормативы по общефизической подготовке (мужчины)

№	Тесты	Оценка в баллах				
		5	4	3	2	1
1	Бег 1000м (мин. сек.)	3.20	3.30	3.40	3.45	4.00
2	Бег 5000м (мин. сек.)	21.45	22.45	23.45	25.00	26.00
4	Прыжок в длину с места (см.)	245	235	230	225	215
5	В висе поднимание ног до касания перекладины (кол-во раз)	9	7	5	3	2
6	Челночный бег 8 х 12м (сек.)	23,0	23,5	24,0	24,5	25,0

Таблица №4

Оценка тестов общей физической, спортивной и профессионально – прикладной подготовленности	Удовлетворительно	Хорошо	Отлично
--	-------------------	--------	---------

Средняя оценка тестов (в очках)	2,0	3,0	3,5
---------------------------------	-----	-----	-----

Итоговый балл формируется суммированием баллов :

Посещение одного занятия: Выполнение нормативов	4 балла
Посещение спортивных секций	30 баллов
Выступление на соревнованиях в составе сборной КемГИК	30 баллов
Выступление на соревнованиях в составе сборной факультета	10 баллов

5.2. Требования, предъявляемые к зачету

Регулярное посещение учебных занятий;

1. Выполнение тестов и контрольных нормативов.

В течение семестра студенты сдают:

- 3 обязательных теста по общей физической подготовке (ОФП) и спортивным играм
- 2-3 норматива, утвержденных кафедрой.

Студенты, пропустившие более 50% занятий по уважительной причине, пишут рефераты по темам разработанных кафедрой (либо по согласованию с преподавателем) и могут быть освобождены от выполнения отдельных тестов на уровень физической подготовки.

Студенты, пропускающие занятия без уважительных причин, к сдаче тестов и нормативов по общефизической подготовке, без отработки пропущенных занятий, не допускаются.

Зачет проставляется в ведомость и зачетную книжку преподавателями, закрепленными кафедрой за институтом, направлением подготовки.

Промежуточный контроль по итогам освоения дисциплины осуществляется в форме зачета.

Знания, умения и навыки обучающихся при промежуточной аттестации **в форме зачета** определяются «зачтено», «не зачтено».

«Зачтено» **выставляется, если обучающийся достиг уровней формирования компетенций: продвинутый, повышенный, пороговый** - обучающийся знает курс на уровне лекционного материала, базового учебника, дополнительной учебной, научной и методологической литературы, умеет привести разные точки зрения по излагаемому вопросу.

«Не зачтено» **соответствует нулевому уровню формирования компетенций;** обучающийся имеет пробелы в знаниях основного учебного материала, допускает принципиальные ошибки в выполнении предусмотренных программой заданий.

При использовании 100-балльной шкалы оценивания при промежуточной аттестации, знания, умения и навыки обучающихся определяются в данной шкале и переводятся в оценки «отлично», «хорошо», «удовлетворительно», «неудовлетворительно», «зачтено», «не зачтено».

Шкала перевода баллов в оценки при промежуточной аттестации в форме зачета

Уровень формирования компетенции	Оценка	Минимальное количество баллов	Максимальное количество баллов
Продвинутый, повышенный, пороговый	Зачтено	60	100
Нулевой	Не зачтено	0	59

Министерство культуры Российской Федерации
Кемеровский государственный институт культуры
Факультет социально-гуманитарный
Кафедра физвоспитания

ФОНД ОЦЕНОЧНЫХ СРЕДСТВ

по учебной дисциплине
«Элективные курсы по физической культуре и спорту»
для студентов специальной медицинской группы

Направление подготовки
29.03.04 Технология художественной обработки материалов

Профиль подготовки:
«Арт-технологии в художественном проектировании изделий из керамики»

Квалификация (степень) выпускника
Бакалавр

Форма обучения
Очная, заочная

Утвержден на заседании кафедры физвоспитания
11.12.2023, протокол № 5.

Составитель: Лопатин Н.А.

Кемерово
2023

Фонд оценочных средств

1. Перечень оцениваемых компетенций:

– способность использовать методы и средства физической культуры для обеспечения полноценной социальной деятельности (ОК-9)

2. Критерии и показатели оценивания компетенций

Обучающийся должен демонстрировать следующие результаты обучения по дисциплине:

Знать:

1. Значение физической культуры и спорта в формировании общей культуры личности, приобщении к общечеловеческим ценностям и здоровому образу жизни, укреплении здоровья человека, профилактике вредных привычек средствами физической культуры в процессе физкультурно-спортивных занятий (ОК-9). 3-1
2. Основы биологии, физиологии, теории и методики физической культуры и здорового образа жизни (ОК-8). 3-2
3. Содержание и направленность различных систем физических упражнений, их оздоровительную и развивающую эффективность (ОК-9). 3-3

Уметь:

1. Учитывать индивидуальные особенности физического, гендерного возрастного и психического развития личности и применять их во время регулярных занятий физическими упражнениями и спортом (ОК-9). У-1
2. Проводить самостоятельные занятия физическими упражнениями и в спортивных секциях с общей развивающей, профессионально-прикладной и оздоровительно-корректирующей направленностью (ОК-9). У-2
3. Составлять индивидуальные комплексы физических упражнений с различной направленностью (ОК-9). У-3

Владеть:

1. Комплексом упражнений, направленных на укрепление здоровья, обучение двигательным действиям и развитие физических качеств (ОК-9). В-1
2. Способами определения дозировки физической нагрузки и направленности физических упражнений и спорта (ОК-9). В-2
3. Приемами страховки и способами оказания первой помощи во время занятий физическими упражнениями и спортом (ОК-9). В-3

3. Формируемые компетенции в структуре учебной дисциплины и средства их оценивания

№ п/п	Разделы (темы) дисциплины	Код оцениваемой компетенции	Планируемые результаты (ЗУВ)	Оценочное средство
1	Физическая культура в общекультурной и профессиональной подготовке студентов.	ОК-9	3-1, У-1	Рефераты, тесты по ОФП
2.	Особенности занятий избранным видом спорта или системой физических упражнений	ОК-9	3-3, У-1, У-2, У-3, В-1, В-2	Рефераты, тесты по ОФП Зачет
3.	Учет возрастных, физиологических, гендерных и функциональных особенностей при занятиях	ОК-9	3-2, У-2, У-3, В-2	Рефераты, тесты по ОФП

	физической культурой и спортом			
4.	Основы методики самостоятельных занятий физическими упражнениями	ОК-9	З-2, З-3, У-2, У-3, В-3	Рефераты, тесты по ОФП Зачет
5	Студенческий спорт. Выбор видов спорта, особенности занятий избранным видом спорта	ОК-9	З-1, З-2, У-1, У-3, В-2	Рефераты, тесты по ОФП, спортивным играм Зачет
6	Самоконтроль занимающихся физическими упражнениями	ОК-9	З-3, У-1, В-1, В-2	Рефераты, тесты по ОФП, спортивным играм
7	Профессионально-прикладная физическая подготовка (ППФП) студентов	ОК-9	З-2, З-3, У-2, У-3, В-3	Рефераты, тесты по ОФП, спортивным играм Зачет
8	Возможность и условия коррекции физического развития, телосложения, двигательной и функциональной подготовленности средствами физической культуры и спорта в студенческом возрасте	ОК-9	З-2, У-1, В-2	Рефераты, тесты по ОФП, спортивным играм Зачет

4. Оценочные средства по дисциплине для текущего контроля

4.1. Примерная тематика рефератов

1. Предмет, цели, задачи и содержание физической культуры и спорта.
2. Основные понятия физической культуры и спорта.
3. История развития физической культуры и спорта от зарождения до наших дней.
4. Социально-биологические основы физической культуры и спорта.
5. Современное состояние Системы Управления в физкультурных вузах.
6. Становление и развития СУ в ФК и С.
7. Принципы стратификации СУ в ФК и С.
8. Идентификация и квантификация уровней решения задач управления в ФК и С
9. Критерии оценки эффективности решения задач СУ в ФК и С
10. Взаимосвязь и оценка взаимодействия целей и задач в СУ в ФК и С
11. Всероссийский физкультурно-оздоровительный комплекс «Готов к труду и обороне» как комплекс мер по повышению двигательной активности населения.
12. Развитие гибкости на занятиях по физической культуре
13. Развитие координации и ловкости у студентов очной формы обучения на занятиях по физической культуре
14. Физическая культура в жизни студента.
15. Общая физическая подготовка студентов при занятиях боксом, кикбоксингом, каратэ и смешанными единоборствами.
16. Психологическая подготовка спортсменов при занятиях единоборствами
17. Спортивный клуб в ВУЗе.
18. Влияние физической нагрузки на нравственный облик студента на занятиях по физической культуре.
19. Влияние физической нагрузки на опорно-двигательный аппарат студента на занятиях по физической культуре.
20. Общая физическая подготовка в системе физического воспитания.

21. Основные методики занятий физическими упражнениями.
22. Построение и структура учебно-тренировочного занятия.
23. Самоконтроль и самодиагностика при занятиях физической культурой и спортом.
24. Индивидуальный выбор видов спорта или систем физических упражнений.
25. Физиологическая характеристика циклических и ациклических упражнений.
26. Физическая культура и спорт в стране и обществе.
27. Формирование сборных команд студентов очной формы в игровых видах спорта на занятиях по физической культуре.
28. Организация ФВ и спортивной работы в ВУЗе.
29. ФК в общекультурной и профессиональной подготовке студентов.
30. Использование средств физической культуры для повышения психоэмоционального состояния, повышения работоспособности.
31. Физическая культура и спорт как учебная дисциплина в ВУЗе.
32. Лечебная физкультура в ВУЗе.
33. Организация СУ кафедры ФК в ВУЗе и оценка эффективности её работы.
34. Ключевые показатели эффективности при оценке эффективности работы кафедры физической культуры и спорта в ВУЗе.
35. Развитие быстроты у студентов очной формы обучения на занятиях по физической культуре.
36. Современное состояние физической культуры и спорта.
37. Развитие массовой и оздоровительной физической культуры и спорта в РФ.

Студенты ОФО, временно освобожденные от практических занятий и студенты заочной формы обучения представляют рефераты по избранной из примерного перечня или согласованной с преподавателем.

Реферат должен быть предоставлен в бумажном и электронном вариантах. По материалу реферата предоставляется презентация в электронном и бумажном вариантах. Реферат студент должен защитить, сделав краткий доклад и, ответив на контрольные вопросы преподавателя, используя выполненную им презентацию реферата.

Курирующему преподавателю представляются результаты работ в форме: доклада, практических рекомендаций, презентации на электронном носителе и в распечатанном варианте.

4.2. Учебно-практические занятия

Критерии результативности учебно-тренировочных практических занятий

ЛЕГКАЯ АТЛЕТИКА

Дыхательные упражнения, коррегирующие упражнения. Упражнения для мышц рук, ног, брюшного пресса, спины, головы, шеи, туловища. Упражнения на гибкость, координацию и расслабление, упражнения на выносливость, силу, скоростно-силовые упражнения, акробатические упражнения, циклические, ациклические и смешанные упражнения; упражнения максимальной, субмаксимальной, большой и умеренной мощности; соревновательные, специальные подготовительные и общеразвивающие упражнения.

ОРУ на месте и в движении, на скамейке, со скамейкой, у опоры, в кругу, в парах, в разомкнутом строю, с предметами: мячами, палками, гантелями, обручами, скакалками, резиной и др.

ОРУ в сопротивлении с партнером и с отягощениями. Упражнения из различных исходных положений: стоя, сидя, лежа. Упражнения на снарядах. Упражнения на восстановление.

Развитие силы. Основные средства - комплексы общеразвивающих и локально воздействующих упражнений:

- упражнения, отягощенные весом собственного тела;
- упражнения с весом внешних предметов - штанги с набором дисков разного веса,

разборные гантели, гири, набивные мячи, вес партнера и т. д.;

- упражнения с использованием тренажерных устройств общего типа (силовая скамья, комплексный силовой тренажер и др.);
- скоростно - силовые упражнения;
- статические упражнения в изометрическом режиме (изометрические упражнения) с использованием отягощений;

Дополнительные средства:

- упражнения с использованием внешней среды (бег и прыжки по рыхлому песку, бег и прыжки в гору, бег против ветра и т. д.);
- упражнения с использованием сопротивления упругих предметов (эспандеры, резиновые жгуты, упругие мячи и т. д.);
- упражнения с противодействием партнера.

Развитие быстроты. Основные и дополнительные средства:

- бег на месте в максимальном темпе (в упоре о гимнастическую стенку и без упора);
- челночный бег;
- бег по разметкам в максимальном темпе;
- повторный бег с максимальной скоростью и собиранием малых предметов, лежащих на полу и на разной высоте;
- стартовые ускорения по сигналу;
- метание малых мячей;
- ловля теннисного мяча после отскока от пола, стены (правой и левой рукой);
- передача теннисного мяча в парах правой и левой рукой попеременно;
- ведение теннисного мяча ногами с ускорениями по прямой, по кругу, вокруг стоек;
- прыжки через скакалку на месте и в движении с максимальной частотой прыжков;
- преодоление полосы препятствий, включающей в себя: прыжки на разную высоту и длину по разметкам, бег с максимальной скоростью в разных направлениях и с преодолением опор различной высоты и ширины, повороты, обегания различных предметов (легкоатлетических стоек, мячей, лежащих на полу или подвешенных на высоте и т. д.);
- эстафеты и подвижные игры со скоростной направленностью; технические действия из базовых видов спорта, выполняемые с максимальной скоростью движений.

Развитие выносливости. Основные и дополнительные упражнения

- равномерный бег на лыжах умеренной и большой интенсивности;
- продолжительный бег, бег по пересеченной местности (кросс);
- марш-бросок на лыжах, бег на коньках, езда на велосипеде, плавание;
- игры и игровые упражнения;
- упражнения, выполняемые по методу круговой тренировки в среднем темпе.

Развитие гибкости. Основные и дополнительные упражнения:

- упражнения для развития подвижности в суставах;
- маховые движения с большой амплитудой;
- пружинящие упражнения, покачивания;
- активные движения с полной амплитудой (махи руками и ногами, рывки, наклоны и вращательные движения туловищем, без предметов и с предметами (гимнастические палки, обручи, мячи и т. д.);
- пассивные упражнения на гибкость с помощью партнера, с отягощениями, с помощью резинового эспандера или амортизатора, с использованием собственной силы (притягивание туловища к ногам и т. п.);
- упражнения с использованием веса собственного тела;
- статические упражнения с помощью партнера, собственного веса тела или силы.

Развитие координации движений. Основные и дополнительные упражнения:

- общеразвивающие гимнастические упражнения динамического характера на основные группы мышц;
- упражнения без предметов и с предметами, выполняемые при различных положениях тела и его частей, в разные стороны;
- элементы акробатики, упражнения в равновесии;
- упражнения на выработку чувства пространства, времени, степени развиваемых мышечных усилий;
- подвижные и спортивные игры, единоборства;
- специальные упражнения различных избранных видов спорта;
- жонглирование большими (волейбольными) и малыми (теннисными) мячами, гимнастической палкой.

Содержание и нормативные требования по легкой атлетике

Классификация легкоатлетических упражнений. Разрядные нормативы. Правила соревнований массовых легкоатлетических соревнований. Техника безопасности (личная и мест при проведении соревнований).

1. Бег на средние и длинные дистанции.

Обучение технике бега по прямой, по виражу. Специальные беговые упражнения.

Высокий старт, стартовый разгон, бег по дистанции, финиширование. Способы финиширования. Основные методы тренировки: равномерный, переменный, интервальный на коротких отрезках (150-300 м) и длинных отрезках (600 – 1000 м). Кроссовый бег и его специфика. Бег в гору и с горы. Бег с преодолением естественных препятствий.

2. Бег на короткие дистанции. Эстафетный бег.

Старт с опорой на одну руку. Низкий старт. Варианты установки стартовых колодок. Выполнение и совершенствование команд «На старт», «Внимание», «Марш». Стартовый разгон, бег по дистанции, финиширование. Бег по повороту. Старты из различных положений. Специальные упражнения. Бег на коротких отрезках (30-50 м) с ходу, с гантелями, бег в гору, под углом. Бег на отрезках 60- 150 м и 200 – 300 м. Способы передачи эстафеты. Встречные эстафеты и эстафеты по кругу. Отработка передачи эстафетной палочки в парах, ходьбе и парах. Контрольные прикидки в эстафетных связках 2х50 м, 4х50 м, 2х100 м, 4х100 м.

3. Прыжки в длину с разбега.

Прыжки в длину с 3 -5 беговых шагов с приземлением на маховую ногу, с 5 – 7 беговых шагов способом «согнув ноги». Пробежать по полному разбегу с обозначением отталкивания. Прыжки с 7 – 9 беговых шагов с гимнастического мостика. Прыжки в длину с короткого разбега через барьер. Прыжки в длину с полного разбега. Специальные прыжковые упражнения: с ноги на ногу, на одной ноге, на двух ногах, через препятствия, с места. Имитация различных фаз прыжка в длину.

4. Общефизическая подготовка и силовая подготовка. Метание.

Упражнения с набивными мячами: броски и метание различными способами из разных исходных положений (2- 4 кг). Прыжки со скакалкой. Упражнения на брюшной пресс, подтягивание, сгибание - разгибание рук в упоре лежа, приседание на скорость (10-15 сек), бег в упоре у стенки (10 -15 сек), спортивные и подвижные игры. Круговые тренировки.

Упражнения с гантелями, гирями, штангой, партнером. Упражнения на тренажерах локального и регионального воздействия.

СПОРТИВНЫЕ И ПОДВИЖНЫЕ ИГРЫ

БАСКЕТБОЛ

Практический раздел

1. Основная стойка баскетболиста. Перемещение передвижения по игровой площадке (техника постановки стоп при отступании, техника выполнения челночного бега), передача

мяча на месте, в движении (от груди, с отскоком от пола, одной рукой, в прыжке, из-за спины, из-за головы).

2. Броски мяча: техника бросков из-под щита, со средней, дальней дистанций. Штрафной бросок. Техника подбора мяча.

3. Ведение мяча, техника выполнения правой, левой рукой, переводы мяча с одной руки на другую, за спиной. Обучение технике остановки без мяча и с мячом. Обучение технике бросков с ведением мяча: из-под щита, бросок в прыжке со средней дистанции, бросок с дальней дистанции.

4. Технические и тактические действия игроков в нападении. Взаимодействие игроков при различных схемах нападения. Расстановка игроков на площадке с учетом индивидуальных качеств.

5. Технические и тактические действия в защите. Взаимодействие игроков при личной и зонной защитах с учетом индивидуальных качеств игроков.

6. Индивидуальные и командные действия. Двухсторонние и товарищеские игры, подвижные игры, эстафеты с элементами баскетбола.

7. ОФП: кроссовая подготовка, работа на тренажерах, упражнения с набивными мячами, прыжки и ускорения с отягощением, с сопротивлением, с препятствиями.

8. Правила судейства на площадке, ведение протокола, схемы проведения соревнований.

Контрольный раздел по баскетболу

Тесты по специальной физической подготовке (бег 30 м, челночный бег, прыжки в длину с места, прыжки в высоту с места, количество попаданий с точки за 1 минуту, количество попаданий мяча из 10 штрафных бросков, прыжки со скакалкой). Зачет по технике, тактике и судейству соревнований.

ВОЛЕЙБОЛ

Методика обучения и совершенствования техническим приемам. Развитие физических качеств, специфичных для волейболиста как предпосылки успешного овладения техникой. Подготовительные, подводящие и основные упражнения. Последовательность изучения приемов игры в нападении и защите. Методика обучения техническим приемам.

Тактика волейбола. Основные понятия тактики; Классификация тактики;

Командные, групповые, индивидуальные тактические действия в нападении;

Командные, групповые, индивидуальные тактические действия в защите;

Интегральная подготовка, взаимосвязь техники и тактики в игровой и соревновательной деятельности.

Методика обучения и совершенствования тактическим действиям в волейболе.

Развитие специальных физических способностей и освоение техники – как предпосылки успешного овладения тактикой. Формирование тактических умений в процессе подготовительных и подводящих упражнений. Последовательность изучения тактических действий в нападении и защите.

Учебная игра в волейболе. Задания в игре.

Техника волейбола: Техника нападения

а) Стартовая стойка. Перемещения лицом, боком в пригнбном шаге, спиной вперед: шаги, скачок, бег, остановки. Сочетание способов перемещения. Подготовительные и подводящие упражнения, упражнения по технике.

б) Передача мяча сверху двумя руками, стоя лицом и спиной к направлению передачи, правым, левым боком; передача мяча снизу двумя руками. Подготовительные, подводящие упражнения. Упражнения по технике.

в) Подачи, нижняя прямая, верхняя прямая. Подготовительные, подводящие упражнения, упражнения по технике.

г) Нападающие удары: прямой по ходу, с переводом. Обучение работе руки в завершающей фазе нападающего удара. Обучение разбегу в нападающем ударе. Обучение нападающему удару с собственного подкидывания. Подготовительные упражнения.

Упражнения по технике.

Техника, защиты

а) Стартовая стойка. Перемещения лицом, боком, спиной вперед: шаги, скачок, бег, падения, остановка. Сочетание приемов. Подготовительные упражнения. Упражнения по технике.

б) Прием мяча снизу двумя руками. Прием подачи, нападающего удара, страховка. Одиночное блокирование. Подготовительные, подводящие упражнения. Упражнения по технике.

в) Игровые упражнения с включением основных приемов игры в нападении и защите.

Методика обучения и совершенствования техническим приемам

Тактика волейбола

Обучение групповым взаимодействиям в защите (упражнения в тройках).

Обучение приёму мяча после нападающего удара и подачи. Обучение групповому блоку.

Обучение командным действиям в нападении и защите.

Обучение переходам на передней и задней линиях.

Методика обучения и совершенствования тактическим действиям в волейболе

Совершенствование тактических элементов.

Обучение тактическому элементу студенческую группу одним из студентов.

Организация и проведение соревнований по волейболу.

Разработка положения о соревнованиях. Судейство учебной игры.

Организация и проведение соревнований по волейболу.

Контрольный раздел по волейболу

1. Передача мяча сверху двумя руками над собой не ниже 1 м., не выходя из круга диаметром 3 м. подряд;

1 КУРС - 7 передач; 2 КУРС - 8 передач, 3 КУРС - 9 передач.

2. Передача мяча снизу двумя руками над собой не ниже 1 м., не выходя из круга диаметром 3 м. подряд 10 передач.

3. нападающий удар; 1 КУРС - 2 из 5, 2 КУРС - 3 из 5, 3 КУРС - 4 из 5.

4. нижняя прямая подача; 1 КУРС - 2 из 5, 2 КУРС - 3 из 5, 3 КУРС - 4 из 5

5. верхняя прямая подача 1 КУРС - 2 из 5, 2 КУРС - 3 из 5, 3 КУРС - 4 из 5.

6. нападающий удар по зонам 1 КУРС - 2 из 5, 2 КУРС - 3 из 5, 3 КУРС - 4 из 5.

7. верхняя прямая подача по зонам 1 КУРС - 2 из 5, 2 КУРС - 3 из 5, 3 КУРС - 4 из 5.

8. верхняя передача двумя руками через сетку в парах; 1 КУРС - 7 из 10, 2 КУРС - 8 из 10, 3 КУРС - 9 из 10.

9. нижняя передача двумя руками через сетку в парах; 1 КУРС - 6 из 10, 2 КУРС - 7 из 10, 3 КУРС - 8 из 10.

10. Бег «елочкой» на одной стороне волейбольной площадки. На боковых линиях через 3 м от лицевой линии устанавливаются 6 теннисных мячей. Старт от середины лицевой линии. Игрок касается мяча (ближнего к нему) с правой стороны, возвращается к месту старта, касается рукой мяча (ближнего к нему) с левой стороны, возвращается к месту старта. Далее перемещение по этой схеме с касанием следующих мячей.

Оценивается время перемещения в секундах:

1 КУРС—(м)-26,0, (ж)-(28,0); 2 КУРС—(м)-(25,5), (ж)-(27,5); 3 КУРС—(м)-(25,0), (ж) - (27,0).

11. Бег к четырем набивным мячам (поочередно) из Центра площадки. Два набивных мяча лежат в углах, образованных лицевой и боковым линиями, два других мяча—в углах, образованных боковыми линиями и линией нападения. Старт из центра площадки, где лежит набивной мяч. Маршрут движения: в зону 4, коснуться мяча, к месту старта—коснуться мяча, в зону 2—коснуться мяча, к месту старта—коснуться мяча, в зону 1—коснуться мяча, к месту старта—коснуться мяча, в зону 5—коснуться мяча, к месту старта—коснуться мяча. Еще раз пробежать этот маршрут без паузы отдыха.

Оценивается время перемещения в секундах. 1 КУРС- (м)-(25,0), (ж)-(26,0), 2 КУРС—(м)-(24,5), (ж)-(25,5), 3 курс- (м)-(24,0), (ж)-(25,0).

12. Прыжок вверх с места толчком обеих ног (по Абалакову, дается три попытки, см). 1 КУРС - (м)-(45), (ж)-(35), 2 КУРС- (м)-(50), (ж)-(40), 3 курс—(м)-(55), (ж) - (45).
13. Прыжок вверх с разбега толчком обеих ног с касанием рукой отметки возможно выше (дается три попытки, см). 1 КУРС- (м)-(280), (ж)-(240), 2 КУРС—(м)-(285), (ж)-(245), 3 курс—(м)-(290), (ж) - (250)

ФУТБОЛ

Техника игры в нападении. Техника передвижения и прыжки: бег с изменением направления, сменой ритма, с внезапными остановками, со сменой положения ног при ведении мяча, спиной вперед, приставными шагами, по прямой и по дуге, прыжки толчком одной и двумя ногами, повороты.

Техника ударов по мячу: удар серединой подъема с лета и полулета, удар внутренне и внешней частью подъема, крученный удар, удар лбом по мячу, удар боковой частью головы.

Техника передачи и остановки мяча: остановка мяча ногой, голенью, грудью, головой, ведение обводки и вбрасывание мяча.

Техника игры в нападении. Техника игры в защите: бег, остановки, повороты, прыжки, отбор мяча толчком туловищем, выбиванием (без падения и в падении), наложением стопы на мяч.

Техника игры вратаря: ловля низких и высоких мячей без падения и с падением, в броске и в прыжке, отбивание мяча, переводы, отбор мяча, ведение мяча.

Техника игры в защите. Система игры в защите: сосредоточенная защита, рассредоточенная защита, персональная, зонная, комбинированная. Групповые и индивидуальные тактические действия в защите и нападении. Игровая и судейская практика.

БАДМИНТОН

Передвижения по площадке - выпады: вперед, вправо, влево, перемещение и приставные шаги, короткие пробежки и прыжки. Упражнения для воспитания гибкости и подвижности в суставах, упражнения для скоростно-силовых способностей, упражнения для воспитания специальной выносливости, упражнения для воспитания ловкости и координации движений.

Правила игры в бадминтон, одиночные парные игры, организация и проведения соревнований, способы проведения соревнований. Техника безопасности на корте.

Практический раздел:

- 1.Обучение правильности хватки ракетки.
- 2.Обучение стойки бадминтониста.
- 3.Обучение основным ударам в бадминтоне:
 - а) удары сверху (выше уровня плеч);
 - б) сбоку (от уровня пояса до плеч);
 - в) снизу (ниже уровня пояса).
- 4.Обучение ударам открытой стороной ракетки, ударам закрытой стороной ракетки.
- 5.Обучение ударам сверху- основным ударам в бадминтоне:
 - а) смеш;
 - б) высокий далекий удар;
 - в) плоский далекий удар;
 - г) короткий удар;
 - д) укороченный удар;
 - е) плоский укороченный удар;
- 6.Обучение подачам в бадминтоне:
 - а) короткая подача;
 - б) плоская подача;
 - в) высокая далекая подача;
 - г) высокая атакующая подача.

7. Обучение правилам передвижения по площадке:

выпады вперед, вправо, влево, передвижение переменными, приставными, скрестными шагами.

8. Простые тактические комбинации и их построение в игре. Основы предугадывания действий соперника, грамотные построения игры. Тактика одиночной игры, тактика парной игры: способы расстановки игроков на площадке; личная игровая зона соперника; перемещение игроков на площадке, комбинации взаимодействий игроков. Тактика смешанных пар.

Контрольный раздел по бадминтону

1. Тест «Короткая подача из 10 попыток»		
удов.	хорошо	Отлично
1 курс-5	1 курс -6	1 курс-7
2 курс -6	2 курс -7	2 курс -8
3 курс -7	1 курс -8	3 курс -9
2.Тест «Высокая далёкая подача из 10 попыток»		
удов.	хорошо	отлично
1 курс -5	1 курс -6	1 курс -7
2 курс -6	2 курс- 7	2 курс- 8
3 курс -7	2 курс -8	3 курс -9

3.Тест «Плоская подача из 10 попыток»		
удов.	хорошо	отлично
1 курс - 5	1 курс - 6	1 курс -7
2 курс - 6	2 курс -7	2 курс- 8
3 курс -7	3 курс -8	3 курс -9

4.Тест «Удар сверху (смеш) из 10 попыток»		
удов.	хорошо	отлично
1 курс - 5	1 курс -6	1 курс -7
2 курс -6	2 курс -7	2 курс - 8
3 курс -7	3 курс -8	3 курс -9

5.Тест «Высоко-дальние удары с задней линии на заднюю линию соперника»		
удовлетвор.	хорошо	отлично
1 курс - 3	1 курс - 4	1 курс- 5
2 курс – 4	2 курс – 5	2 курс – 6
3 курс – 5	3 курс – 6	3 курс - 7

1. Тест «Скрестные удары на сетке. 10 попыток»			
удовлетв.	хорошо	отлично	удовлетв.
1 курс - 3	1 курс – 5	1 курс – 6	1 курс - 3
2 курс – 4	2 курс – 6	2 курс – 7	2 курс – 4
3 курс – 5	3 курс - 7	3 курс – 8	3 курс – 5

7. «Скрестные удары с задней линии на сетку соперника 10 попыток»		
удовлет.	хорошо	отлично
1 курс - 3	1 курс – 5	1 курс – 6
2 курс – 4	2 курс – 6	2 курс – 7

НАСТОЛЬНЫЙ ТЕННИС

Материально-техническое обеспечение игры в настольный теннис.

Классификация и общая характеристика техники игры. Стратегия и тактика игры в настольный теннис. Методика проведения соревнований по настольному теннису. Обеспечение техники безопасности на занятиях и соревнованиях по настольному теннису.

Практический раздел:

1. Стойки - исходные положения. Способы передвижений. Хватки – способы держания ракетки.
2. Обучение подачам: а). подбрасывание мяча; б). «прямой удар», «мятник», «веер», «челнок»; в). верхняя, нижняя, верхнебоковая.
3. Общая характеристика плоских мячей. Толчок. Откидка. Подставка.
4. Технические приемы с нижним вращением – срезка, подрезка, запил,
5. резаная свеча.
6. Технические приемы с верхним вращением – накат, топ- спин, топс- удар, крученая свеча. Скидка, укороченный удар, замаскированный плоский удар, ложный топ-спин.
7. Тактика игры. Стратегия игры. Классификация игровых зон. Классификация тактики и стилей игры.
8. Тактические действия: а) в нападении; б) в защите;
9. Основные правила игры. Права и обязанности участников соревнований. Требования к организации и проведению соревнований по настольному теннису.

Техническая подготовка включает в себя выполнение следующих упражнений: накат слева и справа по диагонали; накат справа и слева поочередно «восьмерка»; накат справа и слева в один угол стола; подрезка справа и слева в любом направлении без потери мяча; подача справа и слева с поступательным вращением по 10 попыток на каждую подачу; подача справа и слева с обратным вращением мяча по 10 попыток на каждую подачу; подача справа и слева с обманным движением руки с ракеткой.

Участие в проведении и организации, а также непосредственное участие в соревнованиях по настольному теннису среди учебной группы.

ЭЛЕМЕНТЫ АЭРОБИКИ

Техника базовых шагов: скип, джек, бег, шаг, махи ногами, ланч, подъем колена. Комплексы ритмических и танцевальных движений различной интенсивности. Самостоятельное индивидуальное освоение программ. Освоение базовых программ по степаэробике, силовой аэробике, танцевальной аэробике, аэробике с предметами (мячи, палки, гантели, обручи, скакалки, резина).

Комплексы общеразвивающих упражнений с дополнительным отягощением на различные мышечные группы под музыку. Упражнения танцевального характера. Упражнения для мышц живота (сгибателей). Упражнения для мышц спины (разгибателей). Упражнения для ягодичных мышц. Упражнения для мышц бедра (разгибателей и сгибателей). Упражнения для отводящих мышц бедра. Упражнения для мышц стопы и голени. Упражнения для мышц рук и плечевого пояса. Упражнения для развития гибкости и подвижности в суставах.

Контрольные упражнения и тесты для оценки физической подготовленности по аэробике

1. Умение выделить и просчитать музыкальный квадрат.

Оценка 5, 1 ошибка при подсчете;

Оценка 4, 2 ошибки при подсчете;

Оценка 3, 3 ошибки при подсчете.

2. Назвать и показать основные базовые шаги в оздоровительной аэробике.

Оценка 5 - назвать 7 базовых шагов;

Оценка 4 - назвать 6 базовых шагов;

Оценка 3 - назвать 4 базовых шага.

АТЛЕТИЧЕСКАЯ ГИМНАСТИКА

1. Техника безопасности при нахождении в тренажерном зале и во время проведения занятий (оказание первой медицинской помощи при травмах, правила страховки и самостраховки; оборудование мест занятий и инвентарь, санитарно- гигиенические требования).
2. Виды силовой подготовки (т/атлетика, гантельная гимнастика, гиревой спорт, пауэрлифтинг).
3. Режимы работы мышц (преодолевающий, уступающий, статический или изометрический).
4. Средства силовой подготовки.
5. Методы развития силы. Характеристика, классификация.
6. Тренажеры для силовой подготовки, основные образцы, места занятий, оборудование и инвентарь.
7. Методика и принципы наращивания физической массы и строительства тела. Врачебный контроль, самоконтроль.

Содержание и нормативные требования по атлетической гимнастике

1. Техника безопасности при нахождении в тренажерном зале и во время проведения занятий (оказание первой медицинской помощи при травмах, правила страховки и самостраховки; оборудование мест занятий и инвентарь, санитарно- гигиенические требования).
2. Виды силовой подготовки (т/атлетика, гантельная гимнастика, гиревой спорт, пауэрлифтинг).
3. Режимы работы мышц (преодолевающий, уступающий, статический или изометрический).
4. Средства силовой подготовки.
5. Методы развития силы. Характеристика, классификация.
6. Тренажеры для силовой подготовки, основные образцы, места занятий, оборудование и инвентарь.
7. Методика и принципы наращивания физической массы и строительства тела. Врачебный контроль, самоконтроль.

СИЛОВЫЕ УПРАЖНЕНИЯ

1. Со штангой, гантелями, на тренажерах, с партнером. Силовые упражнения: жим лежа, жим стоя, жим из-за головы, тяги. Приседания со штангой и полуприседания, с партнером. Подъемы штанги на грудь, наклоны и повороты со штангой на плечах, рывок, толчок. Подскоки со штангой на плечах.
2. Упражнения с гантелями и гирей: для мышц рук и плечевого пояса, косых мышц живота, мышцы ног, мышц шеи и спины.
3. Система круговой тренировки в силовой подготовке студентов. Комплексы силовой подготовки для самостоятельных занятий.
4. Общая физическая подготовка: бег, подтягивание, отжимание, отжимание на брусьях, поднятие ног из положения виса на перекладине под углом 90 градусов («уголок»), приседание.
5. Силовые упражнения на тренажерах: жим штанги широким хватом лежа на горизонтальной скамье, жим штанги сидя на наклонной скамье, «Французский» жим штанги лежа, тяга к животу (техника выполнения, варианты выполнения, техника травмобезопасности, тренируемые мышечные группы).
6. Силовые упражнения группы мышц на блоках: проработка грудных мышц, проработка плечевых групп мышц (дельтовидная, трапецевидная мышцы, двуглавая мышца плеча (бицепс), мышц предплечья, мышц спины, четырехглавой мышцы бедра (квадрицепс), для

- дуговой мышцы бедра, для мышц голени (техника выполнения, варианты выполнения, техника травмобезопасности, тренируемые мышечные группы).
7. Упражнения на рельеф снижение максимального веса и увеличение группы мышц на количества раз.
 8. Работа с максимальным весом (отработка элементов «Читинг») на количество раз (техника выполнения, варианты выполнения, техника травм безопасности, тренируемые мышечные группы).
 9. Упражнения с гантелями: жим гантелей лежа на горизонтальной скамье, разведение гантелей лежа на горизонтальной скамье, жим гантелей сидя на наклонной скамье, сгибание рук с гантелями сидя на наклонной скамье, подъем рук с гантелями через стороны (стоя), подъемы рук в стороны в наклоны (техника выполнения, варианты выполнения, техника травмобезопасности, тренируемые мышечные группы).
 10. Работа с собственным весом: бег, подтягивание, отжимание, в упоре лежа и параллельных брусьях, поднимание туловища из положения лежа, поднимание ног в висе, приседание, выпрыгивание из приседа и полуприседа, прыжки в разножки (техника выполнения, варианты выполнения, техника травмобезопасности, тренируемые мышечные группы).
 11. Упражнения на брюшной пресс: подъем корпуса на наклонной скамье, подъем ног в висе с упором на локтях, боковой подъем корпуса, скручивание с поворотом, повороты бедер с поднятыми ногами, подъем корпуса к выпрямленным ногам (техника выполнения, варианты выполнения, техника травмобезопасности, тренируемые мышечные группы).
 12. Становая тяга: максимальное поднятие штанги от пола. Она задействует в основном мышечные группы плечевого пояса, спины, таза, бедра и голени, упражнение направлено на развитие максимальной силы мышц спортсмена.

5. Промежуточная аттестация по итогам освоения дисциплины

5.1. Вопросы для контроля по теоретической части курса (ЗФО)

1. Физическая культура и спорт как социальные феномены.
2. Физическая культура и спорт - часть общечеловеческой культуры.
3. Спорт - явление культурной жизни.
4. Компоненты физической культуры.
5. Физическая культура и спорт студента.
6. Физическая культура и спорт как средство сохранения и укрепления здоровья студентов.
7. Организационно-правовые основы физической культуры и спорта.
8. Физическая культура и спорт в вузе: гуманитарная значимость.
9. Ценностные ориентации и отношение студентов к физической культуре и спорту.
10. Основы организации физической культуры и спорта в вузе. Программное построение курса «Физическое культура и спорт» (легкая атлетика, спортивные игры, лыжная подготовка).
11. Физическое качество «сила» и с помощью каких упражнений его можно развивать.
12. Физическое качество «быстрота» и с помощью каких упражнений его можно развивать.
13. Первые российские олимпийцы и их спортивные достижения.
14. Первые советские спортсмены, принявшие участие в Олимпийских играх, в каких видах спорта они добились успехов.
15. Физическое качество «гибкость» и с помощью каких упражнений его можно развивать.
16. Физическое качество «выносливость» и с помощью каких упражнений его можно развивать.
17. Основные способы контроля за физической нагрузкой на занятиях физическими упражнениями.
18. Тестирование физической подготовленности и с помощью каких тестов можно определить развитие силы, быстроты, выносливости.
19. История возрождения Олимпийских игр, роль Пьера де Кубертен на в развитии современного Олимпийского движения (раскройте основные положения Олимпийской хартии).
20. Правильная осанка, с помощью каких упражнений осуществляют её формирование и

профилактику нарушений?

21. Скоростно-силовые и собственно силовые качества человека, с помощью каких упражнений они развиваются?
22. Общая специальная выносливость, с помощью каких упражнений они развиваются?
23. Значение современного олимпийского движения в развитии дружбы и мира между народами, его приверженность идеям справедливости и гуманизма.
24. Основные мероприятия по оказанию первой помощи при травмах во время занятий физическими упражнениями.
25. Влияние занятий физической культурой родителей на особенности здоровья и физического развития детей.
26. Особенности индивидуального контроля за состоянием организма и физической подготовленностью.
27. Современные Олимпийские игры, их символика и ритуалы.
28. Положительное влияние занятий физической культурой в профилактике вредных привычек (курение, алкоголизм, наркомания) и предупреждении нарушения норм общественной жизни.
29. Выдающиеся кузбасские спортсмены - олимпийские чемпионы, на каких играх и в каких видах спорта они добились успеха.
30. Основные мероприятия по профилактике травматизма при самостоятельных занятиях физическими упражнениями (выбор мест для занятий и контроль за физической нагрузкой, подбор инвентаря, оборудования, гигиена тела и одежды).
31. История развития лыжных гонок в России.
32. История развития лыжных гонок в Кузбассе.
33. Выступление сборной России по лыжным гонкам на XX1 Олимпиаде в Ванкувере.

5.2. Требования, предъявляемые к зачету

1. Регулярное посещение учебных занятий;
2. Выполнение тестов и контрольных нормативов.

В течение семестра студенты сдают:

- 3 обязательных теста по физической подготовке и
- 2-3 норматива, утвержденных кафедрой;

Студенты сдают контрольные тесты по физической подготовке в начале уч. курса и по итогам освоения базового курса дисциплины (таблица № 1) для сравнения общефизических показателей.

В течение семестра студенты сдают 2-3 контрольно-зачетных норматива по общефизической подготовке разработанные кафедрой, по видам спорта. (таблица № 2, № 3).

Студенты, пропустившие более 50% занятий по уважительной причине, пишут рефераты по темам разработанных кафедрой (либо по согласованию с преподавателем) и могут быть освобождены от выполнения отдельных тестов на уровень физической подготовки.

Студенты, пропускающие занятия без уважительных причин, к сдаче тестов и нормативов по общефизической подготовке, без отработки пропущенных занятий, не допускаются.

Зачет проставляется в ведомость и зачетную книжку преподавателями, закрепленными кафедрой за институтом, направлением подготовки.

Критериями результативности учебно-тренировочных занятий являются зачетные требования и нормативы, а также дополнительные тесты, разработанные кафедрой физического воспитания с учетом специфики подготовки специалистов

1. Регулярное посещение учебных занятий;
2. Студенты, пропустившие более 50% занятий по уважительной причине, пишут рефераты по темам разработанных кафедрой (либо по согласованию с преподавателем) и могут быть освобождены от выполнения отдельных тестов на уровень физической подготовки.

Студенты, пропускающие занятия без уважительных причин, к сдаче тестов и

нормативов по общефизической подготовке, без отработки пропущенных занятий, не допускаются.

Знания, умения и навыки обучающихся при промежуточной аттестации **в форме зачета** определяются «зачтено», «не зачтено».

«Зачтено» **выставляется, если обучающийся достиг уровней формирования компетенций: продвинутый, повышенный, пороговый** - обучающийся знает курс на уровне лекционного материала, базового учебника, дополнительной учебной, научной и методологической литературы, умеет привести разные точки зрения по излагаемому вопросу.

«Не зачтено» **соответствует нулевому уровню формирования компетенций;** обучающийся имеет пробелы в знаниях основного учебного материала, допускает принципиальные ошибки в выполнении предусмотренных программой заданий.

При использовании 100-балльной шкалы оценивания при промежуточной аттестации, знания, умения и навыки обучающихся определяются в данной шкале и переводятся в оценки «отлично», «хорошо», «удовлетворительно», «неудовлетворительно», «зачтено», «не зачтено».

Шкала перевода баллов в оценки при промежуточной аттестации в форме зачета

Уровень формирования компетенции	Оценка	Минимальное количество баллов	Максимальное количество баллов
Продвинутый, повышенный, пороговый	Зачтено	60	100
Нулевой	Не зачтено	0	59

Министерство культуры Российской Федерации
Кемеровский государственный институт культуры
Факультет социально-гуманитарный
Кафедра физвоспитания

ФОНД ОЦЕНОЧНЫХ СРЕДСТВ

по учебной дисциплине
«Элективные курсы по физической культуре и спорту»
(Адаптированная программа)
для обучающихся с инвалидностью и ограниченными возможностями здоровья

Направление подготовки
29.03.04 Технология художественной обработки материалов

Профиль подготовки:
«Арт-технологии в художественном проектировании изделий из керамики»

Квалификация (степень) выпускника
Бакалавр

Форма обучения
Очная, заочная

Утвержден на заседании кафедры
11.12.2023, протокол № 5.

Составитель: Еремеев Н. А.

Составитель: Урусов Г. К.

Кемерово
2023

Фонд оценочных средств

1. Перечень оцениваемых компетенций:

- способность использовать методы и средства физической культуры для обеспечения полноценной социальной деятельности (ОК-9);

2. Критерии и показатели оценивания компетенций

Обучающийся должен демонстрировать следующие результаты обучения по дисциплине:

Знать:

- методы и средства физической культуры для обеспечения полноценной социальной и профессиональной деятельности (ОК-9); З-1

Уметь:

- использовать методы и средства физической культуры для поддержания должного уровня физической подготовленности для обеспечения полноценной социальной и профессиональной деятельности (ОК-9). У-2

Владеть:

- способностью использовать методы и средства физической культуры для обеспечения полноценной социальной и профессиональной деятельности (ОК-9); В-1
- методами составления комплексов физических упражнений, направленных на укрепление здоровья, обучение коммуникативным и двигательным способностям (ОК-9). В-2

3. Формируемые компетенции в структуре учебной дисциплины и средства их оценивания

№ п/п	Разделы (темы) дисциплины	Код оцениваемой компетенции	Планируемые результаты	Оценочное средство
1	Физическая культура в общекультурной и профессиональной подготовке студентов.	ОК-9	З-1, У-1, В-1, В-2	Рефераты, тесты, доклады
2.	Социально-биологические основы физической культуры	ОК-9	З-1, У-1, В-1, В-2	Рефераты, доклады, тесты
3.	Основы здорового образа жизни студента	ОК-9	З-1, У-1, В-1, В-2	Рефераты, доклады, тесты
4.	Роль физической культуры в обеспечения здоровья	ОК-9	З-1, У-1, В-1, В-2	Рефераты, доклады,
5	Психофизические основы учебного труда и интеллектуальной деятельности	ОК-9	З-1, У-1, В-1, В-2	Рефераты, доклады, тесты
6	Средства физической культуры в регулировании работоспособности	ОК-9	З-1, У-1, В-1, В-2	Рефераты, доклады,
7	Основы методики самостоятельных занятий физическими упражнениями	ОК-9	З-1, У-1, В-1, В-2	Рефераты, доклады, тесты
8	Индивидуальный выбор видов спорта или систем физических упражнениями	ОК-9	З-1, У-1, В-1, В-2	Рефераты, доклады, тесты
9	Общая физическая и специальная подготовка в системе физического	ОК-9	З-1, У-1, В-1, В-2	Рефераты, доклады, тесты

	воспитания.			
10	Самоконтроль занимающихся физическими упражнениями	ОК-9	З-1, У-1, В-1, В-2	Рефераты, доклады, тесты

4. Оценочные средства по дисциплине

4.1. Теоретический раздел

Примерная тематика рефератов

1. Адаптивная физическая культура и ее роль в жизни человек.
2. Место физической культуры в общей культуре человека.
3. Прогрессивные концепции физической культуры: перестройка физического воспитания.
4. Культура здоровья как одна из составляющих образованности.
5. Пути и условия совершенствования личной физической культуры.
6. Организация проведения физкультурно-оздоровительной работы в режиме учебного дня.
7. Влияние на здоровье (на выбор) солнечного света свежего воздуха, чистой воде естественного питания, физических упражнений, отдыха, хорошей осанки, голодания, гигиенических факторов, закаливания и т. д.
8. Образ жизни студентов и его влияние на здоровье.
9. Личная гигиена и закаливание организма.
10. Нетрадиционные методы систем физических упражнений.
11. Организм человека как единая саморазвивающаяся и саморегулирующаяся биологическая система.
12. Физическая культура в жизни студента.
13. Влияние физической нагрузки на нравственный облик студента на занятиях по физической культуре.
14. Влияние физической нагрузки на опорно-двигательный аппарат студента на занятиях по физической культуре.
15. Соблюдение режима как одно из условий сохранения здоровья учащихся.
16. Сотовая связь и ее влияние на организм человека.
17. Холодовая тренировка организма.
18. Адаптация к стрессовым ситуациям и физическим нагрузкам.
19. Физиология и гигиена индивидуальной защиты от холода.

Шкала и критерии оценки (в баллах):

10 баллов выставляется студенту, если реферат оформлен по стандарту, раскрыта полностью тема, нет ошибок;

6 баллов выставляется студенту, если реферат оформлен по стандарту, раскрыта тема, есть 1-2 ошибки;

4 балла выставляется студенту, если реферат оформлен по стандарту, тема раскрыта не полностью, 2-3 ошибки;

4.2. Практический раздел

Задание по составление и проведение в группах комплексов физических упражнений

Баллы/Вид работы	10	6	4
Комплекс физических упражнений	Комплекс оформлен по стандарту, упражнения расписаны правильно, последовательность и	Комплекс оформлен по стандарту. 2-3 метод. ошибки	Комплекс оформлен не по стандарту. 5 метод. ошибок

	дозировка в норме. Нет ошибок		
--	-------------------------------	--	--

4.3 Карта форм текущего контроля

п.№	Формы контроля	Баллы	Максимум за год
11	2	3	4
Контрольные точки**			
11	Реферат по теоретическому разделу	0-10	20
22	Составление и проведение комплексов физических упражнений	0-10	20
Всего за год			40
№	Виды работ	Творческие баллы	Максимум за год
1.	Участие научных конференциях института, доклад с презентацией,	0-20	20
Всего за год			20
ИТОГО за год			60

5. Оценочные средства для промежуточной аттестации по итогам освоения дисциплины

5.1 Задания в тестовой форме

Тема 1. Физическая культура в общекультурной и профессиональной подготовке

1. Физическая культура – это:

- стремление к достижению высоких результатов;
- педагогический процесс, направленный на формирование физического совершенства;
- часть общечеловеческой культуры, направленная на укрепление здоровья;
- показатель физического развития личности;
- компонент здорового образа жизни.

2. Основоположителем отечественной системы физического воспитания является?

- Сухомлинский;
- Лесгафт;
- Матвеев;
- Семашко.

3. Педагогический процесс, направленный на формирование здорового, высоконравственного развития подрастающего поколения – это:

- физическое развитие;
- физическая подготовленность;
- физическое воспитание.

4. Что из перечисленного не является отличительным признаком физической культуры:

- активная двигательная деятельность;
- положительные изменения в физическом состоянии человека;
- нормативы физической подготовленности;
- все ответы верны.

5. Физическая культура, как интегрированный результат воспитания и профессиональной подготовки, проявляется:

- в отношении человека к своему здоровью;
- физическим возможностям и физическим способностям;
- в профессиональной деятельности;
- в образе жизни;

д) в отношении с природной средой.

6. Будущий специалист после окончания обучения физической культуры должен:

- а) владеть знаниями основ физической культуры и здорового образа жизни;
- б) применять знания на практике;
- в) быть готовым к труду и обороне РФ;
- г) приобрести опыт использования физкультурно-спортивной деятельности для достижения профессиональных навыков;
- е) все ответы верны.

7. Специалисты в области физической культуры исследуют:

- а) адаптационные возможности организма человека в физической подготовке;
- б) функциональные возможности здорового человека;
- в) резервы повышения работоспособности в различных условиях;
- г) владение умением расслабляться.

8. В соответствии с законодательством РФ каждый гражданин имеет право?

- а) знать о состоянии своего здоровья;
- б) на качественное медицинское обслуживание;
- в) на выбор учреждения здравоохранения;
- г) все ответы верны.

9. Что из перечисленного не является отличительным признаком физической культуры?

- а) обеспечение безопасности жизнедеятельности;
- б) виды гимнастики, спорта, игр, разновидности комплексов упражнений;
- в) знания, принципы, правила и методика использования упражнений;
- г) активная двигательная деятельность человека.

10. Физическая культура выступает как:

- а) интегральное качество личности;
- б) цель саморазвития и самосовершенствования;
- в) условие и предпосылка эффективной учебно-профессиональной деятельности;
- г) обобщённый показатель профессиональной культуры будущего специалиста;
- д) гарант сохранения здоровья.

11. Как называется деятельность, составляющая основу физической культуры?

- а) физическая подготовка;
- б) физическое совершенствование;
- в) физическое развитие;
- г) выполнение физических упражнений.

12. Найдите несоответствия между заболеванием и рекомендуемой направленностью занятий физической культурой (с использованием материалов Н.А. Мусалова, Л.Н. Нифонтовой).

1. Гипокинезия и гиподинамия	Коррекция осанки, ликвидация застойных явлений в области малого таза и нижних конечностей, профилактика шейных остеохондрозов и пояснично-крестцовых радикулитов
2. Неудобная или однообразная рабочая поза	Улучшение функции дыхания в благоприятных условиях, повышение устойчивости к высоким, низким температурам и к их перепадам
3. Повышенная нагрузка на опорно-двигательный аппарат	Снятие нервной напряжённости, стабилизация работы, сердечно-сосудистой и дыхательной систем, расслабление
4. Монотонность	Профилактика перенапряжения мышц и нервно-мышечных заболеваний опорно-двигательного аппарата
5. Повышенная нервно-	Развитие выносливости, силы, подвижности суставов,

эмоциональная напряжённость	координации движений, ловкости

Результаты ответов занести в таблицу				
1	2	3	4	5

13. Укажите, решением каких задач способствует реализации общей цели физического воспитания?

- 1) адаптационные задачи;
 - 2) воспитательные задачи;
 - 3) гигиенические задачи;
 - 4) двигательные задачи;
 - 5) методические задачи;
 - 6) образовательные задачи;
 - 7) оздоровительные задачи;
 - 8) соревновательные задачи.
- а) 1,5,7;
б) 2,5,8;
в) 2,6,7;
г) 3,4,6.

14. Что понимается под физическим развитием?

- а) размеры мускулатуры, форма тела, функциональные возможности дыхания и кровообращения, физическая работоспособность;
- б) процесс изменения морфофункциональных свойств организма на протяжении жизни;
- в) процесс совершенствования физических качеств при выполнении физических упражнений;
- г) уровень, обусловленный наследственностью и регулярностью занятий физической культурой и спортом.

15. Фоновые виды физической культуры:

- а) гигиеническая, включённая в рамки повседневного быта – утренняя гимнастика, прогулки и другие не связанные со значительными нагрузками;
- б) рекреативная, средства которой используются в режиме активного отдыха, туризм, физкультурно-оздоровительные развлечения.
- в) сопутствующие.

Тема 2. Социально- биологические основы физической культуры

1. Комплекс морфологических и функциональных показателей развития организма человека – это:

- а) физическое развитие;
- б) физическая подготовленность;
- в) физическое воспитание.

2. Основные системы организма, обеспечивающие человеку жизнедеятельность:

- а) дыхательная система;
- б) нервная система;
- в) сердечно-сосудистая система;
- г) желудочно-кишечный тракт;
- д) морфологическая система.

3. Равенство между количеством энергии, получаемым организмом с пищей, и величиной энергетических затрат организма в сутки – это:

- а) диссимилиация;
- б) пищевой баланс;

- в) мышечный баланс;
- г) энергетический баланс;
- д) ассимиляция

4. К основным критериям физического развития относится:

- а) частота сердечных сокращений (ЧСС);
- б) жизненная ёмкость лёгких (ЖЁЛ);
- в) масса тела
- г) длина туловища;
- д) общая выносливость.

5. Норма ЧСС (частота сердечных сокращений) в покое:

- а) 80-60;
- б) 70-120;
- в) 60-70;
- г) 70-80.

6. Интенсивность выполнения упражнений можно определить по частоте сердечных сокращений. Укажите, какую частоту пульса вызывает большая интенсивность упражнений:

- а) 130-140 уд./мин.;
- б) 120-130 уд./мин.;
- в) свыше 150 уд./мин.;
- г) 140-150 уд./мин..

7. Снижение двигательной активности вызывает состояние:

- а) гипоксии;
- б) гиподинамии;
- в) гипокинезии;
- г) все ответы верны.

8. Определите Ваш коэффициент здоровья (КЗ) и степень адаптации системы кровообращения по модифицированной формуле Р.М. Баевского:

$$KЗ = 0,011 \times ЧСС + 0,014 \times САД + 0,008 \times ДАД + 0,014 \times В + 0,009 \times М + 0,004 \times П - 0,009 \times Р - 0,273$$

ЧСС – частота сердечных сокращений за 1 мин.;

САД – систолическое артериальное давление;

ДАД – диастолическое артериальное давление;

В – возраст в годах;

М – масса тела в кг.;

П – пол (мужской – 1, женский – 2);

Р – рост в см..

КЗ	Степень адаптации системы кровообращения
1	Оптимальная
2	Удовлетворительная
3	Неполная
4	Кратковременная
5	Недостаточная

9. Какое определение не относится к основным свойствам мышц?

- а) растяжение;
- б) сокращение;
- в) эластичность;
- г) постоянность состояния.

10. Большой круг кровообращения начинается:

- а) от левого желудочка;
- б) от левого предсердия;
- в) от правого желудочка.

11. Какую функцию выполняет нервная система:

- а) регулирует деятельность различных органов;
- б) осуществляет обмен кислорода и углекислого газа между тканями тела и атмосферным воздухом;
- в) осуществляет связь между разными органами и системами, согласовывает их деятельность, обуславливая целостность организма.

12. Жизненная ёмкость – это...

- а) объём воздуха, который проходит через лёгкие за 1 минуту;
- б) максимальный объём воздуха, который может выдохнуть человек, после максимального вдоха;
- в) количество воздуха, проходящее через лёгкие за один дыхательный цикл.

13. Найдите несоответствие:

Во второй колонке таблицы приводятся термины, в третьей – характеристики этих терминов, которые даны в произвольном порядке. Необходимо найти несоответствие и записать номера ответов в таблицу.

1.Метаболизм	Высокоорганизованная биологическая система, обладающая всей совокупностью основных жизненных свойств, характеризующаяся способностью к самоорганизации, восприятию, передаче и хранению информации, совершенствованию механизмов управления биологическими процессами через социальные факторы.
2. Гомеостаз	Ответная реакция организма на раздражение рецепторов, осуществляемая при посредстве ЦНС.
3. Рефлекс	Относительно динамическое постоянство внутренней среды и некоторых физиологических функций организма.
4.Резистентность организма	Устойчивость организма к воздействию различных факторов среды, регулируемая на основе принципа гомеостаза.
5. Организм человека	Обмен веществ, совокупность процессов анаболизма – создания и превращения живой материи, и катаболизма – процессов распада тканевых, клеточных структур и пластического обеспечения процессов жизнедеятельности.

Результаты ответов занести в таблицу				
1	2	3	4	5

14. Основной обмен – это количество энергии, используемое организмом в условиях:

- а) полного покоя;
- б) активной мышечной работы;
- в) интенсивной умственной деятельности.

15. Энергетический баланс – это процесс:

- а) равенства между количеством энергии, получаемым организмом с пищей, и величиной энергетических затрат организмом в сутки;
- б) разницы между количеством энергии, получаемым организмом с пищей, и величиной энергетических затрат организмом в сутки;
- в) суммы между количеством энергии, получаемым организмом с пищей, и величиной энергетических затрат организмом в сутки;
- г) невозможности между количеством энергии, получаемым организмом с пищей, и

величиной энергетических затрат организмом в сутки.

Тема 3. Основы здорового образа жизни студента

1. Способ жизнедеятельности, соответствующий генетически обусловленным типологическим особенностям данного человека, конкретным условиям жизни и направленный на формирование здоровья – это:

- а) стиль жизни;
- б) индивидуальное здоровье;
- в) социальное здоровье;
- г) здоровый образ жизни;
- д) все ответы верны.

2. Факторы, влияющие на здоровье человека:

- а) генотипические аспекты;
- б) возрастные аспекты;
- в) психоэмоциональное состояние;
- г) здоровый образ жизни.

3. Задачи по упрочению и сохранению здоровья в процессе физического воспитания решаются на основе:

- а) обеспечения полноценного физического развития;
- б) совершенствования телосложения;
- в) закаливания и физиотерапевтических процедур;
- г) формирования двигательных умений и навыков.

4. Соблюдение режима дня способствует укреплению здоровья, потому что:

- а) позволяет избегать неоправданных физических напряжений;
- б) обеспечивает ритмичность работы организма;
- в) позволяет правильно планировать дела в течении дня
- г) все ответы верны.

5. Перечислите компоненты здоровья?

- а) соматическое здоровье, физическое здоровье;
- б) психическое здоровье, нравственное здоровье;
- в) ответы а) и б);
- г) соматическое, физическое, психическое здоровье.

6. Выберите правильный вариант, и результаты ответов занесите в таблицу

1. «Состояние полного физического, душевного и социального благополучия, а не только отсутствие болезней и физических дефектов» - это (чьё определение?):

- а) ВОЗ (Всемирная организация здравоохранения);
- б) В.П. Казначеева;
- в) К. Купера;
- г) Н.М. Амосова.

2. Состояние организма человека, при котором оптимально используются защитно-приспособительные механизмы для противостояния отрицательному влиянию среды – это:

- а) физическое здоровье;
- б) психическое здоровье;
- в) здоровый образ жизни.

7. По данным ВОЗ здоровье человека на 10% зависит от:

- а) генетических факторов;
- б) образа жизни;
- в) состояния медицины.

8. Рекомендуемые нормы недельной двигательной активности для студентов

составляют:

- а) 6-8 часов;
- б) 10-14 часов;
- в) 15-20 часов.

Результаты ответов занести в таблицу			
1 вопрос	2. вопрос	3 вопрос	4 вопрос

9. Вставьте недостающие слова:

Рефлекс – ответная реакция _____ на воздействия, осуществляющиеся через центральную нервную систему.

Гиподинамия – совокупность отрицательных морфофункциональных изменений в организме вследствие двигательной _____.

Адаптация – процесс _____ организма к меняющимся условиям среды.

10. Образ и стиль жизни человека определяют:

- а) степень миграционной подвижности людей;
- б) физическое здоровье;
- в) уровень социальной, экономической и трудовой активности;
- г) приобщение людей к достижениям культуры, науки, искусства, техники и технологии.

11. К основным составляющим здорового образа жизни относят:

- а) режим труда и отдыха;
- б) режим питания;
- в) закаливания и профилактика вредных привычек;
- г) психофизическую регуляцию организма;
- д) культуру межличностного общения;
- е) все ответы верны.

12. Найдите соответствие:

Во второй колонке таблицы приводятся показатели здоровья, в третьей – характеристики этих показателей, которые даны в произвольном порядке. Необходимо найти соответствие и записать номера ответов (характеристики) в первую графу таблицы.

Показатели индивидуального здоровья (по Р.И. Айзмуну)

Номера ответов	Показатели	Характеристики
	Генетические	Уровень физического развития, тип конституции (морфотип)
	Биохимические	Отсутствие признаков болезни
	Метаболические	Целевые установки, нравственные ценности, идеалы, уровень притязаний, степень признания и т.п.
	Морфологические	Генотип, отсутствие наследственных дефектов
	Функциональные	Эмоционально-волевая, мыслительная, интеллектуальная сфера: доминантность полушария, тип высшей нервной деятельности, тип темперамента и т.д.
	Психологические	Функциональное состояние органов и систем: норма покоя; норма реакции; резервные возможности, функциональный тип.
	Социально-духовные	Уровень обмена веществ организма в покое и после нагрузки
	Клинические	Показатели биологических жидкостей и

		тканей
--	--	--------

13. **Здоровый образ жизни - это способ жизнедеятельности, направленный на:**

- а) развитие физических качеств людей;
- б) поддержание высокой работоспособности людей;
- в) сохранение и улучшение здоровья человека и его резервов организма

14. **Закаливающие процедуры не рекомендуется проводить:**

- а) после сна;
- б) до еды;
- в) после еды;
- г) перед сном
- д) после физических нагрузок.

15. **Закаливающие процедуры водой следует начинать с:**

- а) обливания ног горячей водой;
- б) обтирание тела губкой, полотенцем, смоченной водой;
- в) обливание головы холодной водой.

Тема 5. Психофизиологические особенности учебного труда студентов

1. **Что следует понимать под утомлением?**

- а) способность длительное время выполнять тяжёлую работу;
- б) поддержание заданной интенсивности длительное время;
- в) временное снижение работоспособности;
- г) способность продолжить деятельность с прежней эффективностью.

2. **Знания, мотивация, профессиональные способности - это какие факторы обучения?**

- а) субъективные;
- б) объективные;
- в) другие.

3. **Суточный бюджет времени студента:**

- 1. сон 7-9 часов;
- 2. сон 10-12 часов;
- 3. учебные занятия и самоподготовка 8-10 часов
- 4. учебные занятия и самоподготовка 10 -12 часов

- а) 1, 4;
- б) 1, 3;
- в) 2, 3.

4. **Найдите несоответствие:**

Во второй колонке таблицы приводятся термины (понятия), в третьей – характеристики этих терминов, которые даны в произвольном порядке. Необходимо найти несоответствие и записать номера ответов в таблицу.

1.Работоспособность	Деятельность необходимая для восстановления сил.
2. Утомление	Комплекс субъективных переживаний, сопутствующих развитию состояния слабости, вялости, ощущениями физиологического дискомфорта.
3. Рекреация	Потенциальная возможность человека выполнить целесообразную, мотивированную деятельность на заданном уровне эффективности в течении определённого времени.
4.Усталость	Временное объективное снижение работоспособности под влиянием длительного воздействия нагрузки (умственной, физической).
5. Релаксация	Состояние покоя, расслабленности, возникающее

	вследствие снятия напряжения после физических нагрузок, эмоциональных напряжений.
--	---

Результаты ответов занести в таблицу				
1	2	3	4	5

5. Переутомление – это?

- а) изменения в организме в процессе ожидания предстоящей работы;
- б) засорение организма продуктами обмена;
- в) накопление утомления в результате неправильного режима труда и отдыха;
- г) совокупность изменений в организме, приводящих к снижению работоспособности.

6. Оптимальная работоспособность человека в течении рабочего дня:

- а) с 8.00 до 11.00;
- б) с 11.00 до 14.00;
- в) с 14.00 до 17.00.

7. Систематические и грамотно организованные занятия физическими упражнениями укрепляют здоровье, так как:

- а) хорошая циркуляция крови во время упражнений обеспечивает поступление питательных веществ к органам и системам организма;
- б) повышаются возможности дыхательной системы, благодаря чему в организм поступает большое количество кислорода;
- в) способствуют повышению резервных возможностей организма;
- г) при достаточном энергообеспечении организм легче противостоит заболеваниям;
- д) все ответы верны.

8. Регулярные занятия физическими упражнениями способствуют повышению работоспособности, потому что:

- а) во время занятий выполняются двигательные действия, содействующие развитию силы и выносливости;
- б) достигаемое при этом утомление активизирует процессы восстановления;
- в) в результате повышается эффективность и экономичность дыхания и кровообращения.

9. Когда наступает самый критический момент для студента в учебной деятельности:

- а) в начале учебного года;
- б) во время экзаменов;
- в) в середине семестра;
- г) в конце учебного года.

10. С помощью каких способов можно уменьшить психологическое напряжение у студентов в период учебного семестра:

- а) выполнять дыхательные упражнения;
- б) употреблять тонизирующие напитки;
- в) посещать сауну, делать массаж;
- г) выполнять утреннюю гимнастику.

11. Рабочий день студента начинается "как правило", с...?

- а) прогрессивного снижения работоспособности;
- б) оптимальной работоспособности;
- в) постепенного повышения работоспособности.

12. В период учебной недели наблюдается устойчивая, высокая работоспособность:

- а) с понедельника по пятницу;
- б) среда-пятница;
- в) вторник-четверг;
- г) четверг-суббота.

13. Повышение эффективности работоспособности достигается:

- а) расширением физиологических допустимых границ интенсивности труда;

б) индивидуальной эффективностью труда;

в) смена деятельности, видов труда.

14. Степень и характер усталости по субъективным показателям характеризуется;

а) рассеянным вниманием;

б) головной болью;

в) ощущением болью в мышцах;

г) раздражительностью.

15. Виды утомления:

а) общее;

в) местное;

в) переутомление;

г) монотонность.

Тема 7. Основы методики самостоятельных занятий физическими упражнениями и спортом

1. Формы самостоятельных занятий – это:

а) система для физического развития;

б) система организации занятий физическими упражнениями;

в) система активного отдыха;

г) все ответы верны.

2. Факторы оптимизации двигательной активности:

а) свободный выбор средств и методов физических упражнений;

б) необходимые условия учебных и самостоятельных занятий;

в) положительный эффект от физических и волевых усилий;

г) систематичность занятий, высокая мотивация и активность.

3. Самостоятельные занятия студентов физическими упражнениями:

а) утренняя гимнастика;

б) микро паузы в учебном труде;

в) ежедневные прогулки, походы выходного дня;

г) использование упражнений специальной направленности;

д) необходимые условия.

4. В какое время суток включается в распорядок дня утренняя гигиеническая гимнастика:

а) в обеденное время;

б) утренние часы;

в) в конце рабочего дня;

г) в свободное время.

5. Комплекс утренней гигиенической гимнастики включает упражнения:

а) корригирующего характера;

б) профилактического характера;

в) разнообразной последовательности.

6. Упражнения утренней гигиенической гимнастики должны:

а) соответствовать возможностям организма и специфике деятельности;

б) выполняться без значительных усилий и задержки дыхания;

в) быть в определённой последовательности, периодически обновляться;

г) возрастания динамической нагрузки с некоторым снижением её к концу занятий.

7. Найдите несоответствие:

1. Градация интенсивности физических нагрузок	Режим нагрузки, ограниченный в выполнении упражнений какими-то показателями: физиологическими (пульс, частота дыхания, потребление кислорода, и т.д.) или педагогическими (скорость, темп, и др.)
---	---

2. ЧСС/ПАНО	Показатель мышечной деятельности организма в аэробных условиях.
3. Зоны физических нагрузок	Относительно динамическое постоянство внутренней среды и некоторых физиологических функций организма
4. Максимальное потребление кислорода	Это ЧСС на уровне порога анаэробного обмена.
5. Гомеостаз	Показатель уровня интенсивности физической нагрузки на выносливость в процентах по отношению ко времени и скорости. При установлении личного рекорда.

Результаты ответов занести в таблицу				
1	2	3	4	5

8. Гигиеническое, оздоровительное, общеподготовительное, спортивное и лечебное направления – это формы использования:

- а) самостоятельных занятий;
- б) дополнительных занятий;
- в) учебных занятий;
- г) профессионально-прикладных занятий.

9. Наиболее распространённые средства самостоятельных занятий:

- а) бокс;
- б) ходьба и бег;
- в) ходьба на лыжах;
- г) велоспорт;
- д) единоборства.

10. При планировании и проведении самостоятельных занятий надо учитывать, что в период подготовки и сдачи зачётов и экзаменов интенсивность и объём физических нагрузок следует:

- а) повышать;
- б) снижать;
- в) оставить на старом уровне;
- г) прекратить.

11. Самоконтроль и учёт при проведении самостоятельных занятий могут быть представлены в виде количественных показателей:

- а) ЧСС (частота сердечных сокращений);
- б) результаты выполнения тестов;
- в) тренировочные нагрузки;
- г) все ответы верны.

12. Минимальная интенсивность по ЧСС, которая даёт тренировочный эффект для лиц от 17 до 25 лет:

- а) 124 удара в минуту;
- б) 134 удара в минуту;
- в) 118 ударов в минуту;
- г) 138 ударов в минуту.

13. Суточная потребность человека в воде составляет:

- а) 5 литров;
- б) 3 литра;
- в) 2,5 литра;
- г) 4 литра.

14. К средствам восстановления организма после физического и умственного

утомления относятся:

- а) паровая и суховоздушная бани;
- б) солнечные ванны;
- в) смена нательного белья;
- г) закаливающие процедуры;

15. Эффект физических упражнений прежде всего определяется:

- 1) их формой;
- 2) их содержанием;
- 3) темпом движения;
- 4) длительностью их выполнения;
- 5) все ответы верны.

Тема 8. Индивидуальный выбор видов спорта или систем физических упражнений

1.. Спорт – это:

- а) компонент здорового образа жизни;
- б) педагогический процесс, направленный на формирование физического совершенства;
- в) физические упражнения, выполняемые в условиях соревновательной деятельности.
- г) высокий спортивный результат.

2. К нетрадиционной системе физических упражнений относятся виды спорта:

- а) лёгкая атлетика;
- б) бокс;
- в) аэробика;
- г) волейбол;
- д) плавание.

3. Виды спорта, преимущественно развивающие выносливость, это:

- а) баскетбол;
- б) лыжные гонки;
- в) дартс;
- г) аэробика;
- д) атлетическая гимнастика.
- е) коньки;
- ж) плавание.

4. Виды спорта, преимущественно развивающие быстроту, это:

- а) гиревой спорт;
- б) баскетбол;
- в) кёрлинг
- г) шахматы.

5. Что входит в подготовку соревнований:

- а) проведение медицинского обследования;
- б) составление календарного плана;
- в) разработка положения о соревнованиях
- г) подготовка дипломов, грамот.

6. В спорте выделяют:

- а) массовый спорт;
- б) спорт высших достижений;
- в) инвалидный спорт;
- г) детско-юношеский спорт;
- д) дворовый спорт.

7. Циклические виды спорта:

- а) гандбол;
- б) лыжные гонки;
- в) фигурное катание;

г) велоспорт.

8. Виды спорта, наиболее благотворно действующие на дыхательную систему:

а) акробатика;

б) плавание

в) лыжные гонки;

д) гимнастика;

е) тяжёлая атлетика.

9. Установите соответствие:

Вид спорта	Количество основных игроков одной команды
1. Волейбол	7
2. Хоккей с шайбой	5
3. Футбол	6
4. Баскетбол	11

10. Найдите несоответствие:

Во второй колонке таблицы приводятся термины (понятия), в третьей – характеристики этих терминов, которые даны в произвольном порядке. Необходимо найти несоответствие и записать номера ответов в таблицу.

1. Спорт	Регулярные занятия и участие в соревнованиях представителей различных возрастных групп в доступных им видах спорта с целью укрепления здоровья.
2. Массовый спорт	Систематическая плановая многолетняя подготовка и участие в соревнованиях в избранном виде спорта с целью достижения максимально возможных спортивных результатов, победы на крупнейших спортивных соревнованиях
3. Спорт высших достижений	Составная часть физической культуры, средство и метод физического воспитания, основанный на использовании соревновательной деятельности и подготовке к ней, в процессе которой сравниваются и оцениваются потенциальные возможности человека.
4. Элективные курсы	Процесс физического воспитания студентов – это та часть преимущественно практических занятий учебной дисциплины «Физическая культура», которая выбирается самим студентом (вид спорта, оздоровительная система физических упражнений) на обязательных и самодеятельных учебно-тренировочных занятиях
5. Мотивация выбора	Личная причина (обоснование) выбора каждым студентом отдельных видов спорта или систем физических упражнений для регулярных занятий.

Результаты ответов занести в таблицу				
1	2	3	4	5

12. Целевая направленность спорта:

а) массовый спорт;

б) структура подготовленности;

в) спорт высших достижений.

13. Цель спортивной подготовки в сфере массового спорта:

- а) активный отдых;
- б) укрепить здоровье;
- в) улучшить физическое состояние;
- г) снятия эмоциональной напряжённости.

14. Специальные информативные тесты педагогического, психологического и медико-биологического контроля определяют:

- а) успешность и своевременность прохождения каждого из этапов спортивного пути;
- б) морфологические особенности организма спортсмена;
- в) эффективность тренировочных занятий;
- г) уровень физической подготовленности.

15. Общими для массового спорта и спорта высших достижений являются:

- а) принципы спортивной подготовки;
- б) методы и средства;
- в) структура подготовки;
- д) цели и задачи развития;
- направления развития.

Тема 9. Общая физическая и специальная подготовка в системе физического воспитания

1. Физическая подготовленность – это...

- а) внешнее проявление уровня физической активности;
- б) уровень развития физических качеств;
- в) степень овладения двигательными умениями и навыками;
- г) показатель физической нагрузки.

2. Результатом физической подготовки является:

- а) физическое развитие индивидуума;
- б) физическое воспитание;
- в) физическое совершенство;
- г) физическая подготовленность.

3. Физическим качеством не является:

- а) сила;
- б) выносливость;
- г) воля;
- г) гибкость.

4. Процесс воспитания физических качеств, обеспечивающий преимущественное развитие тех двигательных способностей, которые необходимы для конкретной спортивной дисциплины и вида трудовой деятельности – это:

- а) общая физическая подготовка;
- б) физическое совершенство;
- в) специальная физическая подготовка;
- г) спортивная подготовка.

5. Найдите соответствие:

1. Общая физическая подготовка	1. Специально направленное и избирательное использование средств физической культуры для подготовки будущего специалиста к его профессиональной деятельности
2. Профессионально-прикладная физическая подготовка	2. Это процесс совершенствования двигательных физических качеств, направленных на всестороннее физическое развитие человека.
3. Физическое воспитание	3. Органическая часть культуры, общества, личности, направленная на сохранение и укрепление здоровья.

4. Специальная физическая подготовка	4. Это процесс воспитания физических качеств, обеспечивающих преимущественное развитие тех двигательных способностей необходимых в конкретной спортивной дисциплине (виде спорта) или вида трудовой деятельности
5. Физическое развитие	5. Закономерный биологический процесс становления и изменения морфологических и функциональных свойств организма в продолжение индивидуальной жизни, совершенствующийся под влиянием физического воспитания
6. Физическая нагрузка	6. Двигательные способности индивида.

6. Выносливость человека не зависит от...

- а) функциональных возможностей систем энергообеспечения;
- б) быстроты двигательных реакций;
- в) устойчивости, выдержки, умения терпеть;
- г) силы мышц;
- д) силы воли.

7. Способность выполнять движения с большой амплитудой за счёт эластичности мышц, сухожилий, связок – это:

- а) быстрота;
- б) гибкость;
- в) выносливость;
- г) прыгучесть;
- д) скорость;
- е) все ответы верны.

8. Что следует понимать под силой?

- а) произведение массы на ускорение;
- б) функциональная возможность организма;
- в) способность проявлять максимальное напряжение.

9. Способность организма противостоять физическому утомлению в процессе мышечной деятельности – это:

- а) скорость;
- б) ловкость;
- в) быстрота;
- г) выносливость;
- д) сила.

10. Под двигательной активностью понимают:

- а) определённую меру влияния физических упражнений на организм занимающихся;
- б) суммарное количество двигательных действий, выполняемых человеком в процессе повседневной жизни;
- в) определённую величину физической нагрузки, измеряемой параметрами объёма и интенсивности;
- г) педагогический процесс, направленный на повышение спортивного мастерства.

11. Выносливость человека не зависит от:

- а) функциональных возможностей систем энергообеспечения;
- б) быстроты двигательных реакций;
- в) устойчивости, выдержки, умения терпеть;
- г) силы мышц;
- д) силы воли.

12. Соответствие между понятиями специфических видов выносливости и их характерными особенностями:

- а) координационная;
- б) силовая;
- в) скоростная;
- г) выполнение работы длительное время без снижения её эффективности;
- д) выполнение работы с повышенными требованиями к скорости;
- е) многообразии сложных технико-тактических двигательных действий.

13. По способу проявления гибкость подразделяется:

- а) динамическую;
- б) статическую;
- в) активную;
- г) виртуозную.
- д) пассивную.

14. Соответствие между понятиями гибкости по форме проявления и их характерными особенностями:

- а) активная гибкость;
- б) пассивная гибкость;
- в) движения выполняются под воздействием внешних средств;
- г) движения выполняются с большой амплитудой за счёт собственной активности.

15. Совершенствование временной и силовой точности движения направлено:

- а) на развитие способности к воспроизводству;
- б) дифференцированию параметров движения или состояния;
- в) на результативность действий;
- г) с учётом коррекции преподавателя.

Тема 10. Самостоятельный контроль занимающихся физическими упражнениями

1. Наиболее удобной формой самоконтроля является?

- а) медицинская карта;
- б) дневник самоконтроля;
- в) индивидуальная карта;
- г) врачебно-педагогические наблюдения.

2. Найдите несоответствие:

Во второй колонке таблицы приводятся термины (понятия), в третьей – характеристики этих терминов, которые даны в произвольном порядке. Необходимо найти несоответствие и записать номера ответов в таблицу.

1. Самоконтроль	Отслеживание и дифференцирование своих эмоций, чувств, состояния организма, что помогает достижению цели, приобретение и обновление самого себя, своего мира, потенциала психических и физических возможностей.
2. Врачебный контроль	Регулярные наблюдения занимающегося с помощью простых доступных приёмов за состоянием своего здоровья, физическим развитием, влиянием на организм занятий физическими упражнениями
3. Врачебно-педагогический контроль	Процесс, направленный на обработку информации и анализа, который вносит коррективы в учебный процесс обучающихся
4. Педагогический контроль	Комплексное медицинское обследование, направленное на укрепление здоровья, повышение функциональных возможностей организма человека.
5. Дневник самонаблюдений	Наблюдения врача совместно с преподавателем за занимающимися в процессе занятий физической культурой

Результаты ответов занести в таблицу				
1	2	3	4	5

3. Что считается субъективной оценкой своего состояния:

- а) масса тела;
- б) вес тела;
- в) настроение;
- г) самочувствие.

4. "Гравитационный шок" возникает, при ...

- а) внезапной остановке после интенсивного бега;
- б) вследствие недостатка в организме сахара;
- в) внезапном испуге;
- г) вследствие теплого удара.

5. Следствием недостатка в организме сахара является...

- а) гравитационный шок;
- б) гипогликемический шок;
- в) тепловой удар.

6. Система наблюдений занимающегося за состоянием своего здоровья - это...

- а) физическое развитие;
- б) самоконтроль;
- в) дневник наблюдений.

7. Какие из перечисленных показателей относятся к объективным данным состояния организма?

- 1. вес, длина туловища;
- 2. самочувствие, хороший сон;
- 3. телосложение;
- 4. тренировочные нагрузки;
- 5. спортивные результаты;
- 6. болевые ощущения;
- 7. перенесённое заболевание, быстрая утомляемость.

- а) 2,3;
- б) 1,3;
- в) 1,5;
- г) 2,4;
- д) 1,7.

8. Вставьте недостающие слова:

Наиболее доступным способом оценки:

состояния ССС (сердечно-сосудистой системы) является одномоментная проба _____, оценка состояния дыхательной системы является проба _____ и проба _____

9. Дневник самоконтроля нужен для:

- а) контроля родителей;
- б) контроля преподавателя;
- в) коррекции содержания и методики занятий физическими упражнениями;
- г) анализа состояния собственного здоровья.

5.2. Требования к зачету по дисциплине

Знания, умения и навыки обучающихся при промежуточной аттестации в форме зачета определяются «зачтено», «не зачтено».

«Зачтено» выставляется, если обучающийся достиг уровней формирования компетенций: продвинутый, повышенный, пороговый - обучающийся знает курс на уровне лекционного материала, базового учебника, дополнительной учебной, научной и

методологической литературы, умеет привести разные точки зрения по излагаемому вопросу.

«Не зачтено» **соответствует нулевому уровню формирования компетенций**; обучающийся имеет пробелы в знаниях основного учебного материала, допускает принципиальные ошибки в выполнении предусмотренных программой заданий.

При использовании 100-балльной шкалы оценивания при промежуточной аттестации, знания, умения и навыки обучающихся определяются в данной шкале и переводятся в оценки «отлично», «хорошо», «удовлетворительно», «неудовлетворительно», «зачтено», «не зачтено».

Шкала перевода баллов в оценки при промежуточной аттестации в форме зачета

Уровень формирования компетенции	Оценка	Минимальное количество баллов	Максимальное количество баллов
Продвинутой, повышенной, пороговой	Зачтено	60	100
Нулевой	Не зачтено	0	59

Министерство культуры Российской Федерации
Кемеровский государственный институт культуры
Социально-гуманитарный факультет
Кафедра литературы и русского языка

ФОНД ОЦЕНОЧНЫХ СРЕДСТВ

по учебной дисциплине «Русский язык и культура речи»

Направление подготовки
29.03.04 Технология художественной обработки материалов

Профиль подготовки:
«Арт-технологии в художественном проектировании изделий из керамики»

Квалификация (степень) выпускника
Бакалавр

Форма обучения
Очная, заочная

Утвержден на заседании кафедры,
протокол 11.12.2023, протокол № 5.

Составитель:
А.А. Лушпей

Кемерово
2023

Фонд оценочных средств

1. Перечень оцениваемых компетенций:

– способность к коммуникации в устной и письменной формах на русском и иностранном языках для решения задач межличностного и межкультурного взаимодействия (ОК-6).

2. Критерии и показатели оценивания компетенции:

Обучающийся должен демонстрировать следующие результаты обучения по дисциплине:

знать:

- основные понятия курса (язык, речь, норма, вариант, речевая ошибка, стиль, жанр, коммуникация и др.) (З1);
- основные типы норм современного русского литературного языка (З2);
- особенности современных коммуникативно-прагматических правил и этики речевого общения (З3);

уметь:

- проводить анализ конкретной речевой ситуации (У1);
- оценивать степень эффективности общения, определяя причины коммуникативных удач и неудач; выявлять и устранять собственные речевые ошибки (У2);
- создавать высказывания, учитывая коммуникативные качества речи (У3);

владеть:

- навыками устной и письменной речи, её нормами и средствами выразительности (В1);
- невербальными компонентами коммуникации; навыками успешного этикетного общения (В2).

Описание критериев оценивания компетенций на различных уровнях их формирования *

При выставлении оценки преподаватель учитывает: логику, структуру, стиль ответа; культуру речи, манеру общения; готовность к дискуссии, аргументированность ответа; уровень самостоятельного мышления; умение приложить теорию к практике, решить задачи.

Нулевой уровень («неудовлетворительно»). Результаты обучения студента свидетельствуют:

З) об усвоении им некоторых элементарных знаний, но студент не владеет понятийным аппаратом изучаемой предметной области (учебной дисциплины);

У) не умеет установить связь теории с практикой;

В) не владеет способами решения практико-ориентированных задач.

Первый уровень - пороговый («удовлетворительно»). Достигнутый уровень оценки результатов обучения студента показывает:

З) знания имеют фрагментарный характер, отличаются поверхностностью и малой содержательностью; студент раскрывает содержание вопроса, но не глубоко, бессистемно, с некоторыми неточностями;

У) слабо, недостаточно аргументированно может обосновать связь теории с практикой;

В) способен понимать и интерпретировать основной теоретический материал по дисциплине.

Второй уровень повышенный («хорошо»). Студент на должном уровне:

З) раскрывает учебный материал: даёт содержательно полный ответ, требующий незначительных дополнений и уточнений, которые он может сделать самостоятельно после наводящих вопросов преподавателя;

У) демонстрирует учебные умения и навыки в области решения практико-ориентированных задач;

В) владеет способами анализа, сравнения, обобщения и обоснования выбора методов решения практико-ориентированных задач.

Третий уровень продвинутый («отлично»). Студент, достигающий должного уровня:

З) даёт полный, глубокий, выстроенный логично по содержанию вопроса ответ, используя различные источники информации, не требующий дополнений и уточнений;

У) доказательно иллюстрирует основные теоретические положения практическими примерами;

В) способен глубоко анализировать теоретический и практический материал, обобщать его, самостоятельно делать выводы, вести диалог и высказывать свою точку зрения.

* По конкретной дисциплине содержание уровня может быть представлено как п полном объеме (З+У+В), так в частичном (З; З+У; З+В; У+В; У; В).

3. Формируемые компетенции в структуре учебной дисциплины и средства их оценивания

№ п/п	Разделы (темы) дисциплины	Код оцениваемой компетенции	Планируемые результаты обучения по дисциплине (ЗУВ)	Оценочное средство
1	Тема 1.1. Становление и развитие культуры речи как научной дисциплины	ОК-6	31, 32	Устный опрос.
	Тема 1.2. Аспекты изучения культуры речи как научной дисциплины: этический, нормативный, коммуникативный.	ОК-6	31, 32	Устный опрос. Тестовый контроль.
2.	Тема 2.1 Принципы выделения качеств «хорошей речи».	ОК-6	31, В1	Устный опрос.
	Тема 2.2. Система коммуникативных качеств речи.	ОК-6	31, В1	Тестовый контроль.
3.	Тема 3.1 Орфоэпические нормы. Звуки, ударение и интонация как стилистические средства.	ОК-6	33, В1	Подготовка и сдача акцентологического минимума в форме аудирования.
4.	Тема 3.2 Лексические нормы. Стилистические ресурсы семантики и системных связей слов.	ОК-6	33, У1, У3, В1	Составление текста.
5.	Тема 3.3 Морфологические нормы. Стилистические возможности частей речи.	ОК-6	У1, У2, У3	Редактирование текста в соответствии с морфологическими нормами различных частей речи.
6.	Тема 3.4 Синтаксические нормы. Стилистические ресурсы синтаксиса. Стилистика текстов.	ОК-6	31, 32, У1, У2, У3	Тестирование с элементами рассуждения; правка текстов в соответствии с синтаксическими нормами.
7.	Тема 3.5 Культура письменной речи: русская орфография.	ОК-6	31, 32, 33, В1	Тестовый контроль.

8.	Тема 3.6 Культура письменной речи: русская пунктуация.	ОК-6	31,32,33, В1	Тестовый контроль.
9.	Тема 4.1 Система изобразительно-выразительных средств языка.	ОК-6	У1,У2,У3,В1	Тестовый контроль.
10.	Тема 4.2 Тропы и стилистические фигуры.	ОК-6	31,У2,У3,В1	Подготовка и написание работы с использованием изобразительно-выразительных средств.
11.	Тема 5.1 Функциональные стили современного русского литературного языка.	ОК-6	32,33, У1, В1	Тестовый контроль.
12.	Тема 5.2 Научный стиль: подстили, жанры.	ОК-6	У1,У2,У3,В1	Составление текста с использованием терминов.
13.	Тема 5.3 Официально-деловой стиль: подстили, жанры.	ОК-6	У1,У2,У3,В1	Редактирование текстов официально-делового стиля.
14.	Тема 5.4. Публицистический стиль. Средства массовой информации и культура речи.	ОК-6	У1,У2,У3 В1, 31	Анализ публицистических статей определённого жанра с акцентом на языковых особенностях реализации информации.
15.	Тема 5.5 Разговорный стиль. Языковая специфика и особенности функционирования в узусе.	ОК-6	31,32,У2,У3	Тестовый контроль.
16.	Тема 6.1 Риторика как наука об эффективной речи. Зарождение, развитие и современное состояние риторики.	ОК-6	31,32,33,В2	Тестовый контроль.
17.	Тема 6.2 Понимание образа оратора. Оратор и аудитория.	ОК-6	У1,У2,У3,В2	Оценка выступления в соответствии с заявленными критериями.
18.	Тема 7.1 Вербальные и невербальные компоненты коммуникации.	ОК-6	31,32,33,В2	Тестовый контроль.
	Тема 7.2. Знаковая природа невербальных компонентов. Основные знаковые системы невербальной коммуникации	ОК-6	31,32,33,В2	Тестовый контроль.
19.	Тема 8.1 Роль этических норм в повышении речевой культуры.	ОК-6	31,32,33,В2	Тестовый контроль.
				Зачет

4. Оценочные средства по дисциплине для текущего контроля

4.1. Задания в тестовой форме

Пройдите тест, выбрав вариант(ы) ответа.

1. Отметьте словосочетание с ошибкой в определении рода существительного.

1. левый рельс
 2. красивая эполета
 3. молодая чинара
 4. горячее кофе
- 2. Отметьте словосочетания с ошибкой в образовании формы Р. п. от существительных мн. числа.**
1. две пары носков
 2. свыше ста гектаров
 3. несколько равных доль
 4. обычаи туркменов
- 3. Отметьте словосочетания с ошибкой в определении рода существительного.**
1. моют шампунью
 2. вкусный студень
 3. полученная бандероль
- 4. Отметьте словосочетания с ошибкой в определении рода существительного.**
1. чёрный рояль
 2. горячее кофе
 3. яблочное повидло
 4. огромный мозоль
- 5. Отметьте словосочетания с ошибкой в образовании формы Р.п. мн. числа.**
1. килограмм помидоров
 2. табор цыганов
 3. несколько башкиров
 4. герои басней
- 6. Укажите пример с ошибкой в образовании формы слова.**
1. книга о русских самодержцах
 2. несколько простынь
 3. при входе предъявлять пропуски
- 7. Укажите пример с ошибкой в образовании формы слова.**
1. говорить о ней
 2. восьмеро друзей
 3. пара джинсов
- 8. Укажите пример с ошибкой в образовании формы слова.**
1. в тысяча восьмисотом году
 2. несколько горячих оладий
 3. лягте на пол
 4. идти навстречу ним
- 9. Укажите пример с ошибкой в образовании формы слова.**
1. несколько печаток
 2. благодаря им
 3. с пятистами избирателями
 4. слаще мёда
- 10. Укажите пример с ошибкой в образовании формы слова.**
1. умелые кондитеры
 2. в кои веки
 3. без бакенбард
- 11. Укажите пример с ошибкой в образовании формы слова.**
1. в две тысячи седьмого году
 2. скучать по вас
 3. начались уроки
 4. старых сапог
- 12. Укажите пример с ошибкой в образовании формы слова.**

1. хрустящих вафель
2. двух девочек
3. менее восьмиста книг
4. течёт река Волга

13. Укажите пример с ошибкой в образовании формы слова.

1. новые компьютеры
2. не ездят сегодня
3. на две тысячи пятой странице
4. самые высочайшие в мире здания

14. Укажите пример с ошибкой в образовании формы слова.

1. промокший под дождём
2. старых носков
3. текёт вниз
4. шестьюстами библиотеками

15. Отметьте словосочетания с ошибкой в определении рода существительного.

1. светлая тюль
2. горячее кофе
3. яблочное повидло
4. длинное авеню

16. Отметьте словосочетания с ошибкой в образовании формы Р.п. мн. числа.

1. килограмм баклажан
2. табор цыганов
3. несколько англичанов
4. герои басней

Шкала оценивания:

Уровень формирования компетенции	Количество правильных ответов	Шкала оценивания	Оценка
Продвинутый	16-15	100-90%	«отлично»
Повышенный	14-12	89-75%	«хорошо»
Пороговый	11-10	74-60%	«удовлетворительно»
Нулевой	9 и ниже	ниже 60%	«неудовлетворительно»

4.2 Акцентологический минимум

Успешно сдавшим акцентологический минимум считается обучающийся, который после предварительной самостоятельной подготовки языкового материала (расстановка ударения в словах по словарю с акцентированием внимания на орфоэпических особенностях гласных и согласных звуков) в ходе его чтения допускает не более 3-х ошибок (допустившие большее количество ошибок имеют право на дальнейшую пересдачу). Работа оценивается «зачтено/незачтено».

- авансирование
- алкоголь
- алфавит
- аналог
- апартаменты
- афера
- бензопровод
- бомбардировать
- бытие
- вероисповедание
- валовой

генезис
диспансер
добыча
языковая (колбаса, система)
забронировать
закупорить
избаловать
избалованный
индустрия
исподволь
каталог
квартал
красивее
коклюш
кухонный
маневр
мизерный
мышление
намерение
новорожденный
нормирование
обеспечение
облегчить
опека
оптовый
острие
пасквиль
повременный
поименный
принудить
рудник
свекла
симметрия
средства
столяр
углубить
феномен
ходатайство
цеховой
щавель
эксперт
экспорт
кулинария
кета
камбала
ломота
зевота
знамение
искра
мизерный

4.3. Терминологический минимум

В ходе самостоятельной работы обучающийся при работе со словарём должен усвоить определения терминов и запомнить их правильное написание. В рамках аудиторной письменной работы обучающийся должен верно записать под диктовку предлагаемые термины и определить их значения. Работа оценивается «зачтено/незачтено».

Аббревиатура аккомпанемент аккумулятор аккуратный аннотация алгоритм аккомодация аннулировать ассимиляция ассоциация баллотироваться беллетристика беспрецедентный брифинг банальный безвозмездный деградация декламация демагогия дирижёр дискредитировать диссонанс дистиллированный иерархия импрессионизм инвектива инновация инсинуация интерпретация инфантилизм inferнальный масс-медиа мезальянс менталитет мировоззрение непререкаемый оккультизм одиозный оппонент перманентный пиетет прерогатива протекционизм привилегия приоритет рецидив безукоризненный виртуальный вегетарианец витрина тривиальный галлюцинация генеалогия геноцид декларация депортация деструкция дилемма дифирамб инцидент ипохондрик иммунитет индифферентный генезис интеллектуальный искусный искусство квинтэссенция классификация коллоквиум коррупция корректность легитимный референдум сентенция спорадический спонтанный инкриминировать тенденция третировать фанаберия эпатаж экспрессия эликсир эфемерный экзаменатор экстравагантный

4.4. Образец задания по корректуре речевых и грамматических ошибок

Подготовка к корректуре предлагаемого текста и обсуждение (в рамках аудиторного занятия) допущенных грамматических и речевых ошибок с пояснением возможных причин их возникновения и способов устранения. Работа оценивается «зачтено/незачтено».

Типология речевых и грамматических ошибок в ЕГЭ

1. Отдавать учебе все свое сознание.
2. Вспоминает о горях и радостях.
3. Способна изменяться, прогрессировать и улучшать.
4. Продумывать свои возможности и взгляды на жизнь.
5. Проблема, заданная автором.
6. Люди много умирают.
7. Наука находится на земле, а некоторые люди ее уничтожают и загрязняют.
8. Одна из проблем, показанных автором.
9. На ум приходит пословица: «Что посеешь, то и пожмешь».
10. Конечно, можно прийти в школу, прогуляться по ней.

4.5 Образцы тестового задания с элементами рассуждения

Подготовка и проведение тестирования с элементами рассуждения по теме «Синтаксические нормы современного русского литературного языка».

I. Выберите предложения с допущенными ошибками в области употребления предлогов, исправьте их, поясняя свой выбор:

1. Ответ по его заявлению отправлен своевременно.
2. Аспирант должен представить отчет о проделанной им работе.
3. Я скучаю по тебе.

II. Согласуйте сказуемое с подлежащим, поясните свой выбор:

1. Большинство лиц, получивших письма, подозревая гнусность, их ко мне не посылал...
2. По стенам навешан... был... весьма тесно и бестолково несколько картин.
3. И молча (тешился, тешились) забавой майор с научным стариком.

Полный перечень тестовых заданий представлен в ЭИОС КемГИК.

Шкала оценивания:

- 100-50% - «зачтено»;
- ниже 50% - «незачтено».

4.6 Образец подготовки и написания творческой работы с использованием изобразительно-выразительных средств языка

В ходе самостоятельной работы обучающемуся предлагается составить текст с использованием предложенных лексических единиц, задействовав по возможности большее число тропов и фигур языка. Работа оценивается «зачтено»/ «незачтено».

Образец задания

Из предложенных слов (не менее 20) составьте текст с употреблением троп и фигур:

Существительные

1. Клики
2. Трудящиеся
3. Заря
4. Жизнь
5. Маяк
6. Ошибки
7. Стяг (флаг)
8. Ваал
9. Молох
10. Прислужник
11. Час
12. Враг
13. Поступь
14. Вал
15. Пески
16. Скок
17. Конь
18. Сердце
19. Прошлое

Прилагательные

1. Империалистический
2. Капиталистический
3. Исторический
4. Последний
5. Индустриальный
6. Стальной
7. Железный

Глаголы

1. Пылать
2. Взметать(ся)
3. Выявлять
4. Рдеть
5. Взвивать(ся)
6. Вершить(ся)
7. Петь
8. Клеветать
9. Скрежетать
10. Грозить

Прочие части речи

1. Девятый
2. Двенадцатый
3. Пусть!
4. Пускай!

5. Вперед!

Шкала оценивания:

- 100-50% использования лексических средств - «зачтено»;
- ниже 50% использования лексических средств- «незачтено».

4.7. Примерные темы семестровых научных работ

Семестровый научный проект - это самостоятельная работа обучающегося по выбору темы, подбору и анализу материала и литературы в рамках заявленного аспекта исследования. Результатом исследовательской работы является доклад, сопровождающийся мультимедийной презентацией проекта. Защита проекта осуществляется в конце 1 семестра и является альтернативной формой итоговой аттестации полученных знаний и навыков в рамках изучения дисциплины «Русский язык и культура речи». Обучающийся должен продемонстрировать высокий уровень владения культурой речи, умение отбирать и анализировать материал по заявленной проблеме; владеть навыком составления текста выступления и эффективным способом его презентации в соответствии с поставленной коммуникативной задачей.

1. Семиотика рекламных баннеров города Кемерово.
2. Лингвистический анализ лексических единиц, входящих в состав надписей на теле (татуировка).
3. Семиотика граффити города Кемерово.
4. Компаративистский аспект жаргонной составляющей активного лексикона школьников сельской и городской школ.
5. Анализ активных словообразовательных продуктивных схем на примере жаргонной лексики.

4.8. Образцы заданий по редактированию текстов различных функциональных стилей

Редактирование текстов функциональных стилей в соответствии с предъявляемыми к ним требованиям. Работа представляет собой анализ готовых текстов различной стилевой и жанровой направленности.

Задание 1. Проанализируйте данный текст по следующей схеме:

1. Целевая установка текста;
2. Адресат текста;
3. Стилиевые признаки текста: а) форма речи; б) тональность речи;
4. Стилиевые черты, присущие тексту;
5. Стилиевые нормы (лексические, морфологические, синтаксические), нашедшие отражение в тексте;
6. Стил, подстил, жанр;
7. Черты других стилей (если есть).

Вариант 1. Семантическая неоднозначность как одна из ведущих проблем лексикологии и словообразования эксплицирует концептуальные принципы формирования языковой картины мира. Многообразие предметов, реалий и их связей логически упорядочивается в языковом пространстве человека за счет отражательных форм знаковой системы благодаря схожим метафорическим и метонимическим переносам на лексическом и словообразовательном уровне, что свидетельствует о широких символических возможностях производного полисеманта как лексико-грамматического конструкта.

В качестве анализируемых дериватов были взяты единицы словаря фанатов Гарри Поттера. Словарь представляет собой иерархическую структуру, где лексические единицы, организованные в семантические сети, которые основаны на прототипах, накладываются на определенные концептуальные сферы. В нашем случае это образы героев из романа Джоан

Роллинг «Гарри Поттер».

Вариант 2. Фильм Бориса Хлебникова «Долгая счастливая жизнь», где играют актеры кемеровского театра «Ложа» Евгений Сытый и Сергей Наседкин, будет представлять Россию в основном конкурсе 63-го Берлинского кинофестиваля в начале февраля. Главную роль в фильме исполнил популярный артхаусный актер Александр Яценко.

"Я сыграл молодого фермера, – сообщил «Газете Кемерова» руководитель театра «Ложа» Евгений Сытый, – он пытается в забытой деревне Мурманской области восстановить сельское хозяйство. Мы с Сергеем Наседкиным играем ребят, которые борются за свои права владеть землей». По словам Евгения, они узнали о том, что фильм попал в программу фестиваля, заранее, но на саму церемонию не поедут, так как задействованы не в главных ролях. Отметим, что «Долгая счастливая жизнь» не первая совместная работой Бориса Хлебникова и кемеровских актеров, одним из последних фильмов стала кинокартина «Пока ночь не разлучит».

5. Оценочные средства по дисциплине для промежуточного контроля

5.1 Задания в тестовой форме (синтез тестовой формы с развёрнутым ответом)

Написание контрольной работы (2 часа) включает задания, выполнение которых связано с анализом различных видов языковых норм современного русского языка и стилистического использования языковых средств.

Вариант 1

1. Поставьте ударения в следующих словах:

квартал, алкоголь, пломбировать, начала, феномен, хвоя, кухонный, партер, ветеринария, откупорить.

2. Правильно прочитайте слова и транскрибируйте их. Укажите случаи возможного нарушения норм и их источники:

опека, легкий, романтизм, новорожденный, афера, скучно

3. Определите род несклоняемых существительных, согласуя с ними определения:

остроумн... конференсье, сочн... манго, стар... рантье, маленьк... цеце, установлен... эмбарго, уважаем... кюре, ярк... бикини, густ... контральто, популярн... регби, заморск... кольраби.

4. От данных существительных образуйте форму именительного падежа множественного числа:

директор, бухгалтер, корпус, порт, кондуктор, слесарь, шофер, пропуск, орден.

5. Образуйте форму родительного падежа множественного числа от данных существительных:

яблоки, чулки, полотенца, граммы, туркмены, кочерги, ясли, мандарины, туфли.

6. Укажите стилистические недочеты в употреблении форм степеней сравнения имен прилагательных, исправьте их:

1. Есть основания полагать, что в самые ближайшие дни будут даны старты первому этапу зимней спартакиады.

2. Нет ничего более худшего, чем ложь и грубость, допускаемые взрослыми.

7. Устраните речевые ошибки, возникшие в результате неправильного использования местоимений:

1. Ни о какой-либо помощи не приходилось и думать.

2. В доме царил беспорядок: на столе лежал молоток без никакой пользы.

8. Исправьте ошибки, возникшие при употреблении глагола:

1. В случае раздражения носоглотки ее полоскают 2% раствором соды или водой.

2. Через год закончил факультет и возвращается на должность начальника штаба.

9. Замените цифры словами:

Батумские железнодорожники сверх планового задания перевезли по назначению более 11800 тонн народнохозяйственных грузов.

10. Найдите и исправьте ошибки в употреблении предлогов:

1. Ответ по его заявлению отправлен своевременно.
2. Аспирант должен представить отчет о проделанной им работе.

11. *Согласуйте сказуемое с подлежащим:*

1. Большинство лиц, получивших письма, подозревая гнусность, их ко мне не посылал...
2. По стенам навешан... был... весьма тесно и бестолково несколько картин.
3. И молча (тешился, тешились) забавой майор с научным стариком.

12. *Укажите ошибки в построении сложных предложений, в употреблении деепричастных оборотов, отредактируйте их:*

1. На комбинате много сотрудников, хорошо показавших себя в труде и характер работы которых соответствует избранной специальности.
2. Поняв свою беспомощность, ему стало страшно.

13. *Вместо точек вставьте антонимы, необходимые для правильного построения антитезы:*

Мы можем сказать про человека, что он чаще бывает добр, чем ... , умен, чем ... , чаще энергичен, чем ... , и наоборот (Л. Толстой).

14. *Определите стилистические функции антонимов:*

1. Бедная богатая Света (заголовок).
2. Передо мной – холодный мрак могилы,
Перед тобой – объятия любви. (Н.).

15. *Какие языковые средства использованы для создания шуток, каламбуров?*

1. Любил студентов засыпать он, видно, оттого, Что те любили засыпать на лекциях его. (Марш.).
2. Бывает гол король на сцене, но и на поле гол – король! (Е. Ильин).

16. *Укажите лексические ошибки, возникшие в результате смешения паронимов или неправильного употребления синонимов. Исправьте предложения:*

1. Он понял, что стал косным виновником гибели товарища.
2. Участники собрания строго обсудили тех, кто забывает о своем долге.
3. В составах команд немало именитых спортсменов, не раз добивавшихся отменных результатов на соревнованиях.

17. *Определите характер ошибок, допущенных в данных предложениях (алогизм, подмена понятия, употребление отвлеченного существительного вместо конкретного, неясность или нелогичность высказывания вследствие неправильного словоупотребления, нарушение лексической сочетаемости, речевая недостаточность, речевая избыточность (плеоназм, тавтология):*

1. Десять лет назад постановка такой темы была совершенной новизной.
2. За бесплатный проезд штраф 10 тысяч.
3. Этому вопросу мы придаем первоочередное внимание.
4. День рождения начнется в три часа.
5. Игорь демобилизовался из армии и пришел к нам на завод. Слесарное дело он начал постигать с самых начальных азов.
6. Беседа, которую мы с вами провели, подошла к своему завершающему концу.
7. Применение березового гриба рассматривается как общеукрепляющее средство.
8. Возникает ситуация, сходная с ранними романами Бальзака.
9. Жители города Калинова живут однообразной, безрадостной жизнью.
10. В один из летних дней ночью друзья отправились на рыбалку.

Шкала оценивания:

- 100-50% - «зачтено»;
- ниже 50% - «незачтено».

5.2 Вопросы к зачету

1. Понятие культуры речи. Культура речи как элемент общей культуры личности.
2. Аспекты культуры речи.

3. Основные единицы общения.
4. Учение о качествах «хорошей речи».
5. Природа норм современного русского языка.
6. Литературный язык. Признаки литературного языка.
7. Правильность речи.
8. Орфоэпические и акцентологические нормы современного русского языка.
9. Лексические и словообразовательные нормы современного русского языка.
10. Стилистические ресурсы лексики. Употребление в речи синонимов, антонимов, паронимов, омонимов и многозначных слов.
11. Архаизмы, историзмы, фразеологизмы, неологизмы, окказионализмы, слова иноязычного происхождения: основные функции и их роль в речи.
12. Морфологические нормы русского языка.
13. Культура письменной речи: русская орфография.
14. Культура письменной речи: русская пунктуация.
15. Содержательность речи.
16. Точность, ясность речи.
17. Логичность речи.
18. Чистота речи.
19. Богатство речи.
20. Речевой этикет: функции, формулы.
21. Уместность речи.
22. Речевые ошибки. Типы языковых ошибок.
23. Стилистическая система русского языка. Функциональные стили и принципы их выделения.
24. Научный стиль. Система подстил ей и жанров.
25. Специфика устной разновидности научного стиля. Письменная форма реализации научного стиля языка.
26. Культура дискусивно-полемиической речи.
27. Публицистический стиль, его подстили и жанры; стилевые черты и их проявление в языковых средствах.
28. Официально-деловой стиль: стилевые черты и их проявление в языковых средствах.
29. Речевой этикет в документах.
30. Язык рекламы.
31. Разговорно-обиходный стиль. Прагматика и стилистика разговорной речи.
32. Коммуникативные цели, речевые стратегии, тактики и приемы в разговорной речи.
33. Условия успешного общения и причины коммуникативных неудач. Жанры речевого общения.
34. Язык художественной литературы в системе функциональных стилей русского языка.
35. Главные критерии мастерства оратора. Кодекс оратора. Основные виды публичных выступлений.
37. Аргументация в публичной речи. Типы аргументов.
38. Мимика, поза, жест как дополнительные средства выразительности публичной речи.

Критерии оценивания зачета:

Знания, умения и навыки обучающихся при промежуточной аттестации в форме зачета определяются «зачтено», «не зачтено».

«Зачтено» выставляется, если обучающийся достиг уровней формирования компетенций: продвинутый, повышенный, пороговый - обучающийся знает курс на уровне лекционного материала, базового учебника, дополнительной учебной, научной и методологической литературы, умеет привести разные точки зрения по излагаемому вопросу.

«Не зачтено» соответствует нулевому уровню формирования

компетенций; обучающийся имеет пробелы в знаниях основного учебного материала, допускает принципиальные ошибки в выполнении предусмотренных программой заданий.

При использовании 100-балльной шкалы оценивания при промежуточной аттестации, знания, умения и навыки обучающихся определяются в данной шкале и переводятся в оценки «отлично», «хорошо», «удовлетворительно», «неудовлетворительно», «зачтено», «не зачтено».

Шкала перевода баллов в оценки при промежуточной аттестации в форме зачета

Уровень формирования компетенции	Оценка	Минимальное количество баллов	Максимальное количество баллов
Продвинутый, повышенный, пороговый	Зачтено	60	100
Нулевой	Не зачтено	0	59

Министерство культуры Российской Федерации
Кемеровский государственный институт культуры
Социально-гуманитарный факультет
Кафедра философии, права и социально-политических дисциплин

ФОНД ОЦЕНОЧНЫХ СРЕДСТВ

по учебной дисциплине «Основы права»

Направление подготовки
29.03.04 Технология художественной обработки материалов

Профиль подготовки:
«Арт-технологии в художественном проектировании изделий из керамики»

Квалификация (степень) выпускника
Бакалавр

Форма обучения
Очная, заочная

Утвержден на заседании кафедры
11.12.2023, протокол № 5

Составитель: Т. А. Волкова

Кемерово
2023

Фонд оценочных средств

1. Перечень оцениваемых компетенций:

- способность использовать основы правовых знаний в различных сферах деятельности (ОК-8);
- способность разбираться в функциях и задачах учреждений и организаций, связанных с декоративно-прикладным искусством и народными промыслами, осуществлять ведение деловых профессиональных переговоров и деловой переписки, применять на практике нормативно-правовую базу этого направления (ПК-6).

2. Критерии и показатели оценивания компетенций

Обучающийся должен демонстрировать следующие результаты обучения по дисциплине:

знать:

- принципы и методы правового регулирования общественных отношений, (ОК-8) – 3.1;
- основные виды правоотношений, их квалифицирующие признаки, основания возникновения и прекращения, а также структуру и специфику системы российского права (ОК-8) – 3.2;
- основы конституционного строя РФ, конституционные права и свободы человека и гражданина, конституционные обязанности граждан и конституционные запреты (ОК-8) – 3.3;
- принципы государственно-территориального устройства РФ, конституционно-правовые основы организации и деятельности органов государственной власти РФ (ОК-8) – 3.4;
- установленные законодательством РФ способы защиты прав и законных интересов, а также виды наказаний за совершение дисциплинарных и административных проступков, гражданских правонарушений (деликтов) и преступлений (ОК-8) – 3.5;
- общие положения и основные институты российского конституционного, гражданского, трудового, семейного, административного, уголовного права (ОК-8) – 3.6;
- правовые основы, принципы и нормативно-правовую базу государственной политики в сфере противодействия терроризму (ОК-8) – 3.7;

уметь:

- самостоятельно ориентироваться в составе законодательства РФ, в том числе с использованием возможностей информационных (справочных правовых) систем (выделять в текстах актов законодательства и подзаконных актов нормы права (ОК-8) – У.1;
- определять вид правоотношения и относить его к соответствующей отрасли (подотрасли, институту) российского права (ОК-8, ПК-6) - У.2;
- определять вид правонарушения и пределы юридической ответственности за его совершение (ОК-8, ПК-6) – У.3;
- применять в своей профессиональной деятельности основные положения российского конституционного, гражданского, трудового, семейного, административного, уголовного права (ПК-6) - У.4;

владеть:

- основными понятиями общей теории государства и права, а также российского конституционного, гражданского, трудового, семейного, административного и уголовного права (ОК-8) – В.1;
- основами международной и российской нормативно-правовой базы и организационными аспектами экспертиз информационных материалов, содержащих признаки идеологии терроризма (ОК-8) – В. 2.

Описание критериев оценивания компетенций на различных уровнях их формирования *

При выставлении оценки преподаватель учитывает: логику, структуру, стиль ответа; знание принципов и методов правового регулирования общественных отношений; культуру речи, манеру общения; готовность к дискуссии, аргументированность ответа; уровень самостоятельного мышления; умение приложить теорию к практике, оперировать понятийным аппаратом общей

теории государства и права, а также российского конституционного, гражданского, трудового, семейного, административного и уголовного права.

Нулевой уровень («неудовлетворительно»/не зачтено). Результаты обучения студента свидетельствуют:

З) об усвоении им некоторых элементарных знаний, но студент не владеет понятийным аппаратом изучаемой предметной области (учебной дисциплины);

У) не умеет установить связь теории с практикой;

В) не владеет элементарными навыками ориентироваться в составе законодательства РФ.

Первый уровень - пороговый («удовлетворительно»/зачтено). Достигнутый уровень оценки результатов обучения студента показывает:

З) знания имеют фрагментарный характер, отличаются поверхностностью и малой содержательностью; студент раскрывает содержание вопроса, но не глубоко, бессистемно, с некоторыми неточностями;

У) слабо, недостаточно аргументированно может обосновать связь теории с практикой;

В) способен понимать и интерпретировать основной теоретический материал по дисциплине на основе положений российского конституционного, гражданского, трудового, семейного, административного, уголовного права.

Второй уровень повышенный («хорошо»/зачтено). Студент на должном уровне:

З) раскрывает учебный материал: даёт содержательно полный ответ, требующий незначительных дополнений и уточнений, которые он может сделать самостоятельно после наводящих вопросов преподавателя;

У) демонстрирует учебные умения и навыки в использовании понятийного аппарата общей теории государства и права, а также российского конституционного, гражданского, трудового, семейного, административного и уголовного права; умения самостоятельно ориентироваться в составе законодательства РФ, в том числе с использованием возможностей информационных (справочных правовых) систем;

В) владеет способами анализа, сравнения, обобщения и собственным видением применения в своей профессиональной деятельности основных положений российского конституционного, гражданского, трудового, семейного, административного, уголовного права;

Третий уровень продвинутый («отлично»/зачтено). Студент, достигающий должного уровня:

З) даёт полный, глубокий, выстроенный логично по содержанию вопроса ответ, используя различные источники информации, не требующий дополнений и уточнений, обнаруживает знание общих положений и основных институтов российского конституционного, гражданского, трудового, семейного, административного, уголовного права; правовых основ, принципов и нормативно-правовой базы государственной политики в сфере противодействия терроризму;

У) доказательно иллюстрирует основные теоретические положения практическими примерами;

В) способен применять в своей профессиональной деятельности основные положения российского конституционного, гражданского, трудового, семейного, административного, уголовного права; вести диалог и высказывать свою точку зрения.

3. **Формируемые компетенции в структуре учебной дисциплины и средства их оценивания**

№ п/п	Темы дисциплины	Код оцениваемой компетенции	Планируемые результаты обучения по дисциплине (ЗУВ)	Оценочное средство
1.	Государство и право, как взаимосвязанные явления. Система российского права	ОК-8, ПК-6	3.1, 3.2, 3.3, 3.4, 3.5, 3.6, У.1, У.2, В.1	устный опрос; тестовый контроль

2.	Основы конституционного права Российской Федерации	ОК-8, ПК-6	3.2, 3.3, 3.4, 3.6, У.1, У.4, В.1	устный опрос; тестовый контроль
3.	Основы гражданского права Российской Федерации	ОК-8, ПК-6	3.2, 3.5, 3.6, У.1, У.2, У.3, У.4, В.1	устный опрос; проверка выполнения заданий для практикума
4.	Основы трудового права Российской Федерации	ОК-8, ПК-6	3.2, 3.5, 3.6, У.1, У.3, У.4, В.1	устный опрос в рамках лекции-беседы
5.	Основы семейного права Российской Федерации	ОК-8, ПК-6	У.1, У.4, В.1	устный опрос; тестовый контроль
6.	Основы административного права Российской Федерации	ОК-8, ПК-6	3.2, 3.5, 3.6, У.1, У.2, У.3, У.4, В.1	устный опрос; тестовый контроль
7.	Основы уголовного права Российской Федерации	ОК-8, ПК-6	3.2, 3.5, 3.6, 3.7, У.1, У.2, У.3, У.4, В.1, В.2	устный опрос; тестовый контроль
8.	Современная нормативно-правовая база противодействия терроризму в Российской Федерации	ОК-8, ПК-6	3.5, 3.7, У.1, У.3, В.2	устный опрос; выполнение заданий для СРС
9.	Законодательное противодействие распространению террористических материалов в Интернете	ОК-8, ПК-6	3.5, 3.7, У.1, У.3, В.2	выполнение заданий для СРС; реферат

4. Оценочные средства по дисциплине

4.1. Перечень вопросов для устного опроса

1. Понятие, сущность и признаки государства. Функции государства. Происхождение государства. Основные теории.
2. Форма государства. Форма правления. Форма государственного устройства. Политический режим.
3. Понятие и происхождение права. Понятие источников права и их основные виды.
4. Понятие, содержание и виды правоотношений. Отрасли, подотрасли и институты Российского права.
5. Понятие и предмет конституционного права. Место и роль в системе российского законодательства. Источники конституционного права
6. Этапы и особенности конституционного развития России.
7. Конституционно-правовой статус граждан России, проживающих на территории РФ иностранцев и лиц без гражданства.
8. Особенности федеративного устройства России. Система органов государственной власти в Российской Федерации.
9. Понятие, предмет, метод принципы гражданского права. Источники гражданского права
10. Физические лица как субъекты гражданского права.
11. Юридические лица как субъекты гражданских правоотношений. Виды юридических лиц.
12. Общие положения о праве собственности. Понятие и содержание права собственности.
13. Обязательства в гражданском праве. Основания возникновения обязательств. Сделки и договоры.

14. Понятие, предмет и метод трудового права. Источники и принципы трудового права.
15. Трудовые правоотношения, понятие и основания их возникновения.
16. Понятие трудового договора. Порядок заключения, изменения и расторжения трудового договора. Понятие рабочего времени и времени отдыха.
17. Порядок разрешения трудовых споров.
18. Предмет, метод и принципы семейного права. Система источников семейного права.
19. Порядок заключения и прекращения брака. Недействительность брака.
20. Личные права и обязанности супругов. Режимы имущества супругов. Семейные правоотношения между родителями и детьми.
21. Понятие государственного управления. Предмет и метод административного права. Структура источников административного права.
22. Понятие и виды субъектов административного права. Система административного права.
23. Административное правонарушение и его признаки.
24. Классификация административных наказаний.
25. Понятие, предмет и метод уголовного права. Задачи и принципы уголовного законодательства. Структура Уголовного кодекса РФ.
26. Понятие и признаки преступления. Элементы состава преступления.
27. Понятие и значение обстоятельств, исключающих преступность деяния
28. Понятие и цели уголовного наказания. Виды наказания.

Критерии оценивания

Знания, умения и навыки обучающихся при устном опросе определяются оценками «отлично», «хорошо», «удовлетворительно», «неудовлетворительно».

«Отлично» – обучающийся глубоко и прочно усвоил весь программный материал, исчерпывающе, последовательно, грамотно и логически стройно его излагает, не затрудняется с ответом при видоизменении задания, свободно справляется со сквозными вопросами, правильно обосновывает принятые решения, умеет самостоятельно обобщать и излагать материал, не допуская ошибок.

«Хорошо» – обучающийся твердо знает программный материал, грамотно и по существу излагает его, не допускает существенных неточностей в ответе на вопрос, может правильно применять теоретические положения.

«Удовлетворительно» – обучающийся усвоил только основной материал, но не знает отдельных деталей, допускает неточности, недостаточно правильные формулировки, нарушает последовательность в изложении программного материала и испытывает затруднения в выполнении обобщающих заданий.

«Неудовлетворительно» – обучающийся не знает значительной части программного материала, допускает существенные ошибки, с большими затруднениями выполняет обобщающие задания.

4.2. Темы сообщений

1. Принцип разделения властей в организации и функционировании государственной власти.
2. Конституция РФ - основной закон государства.
3. Виды юридических лиц. Реорганизация и ликвидация юридического лица.
4. Ответственность за нарушение трудового законодательства РФ и иных актов, содержащих нормы трудового права.
5. Правительство РФ, порядок его формирования, компетенция и состав.
6. Особенности уголовной ответственности несовершеннолетних.

Критерии оценивания

Знания, умения и навыки обучающихся при представлении сообщений определяются

оценками «отлично», «хорошо», «удовлетворительно», «неудовлетворительно», исходя из следующих критериев:

- качество и самостоятельность ее выполнения -1 балл,
- полнота разработки темы, использование нормативных правовых документов - 1 балл,
- оригинальность решения, теоретическая и практическая значимость результатов, культура речи докладчика – 1 балл,
- объем работы, внешнее оформление – 1 балл,
- усвоение основного теоретического материала – 1 балл.

В итоге за представление сообщения студент может получить максимально – 5 баллов (оценка «отлично»), соответственно – минимально – 2-1 балл (оценка «неудовлетворительно».)

4.3. Письменные задания

1. Выпишите причины разложения первобытнообщинного строя и возникновения государства.
2. Письменно кратко охарактеризуйте современные формы государственного правления и государственно-территориального устройства; перечислите основные типы (виды) политического режима.
3. Изложите письменно отличие правовых нормы от моральных.
4. Раскройте содержание понятий «законность» и «правопорядок» в тетради.
5. Воспроизведите в виде схемы отраслевую структуру российского права.
6. Выпишите исторические этапы конституционного развития РФ.
7. Укажите в тетради основные институты системы российского конституционного права.
8. Составьте перечень конституционных прав и свобод человека и гражданина в РФ, распределив их по трем группам: а) личные, б) политические, в) экономические, социальные и культурные.
9. Укажите компетенции Конституционного Суда, Верховного Суда, Высшего Арбитражного Суда и органов прокуратуры РФ.
10. Сформулируйте письменно отличия гражданского права от иных отраслей права.
11. Перечислите в тетради основные источники гражданского права.
12. Выпишите основные виды и признаки субъектов гражданского права.
13. Перечислите письменно признаки юридического лица.
14. Зафиксируйте в тетради понятие права собственности.
15. Раскройте в тетради понятия сделки и договора.
16. Перечислите письменно права автора произведения науки, литературы, искусства.
17. Выпишите принципы российского трудового законодательства.
18. Письменно укажите отличие трудового договора от гражданско-правовых договоров подряда, поручения, возмездного указания услуг.
19. Выпишите права и обязанности работника и работодателя.
20. Перечислите основания расторжения трудового договора по инициативе работодателя.
21. Определите в тетради понятие семейного права.
22. Выпишите источники семейного права России.
23. Зафиксируйте в тетради основания признания брака недействительным.
24. Сравните в виде таблицы законный и договорный режимы имущества супругов.
25. Выпишите права и обязанности родителей и детей.
26. Выделите в тетради предмет и метод правового регулирования административного права.
27. Представьте в виде схемы систему источников административного права РФ.
28. Определите в тетради понятие и общие признаки административного правонарушения.
29. Перечислите виды административных наказаний, применяемых в отношении физических и юридических лиц.
30. Укажите в тетради предмет, принципы и задачи уголовного права.
31. Раскройте письменно основания наступления уголовно-правовой ответственности и

- обстоятельства, исключающие преступность деяния.
32. Зафиксируйте в тетради содержание понятий «преступление», «действие», «бездействие». Перечислите и кратко охарактеризуйте квалифицирующие признаки состава преступления.
 33. Письменно приведите примеры преступлений небольшой и средней тяжести.
 34. Составьте перечень тяжких и особо тяжких преступлений: а) против личности; б) против государства.

Критерии оценивания

Знания, умения и навыки обучающихся при выполнении письменных заданий определяются «зачтено», «не зачтено».

«Зачтено» – обучающийся четко и грамотно формулирует ответы на поставленные вопросы, используя лекционный материал, базовый учебник, дополнительную учебную, научную литературу и нормативно-правовые акты, демонстрирует умение сопоставлять разные точки зрения по излагаемому вопросу, логически связывать материал, использовать теоретические положения для формулировки личностной позиции и для анализа социально-правовых проблем, процессов, тенденций, фактов, явлений.

«Не зачтено» – обучающийся не умеет грамотно и четко сформулировать ответы на поставленные вопросы, т.к. имеет пробелы в знаниях основного учебного материала, допускает принципиальные ошибки в выполнении предусмотренных программой заданий.

4.4. Темы рефератов

1. Сущность и понятие права как способа регулирования общественных отношений.
2. Структура и функции права.
3. Понятие правовой системы и соотношение с понятием «система права».
4. Классификация правовых систем.
5. Правовая культура: понятие, содержание.
6. Источники права: понятие, виды.
7. Нормы права, их виды. Структура нормы права.
8. Правоотношения в обществе и их регулирование.
9. Понятие и сущность государства.
10. Теории происхождения государства.
11. Законность и правопорядок.
12. Право и экономика.
13. Право и нравственность.
14. Право и религия.
15. Политика и право.
16. Способы и методы формирования правовой культуры общества.
17. Сравнительная характеристика правовых систем современных государств.
18. Общеизвестные принципы и нормы международного права.
19. Конституция – основной закон государства.
20. Референдум как правовой институт.
21. Верховенство закона в правовом государстве.
22. Правовое государство. Российская Федерация как правовое государство.
23. Президент РФ.
24. Система государственной власти в РФ.
25. Судебная система РФ. Виды судов и их полномочия.
26. Субъекты и объекты правоотношений.
27. Дееспособность, правоспособность, правосубъектность.
28. Система основных прав, свобод и обязанностей человека и гражданина.
29. Право, как мера свободы личности.
30. Право, равенство, равноправие.

31. Законность и справедливость.
32. Методы обеспечения законности и правопорядка.
33. Правонарушения: преступления и проступки.
34. Понятие и предмет административного права.
35. Административно-правовые режимы (паспортный режим, таможенный режим, пограничный режим, режим чрезвычайного положения и др.).
36. Административная ответственность. Виды административных взысканий.
37. Трудовое право, как одна из отраслей права. Права женщин по трудовому законодательству.
38. Гражданское право и его место в системе российского права.
39. Источники гражданского права. Гражданский Кодекс РФ.
40. Содержание и виды гражданских правоотношений.
41. Физические и юридические лица.
42. Понятие и виды сделок.
43. Понятие и виды договоров.
44. Право собственности.
45. Наследование: понятие, правовое регулирование.
46. Экологические преступления и виды ответственности за них.
47. Классификация семейных правоотношений.
48. Брачный договор. Обязанности и ответственность сторон.
49. Права и обязанности супругов.
50. Права и обязанности родителей и детей.
51. Жилищное законодательство РФ.
52. Антикоррупционное законодательство с древнейших времен до современности.
54. История антикоррупционного законодательства.
55. Формы откатов. Типология откатополучателей.
56. Психологические аспекты коррупции: психологические особенности, структура личности, характеристики преступника-коррупционера.
57. Законодательство Российской Федерации по противодействию коррупции: общая характеристика.
58. Роль гражданского общества в борьбе с коррупционными правонарушениями.
59. Международное антикоррупционное право.
60. Российское законодательство в политической сфере.
61. Антикоррупционная политика в РФ на современном этапе.
62. Общественная безопасность как часть национальной безопасности Российской Федерации.
63. Кибертерроризм как продукт глобализации.
64. Интернет как сфера распространения идеологии терроризма.
65. Проблемы экспертизы информационных материалов, содержащих признаки идеологии терроризма.
66. Воспитание патриотизма как фактор профилактики и противодействия распространения идеологии терроризма.
67. Противодействие идеологии терроризма в социальных сетях.
68. Противодействие терроризму: анализ нормативно-правового регулирования и вопросы его совершенствования.

Критерии оценивания

Знания, умения и навыки обучающихся при выполнении и представлении реферата определяются оценками «отлично», «хорошо», «удовлетворительно», «неудовлетворительно», исходя из следующих критериев:

- качество и самостоятельность ее выполнения - 1 балл,
- полнота разработки темы, использование нормативных правовых документов - 1 балл,
- оригинальность решения, теоретическая и практическая значимость результатов, культура речи докладчика – 1 балл,

- объем работы, внешнее оформление – 1 балл,
- усвоение основного теоретического материала – 1 балл.

В итоге за выполнение и презентацию реферата студент может получить максимально – 5 баллов (оценка «отлично»), соответственно – минимально – 2-1 балл (оценка «неудовлетворительно».)

5. Оценочные средства по дисциплине для промежуточного контроля

5.1 Задания в тестовой форме

Выберите правильный ответ

1. Государство - это ...

- а) союз или общество, объединение каких-нибудь организаций;
- б) организация суверенной политической власти, ведающая делами всего общества;
- в) определенная территория, на которой проживает конкретная национальность;
- г) деятельность правительства, парламента, судей.

2. Высшим исполнительным органом Российской Федерации является?

- а) Конгресс США;
- б) Правительство РФ;
- в) Министерство природных ресурсов и экологии РФ;
- г) Глава администрации городского округа.

3. Право - это:

- а) совокупность нормативно- правовых актов;
- б) основная политическая организация общества;
- в) организация власти и управления;
- г) совокупность обычаев и традиций, в которых выражается менталитет народа.

4. Высшая юридическая сила Конституции означает:

- а) все правовые акты не должны противоречить Конституции;
- б) любое лицо вправе непосредственно ссылаться на нормы Конституции;
- в) Конституция принимается народом России;
- г) Конституция не подлежит изменению и пересмотру.

5. Под дееспособностью в гражданском праве понимают:

- а) способность разумно исполнять права и обязанности;
- б) способность двигаться;
- в) способность жить;
- г) способность самообслуживания.

6. Действия, регулируемые нормами трудового права:

- а) управление имуществом;
- б) продажа товаров и услуг;
- в) административные правонарушения;
- г) выплата зарплаты.

7. Предметом семейного права является совокупность общественных отношений между людьми:

- а) в связи со спорами по договорам поставки, подряда;
- б) в связи с занятием предпринимательской деятельностью;
- в) в связи с созданием юридического лица;
- г) в связи со вступлением в брак.

8. Административная дееспособность появляется у гражданина РФ:

- а) с 16 лет;
- б) с 21 года;
- в) с момента рождения;
- г) с 18 лет.

9. Наиболее суровым видом юридической ответственности во всех государствах мира считается:

- а) административная ответственность;
- б) конституционная ответственность;
- в) имущественная ответственность;
- г) уголовная ответственность.

10. Если международным договором РФ установлены иные правила, чем предусмотренные законом, то применяются правила:

- а) международного договора;
- б) закона;
- в) указ президента;
- г) все ответы верны.

Ключ к тесту

1-б, 2-б, 3-а, 4-а, 5-а, 6-г, 7-г, 8-а, 9-г, 10-а.

Шкала оценивания:

При решении теста 1 верный ответ = 1 баллу, оценка обучающегося определяется в соответствии со следующей шкалой:

Например, при 20 заданиях в тесте (*1 верный ответ=1 баллу*):

- 20-18 - «отлично»;
- 17-15 - «хорошо»;
- 14-12 - «удовлетворительно»;
- 11 и ниже - «неудовлетворительно».

5.2. Вопросы к зачету

1. Происхождение государства и права.
2. Признаки и функции государства, его структура и форма.
3. Понятие права. Источники и функции права, его роль в жизни общества.
4. Понятие правоотношения. Элементы и виды правоотношений.
5. Норма права. Нормативный правовой акт.
6. Правомерное поведение, законность и правопорядок.
7. Понятие и признаки правонарушения. Виды правонарушений.
8. Понятие, принципы и виды юридической ответственности.
9. Правовое государство: история, теория, современная практика.
10. Система права РФ: отрасли права, подотрасли и институты права.
11. Частное и публичное право России.
12. Конституционное право, как отрасль российского права: понятие и предмет правового регулирования. Источники конституционного права
13. Основы конституционного строя Российской Федерации.
14. Конституционные права, свободы и обязанности граждан РФ.
15. Особенности федеративного устройства современной России.
16. Система органов государственной власти в РФ.
17. Гражданское право, как отрасль российского права: понятие и предмет правового регулирования. Источники гражданского права.
18. Правоспособность и дееспособность физических и юридических лиц.

19. Организационно-правовые формы юридических лиц.
20. Общие положения российского законодательства о праве собственности.
21. Гражданско-правовые сделки. Институт обязательства.
22. Трудовое право, как отрасль российского права: понятие и предмет правового регулирования. Источники трудового права.
23. Понятие и виды трудовых правоотношений, основания их возникновения и прекращения.
24. Права и обязанности работников и работодателей в РФ
25. Содержание и форма трудового договора. Порядок его заключения, изменения и прекращения.
26. Защита прав работников. Ответственность за нарушения трудового законодательства РФ.
27. Семейное право, как отрасль российского права: понятие и предмет правового регулирования. Источники семейного права.
28. Условия и порядок заключения и прекращения брака. Брачный договор.
29. Права и обязанности супругов, родителей и детей.
30. Основания, порядок и последствия лишения и ограничения, родительских прав.
31. Ответственность сторон по семейному законодательству РФ
32. Административное право, как отрасль российского права: понятие и предмет правового регулирования. Источники административного права.
33. Содержание и виды административных правоотношений, их участники.
34. Понятие и признаки административных правонарушений. Привлечение к административной ответственности.
35. Цели и виды административных наказаний. Общие правила назначения административного наказания.
36. Уголовное право, как отрасль российского права: понятие и предмет правового регулирования. Источники уголовного права.
37. Понятие преступления. Виды преступлений. Обстоятельства, исключающие преступность деяния.
38. Понятие, цели и социальные функции уголовного наказания. Виды уголовных наказаний. Обстоятельства, смягчающие и отягчающие уголовное наказание.
39. Понятие коррупции, ее виды и признаки, субъекты коррупционных отношений.
40. Понятие, признаки и виды коррупционных правонарушений.
41. Нормативно-правовая база противодействия терроризму Российской Федерации.
42. Организационная структура противодействия терроризму в РФ.
43. Международный опыт противодействия терроризму в сфере информационно-коммуникационных технологий.
44. Нормативно-правовая база правовых экспертиз.

Критерии оценивания

Знания, умения и навыки обучающихся при промежуточной аттестации **в форме зачета** определяются «зачтено», «не зачтено».

«Зачтено» выставляется, если обучающийся достиг уровней формирования компетенций: продвинутый, повышенный, пороговый - обучающийся знает курс на уровне лекционного материала, базового учебника, дополнительной учебной, научной литературы, владеет навыками работы с нормативными правовыми актами; демонстрирует умения использовать полученные знания основ российского законодательства в профессиональной деятельности.

«Не зачтено» соответствует нулевому уровню формирования компетенций: обучающийся имеет пробелы в знаниях основного учебного материала, не владеет понятийным аппаратом учебной дисциплины, не умеет установить связь теории с практикой, не владеет навыками работы с нормативными правовыми актами.

Министерство культуры Российской Федерации
Кемеровский государственный институт культуры
Факультет Визуальных искусств
Кафедра Декоративно-прикладного искусства

ФОНД ОЦЕНОЧНЫХ СРЕДСТВ
по учебной дисциплине

ЦВЕТОВЕДЕНИЕ

Направление подготовки
29.03.04 Технология художественной обработки материалов

Профиль подготовки
«Арт-технологии в художественном проектировании изделий из керамики»

Квалификация (степень) выпускника
Бакалавр

Формы обучения
Очная, заочная

Утвержден на заседании кафедры
11.12.2023., протокол № 5.

Составитель: Коробейников В.Н.

Кемерово
2023

Фонд оценочных средств

1. Перечень оцениваемых компетенций:

ПК-2. Способен владеть навыками линейно-конструктивного построения и основами живописи, навыками скульптора, современной шрифтовой культуры, приемами работы в макетировании и моделировании, приемами работы с цветом и цветовыми композициями.

ПК-6. Способен самостоятельно разрабатывать учебную программу практических и лекционных занятий, выполнять методическую работу в сфере дошкольного, начального общего, основного общего, среднего общего образования, профессионального обучения и дополнительного образования для детей и взрослых.

2. Критерии и показатели оценивания компетенций

Обучающийся должен продемонстрировать следующие результаты обучения по дисциплине:

Формируемые компетенции	Планируемые результаты освоения дисциплины		
	знать	уметь	владеть
ПК-2. Способен владеть навыками линейно-конструктивного построения и основами живописи, навыками скульптора, современной шрифтовой культуры, приемами работы в макетировании и моделировании, приемами работы с цветом и цветовыми композициями.	- методы ведения и выполнения линейно-конструктивного построения изображения для его последующей обработки различными техниками (З-1)	использовать различные художественные и декоративные приемы в работе над созданием изображений и проектов для формируемых изделий (У-1)	навыками работы в различных декоративных техниках для визуализации образов в проекте, с учетом их последующего воплощения в материале (В-1)
ПК-6. Способен самостоятельно разрабатывать учебную программу практических и лекционных занятий, выполнять методическую работу в сфере дошкольного, начального общего, основного общего, среднего общего образования, профессионального обучения и дополнительного образования для детей и взрослых.	организацию методической работы (З-2)	применять методы познавательного и личностного развития обучающихся в области декоративно-прикладного искусства (У-2)	навыками постановки образовательных задач с учетом индивидуальных особенностей обучающихся декоративно-прикладному искусству (В-2)

Описание критериев оценивания компетенций на различных уровнях их формирования

При выставлении оценки преподаватель учитывает: логику, структуру, культуру речи; готовность к дискуссии, аргументированность ответа; уровень самостоятельного мышления; умение приложить теорию к практике, решить задачи.

Нулевой уровень («неудовлетворительно»). Результаты обучения студента свидетельствуют:

- З) об усвоении им некоторых элементарных знаний, но студент не владеет понятийным аппаратом изучаемой предметной области (учебной дисциплины);
- У) не умеет установить связь теории с практикой;
- В) не владеет способами решения практико-ориентированных задач.

Первый уровень - пороговый («удовлетворительно»). Достигнутый уровень оценки результатов обучения студента показывает:

- З) знания имеют фрагментарный характер, отличаются поверхностностью и малой содержательностью; студент раскрывает содержание вопроса, но не глубоко, бессистемно, с некоторыми неточностями;
- У) слабо, недостаточно аргументировано может обосновать связь теории с практикой;
- В) способен понимать и интерпретировать основной теоретический материал по дисциплине.

Второй уровень повышенный («хорошо»). Студент на должном уровне:

- З) раскрывает учебный материал: дает содержательно полный ответ, требующий незначительных дополнений и уточнений, которые он может сделать самостоятельно после наводящих вопросов преподавателя;
- У) демонстрирует учебные умения и навыки в области решения практико-ориентированных задач;
- В) владеет способами анализа, сравнения, обобщения и обоснования выбора методов решения практико-ориентированных задач.

Третий уровень продвинутый («отлично»). Студент, достигающий должного уровня:

- З) дает полный, глубокий, выстроенный логично по содержанию вопроса ответ, используя различные источники информации, не требующий дополнений и уточнений;
- У) доказательно иллюстрирует основные теоретические положения практическими примерами;
- В) способен глубоко анализировать теоретический и практический материал, обобщать его, самостоятельно делать выводы, вести диалог и высказывать свою точку зрения. По конкретной дисциплине содержание уровня может быть представлено как в полном объеме (З+У+В), так в частичном (З; З+У; З+В; У+В; У; В).

3. Формируемые/оцениваемые компетенции в структуре учебной дисциплины (очная форма)

№ п/п	Разделы (темы) дисциплины	Код оцениваемой компетенции	Планируемые результаты обучения по дисциплине	Оценочное средство
		ПК-2, ПК-6		
<i>Раздел 1. Цветоведение как средство выражения в декоративно-прикладном творчестве.</i>				
1.1.	Функции основных групп цветов, их характеристики при создании декоративной композиции.	ПК-2	З-1,У-1,В-1	Устный опрос
1.2.	Методы создания гармоничных цветовых схем.	ПК-2	З-1,У-1,В-1	Устный опрос, практические задания

Раздел 2. Ахроматические цвета, их свойства; комбинаторика и структура ахроматической шкалы.				
2.1.	Тональность хроматических цветов, локальных цветов.	ПК-2	3-1,У-1,В-1	Устный опрос, практически е задания
2.2.	Контраст по насыщенности в композиции.	ПК-2	3-1,У-1,В-1	Устный опрос, практически е задания
2.3.	Визуально-иллюзорный контраст в соотношении фигур.	ПК-2	3-1,У-1,В-1	Устный опрос, практически е задания
2.4.	Комбинаторика тональной ахроматической шкалы.	ПК-2	3-1,У-1,В-1	Устный опрос, практически е задания
2.5.	Определение 13 ступеней по световому диапазону.	ПК-2	3-1,У-1,В-1	Устный опрос, практически е задания
2.6.	Определение триады для таблицы 1-го и 2-го порядка.	ПК-2	3-1,У-1,В-1	Устный опрос, практически е задания
Раздел 3. Цветовой круг - комбинаторика и его структура.				
3.1.	Комбинаторика 24-частного цветового круга.	ПК-2 ПК-6	3-1, 3-2,У-1, У-2,,В-1, В-2	Устный опрос, практически е задания
3.2.	Триада 1-го порядка (основные цвета).	ПК-2 ПК-6	3-1, 3-2,У-1, У-2,,В-1, В-2	Устный опрос, практически е задания
3.3.	Триада 2-го порядка (производные цвета).	ПК-2 ПК-6	3-1, 3-2,У-1, У-2,,В-1, В-2	Устный опрос, практически е задания
3.4.	Триада 3-го порядка (родственноконтрастные цвета).	ПК-2 ПК-6	3-1, 3-2,У-1, У-2,,В-1, В-2	Устный опрос, практически е задания
Раздел 4. Систематизация, насыщенность, свойства хроматических цветов.				
4.1.	Основные признаки теплых и холодных цветов.	ПК-2 ПК-6	3-1, 3-2,У-1, У-2,,В-1, В-2	Устный опрос, практически е задания
4.2.	Визуальное распределение на цвето-тональные группы.	ПК-2 ПК-6	3-1, 3-2,У-1, У-2,,В-1, В-2	Устный опрос, практически е задания
4.3.	Насыщенность, светлота (яркость), тон, световой и цветовой контраст.	ПК-2 ПК-6	3-1, 3-2,У-1, У-2,,В-1, В-2	Устный опрос, практически е задания
4.4.	Пограничный и	ПК-2	3-1, 3-2,У-1, У-2,,В-	Устный

	последовательный цветовой контраст	ПК-6	1, В-2	опрос, практически е задания
Раздел 5. Взаимовлияние хроматических и ахроматических цветов.				
5.1.	Равновесие в 3-х тоновых композициях.	ПК-2 ПК-6	3-1, 3-2, У-1, У-2,, В-1, В-2	Устный опрос, практически е задания
5.2.	Изменчивость цветовых аккордов.	ПК-2 ПК-6	3-1, 3-2, У-1, У-2,, В-1, В-2	Устный опрос, практически е задания
Раздел 6. Физика цвета.				
6.1.	Цветовой спектр и его характеристика.	ПК-2 ПК-6	3-1, 3-2, У-1, У-2,, В-1, В-2	Устный опрос, практически е задания
6.2.	Зрительное восприятие объектов, иллюзия форм, пространства и движения.	ПК-2 ПК-6	3-1, 3-2, У-1, У-2,, В-1, В-2	Устный опрос, практически е задания
6.3.	Восприятие цвета.			
Раздел 7. Цветовое конструирование.				
7.1.	12-частный цветовой круг.	ПК-2 ПК-6	3-1, 3-2, У-1, У-2,, В-1, В-2	Устный опрос, практически е задания
7.2.	Структуры 2-го и 3-го порядка.	ПК-2 ПК-6	3-1, 3-2, У-1, У-2,, В-1, В-2	Устный опрос, практически е задания
7.3.	Цветовые созвучия.	ПК-2 ПК-6	3-1, 3-2, У-1, У-2,, В-1, В-2	Устный опрос, практически е задания
Раздел 8. Цветовые контрасты.				
8.1.	Типы цветовых контрастов.	ПК-2 ПК-6	3-1, 3-2, У-1, У-2,, В-1, В-2	Устный опрос, практически е задания
8.2.	Конструктивные клаузуры 1-го и 2-го порядка.	ПК-2 ПК-6	3-1, 3-2, У-1, У-2,, В-1, В-2	Устный опрос, практически е задания
8.3.	Диаметральный и полярный контрасты.	ПК-2 ПК-6	3-1, 3-2, У-1, У-2,, В-1, В-2	Устный опрос, практически е задания
Раздел 9. Цветовая гармония.				
9.1.	Система гармонических сочетаний.	ПК-2 ПК-6	3-1, 3-2, У-1, У-2,, В-1, В-2	Устный опрос, практически е задания
9.2.	Гармонические сочетания родственных цветов.	ПК-2 ПК-6	3-1, 3-2, У-1, У-2,, В-1, В-2	Устный опрос, практически е задания

9.3.	Гармонические сочетания родственно-контрастных цветов.	ПК-2 ПК-6	3-1, 3-2,У-1, У-2,,В-1, В-2	Устный опрос, практически е задания
<i>Раздел 10. Психологическое воздействие цвета.</i>				
10.1.	Локальный цвет.	ПК-2 ПК-6	3-1, 3-2,У-1, У-2,,В-1, В-2	Устный опрос, практически е задания
10.2.	Цветовая выразительность.	ПК-2 ПК-6	3-1, 3-2,У-1, У-2,,В-1, В-2	Устный опрос, практически е задания
10.3.	Цветовые контрасты.	ПК-2 ПК-6	3-1, 3-2,У-1, У-2,,В-1, В-2	Устный опрос, практически е задания
<i>Раздел 11. Четырехтоновые клаузуры в системе моделей геометрических фигур.</i>				
11.1.	Система моделей треугольников.	ПК-2 ПК-6	3-1, 3-2,У-1, У-2,,В-1, В-2	Устный опрос, практически е задания
11.2.	Поворотная система композиций по треугольникам.	ПК-2 ПК-6	3-1, 3-2,У-1, У-2,,В-1, В-2	Устный опрос, практически е задания
11.3.	Система моделей прямоугольника с изменением полярности.	ПК-2 ПК-6	3-1, 3-2,У-1, У-2,,В-1, В-2	Устный опрос, практически е задания

4.Оценочные средства по дисциплине Оценочные средства для текущего контроля успеваемости Перечень контрольных работ

- **Контрольная работа №1**

Выполнение композиции на два основных цвета + ахроматическая шкала.

- **Контрольная работа №2**

Поиск цветового колорита динамичной композиции в 12-ти частном круге чистых хроматических цветов. Получение гармонии родственно-контрастных цветовых сочетаний с изменением тональной полярности 4 композиции. Исполнение лучшего варианта в формате 35x35 (гуашь).

- **Контрольная работа №3**

Выполнение композиции на три основных цвета + ахроматическая шкала.

- **Контрольная работа №4**

Поиск вариантов динамичной композиции с сохранением равновесия и организации центра композиции. Ахроматическое исполнение с нахождением тональных контрастов (перо, тушь, карандаш, гуашь). Поисковый вариант 15x15 см. Исполнение графическое 35x35 см.

- **Контрольная работа №5**

Графическое решение композиции + шесть цветов основных и произвольных.

4.1. Перечень практических заданий

Раздел 1. Цветоведение как средство выражения в декоративно-прикладном творчестве

Задание 1. Создание и передача определенных эмоций и настроения зрителю: позитивные или негативные (объективную и субъективную экспрессию) создание композиционного колористического баланса, с помощью акцента цветового контраста или цветотональной пластики.

Задание 2. Использование формализованных, комбинированных и неформализованных цветовых схем, (цветовой круг и другие цветовые формы и фигуры разной степени сложности, а также основные законы (физические и визуальные) сочетаемости и взаимовлияния цвета.

Задание 3. Определение трёх главных физических характеристик цвета: качественных и количественных (цвет, светлота, чистота).

Полный перечень практических заданий представлен в документе «Фонд оценочных средств».

4.2. Вопросы для собеседования

1. Что такое цветовой круг и его триады?
2. Что такое хроматические цвета?
3. Что такое ахроматические цвета?
4. Какие существуют типы контрастов, дайте их краткую характеристику?
5. Расскажите о психологическом воздействии цвета на человека.
6. Расскажите об особенностях использования цвета в интерьере.
7. Расскажите об особенностях использования цвета в экстерьере.
8. Расскажите о цветовых пропорциях.
9. Расскажите о способах подбора наиболее гармоничного сочетания цветов.
10. Что такое цветоведение и какова его роль в декоративно-прикладном искусстве?

Полный перечень заданий приведен в документе «Фонд оценочных средств».

5. Оценочные средства для промежуточной аттестации по итогам освоения дисциплины

5.1. Типовой вариант тестирования

1. В какой последовательности располагаются цвета спектра?
А) Красный, желтый, оранжевый, зеленый, голубой, синий, фиолетовый;
Б) Красный, оранжевый, желтый, зеленый, голубой, фиолетовый, синий;
В) Красный, оранжевый, желтый, зеленый, голубой, синий, фиолетовый.
2. Ахроматические цвета характеризуются
А) Только светлотой;
Б) Только насыщенностью;
В) Насыщенностью и цветовым тоном.

Полный комплект тестовых заданий представлен в документе «Фонд оценочных средств».

5.2. Экзамен

- экзамен (экзаменационный просмотр) проводится по итогу 2 семестра.

На просмотре выставляются все работы, выполненные за семестр. Время проведения и продолжительность промежуточного контроля устанавливаются графиком учебного процесса института.

Критерии оценки перечня практических заданий и контрольных работ

Параметры	Критерии
1. Композиция	<ol style="list-style-type: none"> 1. Соответствие композиции решению учебной задачи (динамика, статика и т.п.) 2. Адекватное использование средств композиции (доминанта, ритм, контраст и др.) 3. Гармонизация форм и создание единого целого произведения
2. Конструктивное построение	<ol style="list-style-type: none"> 1. Передача перспективы и соответствие пропорций <p>Передача формы и объема методом конструктивного построения и цветотональной пластики</p>
3. Тональное решение	<ol style="list-style-type: none"> 1. Соответствие тонального решения поставленным задачам с помощью цвета через светлое среднее и контрастные цвета в конкретном задании 2. Адекватное использование цветотональной пластики характерное для каждой «триады» первого, второго, третьего ряда. 3. Грамотное применение тонального контраста и световых и цветовых импульсов в каждой контрольной работе.
4. Техника исполнения	<ol style="list-style-type: none"> 1. Соответствие выбора инструментов для исполнения цветовых клаузур (кисти, гуашь, бумаги формат папки А-3, А-4), поставленным задачам в конкретных заданиях. <p>Владение графическими и живописными приемами (пятно, линия, тон, и т.п.). Соответствие техники исполнения поставленным задачам в конкретном задании. Техника исполнения должна соответствовать эстетическому восприятию.</p>
5. Образность	<ol style="list-style-type: none"> 1. Поиск идеи композиции должен соответствовать современной картине мира связанной с историческим прошлым культуры и искусства и иметь оригинальность мышления, характерность для каждого времени. 2. Творческая составляющая

6. Методика оценивания

Максимальное количество баллов за общий объем выполненной работы составляет 100 баллов.

Шкала перевода баллов в оценки при промежуточной аттестации в форме экзамена

Уровень формирования компетенции	Оценка	Минимальное количество баллов	Максимальное количество баллов
Продвинутый	Отлично	90	100
Повышенный	Хорошо	75	89
Пороговый	Удовлетворительно	60	74
Нулевой	Неудовлетворительно	0	59

Критерии оценивания учебно-творческих заданий в соотношении со шкалой перевода баллов в оценки для экзамена по дисциплине

Знания, умения и навыки обучающихся при промежуточной аттестации **в форме экзамена** определяются оценками «отлично», «хорошо», «удовлетворительно», «неудовлетворительно».

«Отлично» выставляется, если обучающийся достиг продвинутого уровня формирования компетенций - обучающийся глубоко и прочно усвоил весь программный материал, исчерпывающе, последовательно, грамотно и логически стройно его излагает, не затрудняется с ответом при видоизменении задания, свободно справляется с задачами и практическими заданиями, правильно обосновывает принятые решения, умеет самостоятельно обобщать и излагать материал, не допуская ошибок.

«Хорошо» выставляется, если обучающийся достиг повышенного уровня формирования компетенций - обучающийся твердо знает программный материал, грамотно и по существу излагает его, не допускает существенных неточностей в ответе на вопрос, может правильно применять теоретические положения и владеет необходимыми умениями и навыками при выполнении практических заданий.

«Удовлетворительно» выставляется, если обучающийся достиг порогового уровня формирования компетенций - обучающийся усвоил только основной материал, но не знает отдельных деталей, допускает неточности, недостаточно правильные формулировки, нарушает последовательность в изложении программного материала и испытывает затруднения в выполнении практических заданий.

«Неудовлетворительно» соответствует нулевому уровню формирования компетенций – обучающийся не знает значительной части программного материала, допускает существенные ошибки, с большими затруднениями выполняет практические задания, задачи.

Знания, умения и навыки обучающихся при промежуточной аттестации **в форме экзамена выставляется обучающемуся, если он достиг уровней формирования компетенций: продвинутый, повышенный, пороговый.**

Министерство культуры Российской Федерации
Кемеровский государственный институт культуры
Факультет Визуальных искусств
Кафедра Декоративно-прикладного искусства

ФОНД ОЦЕНОЧНЫХ СРЕДСТВ
по учебной дисциплине

ДЕКОРАТИВНАЯ ЖИВОПИСЬ

Направление подготовки
29.03.04 Технология художественной обработки материалов

Профиль подготовки
«Арт-технологии в художественном проектировании изделий из керамики»

Квалификация (степень) выпускника
Бакалавр

Формы обучения
Очная, заочная

Утвержден на заседании кафедры
11.12.2023., протокол № 5.

Составитель: Коробейников В.Н.

Кемерово
2023

Фонд оценочных средств

1. Перечень оцениваемых компетенций:

ОПК-3. Способен выполнять поисковые эскизы изобразительными средствами и способами проектной графики; разрабатывать проектную идею, основанную на концептуальном, творческом подходе к решению художественной задачи; синтезировать набор возможных решений и научно обосновывать свои предложения; проводить предпроектные изыскания, проектировать, моделировать, конструировать предметы, товары, промышленные образцы и коллекции, арт-объекты в области декоративно-прикладного искусства и народных промыслов; выполнять проект в материале.

ОПК-4. Способен организовывать, проводить и участвовать в художественных выставках, профессиональных конкурсах, фестивалях и иных творческих мероприятиях.

2. Критерии и показатели оценивания компетенций

Обучающийся должен демонстрировать следующие результаты обучения по дисциплине:

Формируемые компетенции	Планируемые результаты освоения дисциплины		
	знать	уметь	владеть
ОПК-3. Способен выполнять поисковые эскизы изобразительными средствами и способами проектной графики; разрабатывать проектную идею, основанную на концептуальном, творческом подходе к решению художественной задачи; синтезировать набор возможных решений и научно обосновывать свои предложения; проводить предпроектные изыскания, проектировать, моделировать, конструировать предметы, товары, промышленные образцы и коллекции, арт-объекты в области декоративно-прикладного искусства и народных промыслов; выполнять проект в материале.	- формы, способы и приемы организации творческой работы (3-1)	- применять графические средства для реализации художественных задач в разрабатываемом проекте (У-1)	- различными техническими приемами, проектными и конструкторскими технологиями для реализации сформированного образного решения в материале (В-1)
ОПК-4. Способен организовывать, проводить и участвовать	- особенности организации художественных экспозиций и	- применять различные технологии и проектные методы	- приемами и методами создания проектов для экспозиционных

в художественных выставках, профессиональных конкурсах, фестивалях и иных творческих мероприятиях.	творческих мероприятий, фестивалей, конкурсов с учетом современных технологий (З-2)	для организации творческих проектов, реализации экспериментальных и инновационных идей в области изобразительного искусства (У-2)	площадок, продвижения экспериментальных и инновационных технологий в выставочной деятельности (В-2)
--	---	---	---

Описание критериев оценивания компетенций на различных уровнях их формирования

При выставлении оценки преподаватель учитывает: логику, структуру, культуру речи; готовность к дискуссии, аргументированность ответа; уровень самостоятельного мышления; умение приложить теорию к практике, решить задачи.

Нулевой уровень («неудовлетворительно»). Результаты обучения студента свидетельствуют:

- З) об усвоении им некоторых элементарных знаний, но студент не владеет понятийным аппаратом изучаемой предметной области (учебной дисциплины);
- У) не умеет установить связь теории с практикой;
- В) не владеет способами решения практико-ориентированных задач.

Первый уровень - пороговый («удовлетворительно»). Достигнутый уровень оценки результатов обучения студента показывает:

- З) знания имеют фрагментарный характер, отличаются поверхностностью и малой содержательностью; студент раскрывает содержание вопроса, но не глубоко, бессистемно, с некоторыми неточностями;
- У) слабо, недостаточно аргументировано может обосновать связь теории с практикой;
- В) способен понимать и интерпретировать основной теоретический материал по дисциплине.

Второй уровень повышенный («хорошо»). Студент на должном уровне:

- З) раскрывает учебный материал: дает содержательно полный ответ, требующий незначительных дополнений и уточнений, которые он может сделать самостоятельно после наводящих вопросов преподавателя;
- У) демонстрирует учебные умения и навыки в области решения практико-ориентированных задач;
- В) владеет способами анализа, сравнения, обобщения и обоснования выбора методов решения практико-ориентированных задач.

Третий уровень продвинутый («отлично»). Студент, достигающий должного уровня:

- З) дает полный, глубокий, выстроенный логично по содержанию вопроса ответ, используя различные источники информации, не требующий дополнений и уточнений;
- У) доказательно иллюстрирует основные теоретические положения практическими примерами;
- В) способен глубоко анализировать теоретический и практический материал, обобщать его, самостоятельно делать выводы, вести диалог и высказывать свою точку зрения. По конкретной дисциплине содержание уровня может быть представлено как в полном объеме (З+У+В), так в частичном (З; З+У; З+В; У+В; У; В).

3. Формируемые/оцениваемые компетенции в структуре учебной дисциплины (очная форма)

No п/п	Разделы (темы) дисциплины	Код оцениваемой компетенции	Планируемые результаты обучения по дисциплине	Оценочное средство
		ОПК-3, ОПК-4		
Раздел 1. Натюрморт				
1.1.	Натюрморт из предметов, четких и ясных по форме в технике гризайль	ОПК-3	3-1,У-1,В-1	Устный опрос
1.2.	Натюрморт из предметов, сближенных по цвету: а) в теплой гамме б) в холодной гамме	ОПК-3	3-1,У-1,В-1	Устный опрос, практические задания
1.3.	Натюрморт из предметов, контрастных по цвету	ОПК-3	3-1,У-1,В-1	Устный опрос, практические задания
1.4.	Более сложный натюрморт из предметов различной по материалности	ОПК-3	3-1,У-1,В-1	Устный опрос, практические задания
1.5.	Натюрморт из контрастных по цвету предметов (декоративный)	ОПК-3	3-1,У-1,В-1	Устный опрос, практические задания
Раздел 2. Изображение головы человека				
2.1.	Гипсовая голова, выполненная в технике гризайль	ОПК-3	3-1,У-1,В-1	Устный опрос, практические задания
2.2.	Этюд головы	ОПК-3	3-1,У-1,В-1	Устный опрос, практические задания
2.3.	Два этюда головы натурщика в разных условиях среды	ОПК-3 ОПК-4	-1, 3-2, У-1, У-2,, В-1, В-2	Устный опрос, практические задания
2.4.	Этюд головы с плечевым поясом	ОПК-3 ОПК-4	3-1, 3-2, У-1, У-2,, В-1, В-2	Устный опрос, практические задания
Раздел 3. Изображение фигуры человека				
3.1.	Этюд одетой полуфигуры	ОПК-3 ОПК-4	-1, 3-2, У-1, У-2,, В-1, В-2	Устный опрос, практические задания
3.2.	Этюд обнаженной фигуры с натюрмортом	ОПК-3 ОПК-4	-1, 3-2, У-1, У-2,, В-1, В-2	Устный опрос, практические задания
3.3.	Тематическая	ОПК-3	-1, 3-2, У-1, У-2,, В-1,	Устный

	постановка с одетой фигурой человека	ОПК-4	В-2	опрос, практически е задания
Раздел 4. Основы жанровой композиции				
4.1.	Сюжетно-тематическая композиция	ОПК-3 ОПК-4	-1, 3-2, У-1, У-2., В-1, В-2	Устный опрос, практически е задания

4.Оценочные средства по дисциплине

4.1. Перечень вопросов для устного опроса

Раздел 1. Натюрморт.

Вопросы по разделу 1.

1. В чем заключается значение света в лепке формы предметов в натюрморте?
2. Охарактеризуйте, какие цвета называют холодными, а какие – теплыми?
3. Раскройте влияние цвета окружения на цвет предметов в натюрморте?
4. Какие аспекты имеют значение при анализе художественной формы?
5. Поясните разницу между классической и формальной композицией.

Раздел 2. Изображение головы человека

Вопросы по разделу 2.

1. Перечислите этапы работы изображения головы человека?
2. Охарактеризуйте назначение тоновых и цветовых фор эскизов?
3. Охарактеризуйте значение света в передачи формы и образа портретируемого?
4. Как соблюдение общих пропорций при работе над заданием «голова человека» влияет на сходство изображения с моделью?
5. Перечислите основные этапы работы над изображением головы человека?
6. Проанализируйте, чем отличается постановочное изображение головы человека от портрета?
7. Какую роль в характеристике объекта играет деталь?
8. Что такое стилизация?
9. В чем отличия этюдного изображения головы человека от портретного изображения?
10. Вспомните наиболее характерные формы глаз, носа, лба, бровей портретируемого.
11. Каковы в жизни соответствия внешних и внутренних черт человека?

Раздел 3. Изображение фигуры человека

Вопросы по разделу 3.

1. Почему изображение обнаженной натуры в академической живописи выполняется прежде чем одетой?
2. Охарактеризуйте назначение фор эскизов и набросков, предваряющих изображения фигуры человека?
3. Что такое доминанта, ее применение в изображении фигуры человека?
4. Какое значение в изображении фигуры человека имеет изучение пластической анатомии?
5. Чем отличается живописное произведение от цветной графики?
6. Назовите, какое расстояние между художником и моделью рекомендуется соблюдать и почему?
7. Назовите причину поэтапной работы над изображением фигуры человека?

Раздел 4. Основы жанровой композиции

Вопросы по разделу 4.

1. Назвать основные признаки живописного произведения?
2. Назвать наиболее ярких представителей русской классической школы живописи?

3. Назвать основные требования к изображению пейзажа?
4. Охарактеризовать живописные приемы в передаче воздушной перспективы?
5. Каково значение контраста и нюанса в проработке и выявлению доминирующего пятна в пейзаже?
6. Назвать отличительные черты реалистического искусства?
7. Перечислить этапы работы над сюжетно-тематической композицией?

Критерии оценки устного опроса

5 баллов – обучающийся должен: продемонстрировать глубокие знания материал

Исчерпывающе, последовательно и грамотно изложить теоретический материал. Правильно формулировать определения;

4 балла – обучающийся должен: продемонстрировать достаточно полное знание программного материала. Проявить знание основных теоретических понятий. Уметь сделать достаточно обоснованные выводы по излагаемому материалу.

3 балла – обучающийся должен: продемонстрировать общее знание изучаемого материала. Показать общее владение понятийным аппаратом дисциплины. Уметь строить ответ в соответствии со структурой излагаемого вопроса.

2 балла – ставится в случае: незнания значительной части программного материала. Не владение понятийным аппаратом дисциплины.

1 балл – ставится в случае: незнания значительной части программного материала. Не владение понятийным аппаратом дисциплины. Существенных ошибок при изложении учебного материала.

0 баллов – ставится в случае незнания материала.

5. Комплект практических заданий

Комплект практических заданий (очная форма)

Раздел 1. Натюрморт

Задание 1. Натюрморт из предметов, четких и ясных по форме в технике гризайль

Ведение задания:

- выполнить форэскиз;
- осуществить на форэскизе легкую тональную проработку с распределением пятен и масс черного и белого;
- выполнить композиционное размещение предметов и объектов на формате листа согласно форэскизу;
- выполнить конструктивное построение;
- выполнить светотеневую моделировку форм;
- выполнить оценку получившегося изображения и внести необходимые уточняющие коррективы.

Задание 2. Натюрморт из предметов, сближенных по цвету:

а) в теплой гамме

б) в холодной гамме

Ведение задания:

- выполнить форэскиз;
- осуществить на форэскизе легкую тональную проработку с распределением пятен и масс черного и белого;
- осуществить на форэскизе поиски цветового решения;
- выполнить композиционное размещение предметов и объектов на формате листа согласно форэскизу;
- выполнить конструктивное построение;
- выполнить светотеневую моделировку форм с помощью цвета и тона;

- выполнить оценку получившегося изображения и внести необходимые уточняющие коррективы.

Параметры и критерии оценки практических работ **Художественно-выразительные параметры и критерии**

Параметры	Критерии
1. Изображение	1. Соответствие изобразительного решения учебной задаче. 2. Соответствие изобразительного решения реалистическому типу изображения.
2. Техника исполнения	1. Владение выразительными средствами графических материалов (техник). 2. Выразительность техники исполнения.

Мотивационные параметры и критерии

Параметры	Критерии
1. Систематичность и самостоятельность в практической работе	1. Систематичность и последовательность в выполнении практической работы. 2. Степень самостоятельности в решении учебных практических задач.

Методика оценивания

Выполняемые обучающимися практические задания и проекты оцениваются по приведенным критериям по 4х бальной шкале

5 баллов - выставляется, если задания выполнены в полном объеме. Обучающийся владеет системой знаний о правилах ведения творческой практической работы.

4 балла - выставляется, если задания выполнены в полном объеме, но допущен ряд несущественных ошибок в одном из заданий.

3 балла - выставляется, если задания выполнены в полном объеме, но возникают затруднения с применением различных композиционных законов, цветовой гармонии и т.д.

2 балла - выставляется, если задания выполнены не в полном объеме и допущен ряд грубейших ошибок.

Параметры и критерии оценки копирования работ старых мастеров

1 Методика копирования произведения.

2 Соблюдение методической последовательности в выполнении копии.

3 Технологические особенности материалов, применяемых работе.

4 Техника и исполнения.

Методика оценивания

Выполняемые обучающимися практические задания оцениваются по приведенным критериям по 4х бальной шкале

5 баллов - выставляется, если задания выполнены в полном объеме. Обучающийся владеет системой знаний о правилах ведения творческой практической работы.

4 балла - выставляется, если задания выполнены в полном объеме, но допущен ряд несущественных ошибок в одном из заданий.

3 балла - выставляется, если задания выполнены в полном объеме, но возникают затруднения с применением различных композиционных законов, цветовой гармонии и т.д.

2 балла - выставляется, если задания выполнены не в полном объеме и допущен ряд грубейших ошибок.

К зачету по дисциплине
Требования к зачету по дисциплине

Форма проведения зачета по дисциплине «Академическая живопись» по окончании 4 семестра – зачетный просмотр учебно-творческих работ.

Основные требования по оформлению работ на зачетный просмотр:

- учебные и творческие работы должны быть представлены на просмотр выполненными и завершенными в соответствии с учебными задачами;
- оформление всех выполненных учебных и творческих работ формата А3, А2 в паспорту.

Просмотр учебно-творческих работ проводится в соответствии с «Положением об учебно-творческих работах обучающихся факультета визуальных искусств» от 27.12.2017 № 147/ 01.08-08.

Основные требования к выполнению учебно-творческих работ:

- полнота выполнения практических заданий (2 балла);
- техника исполнения в материале (1 балл);
- выразительность композиции (2 балла).

Система оценивания обучающегося по итогам зачетного просмотра:

«зачтено» выставляется, если обучающийся достиг уровней формирования компетенций: продвинутый, повышенный, пороговый – выставляется обучающемуся, обнаружившему всестороннее, систематическое и глубокое (или полное) знание учебно-программного материала, самостоятельно или под руководством преподавателя выполнивший все предусмотренные программой практические задания, активно работавший на практических занятиях, показавший систематический характер выполнения учебно-творческих работ по дисциплине, а также способность к самостоятельному пополнению знаний и умений, проявивший творческие способности в изучении программного материала.

«не зачтено» соответствует нулевому уровню формирования компетенций – выставляется обучающемуся, обнаружившему пробелы в знаниях или отсутствие знаний по значительной части основного учебно-программного материала, не выполнившего самостоятельно предусмотренные программой основные задания.

К экзамену по дисциплине
Требования к экзамену по дисциплине

Форма проведения экзамена по дисциплине «Академическая живопись» по окончании 2 и 6 семестров – экзаменационный просмотр учебно-творческих работ.

Основные требования по оформлению работ на экзаменационный просмотр:

- учебные и творческие работы должны быть представлены на просмотр выполненными и завершенными в соответствии с учебными задачами;
- оформление всех выполненных учебных и творческих работ формата А3, А2 в паспорту.

Просмотр учебно-творческих работ проводится в соответствии с «Положением об учебно-творческих работах обучающихся факультета визуальных искусств» от 27.12.2017 № 147/ 01.08-08.

Основные требования к выполнению учебно-творческих работ:

- полнота выполнения практических заданий (2 балла);
- техника исполнения в материале (1 балл);
- выразительность композиции (2 балла).

Параметры и критерии оценки учебно-творческих работ
по дисциплине на экзамене

Интегративные параметры и критерии

Параметры	Критерии
-----------	----------

1. Композиционное решение	1. Правильное размещение на листе бумаги всех элементов композиции. 2. Взаимодействие средств композиции.
2. Конструктивное решение	1. Правильное решение конструктивной основы формы предметов. 2. Конструктивная структура предметов и их взаимосвязь между собой.
3. Цветовое решение	Цветовые отношения – передача общей колористической гаммы, гармонизация цвета, теплые и холодные цвета, цветовой контраст и нюанс.
4. Световоздушное решение	1. Передача формы и пропорций предметов – пропорциональные соотношения предметов, выявление и передача формы предметов натюрморта. 2. Передача тоновых отношений и фактуры предметов – тональная моделировка формы, цветовые и тоновые отношения, передача фактурных характеристик материалов.

Художественно-выразительные параметры и критерии

Параметры	Критерии
1. Изображение	1. Соответствие изобразительного решения учебной задаче. 2. Соответствие изобразительного решения реалистическому типу изображения.
2. Техника исполнения	1. Владение выразительными средствами живописных материалов (техник). 2. Выразительность техники исполнения.

Мотивационные параметры и критерии

Параметры	Критерии
1. Систематичность и самостоятельность в практической работе	1. Систематичность и последовательность в выполнении практической работы. 2. Степень самостоятельности в решении учебных практических задач.

Методика оценивания

Выполняемые обучающимися учебно-творческие задания и проекты оцениваются по каждому из 15 приведенных критериев, что соответствует 100 баллам.

90-100 баллов – 13-15 критериев

75-89 баллов – 10-12 критериев

60-74 балла – 7-9 критериев

менее 60 баллов – менее 7 критериев

Шкала перевода баллов в оценки для зачета/ экзамена по дисциплине

Уровень формирования компетенции	Оценка	Минимальное количество баллов	Максимальное количество

				баллов
Продвинутый	Зачтено	Отлично	90	100
Повышенный		Хорошо	75	89
Пороговый		Удовлетворительно	60	74
Нулевой	Не зачтено	Неудовлетворительно	0	59

Критерии оценивания учебно-творческих заданий в соотношении со шкалой перевода баллов в оценки для зачета / экзамена по дисциплине

Знания, умения и навыки обучающихся при промежуточной аттестации **в форме зачета / экзамена** определяются оценками «отлично», «хорошо», «удовлетворительно», «неудовлетворительно».

Система оценивания обучающегося по итогам экзаменационного просмотра:
«отлично» выставляется, если обучающийся достиг продвинутого уровня формирования компетенций – выставляется обучающемуся, проявившему на высоком уровне творческие способности и самостоятельность в реализации собственных творческих замыслов при выполнении практических заданий разного уровня, в полном объеме выполнившему практические задания по дисциплине;
«хорошо» выставляется, если обучающийся достиг повышенного уровня формирования компетенций – ставится обучающемуся, проявившему на хорошем уровне творческие способности и самостоятельность в реализации собственных творческих замыслов в выполнении практических заданий разного уровня, в полном объеме выполнившему практические задания по дисциплине;
«удовлетворительно» выставляется, если обучающийся достиг порогового уровня формирования компетенций – ставится обучающемуся, проявившему на среднем уровне творческие способности в реализации собственных творческих замыслов при выполнении практических заданий разного уровня под руководством и при корректировке со стороны преподавателя, выполнившему основные практические задания по дисциплине;
«неудовлетворительно» соответствует нулевому уровню формирования компетенций – ставится обучающемуся, показавшему существенные затруднения в реализации творческих замыслов при выполнении практических заданий разного уровня, допустившему принципиальные ошибки при применении теоретических знаний в практической деятельности.

Знания, умения и навыки обучающихся при промежуточной аттестации **в форме зачета** определяются «зачтено», «не зачтено». «Зачтено» **выставляется, если обучающийся достиг уровней формирования компетенций: продвинутый, повышенный, пороговый** - обучающийся знает курс на уровне лекционного материала, базового учебника, дополнительной учебной, научной и методологической литературы, умеет привести разные точки зрения по излагаемому вопросу. «Не зачтено» **соответствует нулевому уровню формирования компетенций;** обучающийся имеет пробелы в знаниях основного учебного материала, допускает принципиальные ошибки в выполнении предусмотренных программой заданий.

Знания, умения и навыки обучающихся при промежуточной аттестации **в форме экзамена выставляется обучающемуся, если он достиг уровней формирования компетенций: продвинутый, повышенный, пороговый.**

Министерство культуры Российской Федерации
Кемеровский государственный институт культуры
Факультет визуальных искусств
Кафедра декоративно-прикладного искусства

ФОНД ОЦЕНОЧНЫХ СРЕДСТВ

по учебной дисциплине «Графический рисунок»

Направление подготовки
29.03.04 Технология художественной обработки материалов

Профиль подготовки
«Арт-технологии в художественном проектировании изделий из керамики»

Квалификация (степень) выпускника
Бакалавр

Формы обучения
Очная, заочная

Утвержден на заседании кафедры
11.12.2023., протокол № 5.

Составитель: Усольцев В. А.

Кемерово
2023

ФОНД ОЦЕНОЧНЫХ СРЕДСТВ

1. Перечень оцениваемых компетенций:

- ОПК-3. Способность выполнять поисковые эскизы изобразительными средствами и способами проектной графики; разрабатывать проектную идею, основанную на концептуальном, творческом подходе к решению художественной задачи; синтезировать набор возможных решений и научно обосновывать свои предложения; проводить предпроектные изыскания, проектировать, моделировать, конструировать предметы, товары, промышленные образцы и коллекции, арт-объекты в области декоративно-прикладного искусства и народных промыслов; выполнять проект в материале.
- ОПК-4. Способен организовывать, проводить и участвовать в художественных выставках, профессиональных конкурсах, фестивалях и иных творческих мероприятиях.

2. Критерии и показатели оценивания компетенций

Код и наименование компетенции	Индикаторы достижения компетенций		
	знать	уметь	владеть
ОПК-3. Способен выполнять поисковые эскизы изобразительными средствами и способами проектной графики; разрабатывать проектную идею, основанную на концептуальном, творческом подходе к решению художественной задачи; синтезировать набор возможных решений и научно обосновывать свои предложения; проводить предпроектные изыскания, проектировать, моделировать, конструировать предметы, товары, промышленные образцы и коллекции, арт-объекты в области декоративно-прикладного искусства и народных промыслов	формы, способы и приемы организации творческой работы (З-1)	выбирать соответствующие технологии по моделированию и конструированию различных объектов и промышленных образцов, арт-объектов и пр., воспроизводить их в материале (У-1)	различными техническими приемами, проектными и конструкторскими технологиями для реализации сформированного образного решения в материале (В-1)
ОПК-4. Способен организовывать, проводить и участвовать в художественных выставках, профессиональных конкурсах, фестивалях и	тенденции развития современного искусства для создания экспонатов в виде произведений	применять различные технологии и проектные методы для организации творческих проектов,	приемами и методами создания проектов для экспозиционных площадок, продвижения экспериментальных

иных творческих мероприятиях	декоративно-прикладного искусства и народных промыслов (З-2)	реализации экспериментальных и инновационных идей в области изобразительного искусства (У-2)	и инновационных технологий в выставочной деятельности (В-2)
------------------------------	--	--	---

3. Формируемые компетенции в структуре учебной дисциплины и средства их оценивания

№ п/п	Раздел (темы) дисциплины	Код оцениваемой компетенции	Планируемые результаты обучения по дисциплине (ЗУВ)	Оценочное средство
1	Раздел 1. Натюрморт.			
	<i>Тема 1.1.</i> Несложный натюрморт из 2-3-х предметов	ОПК-3 ОПК-4	З-1, З-2, У-1, В-1, В-2	Вопросы для собеседования Практические задания
	<i>Тема 1.2.</i> Натюрморт из геометрических тел	ОПК-3 ОПК-4	З-1, З-2, У-1, В-1, В-2	Вопросы для собеседования Практические задания
	<i>Тема 1.3.</i> Рисунок гипсового растительного орнамента	ОПК-3 ОПК-4	З-1, З-2, У-1, У-2, В-1, В-2	Вопросы для собеседования Практические задания
	<i>Тема 1.4.</i> Более сложный натюрморт из предметов быта с введением гипсовой розетки	ОПК-3 ОПК-4	З-1, З-2, У-1, У-2, В-1, В-2	Практические задания
	<i>Тема 1.5.</i> Рисунок архитектурной детали (капитель)	ОПК-3 ОПК-4	З-1, З-2, У-1, У-2, В-1, В-2	Вопросы для собеседования Практические задания
	Раздел 2. Голова человека.			
	<i>Тема 2.1.</i> Рисунок гипсовой обрубочной головы	ОПК-3 ОПК-4	З-1, З-2, У-1, У-2, В-1, В-2	Вопросы для собеседования Практические задания
	<i>Тема 2.2.</i> Рисунок анатомической головы Гудона и черепа в одном повороте	ОПК-3 ОПК-4	З-1, З-2, У-1, У-2, В-1, В-2	Практические задания Экзаменационный просмотр
	<i>Тема 2.3.</i> Рисунок гипсовой античной головы	ОПК-3 ОПК-4	З-1, З-2, У-1, У-2, В-1, В-2	Вопросы для собеседования Практические задания
	<i>Тема 2.4.</i> Рисунок головы Давида	ОПК-3 ОПК-4	З-1, З-2, У-1, У-2, В-1, В-2	Вопросы для собеседования Практические

				задания Зачетный просмотр
Раздел 3. Интерьер.				
	<i>Тема 3.1.</i> Рисунок интерьера общественного здания	ОПК-3 ОПК-4	З-1, З-2, У-1, У-2, В-1, В-2	Вопросы для собеседования Практические задания
Раздел 4. Фигура человека				
	<i>Тема 4.1.</i> Рисунок скелета человека в двух поворотах	ОПК-3 ОПК-4	З-1, З-2, У-1, У-2, В-1, В-2	Вопросы для собеседования Практические задания
	<i>Тема 4.2.</i> Рисунок торса анатомической фигуры Гудона	ОПК-3 ОПК-4	З-1, З-2, У-1, У-2, В-1, В-2	Вопросы для собеседования Практические задания
	<i>Тема 4.3.</i> Рисунок фигуры в интерьере	ОПК-3 ОПК-4	З-1, З-2, У-1, У-2, В-1, В-2	Вопросы для собеседования Практические задания Тестирование Портфолио Экзаменационны й просмотр

4. Оценочные средства по дисциплине

4.1. Оценочные средства для текущего контроля успеваемости

4.1.1. Комплект вопросов для собеседования

Раздел 1. Натюрморт.

1. Основные этапы работы над учебным натюрмортом. Выполнение форэскиза и набросков.
2. Основные этапы работы над учебным натюрмортом. Выполнение длительного рисунка.
3. Специфика достижения поставленной цели и реализация задач в процессе работы над учебным натюрмортом.
4. Реализация принципа «от общего – к частному» в учебном рисунке.
5. Конструктивное построение. Его особенности и значение в рисунке.
6. Понятие «плановость» в учебном рисунке. Специфика работы с планами и плоскостями.
7. Вертикальная и горизонтальная плоскости. Специфика их фронтального или углового изображения в учебном рисунке.
8. Свет, тень и светотень, их роль в учебном рисунке. Создание воздушной перспективы с помощью светотеневой моделировки формы предметов в учебной постановке.
9. Специфика композиционного размещения объемных предметов в ракурсе на плоскости листа.
10. Понятие «Натюрморт», его виды и особенности постановки.
11. Изображение на плоскости листа объемных геометрических тел (куб, конус, цилиндр, пирамида и пр.). Особенности работы с ними.

12. Изображение на плоскости листа объемного тела вращения (шар). Понятие «точка смещения». Особенности работы с ним.
13. Изображение на плоскости листа вертикальных и горизонтальных драпировок, их включение в натюрморт.
14. Изображение на плоскости листа гипсового орнамента. Конструктивное построение, светотеневая обработка.
15. Включение драпировок в общий композиционный строй учебного рисунка.
16. Свет, тень и светотень. Светотеневая моделировка формы изображаемого предмета.
17. Свет, тень и светотень. Моделировка формы и передача материальности предметов, фактуры драпировок.

Раздел 2. Голова человека.

1. Назовите основные отделы и группы костей черепа. Дайте их краткую характеристику.
2. На сколько частей делится высота головы человека? Покажите эти пропорциональные особенности на примере выполненного рисунка.
3. На сколько частей делится голова человека по ширине? Покажите эти пропорциональные особенности на примере выполненного рисунка.
4. На сколько частей делится высота головы человека? Покажите эти пропорциональные особенности на примере выполненного рисунка.
5. На сколько частей делится голова человека по ширине? Покажите эти пропорциональные особенности на примере выполненного рисунка.
6. Перечислите основополагающие принципы-этапы рисования головы живой натуры. Приведите наиболее удачные примеры из практики.
7. Расскажите о специфике пропорций при изображении головы человека в рисунка. Аргументируйте свой ответ с помощью демонстрационного примера.

Раздел 3. Интерьер.

1. Дайте определение понятию «интерьер». Приведите примеры из практики изображения интерьера в рисунке.
2. Расскажите о специфике изображения общественного интерьера различными средствами рисунка.
3. Расскажите о специфике выбора композиционного решения для изображения интерьера.
4. Расскажите об особенностях работы с перспективой при изображении интерьера общественных зданий.
5. Расскажите о выборе основного композиционного центра и видовой точки для более детальной проработки при изображении общественного интерьера.

Раздел 4. Фигура человека.

1. Назовите части, из которых состоит рука человека. Дайте их краткую характеристику.
2. Назовите основные отделы и кости, из которых состоит нога человека. Дайте их краткую характеристику.
3. Назовите основные части и кости, из которых состоит скелет человека. Дайте их краткую характеристику.
4. Расскажите о пропорциях человеческого тела. Опишите основные соотношения и продемонстрируйте их с помощью выполненного на практике рисунка.
5. Расскажите об основополагающих принципах рисования фигуры человека. Аргументируйте свой ответ на наиболее выразительном примере рисунка.

Методика оценивания вопросов для собеседования:

5 баллов – обучающийся должен: продемонстрировать глубокие знания материала. Исчерпывающе, последовательно и грамотно изложить теоретический материал. Правильно

формулировать определения;

4 балла – обучающийся должен: продемонстрировать достаточно полное знание программного материала. Проявить знание основных теоретических понятий. Уметь сделать достаточно обоснованные выводы по излагаемому материалу.

3 балла – обучающийся должен: продемонстрировать общее знание изучаемого материала. Показать общее владение понятийным аппаратом дисциплины. Уметь строить ответ в соответствии со структурой излагаемого вопроса.

2 балла – ставится в случае: незнания значительной части программного материала. Не владение понятийным аппаратом дисциплины.

1 балл – ставится в случае: незнания значительной части программного материала. Не владение понятийным аппаратом дисциплины. Существенных ошибок при изложении учебного материала.

0 баллов – ставится в случае незнания материала.

4.1.2. Комплект практических заданий

Раздел 1. Натюрморт

Задание 1. Несложный натюрморт из 2- 3-х предметов.

Ведение задания:

- выполнить форэскиз;
- осуществить на форэскизе легкую тональную проработку с распределением пятен и масс черного и белого;
- выполнить композиционное размещение предметов и объектов на формате листа согласно форэскизу;
- выполнить конструктивное построение;
- выполнить светотеневую моделировку форм с помощью тона и штриха;
- выполнить оценку получившегося изображения и внести необходимые уточняющие коррективы.

Задание 2. Натюрморт из геометрических тел

Ведение задания:

- выполнить форэскиз;
- осуществить на форэскизе легкую тональную проработку с распределением пятен и масс черного и белого;
- выполнить композиционное размещение предметов и объектов на формате листа согласно форэскизу;
- выполнить конструктивное построение;
- выполнить светотеневую моделировку форм с помощью тона и штриха;
- выполнить оценку получившегося изображения и внести необходимые уточняющие коррективы.

Задание 3. Рисунок гипсового растительного орнамента

Ведение задания:

- выполнить форэскиз;
- осуществить на форэскизе легкую тональную проработку с распределением пятен и масс черного и белого;
- выполнить композиционное размещение предметов и объектов на формате листа согласно форэскизу;
- выполнить конструктивное построение;
- выполнить светотеневую моделировку форм с помощью тона и штриха;
- выполнить оценку получившегося изображения и внести необходимые уточняющие коррективы.

Задание 4. Более сложный натюрморт из предметов быта с введением гипсовой розетки

Ведение задания:

- выполнить форэскиз;
- осуществить на форэскизе легкую тональную проработку с распределением пятен и масс черного и белого;
- выполнить композиционное размещение предметов и объектов на формате листа согласно форэскизу;
- выполнить конструктивное построение;
- выполнить светотеневую моделировку форм с помощью тона и штриха;
- выполнить оценку получившегося изображения и внести необходимые уточняющие коррективы.

Задание 5. Рисунок архитектурной детали (капитель)

Ведение задания:

- выполнить форэскиз;
- осуществить на форэскизе легкую тональную проработку с распределением пятен и масс черного и белого;
- выполнить композиционное размещение предметов и объектов на формате листа согласно форэскизу;
- выполнить конструктивное построение;
- выполнить светотеневую моделировку форм с помощью тона и штриха;
- выполнить оценку получившегося изображения и внести необходимые уточняющие коррективы.

Раздел 2. Голова человека

Задание 6. Рисунок гипсовой обрубочной головы

Ведение задания:

- выполнить форэскиз;
- осуществить на форэскизе легкую тональную проработку с распределением пятен и масс черного и белого;
- выполнить композиционное размещение гипсовой головы на формате листа согласно форэскизу;
- выполнить конструктивное построение, подчеркнув наиболее важные для конструкции элементы;
- выполнить светотеневую моделировку формы с помощью тона и штриха;
- выполнить оценку получившегося изображения и внести необходимые уточняющие коррективы.

Задание 7. Рисунок черепа и анатомической головы Гудона

Ведение задания:

- выполнить форэскиз;
- осуществить на форэскизе легкую тональную проработку с распределением пятен и масс черного и белого;
- выполнить композиционное размещение гипсовой головы на формате листа согласно форэскизу;
- выполнить конструктивное построение, подчеркнув наиболее важные для конструкции элементы;
- выполнить светотеневую моделировку формы с помощью тона и штриха;
- выполнить оценку получившегося изображения и внести необходимые уточняющие коррективы.

Задание 8. Рисунок гипсовой античной головы

Ведение задания:

- выполнить форэскиз;
- осуществить на форэскизе легкую тональную проработку с распределением пятен и масс черного и белого;

- выполнить композиционное размещение гипсовой головы на формате листа согласно форэскизу;
- выполнить конструктивное построение, подчеркнув наиболее важные для конструкции элементы;
- выполнить светотеневую моделировку формы с помощью тона и штриха;
- выполнить оценку получившегося изображения и внести необходимые уточняющие коррективы.

Задание 9. Рисунок головы Давида

Ведение задания:

- выполнить форэскиз;
- осуществить на форэскизе легкую тональную проработку с распределением пятен и масс черного и белого;
- выполнить композиционное размещение гипсовой головы на формате листа согласно форэскизу;
- выполнить конструктивное построение, подчеркнув наиболее важные для конструкции элементы;
- выполнить светотеневую моделировку формы с помощью тона и штриха;
- выполнить оценку получившегося изображения и внести необходимые уточняющие коррективы.

Раздел 3. Интерьер

Задание 10. Рисунок интерьера общественного здания

Ведение задания:

- выполнить форэскиз;
- осуществить на форэскизе легкую тональную проработку с распределением пятен и масс черного и белого для выделения вертикальных и горизонтальных плоскостей;
- выбор точки освещения (естественный свет из окна). Изобразить специфику распределения света на имеющихся плоскостях изображаемого пространства;
- выполнить композиционное размещение гипсовой головы на формате листа согласно форэскизу;
- выполнить конструктивное построение, подчеркнув наиболее важные для конструкции элементы. Подчеркнуть элементы, расположенные на переднем плане;
- выбрать основные видовые точки и выполнить их более детальную проработку;
- выполнить светотеневую моделировку интерьера в целом с помощью тона и штриха;
- выполнить оценку получившегося изображения и внести необходимые уточняющие коррективы.

Раздел 4. Фигура человека

Задание 11. Рисунок скелета человека в двух поворотах

Ведение задания:

- выполнить форэскиз;
- осуществить на форэскизе легкую тональную проработку с распределением пятен и масс черного и белого;
- выполнить композиционное размещение видов скелета на формате листа согласно форэскизу;
- выполнить конструктивное построение скелета человека, подчеркнув наиболее важные для конструкции элементы (характерные моменты и черты);
- выполнить светотеневую моделировку формы с помощью тона и штриха;
- выполнить оценку получившегося изображения и внести необходимые уточняющие коррективы.

Задание 12. Рисунок торса анатомической фигуры Гудона

Ведение задания:

- выполнить форэскиз;
- осуществить на форэскизе легкую тональную проработку с распределением пятен и масс черного и белого;
- выполнить композиционное размещение торса Гудона на формате листа согласно форэскизу;
- выполнить конструктивное построение торса Гудона, подчеркнув наиболее важные для конструкции элементы (характерные моменты и черты);
- выполнить светотеневую моделировку формы с помощью тона и штриха;
- выполнить оценку получившегося изображения и внести необходимые уточняющие коррективы.

Задание 13. Рисунок фигуры в интерьере

Ведение задания:

- выполнить форэскиз;
- осуществить на форэскизе легкую тональную проработку с распределением пятен и масс черного и белого;
- выполнить композиционное размещение фигуры в интерьере на формате листа согласно форэскизу;
- выполнить конструктивное построение фигуры, подчеркнув наиболее важные для конструкции элементы (характерные моменты и черты);
- выполнить изображение основных для композиции элементов интерьера;
- выполнить светотеневую моделировку формы с помощью тона и штриха;
- выполнить оценку получившегося изображения и внести необходимые уточняющие коррективы.

Методика оценивания практических заданий:

Практические задания оцениваются исходя из параметров и критериев, указанных в таблице 1.

Выполняемые обучающимися практические задания и проекты оцениваются по приведенным критериям по 4х бальной шкале:

5 баллов - выставляется, если задания выполнены в полном объеме;

4 балла - выставляется, если задания выполнены в полном объеме, но допущен ряд несущественных ошибок;

3 балла - выставляется, если задания выполнены в не полном объеме;

2 балла - выставляется, если задания выполнены не в полном объеме и допущен ряд грубейших ошибок.

4.2. Оценочные средства для промежуточной аттестации по итогам освоения дисциплины

4.2.1. Комплект для тестирования

Типовой вариант тестирования для экзамена (6 семестр)

1. Укажите, дефиницией какого термина является следующее высказывание:
 - разновидность художественной графики, основанная на технических средствах и возможностях рисования; исполняется твердым красящим веществом (карандаш, сангина, уголь и пр.) или пером, кистью с использованием туши, акварели.
 - а) живопись
 - б) графика
 - в) рисунок

г) композиция

2. Выберите из предложенного перечня основную характеристику рисунка по рельефу (горельефа)

а) выпуклый рельеф, в котором изображение выступает над плоскостью фона не более чем на половину объема

б) вид рельефного рисунка, особенностью которого является инверсия

в) рисунок, которому свойственны объемные контуры при отсутствии выпуклости самой изобразительной плоскости

г) вид рисунка, который имеет объем равный более половины объема рисунка

3. Укажите, составляющими какого рисунка являются следующие моменты:

- конструкция формы;

- пропорции;

- отношения и соразмерности изображаемых объектов и их частей

а) линейный рисунок

б) геометрический рисунок

в) архитектурный рисунок

г) печатный рисунок

4. Укажите, оттиском, полученным на каком из материалов, является ксилография

а) металлическая медная доска

б) каменная доска, обработанная парафином

в) доска из линолиума

г) деревянная доска

5. Выберите из предложенных формулировок определение термина «пропорции»

а) величинные соотношения высоты к ширине, одной части предмета к другой

б) важнейший организующий компонент художественной формы, придающий произведению единство и цельность, соподчиняющий его элементы друг другу и всему замыслу художника

в) элементы, на которых дольше всего задерживается взгляд зрителя

г) трехмерная величина, которая ограничена в пространстве различными по форме поверхностями

6. Укажите, в каком виде изобразительного искусства основными являются следующие технические компоненты:

- карандаш;

- уголь;

- сангина;

- тушь.

а) графика

б) скульптура

в) декоративно-прикладное искусство

г) рисунок

7. Укажите, к какому виду материалов (по их физическим свойствам) относятся следующие карандаши:

- уголь;

- сангина;

- сепия;

- соус.

а) мягкие материалы

б) твердые материалы

в) жидкие материалы

г) газообразные материалы

8. Выберите из предложенного списка виды перспективы

- а) фронтальная
- б) воздушная
- в) изометрия
- г) плоскость

9. Укажите, с помощью какого эффекта по яркости осуществляется моделировка формы объемного предмета в рисунке

- а) воздушная перспектива
- б) тон
- в) светотень
- г) растушевка

10. Выберите из предложенного перечня разновидности короткого рисунка

- а) архитектурный рисунок
- б) набросок
- в) зарисовка
- г) постановка

11. Выберите из предложенных формулировок определение термина «объем»

- а) трехмерное реальное или иллюзорное изображение предметов и фигур
- б) линия, очерчивающая предмет или его детали, средство художественной выразительности
- в) понятие, объединяющее произведения по признакам сходства тематики
- г) линейные очертания изображаемой фигуры, ее контур

12. Укажите, каким определяющим понятием формы можно объединить следующие фигуры:

- цилиндр;
- конус;
- шар.

- А) простые формы;
- Б) геометрические формы;
- В) объемные формы;
- Г) круглые формы.

13. Какая из перечисленных перспектив соответствует определению:

- эта перспектива характеризуется исчезновением четкости и ясности очертаний предметов по мере их удаления от глаз наблюдателя.

- А) воздушная перспектива;
- Б) фронтальная перспектива;
- В) угловая перспектива;
- Г) пространственная перспектива.

14. Укажите, каким словосочетанием можно обобщить следующие характеристики:

- цельность;
- пропорции и масштаб;
- симметрия и асимметрия;
- ритмическая организация.

- А) смысловые средства;
- Б) функциональные средства;
- В) композиционные средства;
- Г) выразительные средства.

15. Каким понятием можно обозначить отношения, построенные на противопоставлении формы, размера и массы изображаемых предметов:

- А) нюанс;
- Б) тождество;
- В) статика;

Г) контраст.

16. Какие графические техники допускается использовать в процессе создания форэскизов, набросков и зарисовок:

- А) линейная;
- Б) линейно-пятнистая;
- В) модульная;
- Г) моделирующая.

17. Выберите из предложенного перечня трактовку, наиболее емко раскрывающую понятие сюжета в рисунке

- А) предмет изображения в картине
- Б) скрытый смысл
- В) подготовительный этап для создания натюрморта
- Г) этап переноса изображения с форэскиза на формат

18. Какие характеристики можно считать определяющими в процессе изображения различных предметов и объектов в рисунке?

- А) размеры
- Б) форма
- В) пропорции
- Г) длина отрезка

19. Как называется изображение фигуры в работе, в котором ноги модели изображаются строго до колена

- А) фигура
- Б) полуфигура
- В) поясной портрет
- Г) портрет

20. Выберите из списка дисциплину, изучение которой дает возможность получить знания об особенностях строения человеческого тела и использовать их в академическом рисунке и живописи

- А) анатомия
- Б) пластическая анатомия
- В) антропология
- Г) физиология

Ключ:

1 - в	2 - г	3 - б	4 - г	5 - а
6 - г	7 - а	8 - а, б	9 - в	10 - б, в
11 - а	12 - в	13 - а	14 - г	15 - г
16 - а, б	17 - а	18 - б, в	19 - б	20 - б

Критерии оценки тестирования

Балл	Выполнение заданий тестирования, в %	Результаты оценки
5	90-100 % от общего количества вопросов тестирования (18-20 верных ответов)	зачтено
4	75-89 % от общего количества вопросов тестирования (15-17 верных ответов)	
3	60-74 % от общего количества вопросов тестирования (12-14 верных ответов)	

2	до 60 % от общего количества вопросов тестирования (до 11 верных ответов)	не зачтено
---	---	------------

4.2.2. Перечень практических заданий для зачета и экзамена

3 семестр

Экзамен по дисциплине «Академический рисунок» проводится в форме просмотра – выставки учебных работ. В комплект практических заданий, предъявляемых на зачете, входят следующие работы:

Задание 6. Рисунок гипсовой обрубочной головы

Задание 7. Рисунок анатомической головы Гудона и черепа в одном повороте

Самостоятельная работа, выполняемая за текущий период обучения.

4 семестр

Зачет по дисциплине «Академический рисунок» проводится в форме просмотра – выставки учебных работ. В комплект практических заданий, предъявляемых на зачете, входят следующие работы:

Задание 8. Рисунок гипсовой античной головы

Задание 9. Рисунок головы Давида

Самостоятельная работа, выполняемая за текущий период обучения.

6 семестр

Экзамен по дисциплине «Академический рисунок» проводится в форме просмотра – выставки учебных работ. В комплект практических заданий, предъявляемых на зачете, входят следующие работы:

Задание 12. Рисунок торса анатомической фигуры Гудона

Задание 13. Рисунок фигуры в интерьере

Самостоятельная работа, выполняемая за текущий период обучения.

В конце обучения в 6 семестре проводится тестирование за весь период обучения в количестве 20 вопросов.

В конце освоения дисциплины обучающийся представляет портфолио в электронном виде, включающее фотографии лучших практических и самостоятельно выполненных заданий.

Параметры, критерии оценки, требования

При выставлении оценки преподаватель учитывает: логику, структуру, стиль ответа и изложения материала; культуру речи, манеру общения; готовность к дискуссии, аргументированность ответа; уровень самостоятельного мышления; умение приложить теорию к практике, решить задачи и др.

Нулевой уровень («неудовлетворительно»).

Результаты обучения обучающегося свидетельствуют:

З) об усвоении им некоторых элементарных знаний, но обучающийся не владеет понятийным аппаратом изучаемой предметной области (практики);

У) не умеет установить связь теории с практикой;

В) не владеет способами решения практико-ориентированных задач.

Первый уровень - пороговый («удовлетворительно»).

Достигнутый уровень оценки результатов обучения обучающегося показывает:

З) знания имеют фрагментарный характер, отличаются поверхностностью и малой содержательностью; обучающийся раскрывает содержание вопроса, но не глубоко, бессистемно, с некоторыми неточностями;

У) слабо, недостаточно аргументированно может обосновать связь теории с практикой;
 В) способен понимать и интерпретировать основной теоретический материал по практике.

Второй уровень – повышенный («хорошо»).

Обучающийся на должном уровне:

З) раскрывает учебный материал: даёт содержательно полный ответ, требующий незначительных дополнений и уточнений, которые он может сделать самостоятельно после наводящих вопросов преподавателя;

У) демонстрирует учебные умения и навыки в области решения практико-ориентированных задач;

В) владеет способами анализа, сравнения, обобщения и обоснования выбора методов решения практико-ориентированных задач.

Третий уровень – продвинутый («отлично»).

Обучающийся, достигающий должного уровня:

З) даёт полный, глубокий, выстроенный логично по содержанию вопроса ответ, используя различные источники информации, не требующий дополнений и уточнений;

У) доказательно иллюстрирует основные теоретические положения практическими примерами;

В) способен глубоко анализировать теоретический и практический материал, обобщать его, самостоятельно делать выводы, вести диалог и высказывать свою точку зрения.

Содержание уровня может быть представлено как в полном объеме (З+У+В), так и в частичном (З; З+У; З+В; У+В; У; В).

Параметры и критерии оценки учебно-творческих заданий по дисциплине при итоговом контроле (зачет/ экзамен)

Таблица 1

Параметры	Критерии
1. Композиция	1. Соответствие композиции решению учебной задачи (динамика, статика и т.п.) 2. Адекватное использование средств композиции (доминанта, ритм, контраст и др.) 3. Гармонизация форм и создание единого целого произведения
2. Конструктивное построение	1. Передача перспективы и ракурса 2. Соответствие пропорций 3. Передача формы и объема методом конструктивного построения
3. Тональное решение	1. Соответствие тонального решения поставленным задачам в конкретном задании 2. Адекватное использование тональной проработки в передаче объема, формы, глубины пространства 3. Грамотное применение тонального контраста, яркости и т.п.
4. Техника исполнения	1. Соответствие выбора графического материала, формата и типа бумаги поставленным задачам в конкретном задании 2. Владение графическим материалом (штрих, линия, растушевка и т.п.) 3. Соответствие техники исполнения поставленным задачам в конкретном задании

5. Образность	<ol style="list-style-type: none"> 1. Передача характера (модели, предметов, деталей и т.п.) 2. Оригинальность художественного образа учебной работы 3. Творческая составляющая
---------------	--

Методика оценивания

Выполняемые обучающимися учебно-творческие задания и проекты оцениваются по каждому из 15 приведенных критериев, что соответствует 100 баллам.

90-100 баллов – 13-15 критериев

75-89 баллов – 10-12 критериев

60-74 балла – 7-9 критериев

менее 60 баллов – менее 7 критериев

Шкала перевода баллов в оценки для зачета/ экзамена по дисциплине

Уровень формирования компетенции	Оценка		Минимальное количество баллов	Максимальное количество баллов
Продвинутый	Зачтено	Отлично	90	100
Повышенный		Хорошо	75	89
Пороговый		Удовлетворительно	60	74
Нулевой	Не зачтено	Неудовлетворительно	0	59

Критерии оценивания учебно-творческих заданий в соотношении со шкалой перевода баллов в оценки для зачета / экзамена по дисциплине

Знания, умения и навыки обучающихся при промежуточной аттестации **в форме экзамена** определяются оценками «отлично», «хорошо», «удовлетворительно», «неудовлетворительно».

«Отлично» выставляется, если обучающийся достиг продвинутого уровня формирования компетенций - обучающийся глубоко и прочно усвоил весь программный материал, исчерпывающе, последовательно, грамотно и логически стройно его излагает, не затрудняется с ответом при видоизменении задания, свободно справляется с задачами и практическими заданиями, правильно обосновывает принятые решения, умеет самостоятельно обобщать и излагать материал, не допуская ошибок.

«Хорошо» выставляется, если обучающийся достиг повышенного уровня формирования компетенций - обучающийся твердо знает программный материал, грамотно и по существу излагает его, не допускает существенных неточностей в ответе на вопрос, может правильно применять теоретические положения и владеет необходимыми умениями и навыками при выполнении практических заданий.

«Удовлетворительно» выставляется, если обучающийся достиг порогового уровня формирования компетенций - обучающийся усвоил только основной материал, но не знает отдельных деталей, допускает неточности, недостаточно правильные формулировки, нарушает последовательность в изложении программного материала и испытывает затруднения в выполнении практических заданий.

«Неудовлетворительно» соответствует нулевому уровню формирования компетенций – обучающийся не знает значительной части программного материала, допускает существенные ошибки, с большими затруднениями выполняет практические

задания, задачи.

Знания, умения и навыки обучающихся при промежуточной аттестации **в форме зачета** определяются «зачтено», «не зачтено». «Зачтено» **выставляется, если обучающийся достиг уровней формирования компетенций: продвинутый, повышенный, пороговый** - обучающийся знает курс на уровне лекционного материала, базового учебника, дополнительной учебной, научной и методологической литературы, умеет привести разные точки зрения по излагаемому вопросу. «Не зачтено» **соответствует нулевому уровню формирования компетенций**; обучающийся имеет пробелы в знаниях основного учебного материала, допускает принципиальные ошибки в выполнении предусмотренных программой заданий.

Знания, умения и навыки обучающихся при промежуточной аттестации в форме экзамена **выставляется обучающемуся, если он достиг уровней формирования компетенций: продвинутый, повышенный, пороговый**.

4.2.3. Портфолио

Портфолио представляет собой технологию работы с результатами учебно-познавательной, практической и творческой деятельности обучающихся. Этот вид задания можно рассматривать как способ накопления и оценки индивидуальных достижений обучающегося, самооценку его уровня в группе или в соотношении с предыдущими курсами обучающихся по данной дисциплине.

С помощью портфолио становится возможным определить следующее:

- проследить динамику творческого развития и роста обучающегося;
- сформировать у обучающегося умение представлять результаты своих достижений;
- объективно оценить профессиональные достижения обучающегося, представить в устной форме мотивированное заключение.

Портфолио включает следующие обязательные моменты:

1. Практические задания, выполненные обучающимся за отчетный период обучения (к зачету/ экзамену) по программе дисциплины.

При необходимости и по рекомендации преподавателя оригиналы некоторых практических работ оформляются в паспарту и багет для экспонирования на различных выставках и конкурсах, а также в корпусах КемГИК.

2. Поисковый материал и задания, выполненные в качестве самостоятельной работы по дисциплине (при необходимости и его особой ценности).

3. Оригиналы работ согласно списку, приведенному выше в пункте «Оценочные средства для промежуточной аттестации по итогам освоения дисциплины (перечень практических заданий)», подлежат оцифровке в соответствии со следующими требованиями:

- файл с фото – 20 см по большей стороне;
- расширение файла - .jpg;
- цветовой профиль – СМУК;
- разрешение файла – 300 dpi.

Каждый файл нумеруется в соответствии с порядковым номером, присвоенным практическому заданию, а также фамилией и инициалом имени обучающегося, номером группы. Например, 03_Иванов И_ДПИ_171.

Оцифрованные файлы записываются обучающимися группы на общий накопитель (флеш, диск, съемный диск и др.) и передаются преподавателю для формирования электронного банка практических работ по дисциплине.

Критерии оценки портфолио

- **оценка «отлично»** (5 баллов) – выставляется обучающемуся за полноту представленных учебно-творческих работ, оригинальность идей и художественных

замыслов, высокое художественное качество произведений, умение обосновать образное решение, стилистику и пластический язык;

- **оценка «хорошо»** (4 балла) – выставляется обучающемуся за полноту представленных учебно-творческих работ, оригинальность идей и художественных замыслов при общем хорошем художественном качестве произведений, умении обосновать образное решение, иметь неточности в стилистике и выборе пластического языка;

- **оценка «удовлетворительно»** (3 балла) – выставляется обучающемуся при недостаточной полноте представленных учебно-творческих работ и среднем уровне идей и замыслов, посредственном художественном качестве произведений, умении обосновать образное решение, но иметь несоответствия в стилистике и выборе пластического языка;

- **оценка «неудовлетворительно»** (2 балла) – выставляется обучающемуся при недостаточной полноте представленных учебно-творческих работ, их низком уровне в плане идей и замыслов, а также художественного качества произведений, значительных затруднениях в процессе обосновании образного решения, выбора стилистики и художественного пластического языка.

Министерство культуры Российской Федерации
ФГБОУ ВО «Кемеровский государственный институт культуры»
Факультет визуальных искусств
Кафедра декоративно-прикладного искусства

ФОНД ОЦЕНОЧНЫХ СРЕДСТВ
по учебной дисциплине «Пропедевтика»

Направление подготовки
29.03.04 Технология художественной обработки материалов

Профиль подготовки
«Арт-технологии в художественном проектировании изделий из керамики»

Квалификация (степень) выпускника
Бакалавр

Формы обучения
Очная, заочная

Утвержден на заседании кафедры
11.12.2023., протокол № 5.

Составитель: Воронова И. В.

ФОНД ОЦЕНОЧНЫХ СРЕДСТВ

1. Перечень оцениваемых компетенций:

- Способен выполнять поисковые эскизы изобразительными средствами и способами проектной графики; разрабатывать проектную идею, основанную на концептуальном, творческом подходе к решению художественной задачи; синтезировать набор возможных решений и научно обосновывать свои предложения; проводить предпроектные изыскания, проектировать, моделировать, конструировать предметы, товары, промышленные образцы и коллекции, арт-объекты в области декоративно-прикладного искусства и народных промыслов; выполнять проект в материале (ОПК-3).

2. Критерии и показатели оценивания компетенций

В результате освоения дисциплины обучающийся должен демонстрировать следующие результаты обучения:

<i>Код и наименование компетенции</i>	<i>Индикаторы достижения компетенций</i>		
	<i>Знать</i>	<i>Уметь</i>	<i>Владеть</i>
<p>Способен выполнять поисковые эскизы изобразительными средствами и способами проектной графики; разрабатывать проектную идею, основанную на концептуальном, творческом подходе к решению художественной задачи; синтезировать набор возможных решений и научно обосновывать свои предложения; проводить предпроектные изыскания, проектировать, моделировать, конструировать предметы, товары, промышленные образцы и коллекции, арт-объекты в области декоративно-прикладного искусства и народных промыслов; выполнять проект в материале (ОПК-3)</p>	<p>формы, способы и приемы организации творческой работы (3-1)</p>	<p>применять графические средства для реализации художественных задач в разрабатываемом проекте (У-1)</p>	<p>различными техническими приемами, проектными и конструкторскими технологиями для реализации сформированного образного решения в материале (В-1)</p>

3. Формируемые компетенции в структуре учебной дисциплины и средства их оценивания

№ п/п	Раздел (темы) дисциплины	Код оцениваемой компетенции	Планируемые результаты обучения по дисциплине (ЗУВ)	Оценочное средство
1	Раздел 1. Основы композиции. Приемы и методы работы над ней			
1.1	Тема 1.1. Композиция и приемы ее	ОПК-3	3-1, У-1, В-1	Вопросы для

	организации			собеседования
1.2	Тема 1.2. Основные элементы изобразительного языка графики, как средства визуализации композиции	ОПК-3	З-1, У-1, В-1	Вопросы для собеседования
1.3	Тема 1.3. Художественный образ как основа композиции произведения	ОПК-3	З-1, У-1, В-1	Вопросы для собеседования Разноуровневые практические задания
1.4	Тема 1.4. Выразительные средства композиции	ОПК-3	З-1, У-1, В-1	Вопросы для собеседования Разноуровневые практические задания
2	Раздел 2. Основы формообразования и специфика создания формальной композиционной структуры			
2.1	Тема 2.1. Основные составляющие композиции в проектировании формальной схемы. Средства ее гармонизации	ОПК-3	З-1, У-1, В-1	Вопросы для собеседования
2.1 .1	Тема 2.1.1. Форма и ритм	ОПК-3	З-1, У-1, В-1	Вопросы для собеседования
2.1 .2	Тема 2.1.2. Средства достижения выразительности произведения искусства	ОПК-3	З-1, У-1, В-1	Вопросы для собеседования Разноуровневые практические задания
2.1 .3	Тема 2.1.3. Контраст и нюанс	ОПК-3	З-1, У-1, В-1	Вопросы для собеседования Разноуровневые практические задания
2.1 .4	Тема 2.1.4. Статика и динамика	ОПК-3	З-1, У-1, В-1	Вопросы для собеседования Разноуровневые практические задания
3	Раздел 3. Стилизация как ведущий прием создания формальной структуры декоративной композиции			
3.1	Тема 3.1. Растительные формы. Их пластика и специфика строения	ОПК-3	З-1, У-1, В-1	Разноуровневые практические задания
3.2	Тема 3.2. Стилизация растительных форм	ОПК-3	З-1, У-1, В-1	Разноуровневые практические задания
3.3	Тема 3.3. Создание декоративного бордюра на основе растительных форм	ОПК-3	З-1, У-1, В-1	Разноуровневые практические задания
4	Раздел 4. Проектирование сюжетно-тематической декоративной композиции			
4.1	Тема 4.1. Принцип формирования формальной композиционной структуры произведения на основе	ОПК-3	З-1, У-1, В-1	Разноуровневые практические задания

	определенной идеи или художественного образа			
4.2	Тема 4.2. Создание сюжетно-тематической декоративной композиции. Включение изобразительных элементов в формальную композиционную структуру	ОПК-3	З-1, У-1, В-1	Разноуровневые практические задания Портфолио Тестирование Зачетный просмотр

4. Оценочные средства по дисциплине

4.1. Оценочные средства для текущего контроля успеваемости

4.1.1. Комплект вопросов для собеседования

Раздел 1. Основы композиции. Приемы и методы работы над ней

Тема 1.1. Композиция и приемы ее организации

1. Дайте определение понятию «пропедевтика». Аргументируйте важность этого предмета для профиля подготовки «художественная керамика».
2. Дайте определение понятию «композиция». Охарактеризуйте возможности композиции как основы произведения декоративно-прикладного искусства.
3. Перечислите и охарактеризуйте типы композиции, их свойства.
4. Назовите и охарактеризуйте виды композиции. Перечислите их свойства.
5. Какого правила рационально придерживаться в процессе создания целостной и гармоничной композиции? Описать методику его применения.

Тема 1.2. Основные элементы изобразительного языка графики, как средства визуализации композиции

6. Назовите и охарактеризуйте виды графики. Приведите примеры работ художников.
7. Назовите и охарактеризуйте основные выразительные средства черно-белой графики.
8. Опишите специфику работы различными выразительными средствами черно-белой графики.
9. Дайте определение понятиям «текстура» и «фактура». Опишите особенности их визуализации элементами черно-белой графики и создания в материалах художественной керамики.
10. Перечислите возможные комбинации элементов черно-белой графики. Кратко опишите особенности работы с ними. Аргументируйте их важность в процессе визуализации композиции.

Тема 1.3. Художественный образ как основа композиции произведения

11. Дайте определение понятиям «образ», «визуальный образ» и «художественный образ». Назовите их отличительные черты.
12. Опишите возможности содержательного подхода к искусству в целом, художественной керамике в частности. Аргументируйте его важность в процессе создания целостной и гармоничной композиции.
13. Опишите возможности проектирования через художественный образ. Аргументируйте его важность в процессе создания целостной и гармоничной композиции.
14. Перечислите и охарактеризуйте средства выражения художественного образа?
15. Охарактеризуйте особенности визуализации художественного образа с помощью формальной композиционной схемы. Приведите примеры основных подходов.

Тема 1.4. Выразительные средства композиции

16. Какие выразительные средства лежат в основе композиции? Дайте их краткую характеристику и перечислите свойства.
17. Дайте определение понятию «композиционный центр». Каким образом осуществляется организация композиционного центра в работе над произведением декоративно-прикладного искусства?
18. Каково значение симметрии и асимметрии в композиции? Приведите примеры оправданного применения этих выразительных средств в произведениях декоративно-прикладного искусства.
19. Каково значение ритмической организации элементов как одного из принципов проектирования в композиции?
20. Что такое «пространственная среда» в композиции? Охарактеризуйте ее возможности и назовите свойства.

Раздел 2. Основы формообразования и специфика создания формальной композиционной структуры

Тема 2.1.1. Форма и ритм

1. Дайте определение понятию «форма». Перечислите ее разновидности. Каково значение формы в визуализации различных художественных образов?
2. Аргументируйте важность использования акцентных точек в построении композиции. Какова их роль в восприятии и обобщении формы реципиентом?
3. Расскажите о закономерностях и особенностях восприятия формы на плоскости, в пространстве, в материалах художественной керамики.
4. Дайте определение понятию «ритм». Перечислите разновидности ритмической организации пространства, опишите специфику их применения.
5. Почему ритм и форму можно рассматривать в качестве основных компонентов в проектировании формальных композиций? Аргументируйте свой ответ.

Тема 2.1.2. Средства достижения выразительности произведения искусства

6. Какие инструменты создания изобразительной формы можно применять для достижения выразительности произведения изобразительного искусства?
7. Каковы возможности и особенности визуализации художественного образа с помощью экспрессии?
8. Каковы возможности и особенности визуализации художественного образа с помощью конструкции?
9. Каковы возможности и особенности визуализации художественного образа с помощью импрессии?
10. Каким образом становится возможной передача чувств и эмоций художника в изобразительном искусстве в целом, в декоративно-прикладном искусстве в частности?

Тема 2.1.3. Контраст и нюанс

11. Дайте определение понятию «контраст». Каково значение контраста в черно-белой и цветной графике, в произведениях декоративно-прикладного искусства?
12. Перечислите и охарактеризуйте разновидности контрастного отношения в произведениях изобразительного искусства в целом, декоративно-прикладного искусства в частности.
13. Дайте определение понятию «нюанс». Каково значение нюанса в черно-белой и цветной графике, в произведениях декоративно-прикладного искусства?
14. Перечислите и охарактеризуйте разновидности нюансного отношения в произведениях изобразительного искусства в целом, декоративно-прикладного искусства в частности.
15. Каково значение контраста и нюанса в организации формальной композиционной схемы и визуализации художественного образа?

Тема 2.1.4. Статика и динамика

16. Дайте определение понятию «статика». Какова роль статики в организации композиционного пространства средствами графики?
17. Каково значение статики в произведениях изобразительного искусства в целом, декоративно-прикладного искусства в частности?
18. Дайте определение понятию «динамика». Какова роль динамики в организации композиционного пространства средствами графики?
19. Каково значение динамики в произведениях изобразительного искусства в целом, декоративно-прикладного искусства в частности?
20. Каково значение статики и динамики в организации формальной композиционной схемы и визуализации художественного образа?

4.1.2. Комплект разноуровневых практических заданий

Разноуровневые практические задания, включая вопросы для собеседования и оценки знаний обучающихся (выполняются двумя способами):

- первый способ связан с краткой характеристикой и пониманием основных моментов задания, решением задач репродуктивного уровня, формулировкой ответов на вопросы для собеседования;

- второй способ заключается в поиске визуальных вариантов решения заданий, предусмотренных задачами реконструктивного и творческого уровней.

Раздел 1. Основы композиции. Приемы и методы работы над ней ***Тема 1.3. Художественный образ как основа композиции произведения***

Вариант 1

1 Задачи репродуктивного уровня

Задание 1. Дать характеристику понятий «образ» и «визуальный образ».

Задание 2. Назвать основные отличия образа от визуального образа.

2 Задачи реконструктивного уровня

Задание 1. Вычертить на плоскости каждого листа для эскизов формата А4 4 одинаковых квадрата размером 7х7 см, композиционно уравновесив их.

3 Задачи творческого уровня

Задание 1. В одном из подготовленных листов создать 4 эскиза для черно-белой формальной схемы симметричной/ асимметричной композиции на основе одного композиционного центра в соответствии с художественным образом «земля».

Задание 2. В одном из подготовленных листов создать 4 эскиза для черно-белой формальной схемы симметричной/ асимметричной композиции на основе одного композиционного центра в соответствии с художественным образом «огонь».

Вариант 2

1 Задачи репродуктивного уровня

Задание 1. Дать характеристику понятий «образ» и «художественный образ».

Задание 2. Назвать основные отличия образа от визуального образа.

2 Задачи реконструктивного уровня

Задание 1. Вычертить на плоскости каждого листа для эскизов формата А4 4 одинаковых квадрата размером 7х7 см, композиционно уравновесив их.

3 Задачи творческого уровня

Задание 1. В одном из подготовленных листов создать 4 эскиза для черно-белой формальной схемы симметричной/ асимметричной композиции на основе одного композиционного центра в соответствии с художественным образом «вода».

Задание 2. В одном из подготовленных листов создать 4 эскиза для черно-белой формальной схемы симметричной/ асимметричной композиции на основе одного композиционного центра в соответствии с художественным образом «воздух».

Тема 1.4. Выразительные средства композиции

Вариант 1

1 Задачи репродуктивного уровня

Задание 1. Дайте характеристику понятия «симметрия».

Задание 2. Аргументируйте необходимость наличия пространственной среды в композиции.

2 Задачи реконструктивного уровня

Задание 1. Вычертить на плоскости каждого листа для эскизов формата А4 3 одинаковых квадрата размером 7х7 см, композиционно уравновесив их.

3 Задачи творческого уровня

Задание 1. В одном из подготовленных листов создать 3 эскиза для черно-белой формальной схемы композиции, соответствующей следующим типам и видам: фронтальная, линейная, центральная.

Задание 2. В одном из подготовленных листов создать 3 эскиза для черно-белой формальной схемы композиции, соответствующей следующим типам и видам: фронтальная, открытая, модульная.

Задание 3. В одном из подготовленных листов создать 3 эскиза для черно-белой формальной схемы композиции, соответствующей следующим типам и видам: фронтальная, закрытая, симметричная.

Задание 4. В одном из подготовленных листов создать 3 эскиза для черно-белой формальной схемы композиции, соответствующей следующим типам и видам: фронтальная, открытая, асимметричная.

Вариант 2

1 Задачи репродуктивного уровня

Задание 1. Каким образом выразительные средства «контраст и нюанс» применяются в организации композиции?

Задание 2. Каким образом с помощью выразительных средств композиции можно воплотить художественный образ в произведении визуального искусства в целом?

2 Задачи реконструктивного уровня

Задание 1. Вычертить на плоскости каждого листа для эскизов формата А4 3 одинаковых квадрата размером 7х7 см, композиционно уравновесив их.

3 Задачи творческого уровня

Задание 1. В одном из подготовленных листов создать 3 эскиза для черно-белой формальной схемы композиции, соответствующей следующим типам и видам: фронтальная, центральная, модульная.

Задание 2. В одном из подготовленных листов создать 3 эскиза для черно-белой формальной схемы композиции, соответствующей следующим типам и видам: фронтальная, симметричная, линейная.

Задание 3. В одном из подготовленных листов создать 3 эскиза для черно-белой формальной схемы композиции, соответствующей следующим типам и видам: фронтальная, центральная, фигурная.

Задание 4. В одном из подготовленных листов создать 3 эскиза для черно-белой формальной схемы композиции, соответствующей следующим типам и видам: фронтальная, линейная, закрытая.

Раздел 2. Основы формообразования и специфика создания формальной композиционной структуры

Тема 2.1.2. Средства достижения выразительности произведения искусства

Вариант 1

1 Задачи репродуктивного уровня

Задание 1. Дать характеристику понятия «экспрессия».

Задание 2. Привести примеры экспрессивного творчества в изобразительном искусстве в целом.

2 Задачи реконструктивного уровня

Задание 1. Вычертить на плоскости каждого листа для эскизов формата А4 6 одинаковых квадратов одинакового размера, композиционно уравновесив их.

3 Задачи творческого уровня

Задание 1. В одном из подготовленных листов создать 6 эскизов в технике черно-белой графики пятном и линией геометрической фигуры «равносторонний или равнобедренный треугольник» в проекции «конструкция».

Задание 2. В одном из подготовленных листов создать 6 эскизов в технике черно-белой графики пятном и линией геометрической фигуры «равносторонний или равнобедренный треугольник» в проекции «экспрессия».

Вариант 2

1 Задачи репродуктивного уровня

Задание 1. Дать характеристику понятия «конструкция».

Задание 2. Привести примеры конструктивного творчества в изобразительном искусстве в целом.

2 Задачи реконструктивного уровня

Задание 1. Вычертить на плоскости каждого листа для эскизов формата А4 6 одинаковых квадратов одинакового размера, композиционно уравновесив их.

3 Задачи творческого уровня

Задание 1. В одном из подготовленных листов создать 6 эскизов в технике черно-белой графики пятном и линией геометрической фигуры «квадрат» в проекции «конструкция».

Задание 2. В одном из подготовленных листов создать 6 эскизов в технике черно-белой графики пятном и линией геометрической фигуры «квадрат» в проекции «экспрессия».

Вариант 3

1 Задачи репродуктивного уровня

Задание 1. Дать характеристику понятия «импрессия».

Задание 2. Привести примеры импрессивного творчества в изобразительном искусстве в целом.

2 Задачи реконструктивного уровня

Задание 1. Вычертить на плоскости каждого листа для эскизов формата А4 6 одинаковых квадратов одинакового размера, композиционно уравновесив их.

3 Задачи творческого уровня

Задание 1. В одном из подготовленных листов создать 6 эскизов в технике черно-белой графики пятном и линией геометрической фигуры «круг» в проекции «конструкция».

Задание 2. В одном из подготовленных листов создать 6 эскизов в технике черно-белой графики пятном и линией геометрической фигуры «круг» в проекции «экспрессия».

Тема 2.1.3. Контраст и нюанс

Вариант 1

1 Задачи репродуктивного уровня

Задание 1. Дать характеристику понятия «контраст».

Задание 2. Рассказать о специфике применения контраста в создании композиции.

2 Задачи реконструктивного уровня

Задание 1. Из бумаги черного и белого цвета подготовить комплект, состоящий из 7ми геометрических фигур (равносторонний или прямоугольный треугольник, кривая линия, прямая линия, круг, прямоугольник, квадрат, любая геометрическая форма с недостающим сектором). Количество черных и белых фигур должно быть различным.

3 Задачи творческого уровня

Задание 1. На сером листе формата А4 создать из подготовленных геометрических фигур композицию, демонстрирующую «контраст», распределив в работе массу белого и черного.

Вариант 2

1 Задачи репродуктивного уровня

Задание 1. Дать характеристику понятия «нюанс».

Задание 2. Рассказать о специфике применения нюанса в создании композиции.

2 Задачи реконструктивного уровня

Задание 1. Из бумаги черного и белого цвета подготовить комплект, состоящий из 7ми геометрических фигур (равносторонний или прямоугольный треугольник, кривая линия, прямая линия, круг, прямоугольник, квадрат, любая геометрическая форма с недостающим сектором). Количество черных и белых фигур должно быть различным.

3 Задачи творческого уровня

Задание 1. На сером листе формата А4 создать из подготовленных геометрических фигур композицию, демонстрирующую «нюанс», распределив в работе массу белого и черного.

Тема 2.1.4. Статика и динамика

Вариант 1

1 Задачи репродуктивного уровня

Задание 1. Дать характеристику понятия «статика».

Задание 2. Рассказать о роли статики как выразительного средства композиции в организации ее пространства.

2 Задачи реконструктивного уровня

Задание 1. Из бумаги черного цвета подготовить комплект, состоящий из 7ми геометрических фигур (равносторонний или прямоугольный треугольник, кривая линия, прямая линия, круг, прямоугольник, квадрат, любая геометрическая форма с недостающим сектором).

3 Задачи творческого уровня

Задание 1. На белом листе формата А4 создать из подготовленных геометрических фигур композицию, демонстрирующую статику.

Вариант 2

1 Задачи репродуктивного уровня

Задание 1. Дать характеристику понятия «динамика».

Задание 2. Рассказать о роли динамики как выразительного средства композиции в организации ее пространства.

2 Задачи реконструктивного уровня

Задание 1. Из бумаги черного цвета подготовить комплект, состоящий из 7ми геометрических фигур (равносторонний или прямоугольный треугольник, кривая линия, прямая линия, круг, прямоугольник, квадрат, любая геометрическая форма с недостающим сектором).

3 Задачи творческого уровня

Задание 1. На белом листе формата А4 создать из подготовленных геометрических фигур композицию, демонстрирующую динамику.

Раздел 3. Стилизация как ведущий прием создания формальной структуры декоративной композиции

Тема 3.1. Растительные формы. Их пластика и специфика строения

Вариант 1

1 Задачи репродуктивного уровня

Задание 1. Осуществить сбор материала различных растительных форм, распределив их по группам (цветы, ягоды, крупные соцветия, ветки, шишки, деревья, различные плоды и пр.).

Задание 2. Осуществить анализ растительных форм с соответствия со следующими моментами: пропорциональность, симметричность, асимметричность, статика, динамика.

2 Задачи реконструктивного уровня

Задание 1. Выполнить размещение растительных форм в пространстве листа А3, с соблюдением основных законов композиции.

3 Задачи творческого уровня

Задание 1. Выполнить схематичные изображения растительных форм, учитывая их пластику и специфику строения.

Задание 2. Выполнить рядом со схематичным изображением конкретной растительной формы зарисовку в карандаше, обобщив ее.

Тема 3.2. Стилизация растительных форм

Вариант 1

1 Задачи репродуктивного уровня

Задание 1. Дать характеристику понятия «стилизация».

Задание 2. Рассказать об особенностях декоративной пластической трансформации различных растительных форм и мотивов в изобразительном искусстве в целом.

2 Задачи реконструктивного уровня

Задание 1. Вычертить в карандаше на плоскости каждого листа для эскизов формата А4 3 схематичных изображения конкретного растения, композиционно уравновесив их.

3 Задачи творческого уровня

Задание 1. На основе схематичных изображений растительных форм в карандаше, учитывая их пластику и специфику строения, выполнить графические варианты их стилизованных изображений с помощью пятна и линии.

Тема 3.3. Создание декоративного бордюра на основе растительных форм

Вариант 1

1 Задачи репродуктивного уровня

Задание 1. Дать характеристику понятия «декоративный бордюр».

Задание 2. Рассказать о функциональном назначении орнаментальной композиции в процессе оформления интерьеров и экстерьеров.

2 Задачи реконструктивного уровня

Задание 1. Вычертить на плоскости листа для эскизов формата А4 4 одинаковых прямоугольника любого размера, композиционно уравновесив их.

3 Задачи творческого уровня

Задание 1. Разработать 4 варианта формальных композиционных структур на основе орнаментальной схемы, используя технические приемы работы линией, пятном, линией и пятном.

Задание 2. Выполнить тональную проработку 4 вариантов формальных композиционных структур в технике черно-белой графики.

Вариант 2

1 Задачи репродуктивного уровня

Задание 1. Дать характеристику понятия «орнамент».

Задание 2. Перечислить основные разновидности орнамента, дать их краткую характеристику.

2 Задачи реконструктивного уровня

Задание 1. Вычертить на плоскости листа для эскизов формата А4 2 одинаковых прямоугольника любого размера с включенной в них одинаковой формальной схемой, композиционно уравновесив их.

3 Задачи творческого уровня

Задание 1. Разработать 2 варианта включения стилизованных растительных форм в определенную формальную композиционную схему.

Раздел 4. Проектирование сюжетно-тематической декоративной композиции

Тема 4.1. Принцип формирования формальной композиционной структуры произведения на основе определенной идеи или художественного образа

Вариант 1

1 Задачи репродуктивного уровня

Задание 1. Дать характеристику понятия «формальная композиционная структура».

Задание 2. Перечислить отличительные черты, свойственные композиции в круге.

2 Задачи реконструктивного уровня

Задание 1. Вычертить на плоскости листов для эскизов формата А4 4 одинаковых круга любого размера, композиционно уравновесив их.

3 Задачи творческого уровня

Задание 1. Разработать 4 варианта формальных композиционных структур в круге, состоящих из нескольких секторов, используя графические приемы работы линией, пятном, пятном и линией.

Задание 2. Выполнить тональную проработку 4 вариантов формальных композиционных структур в технике черно-белой графики, используя 2-3 оттенка серого.

Тема 4.2. Создание сюжетно-тематической декоративной композиции. Включение изобразительных элементов в формальную композиционную структуру

Вариант 1

1 Задачи репродуктивного уровня

Задание 1. Дать характеристику понятия «тон».

Задание 2. Рассказать о значении тона в формировании монохромной и цветной композиции.

2 Задачи реконструктивного уровня

Задание 1. Вычертить на плоскости листов для эскизов формата А4 2 одинаковых круга любого размера с включенной в них одинаковой формальной схемой, композиционно уравновесив их.

3 Задачи творческого уровня

Задание 1. Разработать 2 варианта включения стилизованных растительных форм в определенную формальную композиционную схему в круге, используя черно-белые графические приемы работы линией, пятном, линией и пятном.

Критерии оценки заданий для текущего контроля успеваемости

1. Критерии оценки обучающегося на вопросы для собеседования:

– **оценка «отлично»** (5 баллов) выставляется обучающемуся, проявившему всесторонние и глубокие знания программного материала и дополнительной литературы, проявившему творческие способности в понимании, изложении и практическом использовании материала.

– **оценка «хорошо»** (4 балла) ставится обучающемуся, проявившему полное знание материала, освоившему основную рекомендованную литературу, показавшему стабильный характер знаний и умений и способному к их самостоятельному применению и пополнению в ходе последующего обучения и практической деятельности.

– **оценка «удовлетворительно»** (3 балла) ставится обучающемуся, проявившему знания в объеме, необходимом для последующего обучения и предстоящей практической

деятельности, знакомому с основной рекомендованной литературой, допустившему неточности в ответе, но обладающему необходимыми знаниями и умениями для их устранения при корректировке со стороны преподавателя.

- **оценка «неудовлетворительно»** (2 балла) ставится обучающемуся, показавшему существенные пробелы в знании основного программного материала, допустившему принципиальные ошибки при применении теоретических знаний, которые не позволяют ему продолжить обучение или приступить к практической деятельности без подготовки по данной дисциплине.

2. Критерии оценки обучающегося на вопросы для собеседования, входящие в комплект разноуровневых заданий:

- **оценка «отлично»** (5 баллов) выставляется обучающемуся, проявившему всесторонние и глубокие знания материала литературы, проявившему творческие способности ее в понимании и изложении.

- **оценка «хорошо»** (4 балла) ставится обучающемуся, проявившему полное знание материала, освоившему основную рекомендованную литературу, показавшему стабильный характер знаний и умений и способному к их самостоятельному применению и пополнению в ходе последующего обучения.

- **оценка «удовлетворительно»** (3 балла) ставится обучающемуся, проявившему знания в объеме, необходимом для последующего обучения и предстоящей практической деятельности, допустившему неточности в ответе, но обладающему необходимыми знаниями и умениями для их устранения при корректировке со стороны преподавателя.

- **оценка «неудовлетворительно»** (2 балла) ставится обучающемуся, показавшему существенные пробелы в знании основного программного материала, допустившему принципиальные ошибки при применении теоретических знаний, которые не позволяют ему продолжить обучение или приступить к практической деятельности без подготовки по данной дисциплине.

3. Критерии оценки обучающегося по выполнению практической части разноуровневых заданий и подготовительного эскизного материала к практическим заданиям соответствуют перечню, приведенному в таблицах пункта ««Параметры и критерии оценки учебно-творческих заданий по дисциплине при итоговом контроле»»».

4.2. Оценочные средства для промежуточной аттестации по итогам освоения дисциплины

4.2.1. Комплекты для тестирования Типовой вариант тестирования для зачета (1 вариант)

1. Дайте определение понятию «композиция»:

А) – вид изобразительного искусства, использующий в качестве основных изобразительных средств линии, штрихи, пятна и точки;

Б) – разновидность геометрической пропорции;

В) – построение художественного произведения по принципу единства и соподчинения всех элементов друг другу, обусловленное его содержанием и характером;

Г) – сокращенное изложение какой-либо науки или дисциплины в систематизированном виде.

2. Укажите, каким понятием можно объединить следующие характеристики, имеющие непосредственное отношение к композиции:

- фронтальная композиция;

- объемная композиция;

- формальная композиция.

А) виды композиции;

Б) типы композиции;

В) правило золотого сечения;

Г) задачи пропедевтики.

3. Укажите, какой момент свойственен замкнутому виду композиции:

А) основные элементы композиции не стремятся к краям;

Б) антропоморфные фигуры – основные элементы композиции;

В) наличие конкретного модуля;

Г) наличие линий и пятен.

4. Выберите из предложенного списка разновидности графики:

А) литография;

Б) кракелюра;

В) офорт;

Г) пуантелизм.

5. Укажите, каким словосочетанием можно объединить следующие понятия:

- пятно;

- линия;

- точка;

- штрих.

А) жанры живописи;

Б) виды графики;

В) типы композиции;

Г) направления современного искусства.

6. Выберите из предложенного списка, какому понятию свойственна следующая характеристика:

- графическое изображение, воспроизводящее визуальные свойства каких-либо поверхностей или объектов.

А) фактура;

Б) гравюра;

В) текстура;

Г) корректура.

7. Укажите, какая категория отличает художественный образ от визуального:

А) облик;

Б) результат реконструкции действительности;

В) наличие материального и абстрактного в его структуре;

Г) функциональность.

8. Выберите из предложенного списка средства выражения художественного образа:

А) смысловые средства;

Б) формообразующие средства;

В) функциональные средства;

Г) цвето-световые средства.

9. Укажите, каким словосочетанием можно обобщить следующие характеристики:

- цельность;

- пропорции и масштаб;

- симметрия и асимметрия;

- ритмическая организация.

А) смысловые средства;

Б) функциональные средства;

В) композиционные средства;

Г) выразительные средства.

10. Укажите, какое определение характеризует понятие «равновесие»:

А) – величинные соотношения высоты к ширине, одной части предмета к другой;

Б) – важное качество любой композиции связанное с поиском визуальных выражений, основанных на соподчинении частей, как дискретных, так и непрерывных изображений;

В) – размещение элементов композиции, при котором каждый предмет находится в устойчивом положении. Его местонахождение не вызывает сомнения, а также желания перемещать его по изобразительной плоскости;

Г) – общее качество скульптурных произведений, произведений-декоративно-прикладного искусства и др. двухмерных искусств; ритмическое сочетание объемных форм и масс, выразительная передача поз, движений, жестов и всех элементов произведения.

11. Какая из перечисленных перспектив соответствует определению:

- эта перспектива характеризуется исчезновением четкости и ясности очертаний предметов по мере их удаления от глаз наблюдателя.

А) воздушная перспектива;

Б) фронтальная перспектива;

В) угловая перспектива;

Г) пространственная перспектива.

12. Укажите, каким определяющим понятием формы можно объединить следующие фигуры:

- цилиндр;

- конус;

- шар.

А) простые формы;

Б) геометрические формы;

В) объемные формы;

Г) круглые формы.

13. Укажите, что такое «акцентные точки» в композиции:

А) точки, помогающие обобщать и воспринимать форму на плоскости или в пространстве;

Б) точки, существующие для выявления художественного образа;

В) форма композиции;

Г) визуальное выражение мысли художника.

14. Выберите, что из приведенного перечня основано на повторах и созвучиях точек, линий, геометрических форм, пятен, объемов, различных пропорций и текстур:

А) акцентные точки;

Б) ритм;

В) форма;

Г) пропорции.

15. Какие разновидности ритмической организации задействуют художники при организации композиции:

А) простой ритм;

Б) сложный ритм;

В) поворотный ритм;

Г) музыкальный ритм.

16. Работы какого художника отличаются материально-импрессивным типом в подходе к визуализации формы в пространстве листа:

А) Э. Мане;

Б) К. Моне;

В) С. Дали;

Г) В. ван Гог.

17. Каким понятием можно обозначить отношения, построенные на противопоставлении формы, размера и массы изображаемых предметов:

А) нюанс;

Б) тождество;

В) статика;

Г) контраст.

18. Укажите, какого контраста не существует в природе, - это специфика человеческого зрения:

- А) контраст светлого и темного;
- Б) симультанный контраст;
- В) контраст дополнительных цветов;
- Г) контраст по площади цветового пятна

19. При выполнении каких условий в работе ее композицию можно считать статичной:

- А) наличие равного количества вертикальных и горизонтальных линий;
- Б) наличие диагональных линий;
- В) наличие круглых форм;
- Г) визуальная устойчивость всех элементов в работе.

20. За счет выполнения каких условий достигается динамика в композиции произведения:

- А) асимметричное построение ее частей и элементов;
- Б) наличие классической завершенности и величавости в работе;
- В) зрительное движение от меньшей величины к большей;
- Г) небрежность в работе.

Ключ:

1 – В	2 – Б	3 – А	4 – А, В	5 – Б
6 – В	7 – В	8 – А, Б	9 – Г	10 – В
11 – А	12 – В	13 – А	14 – Б	15 – А, Б
16 – Б	17 – Г	18 – Б	19 – А, Г	20 – А, В

Типовой вариант экзаменационного тестирования (2 вариант)

1. Выберите из предложенного списка основные техники черно-белой графики, применяемые в процессе создания первоначальных эскизов, стилизованных изображений для композиции:

- А) пятно;
- Б) линия;
- В) точка;
- Г) штрих.

2. Какие основные моменты необходимо учитывать в процессе стилизации различных растительных форм:

- А) наличие бутонов;
- Б) наличие листьев;
- В) пластика растения;
- Г) строение растения (конструктивная форма).

3. Выберите из предложенных вариантов понятие, характеризующееся следующим образом:

- нарочито подчеркнутая имитация оригинальных особенностей стиля определенного исторического периода, а также ведущий прием создания структуры композиции, неразрывно связанный с ее содержанием.

- А) форма;
- Б) материя;
- В) композиция;
- Г) стилизация.

4. Укажите, синтез каких понятий свойственен визуальной трактовке пластического языка:

- А) форма и ритм;
- Б) форма и конструкция;
- В) эстетическая выразительность и функциональность;
- Г) акцентные точки и пятна.

5. Укажите, какой тип композиции используется в процессе стилизации объекта средствами черно-белой графики:

- А) формальный;
- Б) фронтальный;
- В) центральный;
- Г) модульный.

6. Укажите, для какого графического приема характерны следующие моменты:

- точность силуэтного пятнового очертания;
- чистота линий;
- различная толщина линий и направленность.

- А) конструирование;
- Б) моделирование;
- В) стилизация;
- Г) конкретизация.

7. Выберите из предложенного списка понятие, основой которого являются следующие характерные моменты:

- форма;
- графика;
- стилизация.

- А) графическая композиция;
- Б) академический рисунок;
- В) художественный образ;
- Г) зарисовка.

8. С помощью какой категории изображение становится доступным для восприятия:

- А) художественный образ;
- Б) визуальный образ;
- В) художественно-пластический язык;
- Г) графические средства.

9. К какому основополагающему моменту лучше всего прибегать, осваивая подходы к стилизации в рамках учебного процесса:

- А) конкретного стиля;
- Б) эклектики;
- В) готического стиля;
- Г) классического стиля.

10. Какие графические техники допускается использовать в процессе стилизации:

- А) линейная;
- Б) линейно-пятновая;
- В) модульная;
- Г) моделирующая.

11. Выберите из предложенного списка понятие, которому соответствует следующая дефиниция:

- объект, созданный художником декоративно-прикладного искусства для украшения интерьера помещения или экстерьера архитектурного сооружения.

- А) тематическая композиция;
- Б) фигуративная композиция;
- В) центральная композиция;
- Г) декоративная композиция.

12. Укажите, какие типы композиции могут быть использованы для создания проекта декоративного ансамбля:
- А) фронтальная композиция;
 - Б) центральная композиция;
 - В) формальная композиция;
 - Г) замкнутая композиция.
13. Если визуальный облик для декоративной композиции создан по мотивам какого-либо произведения, то к какой разновидности ее можно отнести:
- А) открытая композиция;
 - Б) сюжетно-тематическая композиция;
 - В) линейная композиция;
 - Г) объемная композиция.
14. С помощью какого средства художник декоративно-прикладного искусства может добиться выявления художественно-образного решения композиции в целом:
- А) визуализация;
 - Б) прокламация;
 - В) интерпретация;
 - Г) инсталляция.
15. При наличии какой категории можно утверждать, что сюжетно-тематическая композиция является целостной и осмысленной художником:
- А) форма;
 - Б) гармоничная композиция;
 - В) образ;
 - Г) цвет.
16. К какому процессу рекомендовано прибегнуть после выбора темы для создания декоративной композиции:
- А) к выбору пластического языка;
 - Б) к выбору формального композиционного решения;
 - В) к выбору метода для генерации визуального облика идеи;
 - Г) к составлению колористической карты.
17. К каким видам практической деятельности необходимо прибегать в процессе сбора информации по разрабатываемой теме:
- А) выполнять зарисовки и наброски;
 - Б) делать копии произведений по сопутствующей теме;
 - В) составлять коллажи;
 - Г) осваивать различные графические техники.
18. Какого метода генерации идей можно придерживаться в процессе работы над эскизами, но избегать при создании авторского произведения искусства:
- А) метод инверсия;
 - Б) метод фантазия;
 - В) метод аналогии;
 - Г) художественный метод.
19. Какие нежелательные моменты могут возникнуть в процессе неправильной графической обработки изображения:
- А) дробность элементов;
 - Б) четкая грань между распределением света и тени в работе;
 - В) светотеневая моделировка формы;
 - Г) явное расхождение с темой произведения.
20. В соответствии с каким принципом создаются орнаментальные композиции в круге:
- А) работа по секторам;

- Б) выбор специфической темы для работы;
- В) создание в круге композиции в квадрате;
- Г) работа по принципу открытой композиции.

Ключ:

1 – А, Б	2 – В, Г	3 – Г	4 – Б	5 – Б
6 – В	7 – А	8 – В	9 – Б	10 – А, Б
11 - Г	12 – А, В	13 - Б	14 - А	15 - В
16 - В	17 – А, Б	18 - В	19 – А, Г	20 - А

Критерии оценки тестирования

Балл	Выполнение заданий тестирования, в %	Результаты оценки	
		5	90-100 % от общего количества вопросов тестирования (18-20 верных ответов)
4	75-89 % от общего количества вопросов тестирования (15-17 верных ответов)	хорошо	
3	60-74 % от общего количества вопросов тестирования (12-14 верных ответов)	удовлетворительно	
2	до 60 % от общего количества вопросов тестирования (до 11 верных ответов)	неудовлетворительно	не зачтено

4.2.2. Комплекты с перечнем практических заданий

Зачет по дисциплине «Пропедевтика» по окончанию 2 семестра проводится в форме просмотра – выставки учебных работ. В комплект практических заданий, предъявляемых на зачете, входят следующие работы:

1. Перечень самостоятельно выполненных заданий по следующим темам:

- задание № 1. Выполнение зарисовок (на примере темы декоративной композиции на основе растительных форм);
- задание № 2. Выполнение эскизов к практическому заданию (на примере стилизации различных растительных форм);
- задание № 3. Выполнение эскизов к практическому заданию (на примере создания композиционной структуры на основе темы «Декоративный бордюр», состоящей из растительных мотивов);
- задание № 4. Выполнение эскизов к практическому заданию (на примере создания формальной композиционной структуры в круге на основе растительных мотивов);
- задание № 5. Выполнение эскизов к практическому заданию (на примере создания тональной структуры на основе сюжетно-тематической декоративной композиции с растительными мотивами).

2. Перечень практических заданий:

- Практическое задание № 1. Визуализация различных художественных образов;
- Практическое задание № 2. Создание композиционных схем;
- Практическое задание № 3. Экспрессия, конструкция, импрессия;
- Практическое задание № 4. Контраст и нюанс;
- Практическое задание № 5. Статика и динамика;
- Практическое задание № 6. Пластика и строение растительных форм;

- Практическое задание № 7. Стилизация растительных форм;
- Практическое задание № 8. Декоративный бордюр;
- Практическое задание № 9. Проектирование формальной композиционной структуры в круге;
- Практическое задание № 10. Создание декоративной композиции в круге.

7. Портфолио. Выполненные практические задания необходимо оформить в файлах А4 и А3 формата, поместить их в скоросшиватель. Эскизы к практическим заданиям также помещаются в файлы формата А4 и подшиваются в другой скоросшиватель. Также оригиналы работ согласно списку, приведенному в пункте «Оценочные средства для промежуточной аттестации по итогам освоения дисциплины (перечень практических заданий)» в соответствии с зачетом, подлежат оцифровке. Портфолио формируется и оформляется в соответствии с требованиями, указанными в пункте «Портфолио» раздела «Фонд оценочных средств» рабочей программы дисциплины.

8. Тестирование. Перед проведением зачета обучающимися выполняется тестирование. 20 вопросов комплекта для тестирования составлены согласно информации, отражающей основные моменты, усвоенные в процессе освоения дисциплины.

Параметры, критерии оценки, требования

При выставлении оценки преподаватель учитывает: логику, структуру, стиль ответа и изложения материала; культуру речи, манеру общения; готовность к дискуссии, аргументированность ответа; уровень самостоятельного мышления; умение приложить теорию к практике, решить задачи и др.

Нулевой уровень («неудовлетворительно»).

Результаты обучения обучающегося свидетельствуют:

З) об усвоении им некоторых элементарных знаний, но обучающийся не владеет понятийным аппаратом изучаемой предметной области (практики);

У) не умеет установить связь теории с практикой;

В) не владеет способами решения практико-ориентированных задач.

Первый уровень - пороговый («удовлетворительно»).

Достигнутый уровень оценки результатов обучения обучающегося показывает:

З) знания имеют фрагментарный характер, отличаются поверхностностью и малой содержательностью; обучающийся раскрывает содержание вопроса, но не глубоко, бессистемно, с некоторыми неточностями;

У) слабо, недостаточно аргументированно может обосновать связь теории с практикой;

В) способен понимать и интерпретировать основной теоретический материал по практике.

Второй уровень – повышенный («хорошо»).

Обучающийся на должном уровне:

З) раскрывает учебный материал: даёт содержательно полный ответ, требующий незначительных дополнений и уточнений, которые он может сделать самостоятельно после наводящих вопросов преподавателя;

У) демонстрирует учебные умения и навыки в области решения практико-ориентированных задач;

В) владеет способами анализа, сравнения, обобщения и обоснования выбора методов решения практико-ориентированных задач.

Третий уровень – продвинутый («отлично»).

Обучающийся, достигающий должного уровня:

З) даёт полный, глубокий, выстроенный логично по содержанию вопроса ответ, используя различные источники информации, не требующий дополнений и уточнений;

У) доказательно иллюстрирует основные теоретические положения практическими примерами;

В) способен глубоко анализировать теоретический и практический материал, обобщать его, самостоятельно делать выводы, вести диалог и высказывать свою точку зрения.

Содержание уровня может быть представлено как в полном объеме (З+У+В), так и в частичном (З; З+У; З+В; У+В; У; В).

Параметры и критерии оценки учебно-творческих заданий по дисциплине при итоговом контроле (зачет)

Таблица 1

Интегративные параметры и критерии

Параметры	Критерии
1. Сюжетность	<ol style="list-style-type: none"> 1. Выражение сюжетно-тематической основы в декоративной композиции. 2. Соответствие сюжета визуально-образному решению учебных и творческих задач. 3. Выявление сюжета через элементы, присутствующие в декоративной работе.
2. Образность	<ol style="list-style-type: none"> 1. Оригинальность художественного образа. 2. Образное единство декоративной работы. 3. Соответствие визуального воплощения художественного образа поставленным в декоративной работе задачам.
3. Стилиевое единство	<ol style="list-style-type: none"> 1. Взаимодействие элементов композиционного построения (в формальной композиции). 2. Единство изобразительной стилистики и пластики в декоративной работе. 3. Взаимодействие художественных, графических и декоративных средств для выражения замысла работы.

Таблица 2

Художественно-выразительные параметры и критерии

Параметры	Критерии
1. Композиция	<ol style="list-style-type: none"> 1. Соответствие формальной композиционной схемы работы поставленной в теме задаче. 2. Построение композиции с учетом поставленной в теме задаче (статика, динамика, контраст, нюанс и пр.). 3. Применение средств декоративной графики в построении композиции работы. 4. Применение пластических средств в построении композиции работы. 5. Применение средств стилизации в композиции работы.
2. Изображение	<ol style="list-style-type: none"> 1. Соответствие изобразительного решения поставленной в декоративной работе задаче. 2. Соответствие изобразительного решения работы творческому замыслу. 3. Соответствие форм стилизации изобразительному решению декоративной работы.
3. Техника исполнения	<ol style="list-style-type: none"> 1. Выбор графической техники, соответствующей конкретной теме решения декоративной работы. 2. Владение техникой формообразования предметов на плоскости.

	3. Владение выразительными графическими и декоративными техниками. 4. Качество технического исполнения декоративной работы. 5. Формирование авторского пластического языка.
--	---

Таблица 3

Мотивационные параметры и критерии

Параметры	Критерии
1. Разработка творческих замыслов	1. Предложение нескольких графических вариантов решения творческой задачи. 2. Убедительность предлагаемых решений.
2. Поиск способов композиционного построения	1. Обоснованность выбора способов композиционного построения. 2. Неординарность предлагаемых способов композиционного построения.
3. Систематичность и самостоятельность в практическом задании	1. Самостоятельность в последовательности выполнения практического задания. 2. Увеличение доли самостоятельных решений, предлагаемых в творческой работе.

Методика оценивания

Выполняемые обучающимися учебно-творческие задания и проекты оцениваются по каждому из 28 приведенных критериев, что соответствует 100 баллам.

При различных видах контроля (текущий, промежуточный, итоговый) для оценивания обучающихся по 4-х бальной системе учитываются следующие параметры:

- **оценка «отлично»** (90-100 баллов) выставляется обучающемуся, если задания выполнены в полном объеме. Обучающийся владеет системой знаний о правилах ведения творческой практической работы, различными формальными композиционными приемами, правилами сопоставления цветов, средствами графики, демонстрирует свое творческое видение, выработанный авторский знаковый графический и художественно-пластический язык. Прделанная обучающимся работа удовлетворяет 90-100 % от общего объема приведенных критериев (25-28 критериев).

- **оценка «хорошо»** (75-89 баллов) выставляется обучающемуся, если задания выполнены в полном объеме, но допущен ряд несущественных ошибок в одном из заданий, связанных с правилами сопоставления цветов, со стандартной подачей знакового графического языка. Прделанная обучающимся работа удовлетворяет 71-89 % от общего объема приведенных критериев (20-24 критерия).

- **оценка «удовлетворительно»** (60-74 балла) выставляется обучающемуся, если задания выполнены в полном объеме, но при этом он испытывает затруднения с применением различных формальных композиционных приемов, правил сопоставления цветов, средств графики. Прделанная обучающимся работа удовлетворяет 51-70 % от общего объема приведенных критериев (14-19 критериев).

- **оценка «неудовлетворительно»** (менее 60 баллов) выставляется обучающемуся, если задания выполнены не в полном объеме и допущен ряд грубых ошибок, связанных с применением различных формальных композиционных приемов, правил сопоставления цветов, средств графики, созданием образов, моделированием форм и пр. Прделанная обучающимся работа удовлетворяет менее 50 % от общего объема приведенных критериев (менее 14 критериев).

Шкала перевода баллов в оценки для зачета по дисциплине

Уровень формирования компетенции	Оценка		Минимальное количество баллов	Максимальное количество баллов
	Зачтено	Отлично		
Продвинутый	Зачтено	Отлично	90	100
Повышенный		Хорошо	75	89
Пороговый		Удовлетворительно	60	74
Нулевой	Не зачтено	Неудовлетворительно	0	59

Критерии оценивания учебно-творческих заданий в соотношении со шкалой перевода баллов в оценки для зачета по дисциплине

Знания, умения и навыки обучающихся при промежуточной аттестации **в форме зачета** определяются «зачтено», «не зачтено». «Зачтено» **выставляется, если обучающийся достиг уровней формирования компетенций: продвинутый, повышенный, пороговый** - обучающийся знает курс на уровне лекционного материала, базового учебника, дополнительной учебной, научной и методологической литературы, умеет привести разные точки зрения по излагаемому вопросу. «Не зачтено» **соответствует нулевому уровню формирования компетенций**; обучающийся имеет пробелы в знаниях основного учебного материала, допускает принципиальные ошибки в выполнении предусмотренных программой заданий.

Знания, умения и навыки обучающихся при промежуточной аттестации **в форме экзамена** **выставляется обучающемуся, если он достиг уровней формирования компетенций: продвинутый, повышенный, пороговый.**

4.2.3. Портфолио

Портфолио представляет собой технологию работы с результатами учебно-познавательной, практической и творческой деятельности обучающихся. Этот вид задания можно рассматривать как способ накопления и оценки индивидуальных достижений обучающегося, самооценку его уровня в группе или в соотношении с предыдущими курсами обучающихся по данной дисциплине.

С помощью портфолио становится возможным определить следующее:

- проследить динамику творческого развития и роста обучающегося;
- сформировать у обучающегося умение представлять результаты своих достижений;
- объективно оценить профессиональные достижения обучающегося, представить в устной форме мотивированное заключение.

Портфолио включает следующие обязательные моменты:

1. Титульный лист формата А4 со следующими сведениями (Приложение 1):

- шапка с наименованием учебного заведения, подразделением (факультет и кафедра);
- портфолио с указанием дисциплины;
- наименование направления;
- исполнитель (фамилия имя отчество, номер курса, группы);
- город;
- год.

2. Практические задания, выполненные обучающимся за отчетный период обучения (к зачету/ экзамену) по программе дисциплины. Если программа дисциплины предусматривает несколько видов промежуточной аттестации (зачетов/ экзаменов), то обучающийся формирует несколько папок с различным перечнем заданий.

Выполненные практические задания необходимо оформить в файлах А4 и А3 формата, поместить их в гибкий скоросшиватель с прозрачным листом. Если чистовой вариант работы превышает параметры формата А3, то в папку с портфолио подшивается его репродукция,

выполненная с помощью полиграфической печати формата А3. Оригинал работы сдается преподавателю отдельно. При необходимости и по рекомендации преподавателя такой оригинал работы оформляется в паспарту и багет для экспонирования на различных выставках и конкурсах, а также в корпусах КемГИК.

3. Поисковый материал и задания, выполненные в качестве самостоятельной работы по дисциплине.

Эскизы и задания, выполненные самостоятельно, помещаются в файлы формата А4 и подшиваются в отдельный гибкий скоросшиватель с прозрачным листом, снабженный титульным листом, выполненным по образцу, приведенному в Приложении 1. При этом в строчке Портфолио с названием дисциплины указывается в скобках – (поисковый материал).

4. Каждую работу или эскизы необходимо подписать с обратной стороны листа по образцу: фамилия и имя, курс, группа, название, год создания, материал, размеры (высота x ширина). Если работа представлена не в оригинале, а в виде копии, выполненной средствами полиграфии, то указываются реальные размеры.

5. Оригиналы работ согласно списку, приведенному выше в пункте «Оценочные средства для промежуточной аттестации по итогам освоения дисциплины (перечень практических заданий)», подлежат оцифровке в соответствии со следующими требованиями:

- файл с фото – 20 см по большей стороне;
- расширение файла - .jpg;
- цветовой профиль – СМУК;
- разрешение файла – 300 dpi.

Каждый файл нумеруется в соответствии с порядковым номером, присвоенным практическому заданию, а также фамилией и инициалом имени обучающегося, номером группы. Например, 03_Иванов И_ДПИ_171.

Оцифрованные файлы записываются обучающимися группы на общий накопитель (флеш, диск, съемный диск и др.) и передаются преподавателю для формирования электронного банка практических работ по дисциплине.

Критерии оценки портфолио

- **оценка «отлично»** (5 баллов) – выставляется обучающемуся за полноту представленных учебно-творческих работ, оригинальность идей и художественных замыслов, высокое художественное качество произведений, умение обосновать образное решение, стилистику и пластический язык;

- **оценка «хорошо»** (4 балла) – выставляется обучающемуся за полноту представленных учебно-творческих работ, оригинальность идей и художественных замыслов при общем хорошем художественном качестве произведений, умении обосновать образное решение, иметь неточности в стилистике и выборе пластического языка;

- **оценка «удовлетворительно»** (3 балла) – выставляется обучающемуся при недостаточной полноте представленных учебно-творческих работ и среднем уровне идей и замыслов, посредственном художественном качестве произведений, умении обосновать образное решение, но иметь несоответствия в стилистике и выборе пластического языка;

- **оценка «неудовлетворительно»** (2 балла) – выставляется обучающемуся при недостаточной полноте представленных учебно-творческих работ, их низком уровне в плане идей и замыслов, а также художественного качества произведений, значительных затруднениях в процессе обосновании образного решения, выбора стилистики и художественного пластического языка.

ФГБОУ ВО «Кемеровский государственный институт культуры»
Факультет визуальных искусств
Кафедра декоративно-прикладного искусства

ПОРТФОЛИО ПО ДИСЦИПЛИНЕ
«ПРОПЕДЕВТИКА»

Направление подготовки
54.03.02 Декоративно-прикладное искусство и народные промыслы

Профиль подготовки
Художественная керамика

Исполнитель:
Коробкова Н. А.,
1 курс, ДПИ-211

Кемерово
2021

Министерство культуры Российской Федерации
Кемеровский государственный институт культуры
Факультет визуальных искусств
Кафедра декоративно-прикладного искусства

ФОНД ОЦЕНОЧНЫХ СРЕДСТВ

по учебной дисциплине «Материаловедение и технология (по видам)»

Направление подготовки
29.03.04 Технология художественной обработки материалов

Профиль подготовки
«Арт-технологии в художественном проектировании изделий из керамики»

Квалификация (степень) выпускника
Бакалавр

Формы обучения
Очная, заочная

Утвержден на заседании кафедры
11.12.2023., протокол № 5.

Составитель: Ткаченко А. В.

Кемерово
2023

Фонд оценочных средств

1. Перечень оцениваемых компетенций:

– Способность к организации проектной работы, определению набора возможных решений согласно сформулированным задачам, подходов к выполнению проекта; готовностью к разработке проектных идей, созданию комплексных функциональных и проектных решений (ПК-3);

– Способность к сбору, анализу и обобщению информации, оценке её качества и возможности применения для реализации художественного замысла; владеть знаниями и представлениями об основах художественно-промышленного производства, нести ответственность за качество продукции; способен вести экономические расчеты по оценке стоимости художественного проекта (ПК-4).

2. Критерии и показатели оценивания компетенций

Код и наименование компетенции	Индикаторы достижения компетенций		
	знать	уметь	владеть
ПК-3. Способен к организации проектной работы, определению набора возможных решений согласно сформулированным задачам, подходов к выполнению проекта; готовностью к разработке проектных идей, созданию комплексных функциональных и проектных решений	Типы и виды композиции для создания образов художественно-конструкторских и проектных изделий декоративно-прикладного искусства	Осуществлять эскизирование, определять главное в работе, корректировать созданное изображение и формировать чистовой вариант проекта с учетом ранее сформулированных задач	Навыками применения различных проектных методов при визуализации проекта для изделий декоративно-прикладного искусства
ПК-4. Способен к сбору, анализу и обобщению информации, оценке её качества и возможности применения для реализации художественного замысла; владеть знаниями и представлениями об основах художественно-промышленного производства, нести ответственность за качество продукции; способен вести экономические расчеты по оценке стоимости художественного проекта	Методы и подходы к сбору, анализу информации, ее обобщению; особенности художественно-промышленного производства, оценки его экономической целесообразности	Осуществлять поиск и компьютерную обработку информации для достижения поставленной творческой задачи; брать на себя ответственность за качество продукции, ее соответствия выделенной стоимости	Навыками работы графического и компьютерного моделирования для организации художественно-промышленного производства, решения технологических задач различной сложности

3. Формируемые компетенции в структуре учебной дисциплины и средства их оценивания

№ п/п	Разделы (темы) дисциплины	Код оцениваемой компетенции	Планируемые результаты обучения по дисциплине (ЗУБ)	Оценочное средство
1	Художественная керамика как вид ДПИ	ПК-3		
	Тема 1.1 Общие сведения о керамике		31, У1, В1	Собеседование
	Тема 1.2 Краткий исторический обзор развития производства керамики.		31, У1, В1	Собеседование
2	Сырьевые материалы, применяемые для изготовления керамических изделий	ПК-3; ПК-4		
	Тема 2.1 Глинистое сырье		31, 32, У1, У2, В1, В2	Сравнительный анализ результатов работы
	Тема 2.2 Отощающие материалы и плавни.		31, 32, У1, У2, В1, В2	Сравнительный анализ результатов работы
3	Технология художественной керамики	ПК-3; ПК-4		
	Тема 3.1 Подготовка глинистого сырья к ручному формованию.		31, 32, У1, У2, В1, В2	Собеседование
	Тема 3.2 Основные способы формования художественных изделий из керамики.		31, 32, У1, У2, В1, В2	Тренажер (гончарный круг), сравнительный анализ видеоматериалов, внутригрупповой просмотр (выставка учебных изделий)
	Тема 3.3 Роль гипса в производстве художественных керамических		31, 32, У1, У2, В1, В2	Внутригрупповой просмотр (выставка учебных изделий)

	изделий.			
	Тема 3.4 Сушка и отделка отформованных изделий.		31, 32, У1, У2, В1, В2	Собеседование
	Тема 3.5 Обжиг керамических изделий.		31, 32, У1, У2, В1, В2	Собеседование, выставка учебных изделий (зачет)
4	Основные тонкокерамические и грубокерамические материалы, применяемые в художественной керамике	ПК-3; ПК-4		
	Тема 4.1 Фарфор.		31, 32, У1, У2, В1, В2	Собеседование
	Тема 4.2 Майолика, терракота (гончарные изделия) каменные изделия, изделия из шамота		31, 32, У1, У2, В1, В2	Сравнительный анализ результатов работы, внутригрупповой просмотр (выставка учебных изделий)
	Тема 4.3 Фаянс.		31, 32, У1, У2, В1, В2	Собеседование
5	Керамические глазури и краски	ПК-3; ПК-4		
	Тема 5.1 Классификация глазурей.		31, 32, У1, У2, В1, В2	Совместный анализ результатов практической работы
	Тема 5.2 Ангобы.		31, 32, У1, У2, В1, В2	Совместный анализ результатов практической работы
	Тема 5.3 Подглазурные и надглазурные пигменты.		31, 32, У1, У2, В1, В2	Совместный анализ результатов практической работы
	Тема 5.4 Люстры, золочение, серебрение, платинирование.		31, 32, У1, У2, В1, В2	Совместный анализ результатов практической работы
6	Декорирование керамических	ПК-3; ПК-4		

	изделий			
	Тема 6.1 Надглазурная и подглазурная техника живописи		31, 32, У1, У2, В1, В2	Внутригрупповой просмотр (выставка учебных изделий)
	Тема 6.2 Декорирование глазуриями.		31, 32, У1, У2, В1, В2	Сравнительный анализ результатов работы
	Тема 6.3 Нанесение декоративных покрытий ангобами.		31, 32, У1, У2, В1, В2	Сравнительный анализ результатов работы
	Тема 6.4 Скульптурные способы декорирования.		31, 32, У1, У2, В1, В2	Внутригрупповой просмотр (выставка учебных изделий)
	Тема 6.5 Лощение и лакирование.		31, 32, У1, У2, В1, В2	Собеседование по предложенным вопросам, итоговый просмотр выполненных практических заданий (выставка учебных изделий - экзамен)

4. Оценочные средства по дисциплине для текущего контроля

4.1. Перечень вопросов для устного опроса

1. Какие изделия принято называть керамическими?
2. Приведите краткую видовую классификацию художественных керамических изделий.
3. Охарактеризуйте глинистые материалы по химическому составу.
4. Какие физические и технологические свойства глинистых материалов вам известны?
5. Где и когда впервые появляются глазурованные керамические изделия?
6. Назовите наиболее известные майоликовые и фаянсовые производства на территории нашей страны (региона), существующие в настоящее время.
7. Назовите наиболее известные центры гончарного производства на территории нашей страны (региона).
8. Какие глинистые материалы принято называть пластичными? Что их отличает друг от друга?
9. Какие наиболее доступные отошающие материалы и плавни вам известны?
10. Приведите краткое описание промышленного оборудования, применяемого для приготовления керамических масс.
11. Какие операции необходимо проделать с глинистым сырьем для приготовления керамической массы в лабораторных условиях?
12. Дайте характеристику основных способов формовки художественных керамических изделий.
13. Продемонстрируйте основные положения рук и пальцев гончара во время центровки и формирования стенок изделия при помощи гончарного круга.

14. Поясните суть приемов, которые применяет гончар, в процессе формирования изделия на гончарном круге.
15. Каким требованиям должна соответствовать гончарная глина?
16. Из каких материалов изготавливаются модели керамических изделий? Чем можно обусловить выбор того или иного материала при изготовлении модели?
17. Как вы понимаете назначение капа в процессе изготовления форм?
18. Какие состояния глинистого материала от момента формирования до момента постановки изделия в печь вам известны? По каким внешним признакам можно определить эти состояния?
19. Какими методами контроля температурного режима принято пользоваться при обжиге керамических изделий?
20. Приведите типы и конструкции печей, применяемые при обжиге художественной керамики.
21. Как вы понимаете, что такое газовая среда и какое значение она имеет в процессе обжига керамических изделий?
22. Дайте краткую характеристику основных разновидностей фарфора. Приведите примеры изделий для каждого вида.
23. По каким внешним признакам можно определить разновидности керамических изделий?
24. Приведите наиболее существенные особенности производства основных видов керамики.
25. Как вы понимаете, что такое процесс фриттования глазури и для чего он нужен?
26. Перечислите основные виды дефектов глазури, с которыми приходится сталкиваться в процессе политого обжига художественной керамики.
27. Какими причинами могут быть вызваны дефекты глазури? Что можно предпринять для их устранения?
28. Какие материалы используют для приготовления ангобов? Как приготовить простейший ангоб в лабораторных условиях?
29. Почему может возникать отскок ангоба от материала, из которого изготовлено изделие?
30. Приведите основные химические соединения, которые используются в качестве красителей в производстве художественной керамики.
31. Чем обусловлено использование в производстве художественной керамики красителей шпинельного типа?
32. Приведите особенности живописной работы по сырой эмали.
33. Какие признаки характерны для живописной палитры подглазурной росписи?
34. Назовите достоинства и недостатки надглазурного метода декорирования керамических изделий.
35. Для каких видов керамики наиболее характерно декорирование ангобами?
36. Для какого вида керамики наиболее оправдано применение такого вида декорирования, как ажурная резьба?
37. Охарактеризуйте состояние глинистого материала, когда наиболее целесообразно применять технику декорирования лощением.

Критерии оценивания

Тип задания	Оценка			
	неудовлетворительн о	удовлетворительн о	хорошо	отлично
Ответ на устный вопрос на практическом занятии	Отсутствие структуры ответа на вопрос, не знание терминологии.	Тезисный ответ на вопрос, умение кратко передать суть ответа на	Краткое освещение всех аспектов предложенног	Детальное освещение всех аспектов предложенного

		поставленный вопрос	о вопроса.	вопроса, хорошее владение терминологией
--	--	---------------------	------------	---

4.2. Практические задания

В ходе освоения учебной дисциплины предусмотрено 18 практических заданий (102 часа).

Критерии оценивания:

	Параметры	Критерии
1.	Соответствие требуемому объему	1. Да 2. Нет
2.	Соответствие содержанию учебного задания	1. Да 2. Нет
3.	Степень самостоятельности при выполнении практических заданий	1. Учебное задание выполнено самостоятельно в основном 2. Учебное задание выполнено при постоянном консультировании преподавателя 3. Учебное задание выполнено при непосредственном вмешательстве или с участием преподавателя
4.	Исполнительская активность	1. Уверенное повторение технических приемов формования и декорирования изделий 2. Стремление выполнить большее количество попыток, упражнений, изделий в каждом задании 3. Частичное или неуверенное исполнение учебного задания

5. Оценочные средства по дисциплине для промежуточного контроля

Перед проведением экзамена обучающимися выполняется тестирование. 20 вопросов комплекта для тестирования составлены согласно информации, отражающей основные моменты, усвоенные в процессе освоения дисциплины.

5.1 Задания в тестовой форме

Тестовое задание по всем разделам дисциплины «Материаловедение и технология»

Инструкция: обвести кружком маркер правильного (наиболее полного) ответа

1. Керамическими называются изделия:

- Состоящие из глинистых материалов
- Обожженные до камнеподобного состояния
- Покрытые цветными или бесцветными глазуриями

2. К художественным керамическим изделиям относятся:

- Керамические облицовочные изделия

- Изделия хозяйственно-бытового назначения
- Изделия мелкой пластики
- 3. Глинистые материалы это:**
- Окислы щелочных и щелочноземельных металлов
- Водные алюмосиликаты, в составе которых могут присутствовать щелочные и щелочноземельные металлы и железо
- Водные алюмосиликаты
- 4. Технологические свойства глинистых материалов характеризуются:**
- Пластичностью, вязкостью и жидко текучестью
- Пластичностью, связующей способностью, огнеупорностью и степенью усадки
- Пластичностью, вязкостью, огнеупорностью и степенью усадки
- 5. К пластичным материалам относятся:**
- Полевой шпат
- Глины и каолины
- Тонкодисперсные горные породы
- 6. К естественным отощающим материалам относятся:**
- Шамотный мертель
- Кварцевые материалы
- Речной песок
- 7. Для приготовления керамической массы в лабораторных условиях достаточно:**
- Отмучивания, фильтрации и обезвоживания
- Отмучивания, фильтрации, обезвоживания, промина и вылеживания
- Отмучивания, фильтрации, обезвоживания, промина и вакуумирования
- 8. К основным видам формовки художественных керамических изделий относятся:**
- Свободная формовка от руки
- Пластический способ и литье
- Прессование
- 9. Кап предназначен для:**
- Серийного производства керамических изделий
- Тиражирования рабочих форм
- Изготовления прототипов будущих изделий
- 10. Модели керамических изделий изготавливаются:**
- Из мягких пластичных материалов
- Из мягких пластичных материалов и гипса
- Из полимерных материалов
- 11. Кожетвердое состояние материала изделия характеризуется:**
- Слабым проявлением пластичных свойств
- Возможностью получить стружку при использовании режущего инструмента
- Отсутствием пластичных свойств
- 12. Восстановительная газовая среда имеет значение:**
- При обжиге майолики
- При термических способах декорирования и обжиге фарфора
- При обжиге фаянса
- 13. Процесс фриттования глазури это:**
- Плавление легкоплавких компонентов
- Предварительное плавление водорастворимых компонентов
- Смешивание компонентов шихты

- 14. Ангобы это:**
- Разноцветные глины
 - Матовые глинистые покрытия
 - Беложгущиеся глины
- 15. В качестве красителей в художественной керамике используют:**
- Окислы металлов
 - Окислы и растворы солей металлов
 - Пигменты
- 16. Для живописной палитры подглазурной росписи характерно:**
- Богатство и разнообразие красок
 - Ограничение 5 – 6-ю основными цветами окислов и солей металлов
 - Преобладание охристо-коричневой гаммы и кобальта
- 17. Среди недостатков надглазурного способа декорирования:**
- Ограниченная цветовая палитра
 - Открытость для механического повреждения
 - Необходимость дополнительного обжига
- 18. Основным оборудованием для обжига художественной керамики в творческой практике в настоящее время является:**
- Горн
 - Газовая или электропечь периодического действия
 - Туннельная печь непрерывного действия
- 19. При обжиге изделий художественной керамики применяют:**
- Термоэлектрический метод
 - Все доступные методы контроля, включая визуальный
 - Контроль температуры при помощи пироскопов
- 20. Лощение это:**
- Подготовка изделий к обжигу
 - Способ обработки поверхности черепка
 - Метод декорирования

Ключ к тесту

ВСЕ ПРАВИЛЬНЫЕ ОТВЕТЫ В ЦЕНТРЕ

Шкала оценивания:

Например, при 20 заданиях в тесте (в случае, если 1 верный ответ=1 баллу):

- 20-18 - «отлично»;
- 17-15 - «хорошо»;
- 14-12 - «удовлетворительно»;
- 11 и ниже - «неудовлетворительно».
-

5.2 Вопросы к зачету/экзамену

1. Физические и технологические свойства глин.
2. Основные группы сырьевых материалов, применяемых в керамической промышленности.
3. Фарфор, его основные виды. Особенности производства фарфора.
4. Заготовка и приготовление масс. Хранение сырья. Оборудование для дробления материалов.
5. Общие сведения о фаянсе. Исходные материалы и особенности производства фаянса.
6. Заготовка и приготовление масс. Приготовление шликера.
7. Майолика. Исходные материалы и особенности производства.

8. Заготовка и приготовление масс. Обезвоживание, промин и вакуумирование.
9. Способы формования изделий. Литьё из керамических масс влажностью более 40%.
10. Краткие сведения о глазурах. Классификация глазурей и материалы, применяемые для изготовления глазурей.
11. Способы формования изделий. Формовка из керамических масс влажностью 20-25%.
12. Основные сведения о керамических пигментах и красках. Требования, предъявляемые к керамическим краскам.
13. Гипс и его свойства. Назначение гипсовых форм.
14. Подглазурные керамические краски. Шпинели.
15. Изготовление моделей, капов и форм.
16. Общие сведения об ангобах. Материалы, используемые для их приготовления. Условия, определяющие сцепление ангобов с керамическими материалами.
17. Изготовление кусковых форм.
18. Надглазурные керамические краски.
19. Каменные керамические изделия. Исходные материалы и особенности производства каменных керамических масс.
20. Подглазурные краски-растворы (соли металлов).
21. Сушка и отделка отформованных изделий. Процессы, происходящие при сушке.
22. Люстры. Технологические особенности препаратов золота и серебра.
23. Обжиг керамических изделий. Процессы, происходящие в начальный период обжига.
24. Обжиг керамических изделий. Процессы, происходящие в период собственно обжига.
25. Основные типы обжигательных печей. Печи периодического действия.
26. Основные типы обжигательных печей. Печи непрерывного действия.

Параметры, критерии оценки, требования

При выставлении оценки преподаватель учитывает: логику, структуру, стиль ответа и изложения материала; культуру речи, манеру общения; готовность к дискуссии, аргументированность ответа; уровень самостоятельного мышления; умение приложить теорию к практике, решить задачи и др.

Нулевой уровень («неудовлетворительно»).

Результаты обучения обучающегося свидетельствуют:

- З) об усвоении им некоторых элементарных знаний, но обучающийся не владеет понятийным аппаратом изучаемой предметной области (практики);
- У) не умеет установить связь теории с практикой;
- В) не владеет способами решения практико-ориентированных задач.

Первый уровень - пороговый («удовлетворительно»).

Достигнутый уровень оценки результатов обучения обучающегося показывает:

- З) знания имеют фрагментарный характер, отличаются поверхностностью и малой содержательностью; обучающийся раскрывает содержание вопроса, но не глубоко, бессистемно, с некоторыми неточностями;
- У) слабо, недостаточно аргументированно может обосновать связь теории с практикой;
- В) способен понимать и интерпретировать основной теоретический материал по практике.

Второй уровень – повышенный («хорошо»).

Обучающийся на должном уровне:

- З) раскрывает учебный материал: даёт содержательно полный ответ, требующий незначительных дополнений и уточнений, которые он может сделать самостоятельно после наводящих вопросов преподавателя;
- У) демонстрирует учебные умения и навыки в области решения практико-ориентированных задач;
- В) владеет способами анализа, сравнения, обобщения и обоснования выбора методов решения практико-ориентированных задач.

Третий уровень – продвинутый («отлично»).

Обучающийся, достигающий должного уровня:

З) даёт полный, глубокий, выстроенный логично по содержанию вопроса ответ, используя различные источники информации, не требующий дополнений и уточнений;

У) доказательно иллюстрирует основные теоретические положения практическими примерами;

В) способен глубоко анализировать теоретический и практический материал, обобщать его, самостоятельно делать выводы, вести диалог и высказывать свою точку зрения.

Содержание уровня может быть представлено как в полном объеме (З+У+В), так и в частичном (З; З+У; З+В; У+В; У; В).

Критерии оценки зачета/ экзамена

При использовании 100-балльной шкалы оценивания при промежуточной аттестации, знания, умения и навыки обучающихся определяются в данной шкале и переводятся в оценки «отлично», «хорошо», «удовлетворительно», «неудовлетворительно», «зачтено», «не зачтено»

Шкала перевода баллов в оценки при промежуточной аттестации в форме экзамена

Оценка	Минимальное количество баллов	Максимальное количество баллов
Отлично	90	100
Хорошо	75	89
Удовлетворительно	60	74
Неудовлетворительно	0	59

Шкала перевода баллов в оценки при промежуточной аттестации в форме зачета

Оценка	Минимальное количество баллов	Максимальное количество баллов
Зачтено	60	100
Не зачтено	0	60

Знания, умения и навыки обучающихся при промежуточной аттестации **в форме экзамена** определяются оценками «отлично», «хорошо», «удовлетворительно», «неудовлетворительно».

«Отлично» выставляется, если обучающийся достиг продвинутого уровня формирования компетенций – обучающийся глубоко и прочно усвоил весь программный материал, исчерпывающе, последовательно, грамотно и логически стройно его излагает, не затрудняется с ответом при видоизменении задания, свободно справляется с задачами и практическими заданиями, правильно обосновывает принятые решения, умеет самостоятельно обобщать и излагать материал, не допуская ошибок.

«Хорошо» выставляется, если обучающийся достиг повышенного уровня формирования компетенций – обучающийся твердо знает программный материал, грамотно и по существу излагает его, не допускает существенных неточностей в ответе на вопрос, может правильно применять теоретические положения и владеет необходимыми умениями и навыками при выполнении практических заданий.

«Удовлетворительно» выставляется, если обучающийся достиг порогового уровня формирования компетенций – обучающийся усвоил только основной материал, но не знает отдельных деталей, допускает неточности, недостаточно правильные формулировки, нарушает последовательность в изложении программного материала и испытывает затруднения в выполнении практических заданий.

«Неудовлетворительно» соответствует нулевому уровню формирования компетенций – обучающийся не знает значительной части программного материала, допускает существенные ошибки, с большими затруднениями выполняет практические

задания, задачи.

Знания, умения и навыки обучающихся при промежуточной аттестации **в форме зачета** определяются «зачтено», «не зачтено».

«Зачтено» **выставляется, если обучающийся достиг уровней формирования компетенций: продвинутый, повышенный, пороговый** – обучающийся знает курс на уровне лекционного материала, базового учебника, дополнительной учебной, научной и методологической литературы, умеет привести разные точки зрения по излагаемому вопросу.

«Не зачтено» **соответствует нулевому уровню формирования компетенций;** – обучающийся имеет пробелы в знаниях основного учебного материала, допускает принципиальные ошибки в выполнении предусмотренных программой заданий.

Знания, умения и навыки обучающихся при промежуточной аттестации **в форме экзамена выставляется обучающемуся, если он достиг уровней формирования компетенций: продвинутый, повышенный, пороговый.**

Министерство культуры Российской Федерации
Кемеровский государственный институт культуры
Факультет визуальных искусств
Кафедра декоративно-прикладного искусства

ФОНД ОЦЕНОЧНЫХ СРЕДСТВ

по учебной дисциплине «Макетирование»

Направление подготовки
29.03.04 Технология художественной обработки материалов

Профиль подготовки
«Арт-технологии в художественном проектировании изделий из керамики»

Квалификация (степень) выпускника
Бакалавр

Формы обучения
Очная, заочная

Утвержден на заседании кафедры
11.12.2023., протокол № 5.

Составитель: Беляева О. А.

Кемерово 2023

Фонд оценочных средств

1. Перечень оцениваемых компетенций:

ПК-1. Способен определять и применять методы научных исследований при создании изделий декоративно-прикладного искусства и народных промыслов, обосновывать новизну собственных концептуальных идей и их художественных решений.

ПК-2. Способен владеть навыками линейно-конструктивного построения и основами живописи, навыками скульптора, современной шрифтовой культуры, приемами работы в макетировании и моделировании, приемами работы с цветом и цветовыми композициями.

ПК-3. Способен к организации проектной работы, определению набора возможных решений согласно сформулированным задачам, подходов к выполнению проекта; готовностью к разработке проектных идей, созданию комплексных функциональных и композиционных решений.

2. Критерии и показатели оценивания компетенций

Обучающийся должен демонстрировать следующие результаты обучения по дисциплине:

Код и наименование компетенции	Индикаторы достижения компетенций		
	знать	уметь	владеть
ПК-1. Способен определять и применять методы научных исследований при создании изделий декоративно-прикладного искусства и народных промыслов, обосновывать новизну собственных концептуальных идей и их художественных решений.	- методы научных исследований, необходимых для формирования концептуальных идей и последующего оформления их художественных решений в практике (З-1)	- собирать и обобщать информацию, необходимую для поиска проектных решений художественных изделий (У-1)	- навыками поиска и оценки информации, необходимой для организации проектной работы и создания произведений декоративно-прикладного искусства (В-1)
ПК-2. Способен владеть навыками линейно-конструктивного построения и основами живописи, навыками скульптора, современной шрифтовой культуры, приемами работы в макетировании и моделировании, приемами работы с цветом и цветовыми композициями.	- методы ведения и выполнения линейно-конструктивного построения изображения для его последующей обработки различными техниками (З-2)	- использовать различные художественные и декоративные приемы в работе над созданием изображений и проектов для формируемых изделий (У-2)	- навыками работы в различных декоративных техниках для визуализации образов в проекте, с учетом их последующего воплощения в материале (В-2)
ПК-3. Способен к организации	- типы и виды композиции для создания образов	- осуществлять эскизирование, определять главное в	- навыками применения

проектной работы, определению набора возможных решений согласно сформулированным задачам, подходов к выполнению проекта; готовностью к разработке проектных идей, созданию комплексных функциональных и композиционных решений.	художественно-конструкторских и проектных изделий декоративно-прикладного искусства (З-3)	работе, корректировать созданное изображение и формировать чистовой вариант проекта, с учетом ранее сформулированных задач (У-3)	различных проектных методов при визуализации проекта для изделий декоративно-прикладного искусства (В-3)
---	---	--	--

Параметры, критерии оценки, требования

При выставлении оценки преподаватель учитывает: логику, структуру, стиль ответа; культуру речи, манеру общения; готовность к дискуссии, аргументированность ответа; уровень самостоятельного мышления; умение приложить теорию к практике, решить задачи.

Нулевой уровень («неудовлетворительно»). Результаты обучения студента свидетельствуют:

- З) об усвоении им некоторых элементарных знаний, но студент не владеет понятийным аппаратом изучаемой предметной области (учебной дисциплины);
- У) не умеет установить связь теории с практикой;
- В) не владеет способами решения практико-ориентированных задач.

Первый уровень - пороговый («удовлетворительно»). Достигнутый уровень оценки результатов обучения студента показывает:

- З) знания имеют фрагментарный характер, отличаются поверхностностью и малой содержательностью; студент раскрывает содержание вопроса, но не глубоко, бессистемно, с некоторыми неточностями;
- У) слабо, недостаточно аргументированно может обосновать связь теории с практикой;
- В) способен понимать и интерпретировать основной теоретический материал по дисциплине.

Второй уровень повышенный («хорошо»). Студент на должном уровне:

- З) раскрывает учебный материал: дает содержательно полный ответ, требующий незначительных дополнений и уточнений, которые он может сделать самостоятельно после наводящих вопросов преподавателя;
- У) демонстрирует учебные умения и навыки в области решения практико-ориентированных задач;
- В) владеет способами анализа, сравнения, обобщения и обоснования выбора методов решения практико-ориентированных задач.

Третий уровень продвинутый («отлично»). Студент, достигающий должного уровня:

- З) дает полный, глубокий, выстроенный логично по содержанию вопроса ответ, используя различные источники информации, не требующий дополнений и уточнений;
- У) доказательно иллюстрирует основные теоретические положения практическими примерами;
- В) способен глубоко анализировать теоретический и практический материал, обобщать его, самостоятельно делать выводы, вести диалог и высказывать свою точку зрения.

По конкретной дисциплине содержание уровня может быть представлено как в полном объеме (З+У+В), так в частичном (З; З+У; З+В; У+В; У; В).

3. Формируемые/оцениваемые компетенции в структуре учебной дисциплины

№ п/п	Разделы (темы) дисциплины	Код оцениваемой компетенции			Планируемые результаты обучения по дисциплине	Оценочное средство
		ПК-1	ПК-2	ПК-3		
Раздел 1. Основы художественного конструирования						
1.1	Инструменты и материалы, применяемые в конструировании и макетировании	+	+		3-1,У-1,В-1 3-2,У-2,В-2	Устный опрос
1.2	Приемы формообразования в макетировании	+	+		3-1,У-1,В-1 3-2,У-2,В-2	Устный опрос, практические задания
1.3	Трансформация плоскости в рельеф	+	+		3-1,У-1,В-1 3-2,У-2,В-2	Практические задания
Раздел 2. Макетирование						
2.1	Макетирование различных базовых геометрических тел	+	+	+	3-1,У-1,В-1 3-2,У-2,В-2 3-3,У-3,В-3	Устный опрос, практические задания
2.2	Формообразование на основе различных базовых геометрических тел	+	+	+	3-1,У-1,В-1 3-2,У-2,В-2 3-3,У-3,В-3	практические задания
2.3	Выполнение макетов усложненной формы, основанных на конструировании путем комбинации простейших геометрических тел	+	+	+	3-1,У-1,В-1 3-2,У-2,В-2 3-3,У-3,В-3	практические задания, проект, тестирование

4. Оценочные средства по дисциплине

Перечень вопросов для устного опроса

Раздел 1. Основы художественного конструирования

1.1. Инструменты и материалы, применяемые в конструировании и макетировании

1. Материалы, применяемые в макетировании. Рекомендации по их использованию.
2. Перечислите инструменты, применяемые в макетировании.
3. Техника безопасности при работе с колющими и режущими предметами.

1.2. Приемы формообразования в макетировании

1. Основные приемы придания бумаге (картону) определенной конфигурации.
2. Перечислите основные приемы макетирования: обработка макетных материалов, виды склеек, обработка криволинейных поверхностей, использование цвета в макетировании.

3. Понятие о линейных элементах в макетировании.
4. Значение композиционных средств в макетировании: пропорции, контраст, нюанс, тождество, цвет.

1.3. Трансформация плоскости в рельеф

1. Макетирование плоскостных композиций из линейных элементов.
2. Макетирование линейных орнаментальных композиций. Особенности построения.
3. Принципы трансформация плоскости в объем.
4. Понятие кулисных поверхностей в макетировании.

Раздел 2. Макетирование

2.1.Макетирование различных базовых геометрических тел

1. Классификация объемных тел по виду очертания поверхностей.
2. Построение разверток тел вращения (цилиндр, конус).
3. Модели геометрически правильных тел вращения (шар, тор).

2.2.Формообразование на основе различных базовых геометрических тел

1. Функции макетов в проектной деятельности.
2. Макетирование в решении композиционных задач. Понятие объемно-пространственной композиции.
3. Порядок выполнения макета.

2.3.Выполнение макетов усложненной формы, основанных на конструировании путем комбинации простейших геометрических тел

- 1 Соединение объемов (врезки одних тел в другие).
- 2 Методы фиксации объемов.

Критерии оценки

5 баллов – обучающийся должен: продемонстрировать глубокие знания материала. Исчерпывающе, последовательно и грамотно изложить теоретический материал. Правильно формулировать определения;

4 балла – обучающийся должен: продемонстрировать достаточно полное знание программного материала. Продемонстрировать знание основных теоретических понятий. Уметь сделать достаточно обоснованные выводы по излагаемому материалу.

3 балла – обучающийся должен: продемонстрировать общее знание изучаемого материала. Показать общее владение понятийным аппаратом дисциплины. Уметь строить ответ в соответствии со структурой излагаемого вопроса.

2 балла – ставится в случае: незнания значительной части программного материала. Не владение понятийным аппаратом дисциплины.

1 балл – ставится в случае: незнания значительной части программного материала. Не владение понятийным аппаратом дисциплины. Существенных ошибок при изложении учебного материала.

0 баллов – ставится в случае незнания материала.

4.2. Комплект практических заданий

Раздел 1. Основы художественного конструирования

1.2. Приемы формообразования в макетировании

1. Приемы формообразования в макетировании

Задание: выполнить серию композиций на трансформацию плоскости.

Критерии оценки:

- Аккуратность исполнения;

- Глубина проработки форм, степень детализации;
- Целостность работы.

1.3. Трансформация плоскости в рельеф

2. Рельеф «Уголки»

Задание: выполнить геометрический орнамент.

Критерии оценки:

Оригинальность орнамента;

Сложность орнамента (количество повторяющихся мотивов, криво-линейные формы);

Аккуратность исполнения (точность чертежа, точность и глубина выполнения надрезов, отсутствия следов карандаша, пятен, подтеков клея);

Оригинальность и сложность оформления (рамки)

3. Рельеф «Орнамент»

Задание: выполнить орнамент.

Критерии оценки:

- Оригинальность орнамента;
- Сложность орнамента (количество повторяющихся мотивов, криво-линейные формы);
- Аккуратность исполнения (точность чертежа, точность и глубина выполнения надрезов, отсутствия следов карандаша, пятен, подтеков клея);
- Оригинальность и сложность оформления (рамки).

Раздел 2. Макетирование

2.1. Макетирование различных базовых геометрических тел

4. Простые геометрические тела

Задание: выполнить макеты: куба (8×8 см), цилиндра (диаметр 8 см, высота 16 см), пирамиды (сторона 8 см, высота 8 см) по предложенным образцам.

Критерии оценки:

- Аккуратность исполнения: отсутствие щелей, лишних стыков, подтеков клея и т.д.;
- Глубина проработки форм, степень детализации;
- Целостность работы.

5. Формирование объема шара с помощью взаимно перпендикулярных секущих плоскостей

Задание: выполнить макет шара.

Критерии оценки:

- Аккуратность исполнения;
- Глубина проработки формы, степень детализации;
- Целостность работы.

6. Формирование композиции с помощью взаимно перпендикулярных секущих плоскостей

Задание: выполнить композицию.

Критерии оценки:

- Аккуратность исполнения: отсутствие щелей, лишних стыков, подтеков клея и т.д.;
- Глубина проработки форм, степень детализации;
- Целостность работы.

2.2. Формообразование на основе различных базовых геометрических тел

7. Объемное макетирование из бумаги

Задание: выполнить композицию из врезанных геометрических тел.

Критерии оценки:

- Аккуратность исполнения: отсутствие щелей, лишних стыков, подтеков клея и т.д.;
- Глубина проработки формы, степень детализовки;
- Целостность работы.

2.3. Выполнение макетов усложненной формы, основанной на конструировании путем комбинации простейших геометрических тел

8. Объемное макетирование из бумаги

Задание: выполнить бытовой предмет.

Критерии оценки задания:

- Соответствие основных линейных размеров макета модели;
- Сложность модели (количество деталей, криволинейные формы);
- Аккуратность исполнения (точность чертежа, точность стыков, отсутствие щелей, отсутствие следов карандаша, пятен, подтеков клея)
- Степень передачи стилистических черт предмета, последовательность стратегии соблюдения условности модели.

9. Объемное макетирование из бумаги

Задание: выполнить композицию на свободную тему.

Критерии оценки задания:

- Соответствие основных линейных размеров макета модели;
- Сложность модели (количество деталей, криволинейные формы);
- Аккуратность исполнения (точность чертежа, точность стыков, отсутствие щелей, отсутствие следов карандаша, пятен, подтеков клея)
- Степень передачи стилистических черт предмета, последовательность стратегии соблюдения условности модели.

Методика оценивания

Выполняемые обучающимися практические задания оцениваются по приведенным критериям по 4х бальной шкале:

5 баллов – выставляется, если задания выполнены в полном объеме;

4 балла – выставляется, если задания выполнены в полном объеме, но допущен ряд несущественных ошибок;

3 балла – выставляется, если задания выполнены в не полном объеме;

2 балла – выставляется, если задания выполнены не в полном объеме и допущен ряд грубейших ошибок.

4.3. Проект

Варианты типовых проектных решений выбираются в зависимости от специфики проектируемого объекта и от назначения проекта. Проект может быть оформлен и представлен в различных вариантах:

а) в зависимости от пространственной характеристики проекта:

- плоскостной вариант (на листах стандартных форматов, на планшетах);

- объемный вариант (макет);

б) в зависимости от носителя информации:

- непосредственный вариант – может восприниматься на прямую, без применения специальных средств техники. К нему относятся всевозможные проекты на листах или планшетах, макеты;

- опосредствованный вариант – обусловлен применением специальных средств техники (электронных носителей, компьютеров, проекторов). В данном случае материал предоставляется в виде электронных презентаций, видео роликов.

Этапы выполнения проекта: выполнения проекта и его реализации в объект (изделие).

Предпроектный анализ – первоначальная стадия проектирования, включающая в себя сбор и анализ информации (графической и др.) по разрабатываемому объекту, формулировку концепции.

Предпроектный анализ состоит из следующих этапов:

- предварительная оценка проектной ситуации (условий проектирования) – сбор материала и необходимой информации о будущем объекте;
- визуальное изучение условий проектирования;
- изучение прототипов, составление задания на проектирование;
- выработка *проектной концепции*: обдумывание содержания образа, идейного замысла будущей композиции;
- намечаются и разрабатываются (словесно, графически, объемно) несколько вариантов;
- определяется и принимается к разработке главная проектная идея;
- первоначальное решение образно-пластических задач в пробном эскизировании.

Проектная деятельность – основной этап проектирования, направленный на выполнение макета:

- поиск образно-пластической идеи композиции – эскизы;
- выполнение *проекта*: создание комплекта чертежей;
- выполнение проекта (рукотворного или в технике компьютерной графики), макета, модели объекта, *картона* – окончательного эскиза в натуральную величину;
- подготовка и брошюрование проектной документации в *портфолио*.

Портфолио – сбор и брошюрование проектных (поисковых, эмпирических) материалов.

Проектная экспозиция – показ комплекта проектных разработок объекта, объединенных способом раскрытия образа или техническими приемами проектно-графического решения.

Требования к расчетно-графическим работам. Макетам.

Расчетно-графические работы, являются основным видом учебной самостоятельной деятельности обучающихся по выполнению макетов.

Цель расчетно-графических работ – систематизация, углубление и развитие теоретических знаний, практических графических умений и навыков, полученных в процессе аудиторного и самостоятельного изучения проекционных способов изображения пространственных форм на плоскости для дальнейшего применения их в изготовлении макетов. Прием чертежей расчетно-графических работ и макетов по заданным темам проводятся в строгой последовательности и в сроки, установленные графиком учебного процесса.

Методика оценивания

Обучающиеся решают графические задания и выполняют макеты по индивидуальным вариантам. В критериях оценки учитывается затраченное время на каждый вариант задания. Правильность выполнения и цветовые решения задания, его наглядность.

5 баллов – обучающийся справился с расчетно-графическим заданием за установленное время по заданной теме без ошибок или с минимальным количеством ошибок. Выполнил

аккуратно на высоком уровне макет. На дополнительные вопросы отвечает верно.

4 балла – обучающийся не уложился в установленные временные рамки, отведенные для графического решения и макетирования. С использованием дополнительного времени макет выполнен, верно.

3 балла – обучающийся не уложился в установленные временные рамки, отведенные для графического решения и склеивания макета. С использованием дополнительного времени макет выполнен не аккуратно, с ошибками.

2 балла – используя, основное и дополнительное время, расчетно-графическое задание выполнено неверно. Что не позволило выполнить макет.

5. Оценочные средства по дисциплине для промежуточного контроля

5.1. Типовой вариант тестирования

1. Что такое макет?

- а) архитектурный макет – это изображение вновь проектируемого сооружения, комплекса сооружений или конкретного памятника исторического архитектурного наследия;
- б) пространственное изображение чего-либо, обычно в уменьшенных размерах;
- в) рисунок.

2. Моделирование – это процесс...

- а) использования абстракций, аналогий, гипотез, других категорий;
- б) методов познания;
- в) познания интересующего исследователя объекта-оригинала с помощью модели;
- г) построения, изучения и применения моделей.

3. основным приемам художественного конструирования не относится...

- а) сгибание;
- б) разгибание;
- в) тиснение;
- г) кручение.

4. У каких фигур основанием является круг?

- а) параллелепипед, куб;
- б) конус, цилиндр;
- в) пирамида, призма.

5. Выбрать правильное определение: Объемная композиция – это...

- а) композиция архитектурных объектов;
- б) построение музыкального произведения;
- в) композиция, строящаяся в трех измерениях;
- г) композиция расположения предметов и людей на сцене.

6. Какие фигуры относятся к телам вращения?

- а) конус, цилиндр, шар, тор;
- б) тетраэдр, куб, октаэдр, икосаэдр, додекаэдр.
- в) квадрат, эллипс, ромб, прямоугольник;
- г) звездчатый додекаэдр, звездчатый икосаэдр, битригональный додекаэдр.

7. Какой способ склеивания используют для выставочных макетов?

- а) стык в стык;
- б) внахлест;
- в) соединение с – клапанами;
- г) соединение с – язычками.

8) Сколько граней у Тетраэдра?

- а) четыре грани;
- б) две грани;
- в) пять граней;

г) семь граней.

9. Сколько граней у икосаэдра?

а) двадцать граней;

б) семь граней;

в) пять граней;

г) две грани.

10. Геометрическое тело, образованное вращением прямоугольного треугольника вокруг одной из его сторон – это

а) цилиндр;

б) конус;

в) куб;

г) икосаэдр.

11. Объемные тела, возникающие при вращении плоской геометрической фигуры - это

а) тела вращения;

б) правильные многогранники;

в) неправильные многогранники;

г) плоские фигуры.

12. Для того чтобы грани макета призмы были ровными, без надломов, необходимо:

а) по линиям сгиба сделать надрезы;

б) по линиям сгиба сделать заломы;

в) по линиям сгиба сделать припуски;

г) по линиям сгиба сделать сквозные прорезы.

13. Инструменты, используемые в макетировании

а) картон, бумага, резак, ножницы, клей;

б) круглые кисти, палитра, тушь, акварельная бумага;

в) гвозди, молоток, рубанок, плоскогубцы;

г) карандаш, линейка, циркуль, резинка, рапидограф, рейсфедер, бумага.

14. Ватман – это...

а) бумага, используемая в черчении и макетировании;

б) разновидность писчей бумаги;

в) полупрозрачная бумага для копирования чертежей;

г) копировальная бумага.

15. Масштаб—это ...

а) отношение длины отрезка на чертеже к его длине в натуре;

б) условное изображение;

в) план;

г) линейка.

16. Пропорция – это...

а) соразмерность, определенное соотношение частей между собой;

б) система осей;

в) зрительное равновесие композиции;

г) упорядоченность элементов формы.

17. Линейка – это....

а) чертежный инструмент, используемый для вычерчивания прямых линий;

б) инструмент для вычерчивания кривых линий;

в) инструмент для изготовления макетов.

18. Типы бумаги, используемой в макетировании.

а) пластик, резина;

б) пенополистирол, полигаль;

в) ватман, торшон, акварельная бумага, «Госзнак», картон, цветная бумага.

19. Перечислите основные приемы работы с бумагой в макетировании

а) отмывание, натирание, растирание;

- б) вырезание, натягивание;
- в) сминание, скручивание, сгибание, скручивание, разрывание и разрезание;
- г) наращивание, выветривание, набухание.

20. Массивность и пространственность – это ...

- а) два противоположных состояния объемно-пространственной формы;
- б) дополнительные свойства объемно-пространственной формы;
- в) элементы, разрушающие объемно-пространственную форму;
- г) способность поверхности отражать и пропускать световой поток.

Ключ к тесту:

1а; 2г; 3б; 4б; 5в; 6а; 7а; 8а; 9а; 10б; 11а; 12а; 13а; 14а; 15а; 16а; 17а; 18в; 19в; 20а.

Критерии оценки тестирования

Балл	Выполнение заданий тестирования в %	Результаты оценки
5	90 – 100 % от общего количества вопросов тестирования (18 – 20 верных ответов)	отлично
4	75 – 89 % от общего количества вопросов тестирования (15 – 17 верных ответов)	хорошо
3	60 – 74 % от общего количества вопросов тестирования (10 – 14 верных ответов)	удовлетворительно
2	до 60 % от общего количества вопросов тестирования (до 10 верных ответов)	неудовлетворительно

5.2.Перечень заданий, необходимый для получения зачета

На каждом занятии, обучающиеся получают практические задания для проверки усвоения материала и задание для самостоятельной работы. Для проверки выполненной работы (практические упражнения и самостоятельных работ, проекта) проводится **текущий просмотр**. Далее выполняется тестирование.

По итогам 7 семестра проводится **зачетный просмотр**. На просмотр предоставляются все задания, выполненные в течение семестра и работы, выполненные самостоятельно. Просмотр как форма аттестации учебно-творческих работ проводится в соответствии с «Положением об учебно-творческих работах обучающихся факультета визуальных искусств» от 27.12.2017 № 147/ 01.08-08.

Методика оценивания

Знания, умения и навыки обучающихся при промежуточной аттестации в форме экзамена определяются оценками «отлично», «хорошо», «удовлетворительно», «неудовлетворительно».

«Отлично» (90-100 баллов) выставляется, если обучающийся достиг продвинутого уровня формирования компетенций обучающийся – глубоко и прочно усвоил весь программный материал, исчерпывающе, последовательно, грамотно и логически стройно его излагает, не затрудняется с ответом при видоизменении задания, свободно справляется с задачами и практическими заданиями, правильно обосновывает принятые решения, умеет самостоятельно обобщать и излагать материал, не допуская ошибок.

«Хорошо» (75-89 баллов) выставляется, если обучающийся достиг повышенного уровня формирования компетенций - обучающийся твердо знает программный материал, грамотно и по существу излагает его, не допускает существенных неточностей в ответе на вопрос, может правильно применять теоретические положения и владеет необходимыми умениями и навыками при выполнении практических заданий.

«Удовлетворительно» (60-74 балла) выставляется, если обучающийся достиг порогового уровня формирования компетенций - обучающийся усвоил только основной материал, но не знает отдельных деталей, допускает неточности, недостаточно правильные формулировки, нарушает последовательность в изложении программного материала и испытывает затруднения в выполнении практических заданий.

«Неудовлетворительно» (менее 60 баллов) соответствует нулевому уровню формирования компетенций, обучающийся не знает значительной части программного материала, допускает существенные ошибки, с большими затруднениями выполняет практические задания, задачи.

Шкала перевода баллов в оценки для зачета по дисциплине

Уровень формирования компетенции	Оценка		Минимальное количество баллов	Максимальное количество баллов
Продвинутый	Зачтено	Отлично	90	100
Повышенный		Хорошо	75	89
Пороговый		Удовлетворительно	60	74
Нулевой	Не зачтено	Неудовлетворительно	0	59

Министерство культуры Российской Федерации
ФГБОУ ВО «Кемеровский государственный институт культуры»
Факультет визуальных искусств
Кафедра декоративно-прикладного искусства

ФОНД ОЦЕНОЧНЫХ СРЕДСТВ
по учебной дисциплине «Основы современной шрифтовой культуры»

Направление подготовки
29.03.04 Технология художественной обработки материалов

Профиль подготовки
«Арт-технологии в художественном проектировании изделий из керамики»

Квалификация (степень) выпускника
Бакалавр

Формы обучения
Очная, заочная

Утвержден на заседании кафедры
11.12.2023., протокол № 5.

Составитель: Воронова И. В.

ФОНД ОЦЕНОЧНЫХ СРЕДСТВ

1. Перечень оцениваемых компетенций:

- Способен владеть навыками линейно-конструктивного построения и основами живописи, навыками скульптора, современной шрифтовой культуры, приемами работы в макетировании и моделировании, приемами работы с цветом и цветовыми композициями (ПК-2)

2. Критерии и показатели оценивания компетенций

В результате освоения дисциплины обучающийся должен демонстрировать следующие результаты обучения:

<i>Код и наименование компетенции</i>	<i>Индикаторы достижения компетенций</i>		
	<i>Знать</i>	<i>Уметь</i>	<i>Владеть</i>
Способен владеть навыками линейно-конструктивного построения и основами живописи, навыками скульптора, современной шрифтовой культуры, приемами работы в макетировании и моделировании, приемами работы с цветом и цветовыми композициями (ПК-2)	методы ведения и выполнения линейно-конструктивного построения изображения для его последующей обработки различными техниками (З-1)	использовать различные художественные и декоративные приемы в работе над созданием изображений и проектов для формируемых изделий (У-1)	навыками работы в различных декоративных техниках для визуализации образов в проекте, с учетом их последующего воплощения в материале (В-1)

3. Формируемые компетенции в структуре учебной дисциплины и средства их оценивания

№ п/п	Раздел (темы) дисциплины	Код оцениваемой компетенции	Планируемые результаты обучения по дисциплине (ЗУВ)	Оценочное средство
1	Раздел 1. Искусство шрифта в ретроспективе			
1.1	Тема 1.1. Разновидности шрифтовых форм от древнего мира до нового времени	ПК-2	З-1, У-1, В-1	Разноуровневые практические задания
1.2	Тема 1.2. Рубленый шрифт и антиква. Специфика их применения	ПК-2	З-1, У-1, В-1	Разноуровневые практические задания
1.3	Тема 1.3. Разновидности шрифтов в современном изобразительном искусстве	ПК-2	З-1, У-1, В-1	Разноуровневые практические задания
2	Раздел 2. Основы формообразования и приемы гармонизации шрифтовых композиций: традиции и новации			
2.1	Тема 2.1. Шрифтовая графика как основа формообразования букв и их начертаний	ПК-2	З-1, У-1, В-1	Разноуровневые практические задания
2.2	Тема 2.2. Методика построения рубленого шрифта. Основные	ПК-2	З-1, У-1, В-1	Разноуровневые практические

	требования, предъявляемые к работе над шрифтом			задания
2.3	Тема 2.3. Разновидности шрифтовых композиций, их вариации. Особенности составления шрифтовых композиций: традиции и новации	ПК-2	З-1, У-1, В-1	Разноуровневые практические задания
3	Раздел 3. Единство формы и стиля в создании различных шрифтовых композиций			
3.1	Тема 3.1. Шрифт как часть визуальной культуры современности. Роль и значение формы в создании шрифтовых композиций различных стилей	ПК-2	З-1, У-1, В-1	Разноуровневые практические задания
3.2	Тема 3.2. Психология восприятия шрифтовых форм. Четкость, ясность и удобочитаемость графем	ПК-2	З-1, У-1, В-1	Разноуровневые практические задания
3.3	Тема 3.3. Изображение на основе шрифта	ПК-2	З-1, У-1, В-1	Разноуровневые практические задания
3.4	Тема 3.4. Шрифт как часть изображения	ПК-2	З-1, У-1, В-1	Разноуровневые практические задания Портфолио Тестирование

4. Оценочные средства по дисциплине

4.1. Оценочные средства для текущего контроля успеваемости

4.1.1. Комплект разноуровневых практических заданий

Разноуровневые практические задания, включая вопросы для собеседования и оценки знаний обучающихся (выполняются двумя способами):

- первый способ связан с краткой характеристикой и пониманием основных моментов задания, решением задач репродуктивного уровня, формулировкой ответов на вопросы для собеседования;

- второй способ заключается в поиске визуальных вариантов решения заданий, предусмотренных задачами реконструктивного и творческого уровней.

Раздел 1. Искусство шрифта в ретроспективе

Тема 1. 1. Разновидности шрифтовых форм от древнего мира до нового времени

Вариант 1

1 Задачи репродуктивного уровня

Задание 1. Дать характеристику понятия «шрифт».

Задание 2. Рассказать о роли шрифта в культуре и искусстве.

2 Задачи реконструктивного уровня

Задание 1. Вычертить на плоскости каждого листа для эскизов формата А4 4 одинаковых квадрата размером 7х7 см, композиционно уравновесив их.

3 Задачи творческого уровня

Задание 1. В одном из подготовленных листов создать 4 эскиза для черно-белой композиции в технике пятновой, линейной, линейной и пятновой графики с изображением буквы на основе графем, характерных для иероглифического письма Древнего Египта.

Задание 2. В одном из подготовленных листов создать 4 эскиза для черно-белой композиции в технике пятновой, линейной, линейной и пятновой графики с изображением буквицы на основе графем, характерных для средневекового готического шрифта.

Вариант 2

1 Задачи репродуктивного уровня

Задание 1. Дать характеристику понятия «буквица» как разновидности шрифтовой формы.

Задание 2. Назвать отличительные особенности различных шрифтовых форм на примерах китайской и европейской письменности.

2 Задачи реконструктивного уровня

Задание 1. Вычертить на плоскости каждого листа для эскизов формата А4 4 одинаковых квадрата размером 7х7 см, композиционно уравновесив их.

3 Задачи творческого уровня

Задание 1. В одном из подготовленных листов создать 4 эскиза для черно-белой композиции в технике пятновой, линейной, линейной и пятновой графики с изображением буквицы на основе графем, характерных для китайского иероглифического письма.

Задание 2. В одном из подготовленных листов создать 4 эскиза для черно-белой композиции в технике пятновой, линейной, линейной и пятновой графики с изображением буквицы на основе графем, характерных для кириллицы.

Тема 1.2. Рубленый шрифт и антиква. Специфика их применения

Вариант 1

1 Задачи репродуктивного уровня

Задание 1. Дайте характеристику понятия «рубленый шрифт».

Задание 2. Перечислить и дать краткую характеристику специфических черт рубленого шрифта.

2 Задачи реконструктивного уровня

Задание 1. Вычертить на плоскости листа для эскизов формата А4 2 одинаковых квадрата размером 10х10 см, композиционно уравновесив их.

3 Задачи творческого уровня

Задание 1. В одном из квадратов создать черно-белую графическую композицию в технике линейной графики на основе нескольких букв или конкретного слова, выполненных шрифтом антиква, соответствующую следующим типам и видам: фронтальная, линейная, центральная, замкнутая.

Задание 2. Во втором квадрате создать черно-белую графическую композицию в технике линейной графики на основе нескольких букв или конкретного слова, выполненных шрифтом антиква, соответствующую следующим типам и видам: фронтальная, модульная, центральная, открытая.

Вариант 2

1 Задачи репродуктивного уровня

Задание 1. Дайте характеристику понятия «шрифт антиква».

Задание 2. Перечислить и дать краткую характеристику специфических черт шрифта антиква.

2 Задачи реконструктивного уровня

Задание 1. Вычертить на плоскости каждого листа для эскизов формата А4 2 одинаковых квадрата размером 10х10 см, композиционно уравновесив их.

3 Задачи творческого уровня

Задание 1. В одном из квадратов создать черно-белую графическую композицию в технике пятновой графики на основе нескольких букв или конкретного слова, выполненных шрифтом антиква, соответствующую следующим типам и видам: фронтальная, симметричная, центральная, открытая.

Задание 2. Во втором квадрате создать черно-белую графическую композицию в технике пятновой графики на основе нескольких букв или конкретного слова, выполненных шрифтом антиква, соответствующую следующим типам и видам: фронтальная, асимметричная, центральная, закрытая.

Тема 1.3. Разновидности шрифтов в современном изобразительном искусстве

Вариант 1

1 Задачи репродуктивного уровня

Задание 1. Дать краткую характеристику основных типов и видов шрифтов.

Задание 2. Привести примеры нестандартных подходов к созданию графем для нового шрифта.

2 Задачи реконструктивного уровня

Задание 1. Вычертить на плоскости каждого листа для эскизов формата А4 4 одинаковых квадрата любого размера, композиционно уравновесив их.

3 Задачи творческого уровня

Задание 1. В одном из квадратов осуществить стилизацию любого фрукта, имеющего форму, напоминающую очертания буквы. С помощью линейной графики дополнить форму фрукта недостающими элементами, характерными для определенной буквы.

Задание 2. В одном из квадратов осуществить стилизацию любого предмета, имеющего форму, напоминающую очертания буквы. С помощью пятновой или линейной графики дополнить форму фрукта недостающими элементами, характерными для определенной буквы.

Задание 3. В одном из квадратов осуществить стилизацию животного, имеющего силуэт и пластику, соответствующие очертаниям буквы. Выполнить стилизованное изображение животного силуэтом. С помощью пятновой графики дополнить силуэт животного недостающими элементами, характерными для определенной буквы.

Задание 4. В одном из квадратов осуществить стилизацию насекомого, имеющего силуэт и пластику, соответствующие очертаниям буквы. Выполнить стилизованное изображение насекомого в любой графической технике. С помощью линейной или пятновой графики дополнить силуэт насекомого недостающими элементами, характерными для определенной буквы.

Раздел 2. Основы формообразования и приемы гармонизации шрифтовых композиций: традиции и новации

Тема 2.1. Шрифтовая графика как основа формообразования букв и их начертаний

Вариант 1

1 Задачи репродуктивного уровня

Задание 1. Дать характеристику понятия «шрифтовая графика».

Задание 2. Охарактеризовать специфику формообразования в проектировании шрифтовых композиций.

2 Задачи реконструктивного уровня

Задание 1. Вычертить на плоскости каждого листа для эскизов формата А4 2 одинаковых квадрата с вписанными в них окружностями одного размера, композиционно уравновесив их.

3 Задачи творческого уровня

Задание 1. В одном из подготовленных листов создать 2 эскиза для композиции, в основе которой лежит буква «А», в технике черно-белой пятновой графики.

Задание 2. В одном из подготовленных листов создать 2 эскиза для композиции, в основе которой лежит буква «Н», в технике черно-белой линейно-пятновой графики.

Вариант 2

1 Задачи репродуктивного уровня

Задание 1. Дать характеристику понятия «очертание» в контексте шрифтовой графики.

Задание 2. Какова роль формы и ритма в проектировании графем различных шрифтов.

2 Задачи реконструктивного уровня

Задание 1. Вычертить на плоскости каждого листа для эскизов формата А4 2 одинаковых окружности с вписанными в них квадратами одного размера, композиционно уравновесив их.

3 Задачи творческого уровня

Задание 1. В одном из подготовленных листов создать 2 эскиза для композиции, в основе которой лежит буква «К», в технике черно-белой линейной графики.

Задание 2. В одном из подготовленных листов создать 2 эскиза для композиции, в основе которой лежит буква «С», в технике черно-белой линейно-пятновой графики.

Тема 2.3. Разновидности шрифтовых композиций, их вариации. Особенности составления шрифтовых композиций: традиции и новации

Вариант 1

1 Задачи репродуктивного уровня

Задание 1. Перечислить разновидности шрифтовых композиций. Дать их краткую характеристику.

Задание 2. Рассказать об особенностях составления шрифтовых композиции в традиционном и новационном ключе.

2 Задачи реконструктивного уровня

Задание 1. Вычертить на плоскости листа для эскизов формата А4 3 одинаковых прямоугольника одинакового размера, композиционно уравновесив их.

3 Задачи творческого уровня

Задание 1. В одном из подготовленных прямоугольников в технике черно-белой графики создать формальную композиционную схему, состоящую из линий и пятен, на основе симметрии.

Задание 2. В одном из подготовленных прямоугольников в технике черно-белой графики создать формальную композиционную схему, состоящую из линий и пятен, на основе асимметрии.

Задание 3. В одном из подготовленных прямоугольников в технике черно-белой графики создать формальную композиционную схему, состоящую из линий и пятен, на основе выворотки.

Раздел 3. Единство формы и стиля в создании различных шрифтовых композиций

Тема 3.1. Шрифт как часть визуальной культуры современности. Роль и значение формы в создании шрифтовых композиций различных стилей

Вариант 1

1 Задачи репродуктивного уровня

Задание 1. Дать характеристику вариантов использования шрифта в визуальной культуре современности.

Задание 2. Описать роль и значение формы в создании шрифтовых композиций различных стилей. Привести примеры.

2 Задачи реконструктивного уровня

Задание 1. Вычертить на плоскости листа для эскизов формата А4 4 квадрата одинакового размера, композиционно уравновесив их.

3 Задачи творческого уровня

Задание 1. В одном из подготовленных квадратов выполнить черно-белую графическую обработку любого простого числа, выявив его форму с помощью пятновой техники.

Задание 2. В одном из подготовленных квадратов выполнить черно-белую графическую обработку любого простого числа, выявив его форму с помощью техники работы линиями.

Задание 3. В одном из подготовленных квадратов выполнить черно-белую графическую обработку любого простого числа, выявив его форму, с помощью линейно-пятновой техники на основе симметричной открытой модульной композиции.

Задание 4. В одном из подготовленных квадратов выполнить черно-белую графическую обработку любого простого числа, выявив его форму, с помощью линейно-пятновой техники на основе асимметричной закрытой композиции.

Тема 3.2. Психология восприятия шрифтовых форм. Четкость, ясность и удобочитаемость графем

Вариант 1

1 Задачи репродуктивного уровня

Задание 1. Какими правилами необходимо руководствоваться при создании удобочитаемых шрифтовых форм?

Задание 2. В каком соотношении применяются функциональный и художественный подходы в проектировании шрифтовых форм. Привести различные примеры.

2 Задачи реконструктивного уровня

Задание 1. Вычертить на плоскости каждого листа для эскизов формата А4 4 квадрата одинакового размера, композиционно уравновесив их.

3 Задачи творческого уровня

Задание 1. В одном из подготовленных листов с квадратами создать из инициалов своего имени 4 варианта черно-белых композиций в технике линейной и пятновой графики на основе асимметрии и модульности форм.

Задание 2. Во втором подготовленном листе с квадратами создать из инициалов своего имени 4 варианта черно-белых композиций в технике линейной и пятновой графики на основе различных вариантов симметрии и линейного типа композиции.

Тема 3.3. Изображение на основе шрифта

Вариант 1

1 Задачи репродуктивного уровня

Задание 1. Возможно ли подходить к анализу и характеристике шрифтов как знаков и изобразительных элементов? Аргументировать свой ответ.

Задание 2. Какими моментами необходимо руководствоваться при создании изображения из различных шрифтовых гарнитур? Привести примеры из практики.

2 Задачи реконструктивного уровня

Задание 1. Вычертить на плоскости листа для эскизов формата А4 2 одинаковых квадрата любого размера, композиционно уравновесив их.

3 Задачи творческого уровня

Задание 1. В одном из квадратов на основе графем рубленого шрифта в технике цветной графики (используя 2-3 оттенка цвета) создать динамичную композицию, имитирующую конкретное изображение (архитектурное сооружение, животное, парусник и пр.).

Задание 2. Во втором квадрате на основе графем рубленого шрифта в технике цветной графики (используя 2-3 оттенка цвета) создать статичную композицию, имитирующую конкретное изображение (архитектурное сооружение, животное, парусник и пр.).

Тема 3.4. Шрифт как часть изображения

Вариант 1

1 Задачи репродуктивного уровня

Задание 1. Какие приемы стилизации изображения можно использовать для визуализации конкретного понятия, слова, выражения? Аргументировать свой ответ на основе анализа конкретных примеров из практики.

Задание 2. Какими моментами необходимо руководствоваться при совмещении в композиции изображения и шрифта? Привести примеры из практики.

2 Задачи реконструктивного уровня

Задание 1. Вычертить на плоскости листов для эскизов формата А4 2 одинаковых прямоугольника любого размера, композиционно уравновесив их.

3 Задачи творческого уровня

Задание 1. В одном из листов с прямоугольниками в технике линейной и пятновой черно-белой графики осуществить стилизацию любого растения, форму которого возможно будет совместить с его описанием с помощью шрифтовой гарнитуры.

Задание 2. В другом листе с прямоугольниками в технике линейной и пятновой черно-белой графики осуществить стилизацию любого животного, форму которого возможно будет совместить с его описанием с помощью шрифтовой гарнитуры.

Критерии оценки заданий для текущего контроля успеваемости

1. Критерии оценки обучающегося на вопросы для собеседования, входящие в комплект разноуровневых заданий:

- **оценка «отлично»** (5 баллов) выставляется обучающемуся, проявившему всесторонние и глубокие знания материала литературы, проявившему творческие способности ее в понимании и изложении.

- **оценка «хорошо»** (4 балла) ставится обучающемуся, проявившему полное знание материала, освоившему основную рекомендованную литературу, показавшему стабильный характер знаний и умений и способному к их самостоятельному применению и пополнению в ходе последующего обучения.

- **оценка «удовлетворительно»** (3 балла) ставится обучающемуся, проявившему знания в объеме, необходимом для последующего обучения и предстоящей практической деятельности, допустившему неточности в ответе, но обладающему необходимыми знаниями и умениями для их устранения при корректировке со стороны преподавателя.

- **оценка «неудовлетворительно»** (2 балла) ставится обучающемуся, показавшему существенные пробелы в знании основного программного материала, допустившему принципиальные ошибки при применении теоретических знаний, которые не позволяют ему продолжить обучение или приступить к практической деятельности без подготовки по данной дисциплине.

2. Критерии оценки обучающегося по выполнению практической части разноуровневых заданий и подготовительного эскизного материала к практическим заданиям соответствуют перечню, приведенному в таблицах пункта «Параметры и критерии оценки учебно-творческих заданий по дисциплине при итоговом контроле».

4.2. Оценочные средства для промежуточной аттестации по итогам освоения дисциплины

4.2.1. Комплекты для тестирования

Типовой вариант тестирования для зачета (8 семестр)

1. Выберите из приведенного перечня понятие, определение которого соответствует следующим характеристикам:

- крупный масштаб;
- первая буква главы или раздела;
- отличие данной буквы от остального текста.

- А) гротеск;
- Б) шрифт;
- В) буквица;
- Г) апостроф.

2. Как называются шрифты, отличающиеся строгостью начертания и правильными пропорциями в написании букв и цифр:

- А) ручные;
- Б) базовые;
- В) тематические;
- Г) каллиграфические.

3. Укажите, какие разновидности шрифтов лучше всего применять в начертании заголовков и крупных надписей/ слоганов:

- А) тематические шрифты;
- Б) антиква;
- В) ручное начертание шрифтов;
- Г) базовые шрифты.

4. Укажите, какой класс типографских наборных шрифтов лучше всего использовать в деловой документации/ наборе значительного количества текста:

- А) гротеск;
- Б) трехмерный;
- В) округлый;
- Г) антиква.

5. Выберите из предложенного перечня характерные моменты, свойственные гротеску:

- А) отсутствие засечек;
- Б) наличие одинаковой ширины всех составляющих букв;
- В) наличие засечек;
- Г) наличие вензелей.

6. Укажите, как в переводе с латинского языка переводится понятие «антиква»:

- А) простая;
- Б) сложная;
- В) древняя;
- Г) колючая.

7. Выберите из предложенного перечня понятие, соответствующее следующему определению:

- шрифт с заметным наклоном основных штрихов и скругленными формами, часто имитирующий рукописный текст.

- А) печать;
- Б) курсив;
- В) гротеск;
- Г) флаг.

8. Укажите, каким термином можно объединить следующие шрифтовые композиции:

- симметричная;
- блочная;
- флаговая.

- А) виды;
- Б) типы;
- В) классы;
- Г) характеристики.

9. Выберите из приведенного перечня черты, характерные для блочной шрифтовой композиции:

- А) надписи разделены на две равные части;
- Б) все строки текста вписаны в прямоугольник;
- В) в строках используется примерно одинаковое количество букв;
- Г) все строки расположены на одной линии только от правого края листа.

10. Укажите, в какой шрифтовой композиции разметка букв и строк начинается от вертикальной прямой:

- А) блочная;
- Б) симметричная;
- В) асимметричная;
- Г) флаговая.

11. Выберите из предложенного перечня определение, характерное для понятия шрифта:

- А) графический рисунок, представляющий из себя начертания букв и знаков (алфавитное письмо), выполненный в единой стилистике и композиционной системе;
- Б) группа латинских, кириллических и прочих символов, созданных с имитацией письма карандашом или ручкой;
- В) графическое начертание, стилистически схожие с оформлением советских агитационных плакатов;
- Г) совокупность графем, отличающихся строгостью начертания и выверенными пропорциями.

12. Выберите из предложенного перечня сочетание, объединяющее следующие разновидности шрифтов:

- рукописный;
 - рисованный;
 - рельефно-объемный.
- А) техника исполнения;
 - Б) группы;
 - В) подвиды;
 - Г) индивидуализация.

13. Укажите, к каким шрифтам можно отнести трафаретные и шаблонные гарнитуры:

- А) рельефно-объемный;
- Б) рукописный;
- В) рисованный;
- Г) фоновой.

14. Укажите, какому понятию характерно следующее определение:

- размер буквы или знака по вертикали, включающий ее нижние и верхние выносные элементы, измеряющийся в пунктах.
- А) ритм;
 - Б) уровень;
 - В) интервал;
 - Г) кегль.

15. Выберите из предложенного списка разновидности начертаний для различных шрифтов:

- А) прямое;
- Б) сжатое;
- В) нормальное;
- Г) курсивное.

16. Выберите из предложенного перечня несколько правил, которые необходимо соблюдать в процессе графической обработки шрифтовой композиции:

- А) расплывчатость;
- Б) удобочитаемость;
- В) гармоничное соотношение масс белого и черного в работе/ цвета;
- Г) контраст между шрифтом и фоном.

17. Укажите название логотипа, состоящего исключительно из шрифта, с отсутствием изобразительных элементов:

- А) символный;
- Б) талисман;
- В) комбинированный;
- Г) леттеринг.

18. Выберите из приведенного перечня шрифтовую технику, исполняемую красивым почерком:

- А) монография;

- Б) изография;
- В) каллиграфия;
- Г) акватинта.

19. Укажите, в каких планах необходимо применять рубленый шрифт при выполнении следующих надписей:

- вторые или повторные названия городов;
- названия поселков сельского типа;
- зарамочное оформление плана;
- высоты горизонталей и глубины.

- А) топографические карты;
- Б) чертеж;
- В) подеревная съемка местности;
- Г) генеральный план.

20. Укажите, какой вид изобразительного искусства применяется в создании различных шрифтовых композиций:

- А) декоративно-прикладное искусство;
- Б) графика;
- В) живопись;
- Г) скульптура.

Ключ:

1 - В	2 - Б	3 - А, В	4 - Г	5 - А, Б
6 - В	7 - Б	8 - А	9 - Б, В	10 - Г
11 - А	12 - А	13 - В	14 - Г	15 - А, Г
16 - Б, В, Г	17 - Г	18 - В	19 - А	20 - Б

Критерии оценки тестирования

Балл	Выполнение заданий тестирования, в %	Результаты оценки	
		оценки	результата
5	90-100 % от общего количества вопросов тестирования (18-20 верных ответов)	отлично	зачтено
4	75-89 % от общего количества вопросов тестирования (15-17 верных ответов)	хорошо	
3	60-74 % от общего количества вопросов тестирования (12-14 верных ответов)	удовлетворительно	
2	до 60 % от общего количества вопросов тестирования (до 11 верных ответов)	неудовлетворительно	не зачтено

4.2.2. Комплекты с перечнем практических заданий

Зачет по дисциплине «*Основы современной шрифтовой культуры*» по окончании 8 семестра – проводится в форме выставки учебных работ.

1. В комплект практических заданий, предъявляемых на зачете, входит следующий перечень работ:

- Практическое задание № 1. Создание буквицы на основе различных шрифтовых форм;
- Практическое задание № 2. Создание композиции из шрифта антиква;

- Практическое задание № 3. Создание шрифта на основе конкретной изобразительной формы;
- Практическое задание № 4. Варианты комбинаций технических средств графики для создания различных шрифтов;
- Практическое задание № 5. Построение рубленого шрифта;
- Практическое задание № 6. Создание шрифтовой композиции из 33 букв алфавита на основе рубленого шрифта;
- Практическое задание № 7. Графическая обработка двух цифр;
- Практическое задание № 8. Графическое изображение инициалов;
- Практическое задание № 9. Создание изображения из различных шрифтовых гарнитур;
- Практическое задание № 10. Совмещение изображения и шрифта в композиции.

2. Портфолио. Выполненные практические задания необходимо оформить в файлах А4 и А3 формата, поместить их в скоросшиватель. Эскизы к практическим заданиям также помещаются в файлы формата А4 и подшиваются в другой скоросшиватель. Также оригиналы работ согласно списку, приведенному в пункте «Оценочные средства для промежуточной аттестации по итогам освоения дисциплины (перечень практических заданий)» в соответствии с зачетом/ экзаменом, подлежат оцифровке. Портфолио формируется и оформляется в соответствии с требованиями, указанными в пункте «Портфолио» раздела «Фонд оценочных средств» рабочей программы дисциплины.

3. Тестирование. Перед проведением зачета обучающимися выполняется тестирование. 20 вопросов комплекта для тестирования составлены согласно информации, отражающей основные моменты, усвоенные в процессе освоения дисциплины.

Параметры, критерии оценки, требования

При выставлении оценки преподаватель учитывает: логику, структуру, стиль ответа и изложения материала; культуру речи, манеру общения; готовность к дискуссии, аргументированность ответа; уровень самостоятельного мышления; умение приложить теорию к практике, решить задачи и др.

Нулевой уровень («неудовлетворительно»).

Результаты обучения обучающегося свидетельствуют:

З) об усвоении им некоторых элементарных знаний, но обучающийся не владеет понятийным аппаратом изучаемой предметной области (практики);

У) не умеет установить связь теории с практикой;

В) не владеет способами решения практико-ориентированных задач.

Первый уровень - пороговый («удовлетворительно»).

Достигнутый уровень оценки результатов обучения обучающегося показывает:

З) знания имеют фрагментарный характер, отличаются поверхностностью и малой содержательностью; обучающийся раскрывает содержание вопроса, но не глубоко, бессистемно, с некоторыми неточностями;

У) слабо, недостаточно аргументированно может обосновать связь теории с практикой;

В) способен понимать и интерпретировать основной теоретический материал по практике.

Второй уровень – повышенный («хорошо»).

Обучающийся на должном уровне:

З) раскрывает учебный материал: даёт содержательно полный ответ, требующий незначительных дополнений и уточнений, которые он может сделать самостоятельно после наводящих вопросов преподавателя;

У) демонстрирует учебные умения и навыки в области решения практико-ориентированных задач;

В) владеет способами анализа, сравнения, обобщения и обоснования выбора методов решения практико-ориентированных задач.

Третий уровень – продвинутый («отлично»).

Обучающийся, достигающий должного уровня:

З) даёт полный, глубокий, выстроенный логично по содержанию вопроса ответ, используя различные источники информации, не требующий дополнений и уточнений;

У) доказательно иллюстрирует основные теоретические положения практическими примерами;

В) способен глубоко анализировать теоретический и практический материал, обобщать его, самостоятельно делать выводы, вести диалог и высказывать свою точку зрения.

Содержание уровня может быть представлено как в полном объеме (З+У+В), так и в частичном (З; З+У; З+В; У+В; У; В).

Параметры и критерии оценки учебно-творческих заданий по дисциплине при итоговом контроле (зачет)

Таблица 1

Интегративные параметры и критерии

Параметры	Критерии
1. Сюжетность	<ol style="list-style-type: none">1. Выражение сюжетно-тематической основы в декоративной композиции.2. Соответствие сюжета визуально-образному решению учебных и творческих задач.3. Выявление сюжета через элементы, присутствующие в декоративной работе.
2. Образность	<ol style="list-style-type: none">1. Оригинальность художественного образа.2. Образное единство декоративной работы.3. Соответствие визуального воплощения художественного образа поставленным в декоративной работе задачам.
3. Стилиевое единство	<ol style="list-style-type: none">1. Взаимодействие элементов композиционного построения (в формальной композиции).2. Единство изобразительной стилистики и пластики в декоративной работе.3. Взаимодействие художественных, графических и декоративных средств для выражения замысла работы.

Таблица 2

Художественно-выразительные параметры и критерии

Параметры	Критерии
1. Композиция	<ol style="list-style-type: none">1. Соответствие формальной композиционной схемы работы поставленной в теме задаче.2. Построение композиции с учетом поставленной в теме задаче (статика, динамика, контраст, нюанс и пр.).3. Применение средств декоративной графики в построении композиции работы.4. Применение пластических средств в построении композиции работы.5. Применение средств стилизации в композиции работы.
2. Изображение	<ol style="list-style-type: none">1. Соответствие изобразительного решения поставленной в декоративной работе задаче.2. Соответствие изобразительного решения работы творческому замыслу.

	3. Соответствие форм стилизации изобразительному решению декоративной работы.
3. Техника исполнения	1. Выбор графической техники, соответствующей конкретной теме решения декоративной работы. 2. Владение техникой формообразования предметов на плоскости. 3. Владение выразительными графическими и декоративными техниками. 4. Качество технического исполнения декоративной работы. 5. Формирование авторского пластического языка.

Таблица 3

Мотивационные параметры и критерии

Параметры	Критерии
1. Разработка творческих замыслов	1. Предложение нескольких графических вариантов решения творческой задачи. 2. Убедительность предлагаемых решений.
2. Поиск способов композиционного построения	1. Обоснованность выбора способов композиционного построения. 2. Неординарность предлагаемых способов композиционного построения.
3. Систематичность и самостоятельность в практическом задании	1. Самостоятельность в последовательности выполнения практического задания. 2. Увеличение доли самостоятельных решений, предлагаемых в творческой работе.

Методика оценивания

Выполняемые обучающимися учебно-творческие задания и проекты оцениваются по каждому из 28 приведенных критериев, что соответствует 100 баллам.

При различных видах контроля (текущий, промежуточный, итоговый) для оценивания обучающихся по 4-х бальной системе учитываются следующие параметры:

- **оценка «отлично»** (90-100 баллов) выставляется обучающемуся, если задания выполнены в полном объеме. Обучающийся владеет системой знаний о правилах ведения творческой практической работы, различными формальными композиционными приемами, правилами сопоставления цветов, средствами графики, демонстрирует свое творческое видение, выработанный авторский знаковый графический и художественно-пластический язык. Прделанная обучающимся работа удовлетворяет 90-100 % от общего объема приведенных критериев (25-28 критериев).

- **оценка «хорошо»** (75-89 баллов) выставляется обучающемуся, если задания выполнены в полном объеме, но допущен ряд несущественных ошибок в одном из заданий, связанных с правилами сопоставления цветов, со стандартной подачей знакового графического языка. Прделанная обучающимся работа удовлетворяет 71-89 % от общего объема приведенных критериев (20-24 критерия).

- **оценка «удовлетворительно»** (60-74 балла) выставляется обучающемуся, если задания выполнены в полном объеме, но если обучающийся испытывает затруднения с применением различных формальных композиционных приемов, правил сопоставления цветов, средств графики. Прделанная обучающимся работа удовлетворяет 51-70 % от общего объема приведенных критериев (14-19 критериев).

- **оценка «неудовлетворительно»** (менее 60 баллов) выставляется обучающемуся, если задания выполнены не в полном объеме и допущен ряд грубых ошибок, связанных с

применением различных формальных композиционных приемов, правил сопоставления цветов, средств графики, созданием образов, моделированием форм и пр. Прделанная обучающимся работа удовлетворяет менее 50 % от общего объема приведенных критериев (менее 14 критериев).

Шкала перевода баллов в оценки для зачета по дисциплине

Уровень формирования компетенции	Оценка		Минимальное количество баллов	Максимальное количество баллов
Продвинутый	Зачтено	Отлично	90	100
Повышенный		Хорошо	75	89
Пороговый		Удовлетворительно	60	74
Нулевой	Не зачтено	Неудовлетворительно	0	59

Критерии оценивания учебно-творческих заданий в соотношении со шкалой перевода баллов в оценки для зачета по дисциплине

Знания, умения и навыки обучающихся при промежуточной аттестации в форме зачета определяются «зачтено», «не зачтено». «Зачтено» **выставляется, если обучающийся достиг уровней формирования компетенций: продвинутый, повышенный, пороговый** - обучающийся знает курс на уровне лекционного материала, базового учебника, дополнительной учебной, научной и методологической литературы, умеет привести разные точки зрения по излагаемому вопросу. «Не зачтено» **соответствует нулевому уровню формирования компетенций**; обучающийся имеет пробелы в знаниях основного учебного материала, допускает принципиальные ошибки в выполнении предусмотренных программой заданий.

4.2.3. Портфолио

Портфолио представляет собой технологию работы с результатами учебно-познавательной, практической и творческой деятельности обучающихся. Этот вид задания можно рассматривать как способ накопления и оценки индивидуальных достижений обучающегося, самооценку его уровня в группе или в соотношении с предыдущими курсами обучающихся по данной дисциплине.

С помощью портфолио становится возможным определить следующее:

- проследить динамику творческого развития и роста обучающегося;
- сформировать у обучающегося умение представлять результаты своих достижений;
- объективно оценить профессиональные достижения обучающегося, представить в устной форме мотивированное заключение.

Портфолио включает следующие обязательные моменты:

1. Титульный лист формата А4 со следующими сведениями (Приложение 1):

- шапка с наименованием учебного заведения, подразделением (факультет и кафедра);
- портфолио с указанием дисциплины;
- наименование направления;
- исполнитель (фамилия имя отчество, номер курса, группы);
- город;
- год.

2. Практические задания, выполненные обучающимся за отчетный период обучения (к зачету/ экзамену) по программе дисциплины. Если программа дисциплины предусматривает несколько видов промежуточной аттестации (зачетов/ экзаменов), то обучающийся формирует несколько папок с различным перечнем заданий.

Выполненные практические задания необходимо оформить в файлах А4 и А3 формата,

поместить их в гибкий скоросшиватель с прозрачным листом. Если чистовой вариант работы превышает параметры формата А3, то в папку с портфолио подшивается его репродукция, выполненная с помощью полиграфической печати формата А3. Оригинал работы сдается преподавателю отдельно. При необходимости и по рекомендации преподавателя такой оригинал работы оформляется в паспарту и багет для экспонирования на различных выставках и конкурсах, а также в корпусах КемГИК.

3. Поисковый материал и задания, выполненные в качестве самостоятельной работы по дисциплине.

Эскизы и задания, выполненные самостоятельно, помещаются в файлы формата А4 и подшиваются в отдельный гибкий скоросшиватель с прозрачным листом, снабженный титульным листом, выполненным по образцу, приведенному в Приложении 1. При этом в строчке Портфолио с названием дисциплины указывается в скобках – (поисковый материал).

4. Каждую работу или эскизы необходимо подписать с обратной стороны листа по образцу: фамилия и имя, курс, группа, название, год создания, материал, размеры (высота х ширина). Если работа представлена не в оригинале, а в виде копии, выполненной средствами полиграфии, то указываются реальные размеры.

5. Оригиналы работ согласно списку, приведенному выше в пункте «Оценочные средства для промежуточной аттестации по итогам освоения дисциплины (перечень практических заданий)», подлежат оцифровке в соответствии со следующими требованиями:

- файл с фото – 20 см по большей стороне;
- расширение файла - .jrg;
- цветовой профиль – СМУК;
- разрешение файла – 300 dpi.

Каждый файл нумеруется в соответствии с порядковым номером, присвоенным практическому заданию, а также фамилией и инициалом имени обучающегося, номером группы. Например, 03_Иванов И_ДПИ_171.

Оцифрованные файлы записываются обучающимися группы на общий накопитель (флеш, диск, съемный диск и др.) и передаются преподавателю для формирования электронного банка практических работ по дисциплине.

Критерии оценки портфолио

- **оценка «отлично»** (5 баллов) – выставляется обучающемуся за полноту представленных учебно-творческих работ, оригинальность идей и художественных замыслов, высокое художественное качество произведений, умение обосновать образное решение, стилистику и пластический язык;

- **оценка «хорошо»** (4 балла) – выставляется обучающемуся за полноту представленных учебно-творческих работ, оригинальность идей и художественных замыслов при общем хорошем художественном качестве произведений, умении обосновать образное решение, иметь неточности в стилистике и выборе пластического языка;

- **оценка «удовлетворительно»** (3 балла) – выставляется обучающемуся при недостаточной полноте представленных учебно-творческих работ и среднем уровне идей и замыслов, посредственном художественном качестве произведений, умении обосновать образное решение, но иметь несоответствия в стилистике и выборе пластического языка;

- **оценка «неудовлетворительно»** (2 балла) – выставляется обучающемуся при недостаточной полноте представленных учебно-творческих работ, их низком уровне в плане идей и замыслов, а также художественного качества произведений, значительных затруднениях в процессе обосновании образного решения, выбора стилистики и художественного пластического языка.

ФГБОУ ВО «Кемеровский государственный институт культуры»
Факультет визуальных искусств
Кафедра декоративно-прикладного искусства

ПОРТФОЛИО ПО ДИСЦИПЛИНЕ
«ОСНОВЫ СОВРЕМЕННОЙ ШРИФТОВОЙ КУЛЬТУРЫ»

Направление подготовки
54.03.02 Декоративно-прикладное искусство и народные промыслы

Профиль подготовки
Художественная керамика

Исполнитель:
Коробкова Н. А.,
4 курс, ДПИ-181

МИНИСТЕРСТВО КУЛЬТУРЫ РОССИЙСКОЙ ФЕДЕРАЦИИ
ФГБОУ ВО «Кемеровский государственный институт культуры»
Факультет визуальных искусств
Кафедра декоративно-прикладного искусства

ФОНД ОЦЕНОЧНЫХ СРЕДСТВ

по учебной дисциплине «Основы художественной керамики»

Направление подготовки
29.03.04 Технология художественной обработки материалов

Профиль подготовки
«Арт-технологии в художественном проектировании изделий из керамики»

Квалификация (степень) выпускника
Бакалавр

Формы обучения
Очная, заочная

Утвержден на заседании кафедры
11.12.2023., протокол № 5.

Составитель: Носова Е. А.

Кемерово, 2023 г.

Фонд оценочных средств

1. Перечень оцениваемых компетенций:

- способен владеть навыками линейно-конструктивного построения и основами живописи, навыками скульптора, современной шрифтовой культуры, приемами работы в макетировании и моделировании, приемами работы с цветом и цветовыми композициями. (ПК-2)

- способен к сбору, анализу и обобщению информации, оценке ее качества и возможности применения для реализации художественного замысла; владеть знаниями и представлениями об основах художественно-промышленного производства, нести ответственность за качество продукции; способен вести экономические расчеты по оценке стоимости художественного проекта. (ПК-4).

2. Критерии и показатели оценивания компетенций

Обучающийся должен демонстрировать следующие результаты обучения по дисциплине:

Формируемые компетенции	Планируемые результаты освоения дисциплины		
	знать	уметь	владеть
- способен владеть навыками линейно-конструктивного построения и основами живописи, навыками скульптора, современной шрифтовой культуры, приемами работы в макетировании и моделировании, приемами работы с цветом и цветовыми композициями. (ПК-2)	- методы моделирования и декорирования формы (З-2).	- использовать различные художественные и декоративные приемы в работе над созданием изображений и проектов для формируемых изделий (У-2).	- навыками работы в различных декоративных техниках для визуализации образов в проекте, с учетом их последующего воплощения в материале (В-2).
- способен к сбору, анализу и обобщению информации, оценке ее качества и возможности применения для реализации художественного замысла; владеть знаниями и представлениями об основах художественно-промышленного производства, нести ответственность за качество продукции; способен вести экономические расчеты по оценке стоимости художественного проекта. (ПК-4).	- особенности художественно-промышленного производства, оценки его экономической целесообразности (З-4).	- осуществлять поиск и компьютерную обработку информации для достижения поставленной творческой задачи (У-4).	- навыками работы графического и компьютерного моделирования для организации художественно-промышленного производства, решения технологических задач различной сложности (В-4).

3. Формируемые компетенции в структуре учебной дисциплины и средства их оценивания

№ п/п	Разделы (темы) дисциплины	Код оцениваемой компетенции	Планируемые результаты обучения по дисциплине (ЗУВ)	Оценочное средство
Раздел 1. Стилизация образа				
1.1	Объёмно-пространственная композиция на тему «Пейзаж»	ПК-2	З-2, У-2, В-2	Собеседование, практические задания, проект
1.2	Керамическое изделие с использованием дополнительных материалов	ПК-4	З-4, У-4, В-4	Собеседование, практические задания, проект
Раздел 2. Методы декорирования в проектировании				
2.1	Копирование изображения в нескольких вариациях с использованием различных средств декорирования.	ПК-2	З-2, У-2, В-2	Собеседование, Практические задания, проект
2.2	Блюдо «Автопортрет»	ПК-4	З-4, У-4, В-4	Собеседование, Практические задания, проект, тестирование Зачетный просмотр

4. Оценочные средства по дисциплине для текущего контроля успеваемости

4.1. Перечень практических контрольных заданий

Раздел 1. Стилизация образа

1.1. Объёмно-пространственная композиция на тему «Пейзаж»

- 1) Провести сбор необходимого материала по выбранному пейзажу, выполнить зарисовки, провести анализ образа, выявить характер, основные черты.
- 2) Разработка эскизов, выбор основной формы работы, композиционного решения.
- 3) Выполнение эскизной уменьшенной модели проекта в объеме из пластичных материалов.
- 4) Разработка цветowych эскизов.
- 5) Чертёж картона работы масштабом 1:1.
- 6) Создание пробников метода декорирования и цветowych решений в материале.
- 7) Выполнение проекта в материале.
- 8) Выполнение графического проекта. Проект выполняется на планшете форматом А3 с использованием цветной графики и введением в созданную композицию подходящих по тематике шрифтовых гарнитур.

1.2. Керамическое изделие с использованием дополнительных материалов.

- 1) Выбор изделия для проекта.
- 2) Выбор дополнительного материала.
- 3) Поиск формы, работа с эскизами.
- 4) Выполнение эскизной уменьшенной модели проекта в объеме из пластичных материалов.
- 5) Разработка цветowych эскизов.
- 6) Чертёж картона работы масштабом 1:1.
- 7) Создание пробников метода декорирования и цветowych решений в материале.
- 8) Выполнение проекта в материале.
- 9) Выполнение графического проекта. Проект выполняется на планшете форматом А3 с использованием цветной графики и введением в созданную композицию подходящих по тематике шрифтовых гарнитур
- 10)

Раздел 2. Методы декорирования в проектировании

1.3. Копирование изображения в нескольких вариациях с использованием различных средств декорирования.

- 1) Сбор аналогов.
- 2) Выбор изображения для копирования
- 3) Выбор подходящих типов декорирования
- 4) Разработка цветowego решения.
- 5) Изготовление шести плакеток 20x15 см
- 6) Выполнение проекта.

1.4. Блюдо «Автопортрет».

- 1) Сбор материала в графическом виде.
- 2) Самоанализ, поиск характерных особенностей образа.
- 3) Разработка эскизов.
- 4) Разработка вариантов цветowego решения, фактуры и текстуры. Выбор методов декорирования.
- 5) Чертёж картона работы масштабом 1:1.
- 6) Создание пробников метода декорирования и цветowych решений в материале.
- 7) Выполнение проекта в материале.
- 8) Выполнение графического проекта. Проект выполняется на планшете форматом А3 с использованием цветной графики и введением в созданную композицию подходящих по тематике шрифтовых гарнитур

Критерии оценки практических контрольных заданий и проектов к ним:

Параметры и критерии оценки практических заданий соответствуют требованиям, указанным в таблице 1

5 баллов – 12-13 критериев

4 балла – 10-11 критериев

3 балла – 8-9 критериев

2 балла – менее 7 критериев – задание и проект считаются не выполненными

4.2. Вопросы для собеседования

1. Расскажите о характере выбранного образа.
2. Расскажите, какими средствами выразительности характер образа отражается в

проекте.

3. Расскажите о выборе колористического решения, чем он обоснован.
4. Расскажите о технологии выполнения, выбранного вами формообразования.
5. Расскажите о выборе композиционного решения для объемно-пространственной композиции «Пейзаж».
6. Расскажите о материалах из которых изготовлен проект. Чем обоснован выбор данных материалов.
7. Расскажите о специфике выбора приемов стилизации
8. Расскажите об особенностях выбора художественного пластического языка
9. Расскажите о специфике формирования образа для работы на плоскости на примере автопортрета.
10. Расскажите о выборе колористического решения для работы на плоскости на примере автопортрета.
11. Расскажите о выбранных методах декорирования, чем обоснован данный выбор.

Критерии оценивания

5 баллов – обучающийся должен: продемонстрировать глубокие знания материала. Исчерпывающе, последовательно и грамотно изложить теоретический материал. Правильно формулировать определения;

4 балла – обучающийся должен: продемонстрировать достаточно полное знание программного материала. Проявить знание основных теоретических понятий. Уметь сделать достаточно обоснованные выводы по излагаемому материалу.

3 балла – обучающийся должен: продемонстрировать общее знание изучаемого материала. Показать общее владение понятийным аппаратом дисциплины. Уметь строить ответ в соответствии со структурой излагаемого вопроса.

2 балла – ставится в случае: незнания значительной части программного материала. Не владение понятийным аппаратом дисциплины.

1 балл – ставится в случае: незнания значительной части программного материала. Не владение понятийным аппаратом дисциплины. Существенных ошибок при изложении учебного материала.

0 баллов – ставится в случае незнания материала.

5. Оценочные средства для промежуточной аттестации по итогам освоения дисциплины

5.1 Задания в тестовой форме

Типовой вариант тестирования для зачета (8 семестр)

1. Выберите из предложенных вариантов верную последовательность работы над проектом.

а) поиск образа; создание пробников; работа с эскизами; выполнение работы в материале; эскизы цветовых решений;

б) поиск образа; эскизы цветовых решений; работа с эскизами; создание пробников; выполнение работы в материале;

в) работа с эскизами; поиск образа; выполнение работы в материале; эскизы цветовых решений; создание пробников;

г) поиск образа; работа с эскизами; эскизы цветовых решений; создание пробников; выполнение в работы материале;

2. Выберите правильное определение понятия «Деколь»

- а) Бумага с клеевой основой и рисунком, нанесенным керамическими красками;
- б) Тип композиционного решения в геометрическом стиле;
- в) Инструмент для техники «лощение»;
- г) Отводка касками из препаратов золота;

3. Выберите верное определение термина «Люстры»:

- а) Особый тип керамических красок, используемый в подглазурной росписи.
- б) Тончайшие прозрачные надглазурные пленки, переливающиеся различными цветами в зависимости от вида используемых оксидов металлов;
- в) Химические элементы, входящие в состав глазурей;
- г) Название эффекта одного из скульптурных методов декорирования.

4. Подглазурные краски это...

- а) Пигмент + глина + флюс
- б) Оксиды металлов + глина
- в) Пигмент + глазурь

5. Метод, при котором рисунок наносится непосредственно на изделие с помощью сетчатых трафаретов, через которые продавливают краску роликом, ракелем.

- а) Штамп
- б) Отминка
- в) Шелкография
- г) Декупаж

6. Суть лощения состоит в ...

- а) Окраске поверхности ангобом
- б) Обжиге в нейтральной газовой среде
- в) Затирание поверхности черепка, на этапе кожетвёрдого состояния
- г) Нанесение на поверхность смесь из воска и масла

7. Суть вощения состоит в...

- а) Окраске поверхности ангобом
- б) Обжиге в нейтральной газовой среде
- в) Затирание поверхности черепка, на этапе кожетвёрдого состояния
- г) Нанесение на поверхность смесь из воска и масла

8. «Болтушка» изготавливается ...

- а) Для молочения
- б) Для обвара
- в) Для глазуровки методом окунания
- г) Для изготовления флюсных ангобов

9. Наибольшую деформацию при утельном обжиге имеет...

- а) Фаянс
- б) Шамот
- в) Синие глины
- г) Фарфор

10. ...имеет низкую температуру обжига

- а) Фарфор
- б) Красная глина
- в) Каолин
- г) Фаянс
- д) Шамот

Ключ к тесту

1г; 2а; 3б; 4в; 5в; 6в; 7г; 8б; 9г; 10б.

Критерии оценки тестирования

Балл	Выполнение заданий тестирования, в %	Результаты оценки
------	--------------------------------------	-------------------

5	90-100 % от общего количества вопросов тестирования (9-10 верных ответов)	Отлично	Зачтено
4	75-89 % от общего количества вопросов тестирования (8 верных ответов)	Хорошо	
3	60-74 % от общего количества вопросов тестирования (6-7 верных ответов)	Удовлетворительно	
2	до 60 % от общего количества вопросов тестирования (до 6 верных ответов)	Неудовлетворительно	Не зачтено

5.2. Перечень практических заданий для зачета 8 семестр

- 1) Объёмно-пространственная композиция на тему «Пейзаж»; проект в графической форме.
- 2) Керамическое изделие с использованием дополнительных материалов; проект в графической форме.
- 3) Копии изображения в нескольких вариациях с использованием различных средств декорирования.
- 4) Блюдо «Автопортрет»; проект в графической форме.

Параметры, критерии оценки, требования

При выставлении оценки преподаватель учитывает: логику, структуру, стиль ответа и изложения материала; культуру речи, манеру общения; готовность к дискуссии, аргументированность ответа; уровень самостоятельного мышления; умение приложить теорию к практике, решить задачи и др.

Нулевой уровень («неудовлетворительно»).

Результаты обучения обучающегося свидетельствуют:

З) об усвоении им некоторых элементарных знаний, но обучающийся не владеет понятийным аппаратом изучаемой предметной области (практики);

У) не умеет установить связь теории с практикой;

В) не владеет способами решения практико-ориентированных задач.

Первый уровень - пороговый («удовлетворительно»).

Достигнутый уровень оценки результатов обучения обучающегося показывает:

З) знания имеют фрагментарный характер, отличаются поверхностностью и малой содержательностью; обучающийся раскрывает содержание вопроса, но не глубоко, бессистемно, с некоторыми неточностями;

У) слабо, недостаточно аргументированно может обосновать связь теории с практикой;

В) способен понимать и интерпретировать основной теоретический материал по практике.

Второй уровень – повышенный («хорошо»).

Обучающийся на должном уровне:

З) раскрывает учебный материал: даёт содержательно полный ответ, требующий незначительных дополнений и уточнений, которые он может сделать самостоятельно после наводящих вопросов преподавателя;

У) демонстрирует учебные умения и навыки в области решения практико-ориентированных задач;

В) владеет способами анализа, сравнения, обобщения и обоснования выбора методов решения практико-ориентированных задач.

Третий уровень – продвинутый («отлично»).

Обучающийся, достигающий должного уровня:

З) даёт полный, глубокий, выстроенный логично по содержанию вопроса ответ, используя различные источники информации, не требующий дополнений и уточнений;

У) доказательно иллюстрирует основные теоретические положения практическими примерами;

В) способен глубоко анализировать теоретический и практический материал, обобщать его, самостоятельно делать выводы, вести диалог и высказывать свою точку зрения.

Содержание уровня может быть представлено как в полном объеме (З+У+В), так и в частичном (З; З+У; З+В; У+В; У; В).

Параметры и критерии оценки учебно-творческих заданий по дисциплине при итоговом контроле (зачет)

Таблица 1

Параметры	Критерии
1.Композиция	1.Соответствие формальной композиционной схемы работы поставленной в теме задаче. 2.Построение композиции с учетом поставленной в теме задаче (статика, динамика, контраст, нюанс и пр.). 3.Применение пластических средств в построении композиции. 4.Применение средств стилизации в композиции работы.
2.Образность	1.Соответствие изобразительного решения поставленной в декоративной работе задаче. 2.Соответствие изобразительного решения работы творческому замыслу. 3.Соответствие форм стилизации изобразительному решению декоративной работы.
3.Техника исполнения	1.Выбор графической техники, соответствующей конкретной теме решения декоративной работы. 2.Владение техникой формообразования предметов на плоскости. 3.Владение выразительными графическими и декоративными техниками. 4.Качество технического исполнения декоративной работы. 5.Формирование авторского пластического языка.

Методика оценивания

Выполняемые обучающимися учебно-творческие задания и проекты оцениваются по каждому из 13 приведенных критериев, что соответствует 100 баллам.

90-100 баллов – 12-13 критериев

75-89 баллов – 10-11 критериев

60-74 балла – 8-9 критериев

менее 60 баллов – менее 7 критериев

Шкала перевода баллов в оценки для зачета по дисциплине

Уровень формирования компетенции	Оценка	Минимальное количество баллов	Максимальное количество баллов
Продвинутый	Отлично	90	100
Повышенный	Хорошо	75	89
Пороговый	Удовлетворительно	60	74
Нулевой	Не зачтено	0	59

Критерии оценивания учебно - творческих заданий в соотношении со шкалой перевода баллов в оценки для зачета по дисциплине

Знания, умения и навыки обучающихся при промежуточной аттестации **в форме зачета** определяются «зачтено», «не зачтено». «Зачтено» **выставляется, если обучающийся достиг уровней формирования компетенций: продвинутый, повышенный, пороговый** - обучающийся знает курс на уровне лекционного материала, базового учебника, дополнительной учебной, научной и методологической литературы, умеет привести разные точки зрения по излагаемому вопросу. «Не зачтено» **соответствует нулевому уровню формирования компетенций;** обучающийся имеет пробелы в знаниях основного учебного материала, допускает принципиальные ошибки в выполнении предусмотренных программой заданий.

Знания, умения и навыки обучающихся при промежуточной аттестации **в форме экзамена** **выставляется обучающемуся, если он достиг уровней формирования компетенций: продвинутый, повышенный, пороговый.**

Министерство культуры Российской Федерации
Кемеровский государственный институт культуры
Факультет визуальных искусств
Кафедра декоративно-прикладного искусства

ФОНД ОЦЕНОЧНЫХ СРЕДСТВ

по учебной дисциплине «Основы художественной обработки металла»

Направление подготовки

29.03.04 Технология художественной обработки материалов

Профиль подготовки

«Арт-технологии в художественном проектировании изделий из керамики»

Квалификация (степень) выпускника

Бакалавр

Формы обучения

Очная, заочная

Утвержден на заседании кафедры
11.12.2023., протокол № 5.

Составитель: Спекторова Н. А.

Кемерово
2023

ФОНД ОЦЕНОЧНЫХ СРЕДСТВ

1. Перечень оцениваемых компетенций:

- способен владеть навыками линейно-конструктивного построения и основами живописи, навыками скульптора, современной шрифтовой культуры, приемами работы в макетировании и моделировании, приемами работы с цветом и цветовыми композициями (ПК-2)
- способен к сбору, анализу и обобщению информации, оценке ее качества и возможности применения для реализации художественного замысла; владеть знаниями и представлениями об основах художественно-промышленного производства, нести ответственность за качество продукции; способен вести экономические расчеты по оценке стоимости художественного проекта (ПК-4)

2. Критерии и показатели оценивания компетенций

В результате освоения дисциплины обучающийся должен демонстрировать следующие результаты обучения:

<i>Код и наименование компетенции</i>	<i>Индикаторы достижения компетенций</i>		
	<i>Знать</i>	<i>Уметь</i>	<i>Владеть</i>
способен владеть навыками линейно-конструктивного построения и основами живописи, навыками скульптора, современной шрифтовой культуры, приемами работы в макетировании и моделировании, приемами работы с цветом и цветовыми композициями (ПК-2)	методы ведения и выполнения линейно-конструктивного построения изображения для его последующей обработки различными техниками; методы моделирования и декорирования формы (З-1)	использовать различные художественные и декоративные приемы в работе над созданием изображений и проектов для формируемых изделий (У-1)	навыками работы в различных декоративных техниках для визуализации образов в проекте, с учетом их последующего воплощения в материале (В-1)
способен к сбору, анализу и обобщению информации, оценке ее качества и возможности применения для реализации художественного замысла; владеть знаниями и представлениями об основах художественно-промышленного производства, нести ответственность за качество продукции; способен вести экономические расчеты по оценке стоимости художественного проекта (ПК-4)	методы и подходы к сбору, анализу информации, ее обобщению; особенности художественно-промышленного производства, оценки его экономической целесообразности (З-2)	осуществлять поиск и компьютерную обработку информации для достижения поставленной творческой задачи; брать на себя ответственность за качество продукции, ее соответствия выделенной стоимости (У-2)	навыками работы графического и компьютерного моделирования для организации художественно-промышленного производства, решения технологических задач различной сложности (В-2)

3. **Формируемые компетенции в структуре учебной дисциплины и средства их оценивания**

№ п/п	Раздел (темы) дисциплины	Код оцениваемой компетенции	Планируемые результаты обучения по дисциплине (ЗУВ)	Оценочное средство
Раздел 1. История и технология художественной росписи по металлу				
	Тема 1.1. История развития нижнетагильского промысла. Оборудование, инструменты, сырье и материалы для работы. Организация труда и техника безопасности.	ПК-2 ПК-4	З-1, З-2, У-1, У-2	Вопросы для собеседования
	Тема 1.2. Характерные особенности урало-сибирской росписи	ПК-2 ПК-4	З-1, З-2, У-1, У-2	Вопросы для собеседования
	Тема 1.3. История развития жостовской росписи	ПК-2 ПК-4	З-1, З-2, У-1, У-2	Вопросы для собеседования
	Тема 1.4. Характерные особенности жостовской росписи	ПК-2 ПК-4	З-1, З-2, У-1, У-2	Вопросы для собеседования
	Тема 1.5. История развития и характерные особенности кемеровской росписи, как продолжение урало-сибирской. Техники кемеровской росписи	ПК-2 ПК-4	З-1, З-2, У-1, У-2	Практическое задание Экзамениационный просмотр
Раздел 2. Принципы построения художественной композиции				
	Тема 2.1. Основные разновидности композиций	ПК-2 ПК-4	З-1, З-2, У-1, У-2, В-1, В-2	Практическое задание
	Тема 2.2. Цвет. Цветовой круг. Цветовая композиция	ПК-2 ПК-4	З-1, З-2, У-1, У-2, В-1, В-2	Практическое задание Зачетный просмотр
Раздел 3. Художественная роспись изделия				
	Тема 3.1. Роспись изделия полевыми цветами. Орнамент	ПК-2 ПК-4	У-1, У-2, В-1, В-2	Вопросы для собеседования Практическое задание
	Тема 3.2. Роспись подноса. Ягодный орнамент	ПК-2 ПК-4	У-1, У-2, В-1, В-2	Вопросы для собеседования Практическое задание Зачетный просмотр
	Тема 3.3. Роспись объемной формы (самовара) в стиле «Садовые цветы»	ПК-2 ПК-4	У-1, У-2, В-1, В-2	Вопросы для собеседования Практическое задание
	Тема 3.4. Роспись подноса «Сибирский» с изображением крупных цветов с добавлением	ПК-2 ПК-4	У-1, У-2, В-1, В-2	Вопросы для собеседования Практическое

	сибирских мотивов			задание
	Тема 3.6. Роспись подноса на тему «Цветущий Кузбасс»	ПК-2 ПК-4	У-1, У-2, В-1, В-2	Вопросы для собеседования Практическое задание Тестирование Экзаменационный просмотр

4. Оценочные средства по дисциплине

4.1. Оценочные средства для текущего контроля успеваемости

4.1.1. Вопросы для собеседования

1. Расскажите об инструментах и материалах, используемых в росписи подносов
2. Для чего используют приём «тенёжка»
3. Назовите характерные особенности кемеровской росписи.
4. Расскажите об этапах выполнения цветного фона на подносе.
5. Назовите типы мазков, используемые в росписи подносов.
6. Какие кисти необходимы для росписи. Как обеспечить долгую жизнь кистям.
7. Расскажите о работе с масляными красками, об их свойствах.
8. Расскажите о последовательности выполнения росписи на подносе.
9. Какие типы мазков использовали в росписи данного подноса.
10. Как подготовить палитру к работе.
11. Назовите основные разновидности композиций.
12. Расскажите как выбирали орнамент для борта подноса.
13. Каким лаком покрывают расписанное изделие.

Критерии и методика оценивания вопросов для собеседования

5 баллов – обучающийся должен: продемонстрировать глубокие знания материала. Исчерпывающе, последовательно и грамотно изложить теоретический материал. Правильно формулировать определения;

4 балла – обучающийся должен: продемонстрировать достаточно полное знание программного материала. Проявить знание основных теоретических понятий. Уметь сделать достаточно обоснованные выводы по излагаемому материалу.

3 балла – обучающийся должен: продемонстрировать общее знание изучаемого материала. Показать общее владение понятийным аппаратом дисциплины. Уметь строить ответ в соответствии со структурой излагаемого вопроса.

2 балла – ставится в случае: незнания значительной части программного материала. Не владение понятийным аппаратом дисциплины.

1 балл – ставится в случае: незнания значительной части программного материала. Не владение понятийным аппаратом дисциплины. Существенных ошибок при изложении учебного материала.

0 баллов – ставится в случае незнания материала.

4.1.2. Практические задания

Задание 1. Основные разновидности композиций.

Задача: создать эскизы.

Выполнить серию эскизов, используя простой карандаш в соответствии со следующими композициями:

- букет;
- венок;
- подкова;

- букет в раскидку;
- ковровая раскладка.

Задание 2. Роспись изделия полевыми цветами.

Задача: выполнить роспись, используя орнаментальный строй.

Соблюдая технологию постановки кисти в руке и набора количества краски выполнить свободную орнаментальную композицию, используя мотив из полевых цветов. Необходимо соблюдать технологию нанесения мазков (каплевидный и крученный). По факту – выполнить роспись изделия.

Задание 3. Роспись подноса «Ягодный».

Задача: выполнить роспись подноса, используя орнамент, состоящий из ягод.

В-первую очередь необходимо выполнить эскиз с изображением в карандаше. Нанести на поднос цветной фон. Выделить композиционный центр с помощью цвета. Соблюдать технологию нанесения мазков. Выполнить роспись изделия, используя орнамент из ягод. Осуществить сушку изделия.

Задание 4. Роспись объемной формы в виде самовара «Садовые цветы».

Задача: выполнить орнаментальную роспись для декорирования самовара.

В-первую очередь необходимо выполнить эскиз с изображением в карандаше. Нанести на самовар цветной фон. Выделить композиционный центр с помощью цвета. Соблюдать технологию нанесения мазков. Выполнить роспись изделия, используя орнамент из ягод. Осуществить сушку изделия.

Задание 5. Роспись подноса «Сибирский».

Задача: использовать для росписи подноса изображения крупных цветов с добавлением сибирских мотивов, например, птиц или животных.

В-первую очередь необходимо выполнить эскиз с изображением в карандаше. Нанести на самовар цветной фон. Выделить композиционный центр с помощью цвета. Соблюдать технологию нанесения мазков. Выполнить роспись изделия, используя орнамент из ягод. Осуществить сушку изделия.

Задание 6. Роспись подноса «Времена года».

Задача: использовать для росписи орнаментальный строй, соответствующий теме «Времена года».

В-первую очередь необходимо выполнить эскиз с изображением в карандаше. Нанести на самовар цветной фон. Выделить композиционный центр с помощью цвета. Соблюдать технологию нанесения мазков. Выполнить роспись изделия, используя орнамент из ягод. Осуществить сушку изделия.

Задание 7. Роспись подноса «Цветущий Кузбасс».

Задача: использовать для росписи орнаментальный строй, соответствующий теме флоры и фауны Кузбасса.

В-первую очередь необходимо выполнить эскиз с изображением в карандаше. Нанести на самовар цветной фон. Выделить композиционный центр с помощью цвета. Соблюдать технологию нанесения мазков. Выполнить роспись изделия, используя орнамент из ягод. Осуществить сушку изделия.

Критерии и методика оценивания практических заданий

Практические задания оцениваются исходя из параметров и критериев, указанных в таблицах 1, 2, 3.

Выполняемые обучающимися практические задания и проекты оцениваются по приведенным критериям по 4х бальной шкале:

5 баллов - выставляется, если задания выполнены в полном объеме;

4 балла - выставляется, если задания выполнены в полном объеме, но допущен ряд несущественных ошибок;

3 балла - выставляется, если задания выполнены в не полном объеме;

2 балла - выставляется, если задания выполнены не в полном объеме и допущен ряд грубейших ошибок.

4.2. Оценочные средства для промежуточной аттестации по итогам освоения дисциплины

4.2.1. Комплект для тестирования

Типовой вариант тестирования для экзамена (5 семестр)

1. Укажите, к какому искусству следует отнести роспись по металлу
А) декоративно-прикладное искусство
Б) станковое искусство
В) народный промысел
2. Выберите вид росписи по металлу
А) Хохломская
Б) Жостовская
В) Городецкая
3. Выберите вид росписи по металлу
А) Нижнетагильская
Б) Гжельская
В) Городецкая
4. Где зародилась урало-сибирская роспись?
А) крупные города Прикамья
Б) Москва
В) Нижний Новгород
5. Выберите основную составляющую росписи по металлу
А) лессировка
Б) акватинта
В) мазок
6. С помощью каких красок выполняется роспись по металлу
А) акварель
Б) художественное масло
В) темпера
7. Выберите основной элемент, характерный для жостовской росписи
А) птицы
Б) животные
В) цветы и плоды
8. К каким видам росписи можно отнести роспись по металлу
А) кистевая роспись
Б) машинная роспись
В) тамповка
9. На каких предметах, преимущественно, исполняется жостовская роспись
А) самовары
Б) подносы
В) машины
10. В каком веке зародился промысел жостовской росписи
А) в 19 веке
Б) в 18 веке
В) в 20 веке
11. В какой области возник промысел жостовской росписи
А) Ленинградская область
Б) Московская область
В) Тверская область

12. Выберите художников, считающихся ведущими в жостовском промысле
 - А) В. Хлебников
 - Б) И. Леонтьев
 - В) Е. Лапшин
13. К какому виду росписей можно отнести промыслы, осуществляемые на металле
 - А) лаковая роспись
 - Б) восковая роспись
 - В) темперная живопись
14. Какой вид росписи можно считать предшественником жостовской
 - А) новгородская
 - Б) тагильская
 - В) московская
15. В каком веке возник тагильский подносный промысел
 - А) 18 век
 - Б) 19 век
 - В) 20 век
16. Какую династию художников связывают с рассветом тагильского промысла
 - А) Худоноговы
 - Б) Волочковы
 - В) Худояровы
17. Выберите из списка мецената, покровительствовавшего бурному развитию тагильского промысла в 19 веке
 - А) А. Могилев
 - Б) Н. Демидов
 - В) Т. Куприянов
18. Какие формы подносов, преимущественно, используются в тагильской росписи по металлу
 - А) четырехгранники
 - Б) шестигранники
 - В) восьмигранники
19. На какой фабрике занимались распространением кемеровской росписи
 - А) Лето
 - Б) Весна
 - В) Зима
20. Какая особенность является определяющей при выполнении росписи подноса
 - А) орнамент
 - Б) сюжет
 - В) идея

Ключ:

1-В; 2-Б; 3-А; 4-А; 5-В; 6-Б; 7-В; 8-А; 9-Б; 10-А; 11-Б; 12-Б,В; 13-А; 14-Б; 15-А; 16-В; 17-Б; 18-Б,В; 19-Б; 20-А

Критерии оценки тестирования

Балл	Выполнение заданий тестирования, в %	Результаты оценки
5	90-100 % от общего количества вопросов тестирования (18-20 верных ответов)	зачтено
4	75-89 % от общего количества вопросов тестирования (15-17 верных	

	ответов)	
3	60-74 % от общего количества вопросов тестирования (12-14 верных ответов)	
2	до 60 % от общего количества вопросов тестирования (до 11 верных ответов)	не зачтено

4.2.2. Перечень заданий, необходимый для получения зачета/ экзамена

На каждом занятии, обучающиеся получают практические задания для проверки усвоения материала и задание для самостоятельной работы.

Для проверки выполненной работы (практических упражнений и самостоятельной работы) проводится **текущий просмотр** и **перед экзаменом в 5 семестре** - тестовый контроль (тестовые задания с открытыми вариантами ответов, на сравнение и др.). По итогам проводится **экзаменационный просмотр**. На просмотр представляются все задания, выполненные в течение семестра и работы, выполненные самостоятельно.

Зачет по дисциплине «Художественная роспись по металлу» проводится по окончании 1 и 3 семестров в форме просмотра – выставки учебных работ. В комплект практических заданий, предъявляемых на зачете, входят следующие работы: работы, выполненные в течение 1-3 семестров.

Экзамен по дисциплине «Художественная роспись по металлу» проводится по окончании 2 и 5 семестров в форме просмотра – выставки учебных работ. В комплект практических заданий, предъявляемых на экзамене, входят следующие работы: работы, выполненные в течение 2-5 семестров.

Параметры, критерии оценки, требования

При выставлении оценки преподаватель учитывает: логику, структуру, стиль ответа и изложения материала; культуру речи, манеру общения; готовность к дискуссии, аргументированность ответа; уровень самостоятельного мышления; умение приложить теорию к практике, решить задачи и др.

Нулевой уровень («неудовлетворительно»).

Результаты обучения обучающегося свидетельствуют:

З) об усвоении им некоторых элементарных знаний, но обучающийся не владеет понятийным аппаратом изучаемой предметной области (практики);

У) не умеет установить связь теории с практикой;

В) не владеет способами решения практико-ориентированных задач.

Первый уровень - пороговый («удовлетворительно»).

Достигнутый уровень оценки результатов обучения обучающегося показывает:

З) знания имеют фрагментарный характер, отличаются поверхностностью и малой содержательностью; обучающийся раскрывает содержание вопроса, но не глубоко, бессистемно, с некоторыми неточностями;

У) слабо, недостаточно аргументированно может обосновать связь теории с практикой;

В) способен понимать и интерпретировать основной теоретический материал по практике.

Второй уровень – повышенный («хорошо»).

Обучающийся на должном уровне:

З) раскрывает учебный материал: даёт содержательно полный ответ, требующий незначительных дополнений и уточнений, которые он может сделать самостоятельно после наводящих вопросов преподавателя;

У) демонстрирует учебные умения и навыки в области решения практико-ориентированных задач;

В) владеет способами анализа, сравнения, обобщения и обоснования выбора методов решения практико-ориентированных задач.

Третий уровень – продвинутый («отлично»).

Обучающийся, достигающий должного уровня:

З) даёт полный, глубокий, выстроенный логично по содержанию вопроса ответ, используя различные источники информации, не требующий дополнений и уточнений;

У) доказательно иллюстрирует основные теоретические положения практическими примерами;

В) способен глубоко анализировать теоретический и практический материал, обобщать его, самостоятельно делать выводы, вести диалог и высказывать свою точку зрения.

Содержание уровня может быть представлено как в полном объеме (З+У+В), так и в частичном (З; З+У; З+В; У+В; У; В).

Критерии и методика оценивания учебно-творческих заданий по дисциплине при итоговом контроле (зачет/ экзамен)

Таблица 1

Интегративные параметры и критерии

Параметры	Критерии
1. Образность	<ol style="list-style-type: none"> 1. Оригинальность и выразительность художественного образа. 2. Соответствие визуального воплощения художественного образа поставленным задачам. 3. Образное единство композиции в работе.
2. Стилиевое единство	<ol style="list-style-type: none"> 1. Подчинение всех элементов в композиции общей идеи. 2. Взаимодействие художественных, графических и декоративных средств для выражения идеи в материале.

Таблица 2

Художественно-выразительные параметры и критерии

Параметры	Критерии
1. Композиция	<ol style="list-style-type: none"> 1. Соответствие композиционного решения работы поставленным задачам. 2. Сбалансированность всех элементов относительно условного центра, оси или плоскости. 3. Пластическое композиционное решение. 4. Гармонизация композиции.
2. Техника исполнения	<ol style="list-style-type: none"> 1. Владение техниками обработки бересты. 2. Качество технического исполнения. 3. Авторский пластический язык.

Таблица 3

Мотивационные параметры и критерии

Параметры	Критерии
1. Разработка идеи	<ol style="list-style-type: none"> 1. Предложение нескольких графических вариантов решения творческого замысла.

	2. Убедительность предлагаемого решения в реализации идеи. 3. Обоснованность выбора способов композиционного построения.
2. Систематичность и самостоятельность в выполнении задания	1. Самостоятельность в выполнении практического задания. 2. Активность и креативность в творческой работе.

Методика оценивания

Знания, умения и навыки обучающихся при промежуточной аттестации в форме экзамена определяются баллами. Максимальное количество баллов – 100.

(90-100 баллов) выставляется, если обучающийся достиг продвинутого уровня формирования компетенций обучающийся – глубоко и прочно усвоил весь программный материал, исчерпывающе, последовательно, грамотно и логически стройно его излагает, не затрудняется с ответом при видоизменении задания, свободно справляется с задачами и практическими заданиями, правильно обосновывает принятые решения, умеет самостоятельно обобщать и излагать материал, не допуская ошибок.

(75-89 баллов) выставляется, если обучающийся достиг повышенного уровня формирования компетенций - обучающийся твердо знает программный материал, грамотно и по существу излагает его, не допускает существенных неточностей в ответе на вопрос, может правильно применять теоретические положения и владеет необходимыми умениями и навыками при выполнении практических заданий.

(60-74 балла) выставляется, если обучающийся достиг порогового уровня формирования компетенций - обучающийся усвоил только основной материал, но не знает отдельных деталей, допускает неточности, недостаточно правильные формулировки, нарушает последовательность в изложении программного материала и испытывает затруднения в выполнении практических заданий.

(менее 60 баллов) соответствует нулевому уровню формирования компетенций, обучающийся не знает значительной части программного материала, допускает существенные ошибки, с большими затруднениями выполняет практические задания, задачи.

Шкала перевода баллов в оценки для зачета/ экзамена по дисциплине

Уровень формирования компетенции	Оценка		Минимальное количество баллов	Максимальное количество баллов
Продвинутый	Зачтено	Отлично	90	100
Повышенный		Хорошо	75	89
Пороговый		Удовлетворительно	60	74
Нулевой	Не зачтено	Неудовлетворительно	0	59

Критерии оценивания учебно-творческих заданий в соотношении со шкалой перевода баллов в оценки для зачета / экзамена по дисциплине

Знания, умения и навыки обучающихся при промежуточной аттестации в форме экзамена определяются оценками «отлично», «хорошо», «удовлетворительно», «неудовлетворительно».

«Отлично» выставляется, если обучающийся достиг продвинутого уровня формирования компетенций - обучающийся глубоко и прочно усвоил весь программный материал, исчерпывающе, последовательно, грамотно и логически стройно его излагает, не затрудняется с ответом при видоизменении задания, свободно справляется с задачами и практическими заданиями, правильно обосновывает принятые решения, умеет самостоятельно обобщать и излагать материал, не допуская ошибок.

«Хорошо» выставляется, если обучающийся достиг **повышенного уровня формирования компетенций** - обучающийся твердо знает программный материал, грамотно и по существу излагает его, не допускает существенных неточностей в ответе на вопрос, может правильно применять теоретические положения и владеет необходимыми умениями и навыками при выполнении практических заданий.

«Удовлетворительно» выставляется, если обучающийся достиг **порогового уровня формирования компетенций** - обучающийся усвоил только основной материал, но не знает отдельных деталей, допускает неточности, недостаточно правильные формулировки, нарушает последовательность в изложении программного материала и испытывает затруднения в выполнении практических заданий.

«Неудовлетворительно» соответствует **нулевому уровню формирования компетенций** – обучающийся не знает значительной части программного материала, допускает существенные ошибки, с большими затруднениями выполняет практические задания, задачи.

Знания, умения и навыки обучающихся при промежуточной аттестации **в форме зачета** определяются «зачтено», «не зачтено». **«Зачтено» выставляется, если обучающийся достиг уровней формирования компетенций: продвинутый, повышенный, пороговый** - обучающийся знает курс на уровне лекционного материала, базового учебника, дополнительной учебной, научной и методологической литературы, умеет привести разные точки зрения по излагаемому вопросу. **«Не зачтено» соответствует нулевому уровню формирования компетенций;** обучающийся имеет пробелы в знаниях основного учебного материала, допускает принципиальные ошибки в выполнении предусмотренных программой заданий.

Знания, умения и навыки обучающихся при промежуточной аттестации **в форме экзамена выставляется обучающемуся, если он достиг уровней формирования компетенций: продвинутый, повышенный, пороговый.**

Министерство культуры Российской Федерации
Кемеровский государственный институт культуры
Факультет визуальных искусств
Кафедра декоративно-прикладного искусства

ФОНД ОЦЕНОЧНЫХ СРЕДСТВ

по учебной дисциплине «Основы художественной росписи»

Направление подготовки
29.03.04 Технология художественной обработки материалов

Профиль подготовки
«Арт-технологии в художественном проектировании изделий из керамики»

Квалификация (степень) выпускника
Бакалавр

Формы обучения
Очная, заочная

Утвержден на заседании кафедры
11.12.2023., протокол № 5.

Составитель: Спекторова Н. А.

Кемерово
2023

ФОНД ОЦЕНОЧНЫХ СРЕДСТВ

1. Перечень оцениваемых компетенций:

- способен владеть навыками линейно-конструктивного построения и основами живописи, навыками скульптора, современной шрифтовой культуры, приемами работы в макетировании и моделировании, приемами работы с цветом и цветовыми композициями (ПК-2)
- способен к сбору, анализу и обобщению информации, оценке ее качества и возможности применения для реализации художественного замысла; владеть знаниями и представлениями об основах художественно-промышленного производства, нести ответственность за качество продукции; способен вести экономические расчеты по оценке стоимости художественного проекта (ПК-4)

2. Критерии и показатели оценивания компетенций

В результате освоения дисциплины обучающийся должен демонстрировать следующие результаты обучения:

<i>Код и наименование компетенции</i>	<i>Индикаторы достижения компетенций</i>		
	<i>Знать</i>	<i>Уметь</i>	<i>Владеть</i>
способен владеть навыками линейно-конструктивного построения и основами живописи, навыками скульптора, современной шрифтовой культуры, приемами работы в макетировании и моделировании, приемами работы с цветом и цветовыми композициями (ПК-2)	методы ведения и выполнения линейно-конструктивного построения изображения для его последующей обработки различными техниками; методы моделирования и декорирования формы (З-1)	использовать различные художественные и декоративные приемы в работе над созданием изображений и проектов для формируемых изделий (У-1)	навыками работы в различных декоративных техниках для визуализации образов в проекте, с учетом их последующего воплощения в материале (В-1)
способен к сбору, анализу и обобщению информации, оценке ее качества и возможности применения для реализации художественного замысла; владеть знаниями и представлениями об основах художественно-промышленного производства, нести ответственность за качество продукции; способен вести экономические расчеты по оценке стоимости художественного проекта (ПК-4)	методы и подходы к сбору, анализу информации, ее обобщению; особенности художественно-промышленного производства, оценки его экономической целесообразности (З-2)	осуществлять поиск и компьютерную обработку информации для достижения поставленной творческой задачи; брать на себя ответственность за качество продукции, ее соответствия выделенной стоимости (У-2)	навыками работы графического и компьютерного моделирования для организации художественно-промышленного производства, решения технологических задач различной сложности (В-2)

3. **Формируемые компетенции в структуре учебной дисциплины и средства их оценивания**

№ п/п	Раздел (темы) дисциплины	Код оцениваемой компетенции	Планируемые результаты обучения по дисциплине (ЗУВ)	Оценочное средство
Раздел 1. История художественной росписи России				
	Тема 1.1. История художественной росписи центральной России и Поволжья. Оборудование, инструменты, сырье и материалы для работы. Организация труда и техника безопасности.	ПК-2 ПК-4	З-2 У-1, У-2 В-2	Вопросы для собеседования. Практические задания
	Тема 1.2. История возникновения и технология жостовской росписи.	ПК-2 ПК-4	З-2 У-1, У-2 В-2	Вопросы для собеседования. Практические задания
	Тема 1.3. История возникновения и технология хохломской росписи.	ПК-2 ПК-4	З-2 У-1, У-2 В-2	Вопросы для собеседования. Практические задания
	Тема 1.4. История возникновения и технология городецкой росписи	ПК-2 ПК-4	З-2 У-1, У-2 В-2	Вопросы для собеседования. Практические задания
	Тема 1.5. История возникновения и технология гжельской росписи	ПК-2 ПК-4	З-2 У-1, У-2 В-2	Вопросы для собеседования. Практические задания Зачетный просмотр
	Тема 1.6. История художественной росписи Сибири и Севера	ПК-2 ПК-4	З-2 У-1, У-2 В-2	Вопросы для собеседования. Практические задания
	Тема 1.7. История возникновения и технология пермогорской росписи.	ПК-2 ПК-4	З-2 У-1, У-2 В-2	Вопросы для собеседования. Практические задания
	Тема 1.8. История возникновения и технология мезенской росписи.	ПК-2 ПК-4	З-2 У-1, У-2 В-2	Вопросы для собеседования. Практические задания
	Тема 1.9. История возникновения и технология нижнетагильской росписи.	ПК-2 ПК-4	З-2 У-1, У-2 В-2	Вопросы для собеседования. Практические задания
	Тема 1.10. История возникновения и	ПК-2	З-2 У-1, У-2	Вопросы для

	технология кемеровской росписи.	ПК-4	В-2	собеседования. Практические задания Экзаменационный просмотр
Раздел 2. Специфика росписи по металлу				
	Тема 2.1. Роспись подноса «Сибирский» с изображением крупных цветов с добавлением сибирских мотивов	ПК-2 ПК-4	З-1, З-2 У-1, У-2 В-1, В-2	Вопросы для собеседования. Практические задания
	Тема 2.2. Роспись подноса на тему «Времена года».	ПК-2 ПК-4	З-1, З-2 У-1, У-2 В-1, В-2	Вопросы для собеседования. Практические задания Зачетный просмотр
Раздел 3. Композиционные приемы				
	Основные разновидности композиций. Роспись изделия полевыми цветами. Орнамент.	ПК-2 ПК-4	З-1, З-2 У-1, У-2 В-1, В-2	Вопросы для собеседования. Практические задания
	Цвет. Цветовой круг. Цветовая композиция. Роспись подноса. Ягодный орнамент.	ПК-2 ПК-4	З-1, З-2 У-1, У-2 В-1, В-2	Вопросы для собеседования. Практические задания
Раздел 4. Разработка творческого проекта				
	Тема 4.1. Разработка творческого проекта.	ПК-2 ПК-4	З-1, З-2 У-1, У-2 В-1, В-2	Вопросы для собеседования. Практические задания Тестирование Экзаменационный просмотр

4. Оценочные средства по дисциплине

4.1. Оценочные средства для текущего контроля успеваемости

4.1.1. Вопросы для собеседования

1. Расскажите об инструментах и материалах, используемых в росписи подносов
2. Для чего используют приём «тенёжка»
3. Назовите характерные особенности кемеровской росписи.
4. Расскажите об этапах выполнения цветного фона на подносе.
5. Назовите типы мазков, используемые в росписи подносов.
6. Какие кисти необходимы для росписи. Как обеспечить долгую жизнь кистям.
7. Расскажите о работе с масляными красками, об их свойствах.
8. Расскажите о последовательности выполнения росписи на подносе.
9. Какие типы мазков использовали в росписи данного подноса.
10. Как подготовить палитру к работе.
11. Назовите основные разновидности композиций.
12. Расскажите как выбирали орнамент для борта подноса.
13. Каким лаком покрывают расписанное изделие.

Критерии и методика оценивания вопросов для собеседования

5 баллов – обучающийся должен: продемонстрировать глубокие знания материала. Исчерпывающе, последовательно и грамотно изложить теоретический материал. Правильно формулировать определения;

4 балла – обучающийся должен: продемонстрировать достаточно полное знание программного материала. Проявить знание основных теоретических понятий. Уметь сделать достаточно обоснованные выводы по излагаемому материалу.

3 балла – обучающийся должен: продемонстрировать общее знание изучаемого материала. Показать общее владение понятийным аппаратом дисциплины. Уметь строить ответ в соответствии со структурой излагаемого вопроса.

2 балла – ставится в случае: незнания значительной части программного материала. Не владение понятийным аппаратом дисциплины.

1 балл – ставится в случае: незнания значительной части программного материала. Не владение понятийным аппаратом дисциплины. Существенных ошибок при изложении учебного материала.

0 баллов – ставится в случае незнания материала.

4.1.2. Практические задания

Задание 1. Основные разновидности композиций.

Задача: создать эскизы.

Выполнить серию эскизов, используя простой карандаш в соответствии со следующими композициями:

- букет;
- венок;
- подкова;
- букет в раскидку;
- ковровая раскладка.

Задание 2. Роспись изделия полевыми цветами.

Задача: выполнить роспись, используя орнаментальный строй.

Соблюдая технологию постановки кисти в руке и набора количества краски выполнить свободную орнаментальную композицию, используя мотив из полевых цветов. Необходимо соблюдать технологию нанесения мазков (каплевидный и крученный). По факту – выполнить роспись изделия.

Задание 3. Роспись подноса «Ягодный».

Задача: выполнить роспись подноса, используя орнамент, состоящий из ягод.

В-первую очередь необходимо выполнить эскиз с изображением в карандаше. Нанести на поднос цветной фон. Выделить композиционный центр с помощью цвета. Соблюдать технологию нанесения мазков. Выполнить роспись изделия, используя орнамент из ягод. Осуществить сушку изделия.

Задание 4. Роспись объемной формы в виде самовара «Садовые цветы».

Задача: выполнить орнаментальную роспись для декорирования самовара.

В-первую очередь необходимо выполнить эскиз с изображением в карандаше. Нанести на самовар цветной фон. Выделить композиционный центр с помощью цвета. Соблюдать технологию нанесения мазков. Выполнить роспись изделия, используя орнамент из ягод. Осуществить сушку изделия.

Задание 5. Роспись подноса «Сибирский».

Задача: использовать для росписи подноса изображения крупных цветов с добавлением сибирских мотивов, например, птиц или животных.

В-первую очередь необходимо выполнить эскиз с изображением в карандаше. Нанести на самовар цветной фон. Выделить композиционный центр с помощью цвета. Соблюдать технологию нанесения мазков. Выполнить роспись изделия, используя орнамент из ягод.

Осуществить сушку изделия.

Задание 6. Роспись подноса «Времена года».

Задача: использовать для росписи орнаментальный строй, соответствующий теме «Времена года».

В-первую очередь необходимо выполнить эскиз с изображением в карандаше. Нанести на самовар цветной фон. Выделить композиционный центр с помощью цвета. Соблюдать технологию нанесения мазков. Выполнить роспись изделия, используя орнамент из ягод. Осуществить сушку изделия.

Задание 7. Роспись подноса «Цветущий Кузбасс».

Задача: использовать для росписи орнаментальный строй, соответствующий теме флоры и фауны Кузбасса.

В-первую очередь необходимо выполнить эскиз с изображением в карандаше. Нанести на самовар цветной фон. Выделить композиционный центр с помощью цвета. Соблюдать технологию нанесения мазков. Выполнить роспись изделия, используя орнамент из ягод. Осуществить сушку изделия.

Критерии и методика оценивания практических заданий

Практические задания оцениваются исходя из параметров и критериев, указанных в таблицах 1, 2, 3.

Выполняемые обучающимися практические задания и проекты оцениваются по приведенным критериям по 4х бальной шкале:

5 баллов - выставляется, если задания выполнены в полном объеме;

4 балла - выставляется, если задания выполнены в полном объеме, но допущен ряд несущественных ошибок;

3 балла - выставляется, если задания выполнены не в полном объеме;

2 балла - выставляется, если задания выполнены не в полном объеме и допущен ряд грубейших ошибок.

4.2. Оценочные средства для промежуточной аттестации по итогам освоения дисциплины

4.2.1. Комплект для тестирования

Типовой вариант тестирования для экзамена (5 семестр)

1. Укажите, к какому искусству следует отнести роспись по металлу
 - А) декоративно-прикладное искусство
 - Б) станковое искусство
 - В) народный промысел
2. Выберите вид росписи по металлу
 - А) Хохломская
 - Б) Жостовская
 - В) Городецкая
3. Выберите вид росписи по металлу
 - А) Нижнетагильская
 - Б) Гжельская
 - В) Городецкая
4. Где зародилась урало-сибирская роспись?
 - А) крупные города Прикамья
 - Б) Москва
 - В) Нижний Новгород
5. Выберите основную составляющую росписи по металлу

- А) лессировка
 - Б) акватинта
 - В) мазок
6. С помощью каких красок выполняется роспись по металлу
- А) акварель
 - Б) художественное масло
 - В) темпера
7. Выберите основной элемент, характерный для жостовской росписи
- А) птицы
 - Б) животные
 - В) цветы и плоды
8. К каким видам росписи можно отнести роспись по металлу
- А) кистевая роспись
 - Б) машинная роспись
 - В) тамповка
9. На каких предметах, преимущественно, исполняется жостовская роспись
- А) самовары
 - Б) подносы
 - В) машины
10. В каком веке зародился промысел жостовской росписи
- А) в 19 веке
 - Б) в 18 веке
 - В) в 20 веке
11. В какой области возник промысел жостовской росписи
- А) Ленинградская область
 - Б) Московская область
 - В) Тверская область
12. Выберите художников, считающихся ведущими в жостовском промысле
- А) В. Хлебников
 - Б) И. Леонтьев
 - В) Е. Лапшин
13. К какому виду росписей можно отнести промыслы, осуществляемые на металле
- А) лаковая роспись
 - Б) восковая роспись
 - В) темперная живопись
14. Какой вид росписи можно считать предшественником жостовской
- А) новгородская
 - Б) тагильская
 - В) московская
15. В каком веке возник тагильский подносный промысел
- А) 18 век
 - Б) 19 век
 - В) 20 век
16. Какую династию художников связывают с рассветом тагильского промысла
- А) Худоноговы
 - Б) Волочковы
 - В) Худояровы
17. Выберите из списка мецената, покровительствовавшего бурному развитию тагильского промысла в 19 веке
- А) А. Могилев
 - Б) Н. Демидов
 - В) Т. Куприянов

18. Какие формы подносов, преимущественно, используются в тагильской росписи по металлу
 А) четырехгранники
 Б) шестигранники
 В) восьмигранники
19. На какой фабрике занимались распространением кемеровской росписи
 А) Лето
 Б) Весна
 В) Зима
20. Какая особенность является определяющей при выполнении росписи подноса
 А) орнамент
 Б) сюжет
 В) идея

Ключ:

1-В; 2-Б; 3-А; 4-А; 5-В; 6-Б; 7-В; 8-А; 9-Б; 10-А; 11-Б; 12-Б,В; 13-А; 14-Б; 15-А; 16-В; 17-Б; 18-Б,В; 19-Б; 20-А

Критерии оценки тестирования

Балл	Выполнение заданий тестирования, в %	Результаты оценки
5	90-100 % от общего количества вопросов тестирования (18-20 верных ответов)	зачтено
4	75-89 % от общего количества вопросов тестирования (15-17 верных ответов)	
3	60-74 % от общего количества вопросов тестирования (12-14 верных ответов)	
2	до 60 % от общего количества вопросов тестирования (до 11 верных ответов)	не зачтено

4.2.2. Перечень заданий, необходимый для получения зачета/ экзамена

На каждом занятии, обучающиеся получают практические задания для проверки усвоения материала и задание для самостоятельной работы.

Для проверки выполненной работы (практических упражнений и самостоятельной работы) проводится **текущий просмотр** и **перед экзаменом в 5 семестре** - тестовый контроль (тестовые задания с открытыми вариантами ответов, на сравнение и др.). По итогам проводится **экзаменационный просмотр**. На просмотр представляются все задания, выполненные в течение семестра и работы, выполненные самостоятельно.

Зачет по дисциплине «Художественная роспись по металлу» проводится по окончании 1 и 3 семестров в форме просмотра – выставки учебных работ. В комплект практических заданий, предъявляемых на зачете, входят следующие работы: работы, выполненные в течение 1-3 семестров.

Экзамен по дисциплине «Художественная роспись по металлу» проводится по окончании 2 и 5 семестров в форме просмотра – выставки учебных работ. В комплект практических заданий, предъявляемых на экзамене, входят следующие работы: работы, выполненные в течение 2-5 семестров.

Параметры, критерии оценки, требования

При выставлении оценки преподаватель учитывает: логику, структуру, стиль ответа и изложения материала; культуру речи, манеру общения; готовность к дискуссии, аргументированность ответа; уровень самостоятельного мышления; умение приложить теорию к практике, решить задачи и др.

Нулевой уровень («неудовлетворительно»).

Результаты обучения обучающегося свидетельствуют:

З) об усвоении им некоторых элементарных знаний, но обучающийся не владеет понятийным аппаратом изучаемой предметной области (практики);

У) не умеет установить связь теории с практикой;

В) не владеет способами решения практико-ориентированных задач.

Первый уровень - пороговый («удовлетворительно»).

Достигнутый уровень оценки результатов обучения обучающегося показывает:

З) знания имеют фрагментарный характер, отличаются поверхностностью и малой содержательностью; обучающийся раскрывает содержание вопроса, но не глубоко, бессистемно, с некоторыми неточностями;

У) слабо, недостаточно аргументированно может обосновать связь теории с практикой;

В) способен понимать и интерпретировать основной теоретический материал по практике.

Второй уровень – повышенный («хорошо»).

Обучающийся на должном уровне:

З) раскрывает учебный материал: даёт содержательно полный ответ, требующий незначительных дополнений и уточнений, которые он может сделать самостоятельно после наводящих вопросов преподавателя;

У) демонстрирует учебные умения и навыки в области решения практико-ориентированных задач;

В) владеет способами анализа, сравнения, обобщения и обоснования выбора методов решения практико-ориентированных задач.

Третий уровень – продвинутый («отлично»).

Обучающийся, достигающий должного уровня:

З) даёт полный, глубокий, выстроенный логично по содержанию вопроса ответ, используя различные источники информации, не требующий дополнений и уточнений;

У) доказательно иллюстрирует основные теоретические положения практическими примерами;

В) способен глубоко анализировать теоретический и практический материал, обобщать его, самостоятельно делать выводы, вести диалог и высказывать свою точку зрения.

Содержание уровня может быть представлено как в полном объеме (З+У+В), так и в частичном (З; З+У; З+В; У+В; У; В).

Критерии и методика оценивания учебно-творческих заданий по дисциплине при итоговом контроле (зачет/ экзамен)

Таблица 1

Интегративные параметры и критерии

Параметры	Критерии
1. Образность	1. Оригинальность и выразительность художественного образа. 2. Соответствие визуального воплощения художественного образа поставленным задачам.

	3. Образное единство композиции в работе.
2. Стилиевое единство	1. Подчинение всех элементов в композиции общей идеи. 2. Взаимодействие художественных, графических и декоративных средств для выражения идеи в материале.

Таблица 2

Художественно-выразительные параметры и критерии

Параметры	Критерии
1. Композиция	1. Соответствие композиционного решения работы поставленным задачам. 2. Сбалансированность всех элементов относительно условного центра, оси или плоскости. 3. Пластическое композиционное решение. 4. Гармонизация композиции.
2. Техника исполнения	1. Владение техниками обработки бересты. 2. Качество технического исполнения. 3. Авторский пластический язык.

Таблица 3

Мотивационные параметры и критерии

Параметры	Критерии
1. Разработка идеи	1. Предложение нескольких графических вариантов решения творческого замысла. 2. Убедительность предлагаемого решения в реализации идеи. 3. Обоснованность выбора способов композиционного построения.
2. Систематичность и самостоятельность в выполнении задании	1. Самостоятельность в выполнении практического задания. 2. Активность и креативность в творческой работе.

Методика оценивания

Знания, умения и навыки обучающихся при промежуточной аттестации в форме экзамена определяются баллами. Максимальное количество баллов – 100.

(90-100 баллов) выставляется, если обучающийся достиг продвинутого уровня формирования компетенций обучающийся – глубоко и прочно усвоил весь программный материал, исчерпывающе, последовательно, грамотно и логически стройно его излагает, не затрудняется с ответом при видоизменении задания, свободно справляется с задачами и практическими заданиями, правильно обосновывает принятые решения, умеет самостоятельно обобщать и излагать материал, не допуская ошибок.

(75-89 баллов) выставляется, если обучающийся достиг повышенного уровня формирования компетенций - обучающийся твердо знает программный материал, грамотно и по существу излагает его, не допускает существенных неточностей в ответе на вопрос, может правильно применять теоретические положения и владеет необходимыми умениями и навыками при выполнении практических заданий.

(60-74 балла) выставляется, если обучающийся достиг порогового уровня формирования компетенций - обучающийся усвоил только основной материал, но не знает отдельных деталей,

допускает неточности, недостаточно правильные формулировки, нарушает последовательность в изложении программного материала и испытывает затруднения в выполнении практических заданий.

(менее 60 баллов) соответствует нулевому уровню формирования компетенций, обучающийся не знает значительной части программного материала, допускает существенные ошибки, с большими затруднениями выполняет практические задания, задачи.

Шкала перевода баллов в оценки для зачета/ экзамена по дисциплине

Уровень формирования компетенции	Оценка		Минимальное количество баллов	Максимальное количество баллов
Продвинутый	Зачтено	Отлично	90	100
Повышенный		Хорошо	75	89
Пороговый		Удовлетворительно	60	74
Нулевой	Не зачтено	Неудовлетворительно	0	59

Критерии оценивания учебно-творческих заданий в соотношении со шкалой перевода баллов в оценки для зачета / экзамена по дисциплине

Знания, умения и навыки обучающихся при промежуточной аттестации в форме экзамена определяются оценками «отлично», «хорошо», «удовлетворительно», «неудовлетворительно».

«Отлично» выставляется, если обучающийся достиг продвинутого уровня формирования компетенций - обучающийся глубоко и прочно усвоил весь программный материал, исчерпывающе, последовательно, грамотно и логически стройно его излагает, не затрудняется с ответом при видоизменении задания, свободно справляется с задачами и практическими заданиями, правильно обосновывает принятые решения, умеет самостоятельно обобщать и излагать материал, не допуская ошибок.

«Хорошо» выставляется, если обучающийся достиг повышенного уровня формирования компетенций - обучающийся твердо знает программный материал, грамотно и по существу излагает его, не допускает существенных неточностей в ответе на вопрос, может правильно применять теоретические положения и владеет необходимыми умениями и навыками при выполнении практических заданий.

«Удовлетворительно» выставляется, если обучающийся достиг порогового уровня формирования компетенций - обучающийся усвоил только основной материал, но не знает отдельных деталей, допускает неточности, недостаточно правильные формулировки, нарушает последовательность в изложении программного материала и испытывает затруднения в выполнении практических заданий.

«Неудовлетворительно» соответствует нулевому уровню формирования компетенций – обучающийся не знает значительной части программного материала, допускает существенные ошибки, с большими затруднениями выполняет практические задания, задачи.

Знания, умения и навыки обучающихся при промежуточной аттестации в форме зачета определяются «зачтено», «не зачтено». **«Зачтено»** выставляется, если обучающийся достиг уровней формирования компетенций: продвинутый, повышенный, пороговый - обучающийся знает курс на уровне лекционного материала, базового учебника, дополнительной учебной, научной и методологической литературы, умеет привести разные точки зрения по излагаемому вопросу. **«Не зачтено»** соответствует нулевому уровню формирования компетенций; обучающийся имеет пробелы в знаниях основного учебного материала, допускает принципиальные ошибки в выполнении предусмотренных программой заданий.

Знания, умения и навыки обучающихся при промежуточной аттестации в форме экзамена выставляется обучающемуся, если он достиг уровней формирования компетенций: продвинутый, повышенный, пороговый.

Министерство культуры Российской Федерации
Кемеровский государственный институт культуры
Факультет визуальных искусств
Кафедра декоративно-прикладного искусства

ФОНД ОЦЕНОЧНЫХ СРЕДСТВ

по учебной дисциплине «Основы художественной обработки текстиля»

Направление подготовки
29.03.04 Технология художественной обработки материалов

Профиль подготовки
«Арт-технологии в художественном проектировании изделий из керамики»

Квалификация (степень) выпускника
Бакалавр

Формы обучения
Очная, заочная

Утвержден на заседании кафедры
11.12.2023., протокол № 5.

Составитель: Алехина Н. И.

Кемерово
2023

Фонд оценочных средств

1. Перечень оцениваемых компетенций:

Перечень оцениваемых компетенций:

Изучение дисциплины направлено на формирование следующих компетенций (ПК):

ПК-2. Способен владеть навыками линейно-конструктивного построения и основами живописи, навыками скульптора, современной шрифтовой культуры, приемами работы в макетировании и моделировании, приемами работы с цветом и цветовыми композициями.

ПК-4. Способен к сбору, анализу и обобщению информации, оценке ее качества и возможности применения для реализации художественного замысла; владеть знаниями и представлениями об основах художественно-промышленного производства, нести ответственность за качество продукции; способен вести экономические расчеты по оценке стоимости художественного проекта

2. Критерии и показатели оценивания компетенций

<i>Код и наименование компетенции</i>	<i>Индикаторы достижения компетенций</i>		
	<i>Знать</i>	<i>Уметь</i>	<i>Владеть</i>
ПК-2. Способен владеть навыками линейно-конструктивного построения и основами живописи, навыками скульптора, современной шрифтовой культуры, приемами работы в макетировании и моделировании, приемами работы с цветом и цветовыми композициями	методы моделирования и декорирования формы (З-1)	использовать различные художественные и декоративные приемы в работе над созданием изображений и проектов для формируемых изделий (У-1)	навыками работы в различных декоративных техниках для визуализации образов в проекте, с учетом их последующего воплощения в материале (В-1)
ПК-4. Способен к сбору, анализу и обобщению информации, оценке ее качества и возможности применения для реализации художественного замысла; владеть знаниями и представлениями об основах художественно-промышленного производства, нести ответственность за качество продукции; способен вести экономические расчеты по оценке стоимости художественного проекта	особенности художественно-промышленного производства, оценки его экономической целесообразности (З-2)	брать на себя ответственность за качество продукции, ее соответствия выделенной стоимости (У-2)	навыками работы графического и компьютерного моделирования для организации художественно-промышленного производства, решения технологических задач различной сложности (В-2)

Параметры, критерии оценки, требования

При выставлении оценки преподаватель учитывает: логику, структуру, стиль ответа; культуру речи, манеру общения; готовность к дискуссии, аргументированность ответа; уровень самостоятельного мышления; умение приложить теорию к практике, решить задачи.

Нулевой уровень («неудовлетворительно»). Результаты обучения студента свидетельствуют:

З) об усвоении им некоторых элементарных знаний, но студент не владеет понятийным аппаратом изучаемой предметной области (учебной дисциплины);

У) не умеет установить связь теории с практикой;

В) не владеет способами решения практико-ориентированных задач.

Первый уровень - пороговый («удовлетворительно»). Достигнутый уровень оценки результатов обучения студента показывает:

З) знания имеют фрагментарный характер, отличаются поверхностностью и малой содержательностью; студент раскрывает содержание вопроса, но не глубоко, бессистемно, с некоторыми неточностями;

У) слабо, недостаточно аргументировано может обосновать связь теории с практикой;

В) способен понимать и интерпретировать основной теоретический материал по дисциплине.

Второй уровень повышенный («хорошо»). Студент на должном уровне:

З) раскрывает учебный материал: дает содержательно полный ответ, требующий незначительных дополнений и уточнений, которые он может сделать самостоятельно после наводящих вопросов преподавателя;

У) демонстрирует учебные умения и навыки в области решения практико-ориентированных задач;

В) владеет способами анализа, сравнения, обобщения и обоснования выбора методов решения практико-ориентированных задач.

Третий уровень продвинутый («отлично»). Студент, достигающий должного уровня:

З) дает полный, глубокий, выстроенный логично по содержанию вопроса ответ, используя различные источники информации, не требующий дополнений и уточнений;

У) доказательно иллюстрирует основные теоретические положения практическими примерами;

В) способен глубоко анализировать теоретический и практический материал, обобщать его, самостоятельно делать выводы, вести диалог и высказывать свою точку зрения.

По конкретной дисциплине содержание уровня может быть представлено как в полном объеме (З+У+В), так в частичном (З; З+У; З+В; У+В; У; В).

3. Формируемые/ оцениваемые компетенции в структуре учебной дисциплины

№ п/п	Разделы (темы) дисциплины	Код оцениваемой компетенции/ Планируемые результаты обучения по дисциплине (ЗУВ)	Оценочное средство
Раздел 1. История художественной росписи тканей			
1.1	Тема 1.1. История росписи тканей в Индонезии	ПК-2 З-1, У-1, В-1	Вопросы для собеседования, проверка результатов выполнения практических работ, тестовый контроль

1.2	Тема 1.2. История росписи тканей в Китае, Индии, и Японии.	ПК-4 / 3-2, У-2, В-2	Вопросы для собеседования, проверка результатов выполнения практических работ, тестовый контроль
1.3	Тема 1.3. История росписи тканей и набойки в России. Текстильный авангард. Батиковые композиции.	ПК-4 / 3-2, У-2, В-2	Вопросы для собеседования, проверка результатов выполнения практических работ, тестовый контроль
Раздел 2. Краски и красители. Ткани			
	Тема 2.1. Естественные красители	ПК-2, ПК-4 / 3-1, 3-2, 3-3, У-1, У-2, У-3, У-4, В-1, В-2	Вопросы для собеседования, проверка результатов выполнения практических работ, тестовый контроль
	Тема 2.1. Искусственные красители (синтетические)	ПК-2, ПК-4 / 3-1, 3-2, 3-3, У-1, У-2, У-3, У-4, В-1, В-2	Вопросы для собеседования, проверка результатов выполнения практических работ, тестовый контроль
	Тема 2.2. Подготовка тканей к работе. Различные структуры ткани и подготовка их к росписи	ПК-2, ПК-4 / 3-1, 3-2, 3-3, У-1, У-2, У-3, У-4, В-1, В-2	проверка результатов выполнения практических работ, тестовый контроль
	Тема 2.3. Роль организации рабочего места	ПК-2, ПК-4 / 3-1, 3-2, 3-3, У-1, У-2, У-3, У-4, В-1, В-2	проверка результатов выполнения практических работ, тестовый контроль
2.4	Тема 2.4. Инструменты и материалы для холодного и горячего батика	ПК-2, ПК-4 / 3-1, 3-2, У-1, В-1	проверка результатов выполнения практических работ, тестовый контроль
Раздел 3. Холодный батик			
3.1	Приготовление резервирующего состава. Техника безопасности.	ПК-2/ 3-1, У-1, В-1	проверка результатов выполнения практических работ, тестовый контроль
3.2	Роспись на шелке. Натюрморт из предметов, контрастных по цвету	ПК-2/ 3-1, У-1, В-1	проверка результатов выполнения практических работ, тестовый контроль
3.3	Техника безопасности Роспись на шелке. Приемы росписи на шелке в натюрморте. Роспись по «сырому». Роспись по «сухому»	ПК-2/ 3-1, У-1, В-1	проверка результатов выполнения практических работ, тестовый контроль
3.4	Практические упражнения для холодного батика. Натюрморт из контрастных по цвету предметов	ПК-2/ 3-1, 3-, У-1, В-1	проверка результатов выполнения практических работ, тестовый контроль

	(декоративный)		
3.5	Контрольные задания по холодному батик. Контрольные задания по холодному батик Выполнение декоративной композиции по теме «Декоративный натюрморт». Создание цветового колорита. Четкость и ясность общего	ПК-2, ПК-4 / З-1, З-2, У-1, В-1	проверка результатов выполнения практических работ, тестовый контроль
Раздел 4. Горячий батик			
4.1	Приготовление различных вариантов горячего батика. Бионика. Стилизация цветов или птиц.	ПК-2, ПК-4 / З-1, З-2, У-1, У-2, В-1	проверка результатов выполнения практических работ, тестовый контроль
4.2	Способы работы в горячем батике.	ПК-1, ПК-4 / З-1, З-2, У-1, В-1	проверка результатов выполнения практических работ, тестовый контроль
4.3	Практические упражнения. Простой батик. Графическое исполнение эскизов и картона в масштабе.	ПК-2, ПК-4 / З-1, З-2, У-1, У-2 В-1	проверка результатов выполнения практических работ, тестовый контроль
4.4	Сложный батик (несколько перекрытий). Три перекрытия резервом. Выполнение творческой работы.	ПК-2, ПК-4 / З-1, З-2, У-1, В-1	проверка результатов выполнения практических работ, тестовый контроль
4.5	Творческая работа в технике «Горячий батик». Гармонизация форм и создание единого целого произведения. Обсуждение стилизации и ее особенностей для техники батика.	ПК-2/ З-1, У-1, В-1	проверка результатов выполнения практических работ, тестовый контроль
Раздел 5. Свободная роспись			
5.1	Поиск композиции для техники свободной росписи. Техника окрашивания тканей с помощью трафарета (катагами).	ПК-2, ПК-4 / З-1, З-2, З-3, У-1, У-2, У-3, У-4, В-1, В-2	проверка результатов выполнения практических работ, тестовый контроль
5.2	Свободная роспись ткани по солевому раствору.	ПК-2, ПК-4 / З-1, З-2, З-3, У-1, У-2, У-3, У-4, В-	проверка результатов выполнения практических работ, тестовый контроль

	Поиск идеи композиции для техники «Свободная роспись»	1, В-2	
5.3	Свободная роспись красками способом «Сухая кисть» Свободная роспись красками с крахмальной загусткой.	ПК-2, ПК-4 / 3-1, 3-2, 3-3, У-1, У-2, У-3, У-4, В-1, В-2	проверка результатов выполнения практических работ, тестовый контроль
5.4	Свободная роспись с применением масляных красок.	ПК-2, ПК-4 / 3-1, 3-2, У-1, В-2	проверка результатов выполнения практических работ, тестовый контроль
5.5	Контрольное задание по теме «Свободная роспись». Свободная роспись ткани по солевому раствору. Декоративный пейзаж Цель задания - объединить все навыки, полученные в предыдущих упражнениях по технологии	ПК-2, ПК-4 / 3-1, 3-2, У-1, В-1	проверка результатов выполнения практических работ, тестовый контроль
Раздел 6. Узелковая роспись.			
6.1	Лекция об истории развития узелкового батика	ПК-2, ПК-4 / 3-1, 3-2, У-1, В-2	проверка результатов выполнения практических работ, тестовый контроль
6.2	Практические указания по окраске ткани различными способами	ПК-2, ПК-4 / 3-1, 3-2, У-1, В-1	проверка результатов выполнения практических работ, тестовый контроль
6.3	Роспись на шелке в технике «Сибори». Выполнение контрольной работы. Эскизы	ПК-2, ПК-4 / 3-1, 3-2, У-1, В-1	проверка результатов выполнения практических работ, тестовый контроль
Раздел 7. Сложный батик. Сочетание разных техник в проектировании сюжетнотематической декоративной композиции			
7.1	Декоративное панно «Автопортрет».	ПК-2/ 3-1, У-1, В-1	проверка результатов выполнения практических работ, тестовый контроль
7.2	Техника «Бесконечные линии» батик-модулем, чантингом	ПК-2, ПК-4/ 3-1, 3-2, 3-3, У-1, У-2, У-3, У-4, В-1, В-2	проверка результатов выполнения практических работ, тестовый контроль
7.3	Сетка» и «Горохи» батик-модулем. Сложный батик. Сочетание разных техник в проектировании	ПК-2/ 3-1, У-1, В-1	проверка результатов выполнения практических работ, тестовый контроль

	сюжетно-тематической декоративной композиции		
7.4	«Набрызги кистью» и кракле на хлопке и шелке «Классическое» и «Механическое»	ПК-2/ В-1	проверка результатов выполнения практических работ, тестовый контроль
7.5	«Набрызг черех трафарет»	ПК-2, ПК-4 / 3-1, 3-2, 3-3, У-1, У-2, У-3, У-4, В-1, В-2	проверка результатов выполнения практических работ, тестовый контроль
7.6	Батик многослойный комбинированный. Сюжетно-тематическая композиция	ПК-2, ПК-4 / 3-1, 3-2, 3-3, У-1, У-2, У-3, У-4, В-1, В-2	проверка результатов выполнения практических работ, тестовый контроль
7.7	Выполнение экзаменационного проекта	ПК-2, ПК-4/ 3-1, 3-2, 3-3, У-1, У-2, У-3, У-4, В-1, В-2	проверка результатов выполнения практических работ, тестовый контроль

4. Оценочные средства по дисциплине

4.1. Оценочные средства для текущего контроля успеваемости

4.1.1. Комплект практических заданий

Раздел 1. Тематический натюрморт. Холодный батик.

Тема 1.1. Натюрморт из предметов, четких и ясных по форме в технике гризайль

1. Найти композицию на картинной плоскости.
2. Выполнить рисунок предметов натюрморта.
3. Выполнить стилизацию предметов с использованием двух-трех цветов.
4. Выявить доминирующее пятно.
5. Проработать детали основных и пассивных элементов.
6. Работу выполнять на раме размером 60 на 80, используя один или несколько цветов резерва. Картон выполняется четким черным контуром. В натуральную величину.

Тема 1.2. Натюрморт из предметов, сближенных по цвету:

а) в теплой гамме б) в холодной гамме

1. Написать два натюрморта в теплой и холодной гамме.
2. Найти композицию на картинной плоскости посредством выполнения серии фор эскизов.
3. Выполнить рисунок предметов натюрморта.
4. Выполнить стилизацию формы предметов цветом . Выделить доминирующее пятно и обобщение.
5. Роспись цветными резервами.
6. Нарушить гармонию в холодном батике введением одного контрастного цвета-активный взрыв.

Тема 1.3. Поиск бионической композиции «Стилизация растительного мотива» или

«Декоративный пейзаж» в технике «Горячий батик».

1. Выполнить реалистическое изображение элементов композиции.
2. Стилизовать изображение растительного мотива.
3. Создать гармонию контрастных цветовых отношений.
4. Выявить доминирующее пятно.
5. Использование твердых штампиков, чантинга и других приспособлений
6. Роспись от пятна. Выполнение перекрытий и прорисовки в три слоя.

Тема 2.1. Бионическая декоративная композиция в свободной росписи.

1. Свободная роспись.
2. Понять, чем отличается свободная роспись от холодного и горячего батика? В этом случае не используются специальные резервы и горячий воск, роспись выполняется в свободной форме. Эта роспись в основном анилиновыми красителями. Особенно интересные результаты получаются от сочетания свободной росписи с контурной наводкой и отделкой резервирующим составом.

3. Какие приемы росписи вы знаете и использовали в своих работах?

4. Современные версии ручной росписи ткани, опираясь на традиционные направления, подкреплены новыми технологиями, это «солевая техника» воздействие крупных и мелких кристаллов соли, а также техника «кракелюра».

5. Какие ткани лучше использовать для этой техники батика? Для росписи холодным батиком применяются следующие ткани: очень хороши натуральные, такие как крепдешин, шифон, креп жоржет, атлас, тонкая шерсть, бязь; из синтетических тканей - креп-сатин, подкладочная ткань, капрон; вискозные ткани.

6. Как нужно подготовить ткань для росписи. Перед работой ткань необходимо постирать, чтобы предотвратить усадку и удалить аппретуру, которой может быть пропитан материал, поскольку краска на такую ткань ложится неравномерно.

Лучше всего стирать ткани, предназначенные для росписи с хозяйственным мылом, так как стиральные порошки вымываются не полностью и могут повлиять на цвет краски. Хлопок стирают в горячей воде, шелк - в теплой. После стирки ткань тщательно прополаскивают, отжимают, не выкручивая, подсушивают и гладят еще влажной.

7. Повторите этапы работы в технике холодный батик?

1 этап – Эскиз композиции на заданную тему.

2-этап - Натяжка и закрепление ткани на раму и перенос рисунка.

3-этап - Работа резервирующим составом

4 этап – Роспись.

5этап - Закрепление и обработка

Критерии оценки практических заданий

Приведены в пункте «Критерии оценки практических заданий (зачет/ экзамен)»

4.1.2 Перечень вопросов и заданий для контроля результатов обучения

1. Назовите традиционные способы окраски тканей Древнего Востока?
2. Расскажите об особенностях русской набойки.

3. Роль русских художников-авангардистов в развитии искусства росписи тканей
4. Какие бывают красители? Что такое естественные красители?
5. Приготовление краски из основного красителя (1-2 рецепта).
6. Какие химические и вспомогательные вещества используют для приготовления краски?
7. Что такое основная и колористическая палитра?
8. Назовите этапы подготовки хлопчатобумажных тканей?
9. В чем особенность подготовки шелковых тканей?
10. Что из себя представляют рама и подрамник?
11. Как закрепляется ткань на раме?
12. Как готовится ватный тампон?
13. Какими инструментами и приспособлениями пользуются при «горячем батике»?
14. Что такое батикштифт?
15. Что такое механическое резервирование тканей?
16. Как получить несколько узоров «солнышко»?
17. Как получить абстрактный узор?
18. Как получить графически точные узоры?
19. Какое количество времени необходимо держать ткань в красителе для «узелковой росписи»?
20. Как произвести подсушку и утюжку изделия?
21. Что такое резерв?
22. Как готовить резерв для холодного батика (знать 2 рецепта)?
23. Как готовить цветной резерв для холодного батика?
24. Как снимается «горячий» резерв?
25. Как строится порядок работы с окрашиванием и резервированием цветowych пятен при сложном батике?
26. Что такое эффект «кракле»?
27. Как работать леечкой?
28. Как работать горячими штампиками?
29. Какова роль загусток в свободной росписи?
30. Как готовится солевой раствор?
31. Как приготовить крахмальную загустку?
32. Чем характеризуется техника «сухая кисть»?
33. Как выполняется свободная роспись в батике масляными красками?
34. В чем композиционные преимущества техники «свободная роспись»?
35. В чем технологические преимущества техники «свободная роспись»?
36. Каковы способы завершения работы в технике «свободная роспись»?
37. Назовите виды батика.
38. Перечислите техники росписи ткани
39. В чем заключается техника монотипии
40. Что такое лессировка
41. Чем техника монотипии отличается от лессировки
42. Опишите последовательность работы в технике «бандана
43. Какие декоративные эффекты можно делать в батике
44. Приведите примеры изделий, которые можно расписывать батиком.
45. Что такое «кракле», принцип ее выполнения

46. Назовите правила построения эскиза
47. Опишите принцип работы в технике холодного батика
48. От чего зависит название холодный и горячий батик
49. Опишите последовательность ведения работы в технике холодного батика
50. Правила выполнения эскиза для холодного батика
51. На каком этапе выполняется перевод эскиза на ткань
52. Какой вид батика более длителен в исполнении. Обоснуйте ответ
53. Какие материалы и инструменты необходимы при работе в технике холодного батика
54. Опишите принцип действия резервирующего состава
55. Какими способами в холодном батике можно выполнять работу в цвете и от чего это зависит.
56. А что же такое горячий батик, в чем его отличие?
57. А как называется техника ручной росписи ткани, где не используется не парафин, не резерв?

Критерии оценки

5 баллов – обучающийся должен: продемонстрировать глубокие знания материала. Исчерпывающе, последовательно и грамотно изложить теоретический материал. Правильно формулировать определения;

4 балла – обучающийся должен: продемонстрировать достаточно полное знание программного материала. Проявить знание основных теоретических понятий. Уметь сделать достаточно обоснованные выводы по излагаемому материалу.

3 балла – обучающийся должен: продемонстрировать общее знание изучаемого материала. Показать общее владение понятийным аппаратом дисциплины. Уметь строить ответ в соответствии со структурой излагаемого вопроса.

2 балла – ставится в случае: незнания значительной части программного материала. Не владение понятийным аппаратом дисциплины.

1 балл – ставится в случае: незнания значительной части программного материала. Не владение понятийным аппаратом дисциплины. Существенных ошибок при изложении учебного материала.

0 баллов – ставится в случае незнания материала.

4.1.3. Контрольные работы

- **Контрольная работа №1**

Выполнение композиции «Декоративный натюрморт» в технике «Холодный батик. Ручная роспись».

- **Контрольная работа №2**

Поиск бионической композиции «Стилизация растительного мотива» или «Декоративный пейзаж» в технике «Горячий батик». Исполнение лучшего варианта в формате 60 на 80.

- **Контрольная работа №3**

Выполнение композиции в технике «Свободная роспись» по солевой пропитке.

- **Контрольная работа №4**

Выполнение композиции в технике «Свободная роспись» по крахмальной загустке.

• **Контрольная работа №5**

Графическое решение композиции «Автопортрет» в технике сложного многослойного батика.

Критерии оценивания творческих работ (контрольные работы)

Параметры	Критерии
1. Композиция	<ol style="list-style-type: none">1. Соответствие композиции решению учебной задачи (динамика, статика и т.п.)2. Адекватное использование средств композиции (доминанта, ритм, контраст и др.)3. Гармонизация форм и создание единого целого произведения
2. Конструктивное построение	<ol style="list-style-type: none">1. Передача перспективы и соответствие пропорций2. Передача формы и объема методом конструктивного построения и цветотональной пластики
3. Тональное решение	<ol style="list-style-type: none">1. Соответствие тонального решения поставленным задачам с помощью цвета через светлое среднее и контрастные цвета в конкретном задании2. Адекватное использование цветотональной пластики характерное для каждой «триады» первого, второго, третьего ряда.3. Грамотное применение тонального контраста и световых и цветовых импульсов в каждой контрольной работе.
4. Техника исполнения	<ol style="list-style-type: none">1. Соответствие выбора инструментов для исполнения цветовых клазур (кисти, гуашь, бумаги формат папки А-3, А-4), поставленным задачам в конкретных заданиях. <p>Владение графическими и живописными приемами (пятно, линия, тон, и т.п.). Соответствие техники исполнения поставленным задачам в конкретном задании. Техника исполнения должна соответствовать эстетическому восприятию.</p>
5. Образность	<ol style="list-style-type: none">1. Поиск идеи композиции должен соответствовать современной картине мира связанной с историческим прошлым культуры и искусства и иметь оригинальность мышления, характерность для каждого времени.2. Творческая составляющая

5. Оценочные средства по дисциплине для текущего контроля и промежуточной аттестации

5.1. Примерные тестовые задания закрытого и открытого типа:

Назовите основные характеристики цвета	а) насыщенность б) нюанс в) цветовой тон г) валёр д) светлота
Какие цвета относятся к основным цветам первого порядка?	а) синий б) пурпурный в) жёлтый г) зелёный д) красный
Какой набор инструментов используется для росписи ткани в технике «холодный батик»	а) чантинг, щетинные кисти, штампики; б) трафарет, губка поролоновая в) деревянный зажим, прищепки, нитка и иголка; г) стеклянная трубочка, колонковые кисти д) акриловые краски, закрепитель
Перечислите основные способы смешения цветов	а) последовательное б) гармоничное в) механическое г) оптическое д) пространственное
Выберите контрастные пары первого порядка	а) оранжевый -синий б) зелёный - красный в) бирюзовый -пурпурный г) пурпурный - синий д) фиолетовый-желтый
Назовите ахроматические цвета	а) умбра б) белый в) серый г) маренго д) чёрный
Перечислите основные цвета в оптическом смешении	а) жёлтый б) зелёный в) синий г) фиолетовый д) красный
Назовите три основных признака цветовой гармоничной системы	а) пропорциональность б) равновесие в) возвышенность г) мера д) лёгкость восприятия
К какому виду художественной росписи ткани относится прием «скрытый резерв»?	а) холодный батик б) горячий батик в) печатные технологии г) свободная роспись д) крахмальная загустка

Перечислите основные композиционные законы в колористической композиции	а) контрастность б) целостность в) наличие цветовой доминанты г) динамичность д) уравновешенность
Назовите несобственные качества цвета	а) тепло-холодность б) насыщенность в) светлотность г) звучность д) лёгкость
Какие цвета при оптическом смешении дают белый цвет;	а) жёлтый б) красный в) зелёный г) голубой д) синий
Какая страна считается родиной резервирующего состава для техники «Холодный батик»?	а) Индонезия б) Китай в) Индия г) Япония д) Россия
Назовите цвета соответствующие основным геометрическим фигурам:: овал, трапеция, сферический треугольник (по Кандинскому)	а) фиолетовый -овал б) синий - трапеция в) жёлтый - овал г) зелёный – сферический треугольник д) оранжевый - трапеция
Что входит в состав резервирующего состава для техники «холодный батик»?	а) бензин, вода, мочеви́на, воск натуральный б) резиновый клей, спирт, вода в) резиновый клей, бензин, парафин, вазелин технический г) парафин, резиновый клей, вода, спирт д) клей ПВА, вода, спирт
Какие основные принципы сочетания цветов должен знать художник ДПИ	а) ритм б) баланс в) насыщенность г) экспрессивность д) пропорция
Назовите имена теоретиков колористики	а) Кандинский б) Итен в) Серов Н. г) Пикабия д) Дали
Назовите три основных типа контрастов в живописи	а) цветовой б) симультанный в) светотеневой г) тепло-холодный д) дополнительных цветов
Какие цвета при оптическом смешении дают белый цвет;	а) жёлтый б) красный в) зелёный г) голубой д) синий е) пурпурный

Как называется группа красителей растительного и животного происхождения?	а) синтетические б) естественные в) гуашевые г) акварельные д) прямые е) кислотные
Какие цветовые пары необходимы смешать оптически для получения: - голубого; - желтого; - пурпурного;	а) синий- зелёный; б) красный- зелёный; в) синий - белый; г) синий - красный д) красный- жёлтый е) красный - чёрный

Система оценивания тестовых заданий:

Уровень формирования компетенции	Количество правильных ответов	Шкала оценивания	Оценка
Продвинутый	15-14	100-90%	«отлично»
Повышенный	13-12	89-75%	«хорошо»
Пороговый	11-9	74-60%	«удовлетворительно»
Нулевой	8 и ниже	ниже 60%	«неудовлетворительно»

5.2. Получение зачета/ экзамена

Зачет проводится в 5 семестре.

Экзамен проводится в 6 семестре.

На просмотре выставляются все работы, выполненные за семестр, в том числе СР. Время проведения и продолжительность промежуточного контроля устанавливаются графиком учебного процесса института.

5 семестр. Зачет

На зачет предоставляются задания, выполненные в ходе обучения до 5 семестра включительно.

6 семестр. Экзаменационный просмотр.

- **Контрольная работа №1**

Выполнение композиции «Декоративный натюрморт» в технике «Холодный батик. Ручная роспись».

- **Контрольная работа №2**

Поиск бионической композиции «Стилизация растительного мотива» или «Декоративный пейзаж» в технике «Горячий батик». Исполнение лучшего варианта в формате 60 на 80.

- **Контрольная работа №3**

Выполнение композиции в технике «Свободная роспись» по солевой пропитке.

- **Контрольная работа №4**

Выполнение композиции в технике «Свободная роспись» по крахмальной загустке.

- **Контрольная работа №5**

Графическое решение композиции «Автопортрет» в технике сложного многослойного батика.

Требование к экзаменационному просмотру

Особенность оценивания результатов исполнительско-творческой деятельности, к которой, в частности, относится изготовление произведений декоративно-прикладного искусства и изделий художественного ремесла, заключается в субъективности эстетического отношения к этим предметам. Поэтому основными при оценивании учебно-творческих работ являются исполнительско-технологические и исполнительско-художественные параметры и критерии. Выполняемые обучающимися учебно-творческие работы оцениваются преподавательским коллективом кафедры декоративноприкладного искусства коллегиально на просмотре по каждому из представленных критериев по принципу, соответствует – не соответствует.

- В случае расхождения мнений, вызывающих затруднения при выставлении оценки, «отлично» или «хорошо» и т. д., дополнительно предусмотрены мотивационные параметры и критерии оценки, где параметр, стоящий в таблице первым, означает соответствие, второй – частичное соответствие, а третий – несоответствие. Частичное соответствие в данном случае приравнивается к соответствию. При таком подходе обучающемуся оказывается максимальное содействие для успешного выполнения учебного задания. Получение дополнительного соответствия позволяет скорректировать спорную оценку в сторону повышения
- Уметь пользоваться цветовым кругом хроматических цветов.
- Знать группы свойств и качеств материала. Знать содержание понятий, законов текстильной композиции и психофизического воздействия цвета на человека.
- Уметь пользоваться трехтоновой ахроматической шкалой.
- Уметь исполнить ассоциативные клаузуры и зарисовки натурные цветов на бумаге и на ткани.
- Знать и использовать в композициях взаимовлияния хроматических и ахроматических цветов.
- Знать 7 типов контрастов и их смысловое значение.
- Составление красок с крахмальной загусткой.
- Знать особенности получения гармонических цветовых сочетаний теплых и холодных, контрастных и родственно-контрастных.
- Уметь создавать «колорную карту» для решения колористических задач в живописных и декоративных композициях.
- Иметь понятие о колористической основе в традициях «народных промыслов» и находить собственные личностные впечатления в выборе цвета в композициях.
- Уметь совмещать контрастные техники узелковой росписи и кракле.
- Уметь объединить все навыки, полученные в упражнениях по технологии холодного батика свободной росписи, и решить творческую задачу: создать декоративную композицию «Лесной букет», «Декоративный пейзаж».
- Уметь пользоваться методом цветового анализа и конструирования цвета в декоративной композиции.

Критерии оценки практических заданий (зачет/ экзамен)

Интегративные параметры и критерии

Параметры	Критерии
1. Сюжетность	<ol style="list-style-type: none"> 1. Выражение сюжетно-тематической основы в декоративной композиции. 2. Соответствие сюжета визуально-образному решению учебных и творческих задач. 3. Выявление сюжета через элементы, присутствующие в декоративной работе.
2. Образность	<ol style="list-style-type: none"> 1. Оригинальность художественного образа. 2. Образное единство декоративной работы. 3. Соответствие визуального воплощения художественного образа поставленным в декоративной работе задачам.
3. Стилиевое единство	<ol style="list-style-type: none"> 1. Взаимодействие элементов композиционного построения (в формальной композиции). 2. Единство изобразительной стилистики и пластики в декоративной работе. 3. Взаимодействие художественных, графических и декоративных средств для выражения замысла работы.

Художественно-выразительные параметры и критерии

Параметры	Критерии
1. Композиция	<ol style="list-style-type: none"> 1. Равновесие и компоновка в монокомпозиции. 2. Применение средств декоративной графики в построении композиции работы. 3. Применение пластических средств в построении композиции работы. 4. Применение средств стилизации в композиции работы. Соответствие формальной композиционной схемы работы поставленной в теме задаче. 5. Построение композиции с учетом поставленной в теме задаче (статика, динамика, контраст, нюанс и пр.).
2. Изображение	<ol style="list-style-type: none"> 1. Соответствие изобразительного решения поставленной в декоративной работе задаче. 2. Соответствие изобразительного решения работы творческому замыслу. 3. Соответствие форм стилизации изобразительному решению декоративной работы.
3. Техника исполнения	<ol style="list-style-type: none"> 1. Выбор графической техники, соответствующей конкретной теме решения декоративной работы. 2. Владение техникой формообразования предметов на плоскости. 3. Владение выразительными графическими и декоративными техниками.

	4. Качество технического исполнения декоративной работы.
	5. Формирование авторского пластического языка.

Методика оценивания

Выполняемые обучающимися учебно-творческие работы оцениваются по каждому из 22 представленных критериев по 4-хбалльной шкале: 5, 4, 3, 2 балла. Максимальное количество баллов за выполненную работу составляет 100.

Шкала перевода баллов в оценки для зачета/ экзамена по дисциплине

Уровень формирования компетенции	Оценка		Минимальное количество баллов	Максимальное количество баллов
Продвинутый	Зачтено	Отлично	90	100
Повышенный		Хорошо	75	89
Пороговый		Удовлетворительно	60	74
Нулевой	Не зачтено	Неудовлетворительно	0	59

Критерии оценивания учебно-творческих заданий в соотношении со шкалой перевода баллов в оценки для зачета/ экзамена по дисциплине

Знания, умения и навыки обучающихся при промежуточной аттестации в форме экзамена определяются оценками «отлично», «хорошо», «удовлетворительно», «неудовлетворительно».

«Отлично» выставляется, если обучающийся достиг продвинутого уровня формирования компетенций - обучающийся глубоко и прочно усвоил весь программный материал, исчерпывающе, последовательно, грамотно и логически стройно его излагает, не затрудняется с ответом при видоизменении задания, свободно справляется с задачами и практическими заданиями, правильно обосновывает принятые решения, умеет самостоятельно обобщать и излагать материал, не допуская ошибок.

«Хорошо» выставляется, если обучающийся достиг повышенного уровня формирования компетенций - обучающийся твердо знает программный материал, грамотно и по существу излагает его, не допускает существенных неточностей в ответе на вопрос, может правильно применять теоретические положения и владеет необходимыми умениями и навыками при выполнении практических заданий.

«Удовлетворительно» выставляется, если обучающийся достиг порогового уровня формирования компетенций - обучающийся усвоил только основной материал, но не знает отдельных деталей, допускает неточности, недостаточно правильные формулировки, нарушает последовательность в изложении программного материала и испытывает затруднения в выполнении практических заданий.

«Неудовлетворительно» соответствует нулевому уровню формирования компетенций – обучающийся не знает значительной части программного материала, допускает существенные ошибки, с большими затруднениями выполняет практические задания, задачи.

Знания, умения и навыки обучающихся при промежуточной аттестации в форме зачета определяются «зачтено», «не зачтено». «Зачтено» выставляется, если обучающийся достиг уровней формирования компетенций: продвинутый, повышенный, пороговый - обучающийся знает курс на уровне лекционного материала, базового учебника,

дополнительной учебной, научной и методологической литературы, умеет привести разные точки зрения по излагаемому вопросу. «Не зачтено» **соответствует нулевому уровню формирования компетенций**; обучающийся имеет пробелы в знаниях основного учебного материала, допускает принципиальные ошибки в выполнении предусмотренных программой заданий.

Знания, умения и навыки обучающихся при промежуточной аттестации в форме экзамена **выставляется обучающемуся, если он достиг уровней формирования компетенций: продвинутый, повышенный, пороговый.**

Министерство культуры Российской Федерации
Кемеровский государственный институт культуры
Факультет визуальных искусств
Кафедра декоративно-прикладного искусства

ФОНД ОЦЕНОЧНЫХ СРЕДСТВ

по учебной дисциплине «Основы художественной обработки бересты»

Направление подготовки

29.03.04 Технология художественной обработки материалов

Профиль подготовки

«Арт-технологии в художественном проектировании изделий из керамики»

Квалификация (степень) выпускника

Бакалавр

Формы обучения

Очная, заочная

Утвержден на заседании кафедры
11.12.2023., протокол № 5.

Составитель: Животов Е. А.

Кемерово 2023

Фонд оценочных средств

1. Перечень оцениваемых компетенций:

- способность собирать, анализировать и систематизировать подготовленный материал при проектировании изделий декоративно-прикладного искусства и народных промыслов (ПК-3);
- способность применять методы научных исследований при создании изделий декоративно-прикладного искусства и народных промыслов, обосновывать новизну собственных концептуальных решений (ПК-7).

2. Критерии и показатели оценивания компетенций

Изучение дисциплины направлено на формирование следующих компетенций (УК, ОПК, ПК) и индикаторов их достижения.

Код и наименование компетенции	Индикаторы достижения компетенций		
	знать	уметь	владеть
ПК-2. Способен владеть навыками линейно-конструктивного построения и основами живописи, навыками скульптора, современной шрифтовой культуры, приемами работы в макетировании и моделировании, приемами работы с цветом и цветовыми композициями.	- методы ведения и выполнения линейно-конструктивного построения изображения для его последующей обработки различными техниками (З-1)	- использовать различные художественные и декоративные приемы в работе над созданием изображений и проектов для формируемых изделий (У-1)	- навыками работы в различных декоративных техниках для визуализации образов в проекте, с учетом их последующего воплощения в материале (В-1)
ПК-4. Способен к сбору, анализу и обобщению информации, оценке ее качества и возможности применения для реализации художественного замысла; владеть знаниями и представлениями об основах художественно-промышленного производства, нести ответственность за качество продукции; способен вести экономические расчеты по оценке стоимости художественного проекта	- методы и подходы к сбору, анализу информации, ее обобщению (З-2)	- осуществлять поиск и компьютерную обработку информации для достижения поставленной творческой задачи (У-2)	- навыками работы графического и компьютерного моделирования для организации художественно-промышленного производства, решения технологических задач различной сложности (В-2)

Параметры, критерии оценки, требования

При выставлении оценки преподаватель учитывает: логику, структуру, стиль ответа; культуру речи, манеру общения; готовность к дискуссии, аргументированность ответа; уровень самостоятельного мышления; умение приложить теорию к практике, решить задачи.

Нулевой уровень («неудовлетворительно»). Результаты обучения студента свидетельствуют:

З) об усвоении им некоторых элементарных знаний, но студент не владеет понятийным аппаратом изучаемой предметной области (учебной дисциплины);

У) не умеет установить связь теории с практикой;

В) не владеет способами решения практико-ориентированных задач.

Первый уровень - пороговый («удовлетворительно»). Достигнутый уровень оценки результатов обучения студента показывает:

З) знания имеют фрагментарный характер, отличаются поверхностностью и малой содержательностью; студент раскрывает содержание вопроса, но не глубоко, бессистемно, с некоторыми неточностями;

У) слабо, недостаточно аргументированно может обосновать связь теории с практикой;

В) способен понимать и интерпретировать основной теоретический материал по дисциплине.

Второй уровень повышенный («хорошо»). Студент на должном уровне:

З) раскрывает учебный материал: дает содержательно полный ответ, требующий незначительных дополнений и уточнений, которые он может сделать самостоятельно после наводящих вопросов преподавателя;

У) демонстрирует учебные умения и навыки в области решения практико-ориентированных задач;

В) владеет способами анализа, сравнения, обобщения и обоснования выбора методов решения практико-ориентированных задач.

Третий уровень продвинутый («отлично»). Студент, достигающий должного уровня:

З) дает полный, глубокий, выстроенный логично по содержанию вопроса ответ, используя различные источники информации, не требующий дополнений и уточнений;

У) доказательно иллюстрирует основные теоретические положения практическими примерами;

В) способен глубоко анализировать теоретический и практический материал, обобщать его, самостоятельно делать выводы, вести диалог и высказывать свою точку зрения.

По конкретной дисциплине содержание уровня может быть представлено как в полном объеме (З+У+В), так в частичном (З; З+У; З+В; У+В; У; В).

3. Формируемые/оцениваемые компетенции в структуре учебной дисциплины

№ п/п	Разделы (темы) дисциплины	Код оцениваемой компетенции	Планируемые результаты обучения по дисциплине (ЗУВ)	Оценочные средства
-------	---------------------------	-----------------------------	---	--------------------

Раздел 1. История художественных промыслов по бересте				
1.1	История художественных промыслов по бересте	ПК-2 ПК-4	3-1, 3-2 У-1,У-2 В-1,В-2	Устный опрос
1.2	Инструменты, сырье и материалы применяемые в работе. Организация труда, техника безопасности			Устный опрос Практические задания
Раздел 2. Техники, применяемые в обработке бересты				
2.1	Плетение из бересты	ПК-2 ПК-4	3-1, 3-2 У-1,У-2 В-1,В-2	Устный опрос Практические задания
2.2	Тиснение по бересте			Устный опрос Практические задания
2.3	Прорезная береста			Устный опрос Практические задания
2.4	Роспись по бересте			Устный опрос Практические задания
Раздел 3. Композиция в художественной обработке бересты				
3.1	Виды композиций. Средства композиционного построения: центр композиции, ритм, равновесие, симметрия, асимметрия	ПК-2 ПК-4	3-1, 3-2 У-1,У-2 В-1,В-2	Устный опрос Практические задания
3.2	Художественная малая форма из бересты			Устный опрос Практические задания Тестирование

4. Оценочные средства по дисциплине

4.1. Перечень вопросов для устного опроса

Раздел 1. История художественных промыслов по бересте

1.1. История художественных промыслов по бересте

- 1.Что такое береста? Перечислите ее свойства.
2. Опишите процесс заготовки и хранения бересты.
3. Как использовали бересту в быту. Что изготавливали, почему.
4. Назовите и охарактеризуйте центры по изготовлению изделий из бересты.

1.2. Инструменты, сырье и материалы, применяемые в работе. Организация труда, техника безопасности

1. Перечислите инструменты, применяемые при заготовки бересты.
2. Перечислите инструменты, применяемые при художественной обработке бересты?
3. Опишите специфику работы с различными инструментами.
4. Техника безопасности.

Раздел 2. Техники, применяемые в обработке бересты

2.1. Плетение из бересты

1. В чем особенность техники плетения по бересте?
- 2.Какие виды вам известны? Приведите примеры.
3. В какой последовательности выполняется косое плетение из бересты?

2.2. Тиснение по бересте

1. Дайте определение понятию «тиснение». В чем особенность техники тиснения по бересте? Приведите примеры.
2. Какие инструменты и оборудование применяют для тиснения.
- 3.Дайте определение понятию «клише». Опишите технологический процесс изготовления клише.

2.3. Прорезная береста

1. В чем особенность техники «прорезная береста»? Приведите примеры.
2. Какие инструменты и оборудование применяют в технике «прорезная береста».
3. Опишите технологический процесс.

2.4. Роспись по бересте

1. Перечислите центры. Какие орнаментальные композиции преобладали.
2. Какие инструменты и красители применяли.
3. Перечислите работы мастеров

Раздел 3. Композиция в художественной обработке бересты

3.1. Виды композиций. Средства композиционного построения: центр композиции, ритм, равновесие, симметрия, асимметрия

1. Дайте определение понятию «композиция». Охарактеризуйте возможности композиции как основы произведения декоративно-прикладного искусства.
2. Перечислите и охарактеризуйте типы композиции, их свойства.
3. Перечислите виды равновесия в композиции.

3.2. Художественная малая форма из бересты

1. Дайте определение понятиям «образ» и «художественный образ». Назовите их отличительные черты.
2. Опишите процесс создания художественного образа. Аргументируйте его важность в процессе создания целостной и гармоничной композиции.
3. Охарактеризуйте особенности визуализации художественного образа в материале.

Критерии оценки

5 баллов – обучающийся должен: продемонстрировать глубокие знания материала. Исчерпывающе, последовательно и грамотно изложить теоретический материал. Правильно формулировать определения;

4 балла – обучающийся должен: продемонстрировать достаточно полное знание программного материала. Продемонстрировать знание основных теоретических понятий. Уметь сделать достаточно обоснованные выводы по излагаемому материалу.

3 балла – обучающийся должен: продемонстрировать общее знание изучаемого материала. Показать общее владение понятийным аппаратом дисциплины. Уметь строить ответ в соответствии со структурой излагаемого вопроса.

2 балла – ставится в случае: незнания значительной части программного материала. Не владение понятийным аппаратом дисциплины.

1 балл – ставится в случае: незнания значительной части программного материала. Не владение понятийным аппаратом дисциплины. Существенных ошибок при изложении учебного материала.

0 баллов – ставится в случае незнания материала.

4.2. Практические задания для обучающихся

Раздел 1. История художественных промыслов по бересте

1.2. Инструменты, сырье и материалы, применяемые в работе Практическое задание № 1 «Фактуры»

Задание: выполнить серию рельефных поверхностей.

Раздел 2. Техники, применяемые в обработке бересты

2.1. Плетение из бересты

Практическое задание № 2 «Солонка из бересты»

Задание: выполнить солонку прямым плетением.

Практическое задание № 3 «Лукошко»

Задание: выполнить лукошко косым плетением.

Практическое задание № 4 «Закладка для книг»

Задание: выполнить закладку из бересты.

2.2. Тиснение по бересте

Практическое задание № 5 «Графическая разработка орнаментальной композиции»

Задание: Разработка линейного орнамента.

Практическое задание № 6 «Клише»

Задание: выполнить клише.

Практическое задание № 7 «Орнамент»

Задание: выполнить обложку для тусеса.

Практическое задание № 8 «Тусес»

Задание: выполнить тусесок.

Практическое задание № 9 «Стилизация объекта (млекопитающих, птиц или насекомых)»

Задание: на основе анализа смыслового содержания объекта (физические, функциональные свойства и признаки) сформировать образ исследуемого объекта.

Практическое задание № 10 «Визуальное выражение образа "сказочный герой"»

Задание: на основе анализа смыслового содержания образа по заданным критериям (характер объекта, его поведение и т.д.) сформировать образ персонажа.

Критерии оценки практических заданий

Интегративные параметры и критерии

Параметры	Критерии
2. Образность	1. Оригинальность и выразительность художественного образа. 2. Соответствие визуального воплощения художественного образа поставленным задачам. 3. Образное единство композиции в работе.
3. Стилиевое единство	1. Подчинение всех элементов в композиции общей идеи. 2. Взаимодействие художественных, графических и декоративных средств для выражения идеи в материале.

Художественно-выразительные параметры и критерии

Параметры	Критерии
1. Композиция	1. Соответствие композиционного решения работы поставленным задачам. 2. Сбалансированность всех элементов относительно

		условного центра, оси или плоскости. 3. Пластическое композиционное решение. 4. Гармонизация композиции.
2. исполнения	Техника	1. Владение техниками обработки бересты. 2. Качество технического исполнения. 3. Авторский пластический язык.

Мотивационные параметры и критерии

Параметры	Критерии
1. Разработка идеи	1. Предложение нескольких графических вариантов решения творческого замысла. 2. Убедительность предлагаемого решения в реализации идеи. 3. Обоснованность выбора способов композиционного построения.
2. Систематичность и самостоятельность в выполнении задания	1. Самостоятельность в выполнении практического задания. 2. Активность и креативность в творческой работе.

Методика оценивания

Выполняемые обучающимися практические задания и проекты оцениваются по приведенным критериям по 4х бальной шкале:

5 баллов - выставляется, если задания выполнены в полном объеме;

4 балла - выставляется, если задания выполнены в полном объеме, но допущен ряд несущественных ошибок;

3 балла - выставляется, если задания выполнены в не полном объеме;

2 балла - выставляется, если задания выполнены не в полном объеме и допущен ряд грубейших ошибок.

5. Оценочные средства по дисциплине для промежуточного контроля

5.1. Типовой вариант тестирования

1. Береста это... а) дерево; б) верхний слой березовой коры; в) кора дуба.
2. Как называли письма и записи на коре березы – памятники письменности Древней Руси XI – XV вв. а) пергамент; б) берестяные грамоты; в) доска.
3. Когда заготавливают бересту? а) с августа по сентябрь; б) декабрь; в) с мая по июнь.
4. Что такое пластовая береста, берестяная лента (лыко), склотень а) виды изделий; б) виды техник; в) виды заготовки бересты.
5. Какие существуют виды плетения? а) косое и прямое; б) в внахлест; в) углом.
6. Места заготовки бересты а) в смешанных лесах с умеренной тенистостью; б) на болотистой местности; в) на окраинах полей, на опушках.
7. Способы заготовки пластовой бересты а) делают вертикальный надрез и отделяют бересту; б) снимают с лубом; в) валят березу и снимают бересту.
8. Инструменты для заготовки пластовой бересты а) нож, топор, специальные приспособления; б) лопата, грабли; в) бензопила, рубанок.

9. Способы заготовки берестяной ленты а) распиливают березу на чурки и снимают бересту; б) делают спиральный надрез вокруг березы нужной ширины и отделяют полосу; в) делают вертикальные надрезы на стволе березы и снимают ленту.
10. Инструменты для заготовки берестяной ленты а) нож, специальный резак с ограничителем; б) ножницы; в) стамеска.
11. Способы заготовки сколотня а) свалить березу, на ровном участке делают кольцевой разрез, снимают с обоих концов с небольшого участка бересту до древесины, просовывают под сколотень между лубом и древесиной сочалку, перемещают сочалку по окружности и отделяют бересту от ствола. После этого ремнем, сложенным вдвое и вставленным в петлю рычагом проворачивают и пережимают на полметра в сторону уменьшения диаметра ствола; б) распиливают на чурки и колют; в) снимают в сторону комлевой части.
12. Хранение бересты а) хранят на солнце; б) в темном сухом помещении; в) на улице.
13. Декорирование изделий а) роспись, резьба, тиснение, выжигание, выскабливание, отделка конвертиками, квадратиками, ступенькой, пояском, веревочкой, звездочкой; б) вышивание крестиком, гладью; в) шитье лоскутиками.
14. Составные части туеса а) сколотень, рубашка, поясок, дно, крышка, ручка; б) клепки, обручи; в) шуба, дно.
15. Штампик это .. а) инструмент для пробивания дырок; б) инструмент один из торцов, которого имеет форму одного из элементов орнамента (цветок, квадрат, круг и др.). Применяется для оттиска на бересте.
16. Шило это ... а) инструмент для крепления материала; б) игла с рукояткой, применяемая для прокалывания материала; в) инструмент для нарезки материала.
17. Как называется небольшой берестяной короб с крышкой цилиндрической формы? а) туес; б) короб; в) корзина.
18. При помощи этого самодельного инструмента проделывают проходы между ленточками во время плетения: а) ножницами; б) зажимы; в) скрепка
19. Как называется традиционный русский народный художественный промысел резьбы по бересте, известность которому принесли мастера Шемогодской волости Великоустюгского уезда Вологодской губернии России? а) Шемогодская резьба; б) Богородская резьба; в) Абрамцево-Кудринская.
20. Шаркунок это ... а) погремушка, сплетенная из бересты с семенами (яблочные косточки, горох и т. д.) внутри; б) корзина; в) короб.

Ответы:

1б; 2б; 3в; 4в; 5а; 6а; 7а; 8а; 9б; 10а; 11а; 12б; 13а; 14а; 15б; 16б; 17а; 18б; 19а; 20а.

Критерии оценки тестирования

Балл	Выполнение заданий тестирования в %	Результаты оценки
5	90 – 100 % от общего количества вопросов тестирования (18 – 20 верных ответов)	отлично
4	75 – 89 % от общего количества вопросов тестирования (15 – 17 верных ответов)	хорошо
3	60 – 74 % от общего количества вопросов тестирования (10 – 14 верных ответов)	удовлетворительно
2	до 60 % от общего количества вопросов тестирования (до 10 верных ответов)	неудовлетворительно

5.2. Перечень заданий, необходимый для получения зачета/ экзамена

Зачет по дисциплине «Художественная обработка бересты» проводится в форме просмотра – выставки учебных работ. В комплект практических заданий, предъявляемых на зачете, входят следующие работы: работы, выполненные в течение семестра, а так же работы выполненные самостоятельно.

Экзамен по дисциплине «Художественная обработка бересты» проводится в форме просмотра – выставки учебных работ. В комплект практических заданий, предъявляемых на экзамене, входят следующие работы: работы, выполненные в течение семестра, а так же работы выполненные самостоятельно.

Методика оценивания

Знания, умения и навыки обучающихся при промежуточной аттестации в форме экзамена определяются оценками «отлично», «хорошо», «удовлетворительно», «неудовлетворительно».

«Отлично» (90-100 баллов) выставляется, если обучающийся достиг продвинутого уровня формирования компетенций обучающийся – глубоко и прочно усвоил весь программный материал, исчерпывающе, последовательно, грамотно и логически стройно его излагает, не затрудняется с ответом при видоизменении задания, свободно справляется с задачами и практическими заданиями, правильно обосновывает принятые решения, умеет самостоятельно обобщать и излагать материал, не допуская ошибок.

«Хорошо» (75-89 баллов) выставляется, если обучающийся достиг повышенного уровня формирования компетенций - обучающийся твердо знает программный материал, грамотно и по существу излагает его, не допускает существенных неточностей в ответе на вопрос, может правильно применять теоретические положения и владеет необходимыми умениями и навыками при выполнении практических заданий.

«Удовлетворительно» (60-74 балла) выставляется, если обучающийся достиг порогового уровня формирования компетенций - обучающийся усвоил только основной материал, но не знает отдельных деталей, допускает неточности, недостаточно правильные формулировки, нарушает последовательность в изложении программного материала и испытывает затруднения в выполнении практических заданий.

«Неудовлетворительно» (менее 60 баллов) соответствует нулевому уровню формирования компетенций, обучающийся не знает значительной части программного материала, допускает существенные ошибки, с большими затруднениями выполняет практические задания, задачи.

Шкала перевода баллов в оценки для зачета/ экзамена по дисциплине

Уровень формирования компетенции	Оценка		Минимальное количество баллов	Максимальное количество баллов
Продвинутый	Зачтено	Отлично	90	100
Повышенный		Хорошо	75	89
Пороговый		Удовлетворительно	60	74
Нулевой	Не зачтено	Неудовлетворительно	0	59

Критерии оценивания учебно-творческих заданий в соотношении со шкалой перевода баллов в оценки для зачета/ экзамена по дисциплине

Знания, умения и навыки обучающихся при промежуточной аттестации **в форме зачета / экзамена** определяются оценками «отлично», «хорошо», «удовлетворительно», «неудовлетворительно».

«Отлично» выставляется, если обучающийся достиг продвинутого уровня формирования компетенций - обучающийся глубоко и прочно усвоил весь

программный материал, исчерпывающе, последовательно, грамотно и логически стройно его излагает, не затрудняется с ответом при видоизменении задания, свободно справляется с задачами и практическими заданиями, правильно обосновывает принятые решения, умеет самостоятельно обобщать и излагать материал, не допуская ошибок.

«Хорошо» выставляется, если обучающийся достиг **повышенного уровня формирования компетенций** - обучающийся твердо знает программный материал, грамотно и по существу излагает его, не допускает существенных неточностей в ответе на вопрос, может правильно применять теоретические положения и владеет необходимыми умениями и навыками при выполнении практических заданий.

«Удовлетворительно» выставляется, если обучающийся достиг **порогового уровня формирования компетенций** - обучающийся усвоил только основной материал, но не знает отдельных деталей, допускает неточности, недостаточно правильные формулировки, нарушает последовательность в изложении программного материала и испытывает затруднения в выполнении практических заданий.

«Неудовлетворительно» соответствует **нулевому уровню формирования компетенций** – обучающийся не знает значительной части программного материала, допускает существенные ошибки, с большими затруднениями выполняет практические задания, задачи.

Знания, умения и навыки обучающихся при промежуточной аттестации **в форме зачета** определяются «зачтено», «не зачтено». **«Зачтено»** выставляется, если обучающийся достиг **уровней формирования компетенций: продвинутой, повышенной, пороговой** - обучающийся знает курс на уровне лекционного материала, базового учебника, дополнительной учебной, научной и методологической литературы, умеет привести разные точки зрения по излагаемому вопросу. **«Не зачтено»** соответствует **нулевому уровню формирования компетенций**; обучающийся имеет пробелы в знаниях основного учебного материала, допускает принципиальные ошибки в выполнении предусмотренных программой заданий.

Знания, умения и навыки обучающихся при промежуточной аттестации **в форме экзамена** выставляется обучающемуся, если он достиг **уровней формирования компетенций: продвинутой, повышенной, пороговой**.

МИНИСТЕРСТВО КУЛЬТУРЫ РОССИЙСКОЙ ФЕДЕРАЦИИ
ФГБОУ ВО «Кемеровский государственный институт культуры»
Факультет визуальных искусств
Кафедра декоративно-прикладного искусства

ФОНД ОЦЕНОЧНЫХ СРЕДСТВ

по учебной дисциплине «Композиция в керамике»

Направление подготовки

29.03.04 Технология художественной обработки материалов

Профиль подготовки

«Арт-технологии в художественном проектировании изделий из керамики»

Квалификация (степень) выпускника

Бакалавр

Формы обучения

Очная, заочная

Утвержден на заседании кафедры
11.12.2023., протокол № 5.

Составитель: Агеева Т. В.

Кемерово
2023

Фонд оценочных средств

1. Перечень оцениваемых компетенций:

- способность выполнять поисковые эскизы изобразительными средствами и способами проектной графики; разрабатывать проектную идею, основанную на концептуальном, творческом подходе к решению художественной задачи; синтезировать набор возможных решений и научно обосновывать свои предложения; проводить предпроектные изыскания, проектировать, моделировать, конструировать предметы, товары, промышленные образцы и коллекции, арт-объекты в области декоративно-прикладного искусства и народных промыслов; выполнять проект в материале (ОПК-3)

2. Критерии и показатели оценивания компетенций

Обучающийся должен демонстрировать следующие результаты обучения по дисциплине:

Формируемые компетенции	Планируемые результаты освоения дисциплины		
	знать	уметь	владеть
- способность выполнять поисковые эскизы изобразительными средствами и способами проектной графики; разрабатывать проектную идею, основанную на концептуальном, творческом подходе к решению художественной задачи; синтезировать набор возможных решений и научно обосновывать свои предложения; проводить предпроектные изыскания, проектировать, моделировать, конструировать предметы, товары, промышленные образцы и коллекции, арт-объекты в области декоративно-прикладного искусства и народных промыслов; выполнять проект в материале (ОПК-3)	- формы, способы и приемы организации творческой работы; - проектные методы и возможности их применения для поиска и последующего графического представления идей в художественном проекте 3-1	- применять графические средства для реализации художественных задач в разрабатываемом проекте; - научно обосновывать идеи для реализации проекта; - выбирать соответствующие технологии по моделированию и конструированию различных объектов и промышленных образцов, арт-объектов и пр., воспроизводить их в материале У-1	- навыками применения проектных методов для реализации поставленных задач в реализуемом проекте; - различными техническими приемами, проектными и конструкторскими технологиями для реализации сформированного образного решения в материале В-1

3. Формируемые компетенции в структуре учебной дисциплины и средства их оценивания

№ п/п	Разделы (темы) дисциплины	Код оцениваемой компетенции	Планируемые результаты обучения по дисциплине (ЗУВ)	Оценочное средство
Раздел 1. Композиция декоративных малых форм				
1.1	Серия декоративных тарелок с орнаментальными элементами	ОПК-3	З-1, У-1, В-1	Собеседование, практические задания, проект
1.2	Проектирование декоративного объемного изделия	ОПК-3	З-1, У-1, В-1	Собеседование, практические задания, проект
1.3	Анималистика	ОПК-3	З-1, У-1, В-1	Собеседование, Практические задания, проект
1.4	Пластический образ в объемной форме	ОПК-3	З-1, У-1, В-1	Собеседование, Практические задания, проект
1.5	Декоративное панно	ОПК-3	З-1, У-1, В-1	Собеседование, Практические задания, проект
Раздел 2. Проектирование ансамбля				
2.1	Скульптурная пластика в организации пространства	ОПК-3	З-1, У-1, В-1	Собеседование, Практические задания, проект
2.2	Скульптурная пластика ансамбля декоративных сосудов	ОПК-3	З-1, У-1, В-1	Собеседование, Практические задания, проект, тестирование

4. Оценочные средства по дисциплине для текущего контроля успеваемости

4.1. Перечень практических контрольных заданий

Раздел 1. Композиция декоративных малых форм.

1.1. Серия декоративных тарелок с орнаментальными элементами.

- 1) Выбор природной формы для стилизации и перевод ее в знак, выявление характера и особенностей.
- 2) Определение основных конструктивных элементов стилизации.
- 3) Разработка орнаментальных мотивов.
- 4) Компонировка в круге.
- 5) Цветовое решение (2 – 4 цвета).
- 6) Перевод цвето – графического изображения в имитацию декора материала (эмаль, глазурь, ангобы).
- 7) Выполнение проекта.

1.2. Проектирование декоративного объемного изделия.

Необходимо определиться и развить понимание архитектоники объемного изделия. Проект и

чертеж в разрезе.

- 1) Выбор природной формы с последующей стилизацией.
- 2) Поиск формы.
- 3) Определение взаимосвязи формы и росписи.
- 4) Цветовое решение.
- 5) Выполнение проекта.

1.3. Анималистика.

- 1) Сбор аналогов.
- 2) Разработка конструкции, пластики.
- 3) Передача характерных особенностей природных форм.
- 4) Конструирование в соответствии с технологическими особенностями материала.
- 5) Разработка цветового решения.
- 6) Выполнение проекта.

1.4. Пластический образ в объемной форме.

- 1) Сбор материала в графическом виде.
- 2) Поиск характерных особенностей образа, разработка эскизов.
- 3) Разработка вариантов цветового решения, фактуры и текстуры.
- 4) Проект выполняется в масштабе 1:1 с применением характерных керамических техник.

1.5. Декоративное панно

- 1) Сбор аналогов.
- 2) Выполнение клаузуры по теме.
- 3) Разработка эскизов в графике и цвете с детальной проработкой.
- 4) Выполнение проекта с использованием интерьерной ситуации.

Раздел 2. Проектирование ансамбля.

2.1. Скульптурная пластика в организации пространства

- 1) Сбор материала по теме.
- 2) Клаузуры на образ.
- 3) Разработка эскизов в соответствии с декоративными особенностями экстерьерной керамики.
- 4) Разработка орнаментального и цветового решения.
- 5) Выполнение проекта с использованием экстерьерной ситуации.

2.2. Скульптурная пластика ансамбля декоративных сосудов

- 1) Сбор материала по теме.
- 2) Клаузуры на образ.
- 3) Разработка эскизов, определение взаимосвязи предметов и стилового единства.
- 4) Разработка цветового решения.
- 5) Выполнение проекта.

Каждое из описанных практических контрольных заданий сопровождается графическим проектом. Проект выполняется на планшете размером 50x60 см с использованием цветной графики и введением в созданную композицию подходящих по тематике шрифтовых гарнитур.

Критерии оценки практических контрольных заданий и проектов к ним:

Параметры и критерии оценки практических заданий соответствуют требованиям, указанным в таблице 1

- 5 баллов – 12-13 критериев
4 балла – 10-11 критериев
3 балла – 8-9 критериев
2 балла – менее 7 критериев – задание и проект считаются не выполненными

4.2. Вопросы для собеседования

1. Расскажите о специфике формирования композиционного решения для серии декоративных тарелок
2. Расскажите о выборе колористического решения для серии декоративных тарелок
3. Расскажите о специфике создания проекта для декоративного объемного изделия на примере вазы.
4. Расскажите о специфике формирования композиции для декоративного объемного изделия на примере вазы.
5. Расскажите о выборе колористического решения для декоративного объемного изделия на примере вазы.
6. Расскажите о специфике выбора приемов стилизации форм живой природы для создания объектов декоративно-прикладного искусства.
7. Расскажите о выборе колористического решения для предметов декоративно-прикладного искусства с использованием анималистики.
8. Что такое декоративное панно? Дайте его краткую характеристику.
9. Расскажите о специфике внедрения шрифтовой композиции в декоративное панно.
10. Расскажите о специфике формирования композиции для декоративного панно.
11. Расскажите о специфике формирования образа для декоративного панно (на примере конкретной темы).
12. Расскажите о выборе колористического решения для декоративного панно.
13. Расскажите о специфике создания проекта в виде анималистической скульптуры.
14. Расскажите о специфике выбора композиционного решения для создания анималистической скульптуры.
15. Расскажите об особенностях выбора художественного пластического языка для создания анималистической скульптуры.
16. Расскажите о специфике создания композиции для объемной формы на примере портрета.
17. Расскажите о специфике формирования образа для объемной формы на примере портрета.
18. Расскажите об особенностях выбора художественно-пластического языка для создания объемной формы на примере портрета.
19. Расскажите о выборе колористического решения для объемной формы на примере портрета.
20. Расскажите о специфике создания проекта для ансамбля декоративных сосудов.
21. Расскажите о выборе композиции и стилистики при создании проекта для ансамбля декоративных сосудов.
22. Расскажите о выборе колористического решения при создании проекта для ансамбля декоративных сосудов.
23. Расскажите о специфике организации композиционного пространства на примере внедрения в интерьер различных декоративных форм.
24. Расскажите о специфике организации композиционного пространства на примере внедрения в экстерьер различных декоративных форм.

Критерии оценивания

5 баллов – обучающийся должен: продемонстрировать глубокие знания материала. Исчерпывающе, последовательно и грамотно изложить теоретический материал. Правильно

формулировать определения;

4 балла – обучающийся должен: продемонстрировать достаточно полное знание программного материала. Проявить знание основных теоретических понятий. Уметь сделать достаточно обоснованные выводы по излагаемому материалу.

3 балла – обучающийся должен: продемонстрировать общее знание изучаемого материала. Показать общее владение понятийным аппаратом дисциплины. Уметь строить ответ в соответствии со структурой излагаемого вопроса.

2 балла – ставится в случае: незнания значительной части программного материала. Не владение понятийным аппаратом дисциплины.

1 балл – ставится в случае: незнания значительной части программного материала. Не владение понятийным аппаратом дисциплины. Существенных ошибок при изложении учебного материала.

0 баллов – ставится в случае незнания материала.

5. Оценочные средства для промежуточной аттестации по итогам освоения дисциплины

5.1 Задания в тестовой форме

Типовой вариант тестирования для экзамена (6 семестр)

1. Выберите из предложенных вариантов определение понятия «Композиция»
 - а) изображение;
 - б) сочетание различных частей в едином целом;
 - в) чередование предметов;
 - г) термин изобразительного искусства.
2. Выберите правильное определение понятия «Декоративная композиция»
 - а) композиция, лишенная предметного содержания и построенная на сочетании абстрактных элементов;
 - б) композиция, элементами которой являются буквы, цифры или другие символы;
 - в) картина, написанная на мольберте;
 - г) композиция, смысл которой сводится к украшению чего-либо.
3. Выберите верное определение термина «Композиционный центр»:
 - а) элемент визуальной композиции, который прочитывается в первую очередь, благодаря построению композиции;
 - б) это точка пересечения диагоналей прямоугольного изображения;
 - в) содержит главный или важный сюжетный элемент (или группу элементов);
 - г) это точка, расположенная немного выше пересечения диагоналей формата.
4. Целостность композиции достигается когда:
 - а) части не могут меняться местами без ущерба для всего;
 - б) можно присоединить еще элементы;
 - в) можно убрать элементы без ущерба для композиции;
 - г) элементы можно поменять местами.
5. Что такое «Асимметрия»?
 - а) отсутствие или нарушение симметрии;
 - б) нюансное отклонение от симметрии;
 - в) подобие равных частей;
 - г) симметрия с контрастными свойствами.
6. Перечислите основные виды симметрии
 - а) зеркальная, центрально-осевая, диагональная, винтовая;
 - б) повторная, прямая, линейная;

- в) простая, сложная, смешанная;
 - г) вертикальная, горизонтальная, наклонная.
7. Каким способом достигается динамическая композиция?
- А) созданием ритмического ряда;
 - б) использованием горизонтальных и вертикальных линий;
 - в) использованием одной или нескольких диагональных линий;
 - г) заполнением пространства хаотичными линиями.
8. Что является доминантой?
- А) изображение предмета;
 - б) преобладание в композиции;
 - в) формальная композиция;
 - г) равномерное чередование предметов.
9. Дайте определение понятию «Акцент»
- а) знак;
 - б) изображение бликов на предмете;
 - в) прием подчеркивания цветом, светом, линией;
 - г) средство выражения доминанты
10. Для чего применяется стилизация?
- А) художественное переосмысление предмета;
 - б) подчеркивание функциональных и художественно-выразительных качеств;
 - в) изменение формы предмета;
 - г) подчинение формы заданному образу.
11. Для чего служит поиск силуэта предмета?
- А) поиск красивого графического пятна;
 - б) создание динамичного по форме изображения;
 - в) поиск характерной формы, пластики, движения;
 - г) стилизация предмета.
12. Выберите из предложенных вариантов определение понятия «Ритм»
- а) сочетание плоскостей;
 - б) орнаментальный фриз;
 - в) равномерное чередование соразмерных элементов;
 - г) изменение величины элемента.
13. Чем в композиции является фактура?
- А) изображение природной поверхности;
 - б) декоративная передача характера поверхности;
 - в) заполнение внутреннего объема изображения;
 - г) техника изображения.
14. Что такое масштаб?
- А) план;
 - б) условное изображение;
 - в) отношение длины отрезка на чертеже к его длине в натуре;
 - г) линейка
15. Дайте определение понятию «Ансамбль»:
- а) согласованность предметов, образующих целостную композицию;
 - б) композиция из нескольких предметов;
 - в) различные по форме и идее предметы;
 - г) гармоничное единство пространства композиции.
16. Выберите из предложенного списка определение, характерное для понятия «орнамент»:
- а) узор, построенный на ритмическом чередовании и сочетании геометрических или изобразительных элементов, исполняемый средствами живописи, рисунка, скульптуры или вышивки;
 - б) структура, состоящая из различных изобразительных элементов, исполняемая средствами

графики;

в) схема чередования элементов;

г) основополагающий компонент композиции.

17. С помощью, каких моментов характеризуется плоскостная композиция:

а) двухмерность;

б) небольшая глубина (иногда);

в) объемные формы;

г) наличие формального контура.

18. Художественный образ характеризуется:

а) образно-эмоциональным изображением предмета;

б) изображением предмета на плоскости;

в) стилизацией предмета;

г) приданием предмету новой пластики.

19. Укажите понятие, для которого характерно следующее определение: - важная форма эмоционального и эстетического восприятия визуализируемого художественного образа.

А) форма;

б) цвет;

в) графика;

г) композиционная структура.

20. Какие компоненты (комплексно), как правило, лучше всего проработаны художниками в изделиях из керамики?

А) функциональность и эстетическая выразительность;

б) форма и ритм;

в) статика и динамика;

г) контраст и нюанс.

Ключ к тесту

1б; 2а; 3а; 4а; 5а; 6а; 7в; 8б; 9в; 10б; 11в; 12в; 13б; 14в; 15а; 16а; 17а; 18а; 19г; 20а.

Критерии оценки тестирования

Балл	Выполнение заданий тестирования, в %	Результаты оценки	
5	90-100 % от общего количества вопросов тестирования (18-20 верных ответов)	Отлично	Зачтено
4	75-89 % от общего количества вопросов тестирования (15-17 верных ответов)	Хорошо	
3	60-74 % от общего количества вопросов тестирования (12-14 верных ответов)	Удовлетворительно	
2	до 60 % от общего количества вопросов тестирования (до 11 верных ответов)	Неудовлетворительно	Не зачтено

5.2. Перечень практических заданий для зачета и экзамена

3 семестр

На каждом занятии, обучающиеся получают практические задания для проверки усвоения материала и задание для самостоятельной работы. Для проверки выполненной работы (практические упражнения и самостоятельных работ, их представления в виде мультимедийных презентаций) проводится **текущий просмотр**. На зачете (по итогам 3 семестра) необходимо ответить на вопросы для собеседования (текущий контроль), выполнить перечень практических контрольных заданий и графических проектов к ним.

4, 6 семестр

На каждом занятии, обучающиеся получают практические задания для проверки

усвоения материала и задание для самостоятельной работы. Для проверки выполненной работы (практические упражнения и самостоятельных работ, их представления в виде мультимедийных презентаций) проводится **текущий просмотр**. В конце семестра для допуска к экзамену выполняется тестирование. Перед экзаменом проводится тестирование (необходимо ответить на 20 вопросов). Положительный результат в тестировании является допуском к экзамену. На экзамене (по итогам 4 и 6 семестров) необходимо ответить на вопросы для собеседования (текущий контроль), выполнить перечень практических контрольных заданий и графических проектов к ним.

Параметры, критерии оценки, требования

При выставлении оценки преподаватель учитывает: логику, структуру, стиль ответа и изложения материала; культуру речи, манеру общения; готовность к дискуссии, аргументированность ответа; уровень самостоятельного мышления; умение приложить теорию к практике, решить задачи и др.

Нулевой уровень («неудовлетворительно»).

Результаты обучения обучающегося свидетельствуют:

З) об усвоении им некоторых элементарных знаний, но обучающийся не владеет понятийным аппаратом изучаемой предметной области (практики);

У) не умеет установить связь теории с практикой;

В) не владеет способами решения практико-ориентированных задач.

Первый уровень - пороговый («удовлетворительно»).

Достигнутый уровень оценки результатов обучения обучающегося показывает:

З) знания имеют фрагментарный характер, отличаются поверхностностью и малой содержательностью; обучающийся раскрывает содержание вопроса, но не глубоко, бессистемно, с некоторыми неточностями;

У) слабо, недостаточно аргументированно может обосновать связь теории с практикой;

В) способен понимать и интерпретировать основной теоретический материал по практике.

Второй уровень – повышенный («хорошо»).

Обучающийся на должном уровне:

З) раскрывает учебный материал: даёт содержательно полный ответ, требующий незначительных дополнений и уточнений, которые он может сделать самостоятельно после наводящих вопросов преподавателя;

У) демонстрирует учебные умения и навыки в области решения практико-ориентированных задач;

В) владеет способами анализа, сравнения, обобщения и обоснования выбора методов решения практико-ориентированных задач.

Третий уровень – продвинутый («отлично»).

Обучающийся, достигающий должного уровня:

З) даёт полный, глубокий, выстроенный логично по содержанию вопроса ответ, используя различные источники информации, не требующий дополнений и уточнений;

У) доказательно иллюстрирует основные теоретические положения практическими примерами;

В) способен глубоко анализировать теоретический и практический материал, обобщать его, самостоятельно делать выводы, вести диалог и высказывать свою точку зрения.

Содержание уровня может быть представлено как в полном объеме (З+У+В), так и в частичном (З; З+У; З+В; У+В; У; В).

**Параметры и критерии оценки учебно-творческих заданий по дисциплине при
итоговом контроле (зачет/ экзамен)**

Таблица 1

Параметры	Критерии
1.Композиция	1.Соответствие формальной композиционной схемы работы поставленной в теме задаче. 2.Построение композиции с учетом поставленной в теме задаче (статика, динамика, контраст, нюанс и пр.). 3.Применение пластических средств в построении композиции. 4.Применение средств стилизации в композиции работы.
2.Образность	1.Соответствие изобразительного решения поставленной в декоративной работе задаче. 2.Соответствие изобразительного решения работы творческому замыслу. 3.Соответствие форм стилизации изобразительному решению декоративной работы.
3.Техника исполнения	1.Выбор графической техники, соответствующей конкретной теме решения декоративной работы. 2.Владение техникой формообразования предметов на плоскости. 3.Владение выразительными графическими и декоративными техниками. 4.Качество технического исполнения декоративной работы. 5.Формирование авторского пластического языка.

Методика оценивания

Выполняемые обучающимися учебно-творческие задания и проекты оцениваются по каждому из 13 приведенных критериев, что соответствует 100 баллам.

90-100 баллов – 12-13 критериев

75-89 баллов – 10-11 критериев

60-74 балла – 8-9 критериев

менее 60 баллов – менее 7 критериев

Шкала перевода баллов в оценки для зачета/экзамена по дисциплине

Уровень формирования компетенции	Оценка	Минимальное количество баллов	Максимальное количество баллов
Продвинутый		Отлично	90
Повышенный	Зачтено	Хорошо	89
Пороговый		Удовлетворительно	74
Нулевой	Не зачтено	Неудовлетворительно	0

Критерии оценивания учебно - творческих заданий в соотношении со шкалой перевода баллов в оценки для зачета / экзамена по дисциплине

Знания, умения и навыки обучающихся при промежуточной аттестации **в форме экзамена** определяются оценками «отлично», «хорошо», «удовлетворительно», «неудовлетворительно».

«Отлично» выставляется, если обучающийся достиг продвинутого уровня

формирования компетенций - обучающийся глубоко и прочно усвоил весь программный материал, исчерпывающе, последовательно, грамотно и логически стройно его излагает, не затрудняется с ответом при видоизменении задания, свободно справляется с задачами и практическими заданиями, правильно обосновывает принятые решения, умеет самостоятельно обобщать и излагать материал, не допуская ошибок.

«Хорошо» **выставляется, если обучающийся достиг повышенного уровня формирования компетенций** - обучающийся твердо знает программный материал, грамотно и по существу излагает его, не допускает существенных неточностей в ответе на вопрос, может правильно применять теоретические положения и владеет необходимыми умениями и навыками при выполнении практических заданий.

«Удовлетворительно» **выставляется, если обучающийся достиг порогового уровня формирования компетенций** - обучающийся усвоил только основной материал, но не знает отдельных деталей, допускает неточности, недостаточно правильные формулировки, нарушает последовательность в изложении программного материала и испытывает затруднения в выполнении практических заданий.

«Неудовлетворительно» **соответствует нулевому уровню формирования компетенций** – обучающийся не знает значительной части программного материала, допускает существенные ошибки, с большими затруднениями выполняет практические задания, задачи.

Знания, умения и навыки обучающихся при промежуточной аттестации **в форме зачета** определяются «зачтено», «не зачтено». **«Зачтено»** **выставляется, если обучающийся достиг уровней формирования компетенций: продвинутый, повышенный, пороговый** - обучающийся знает курс на уровне лекционного материала, базового учебника, дополнительной учебной, научной и методологической литературы, умеет привести разные точки зрения по излагаемому вопросу. **«Не зачтено»** **соответствует нулевому уровню формирования компетенций;** обучающийся имеет пробелы в знаниях основного учебного материала, допускает принципиальные ошибки в выполнении предусмотренных программой заданий.

Знания, умения и навыки обучающихся при промежуточной аттестации **в форме экзамена** **выставляется обучающемуся, если он достиг уровней формирования компетенций: продвинутый, повышенный, пороговый.**

Министерство культуры Российской Федерации
Кемеровский государственный институт культуры
Факультет визуальных искусств
Кафедра декоративно-прикладного искусства

ФОНД ОЦЕНОЧНЫХ СРЕДСТВ

по учебной дисциплине «Композиция в произведениях из металла»

Направление подготовки
29.03.04 Технология художественной обработки материалов

Профиль подготовки
«Арт-технологии в художественном проектировании изделий из керамики»

Квалификация (степень) выпускника

Бакалавр

Формы обучения

Очная, заочная

Утвержден на заседании кафедры
11.12.2023., протокол № 5.

Составитель: Усольцев В. А.

Кемерово
2023

Фонд оценочных средств

1. Перечень оцениваемых компетенций:

- способность обладать элементарными профессиональными навыками скульптора, приемами работы в макетировании и моделировании(ОПК-3);
- способность владеть знаниями и конкретными представлениями об основах художественно-промышленного производства, работать в коллективе, ставить профессиональные задачи и принимать меры по их решению, нести ответственность за качество продукции (ПК-5);
- способность контролировать качество изготавливаемых изделий(ПК-11).

2. Критерии и показатели оценивания компетенций Обучающийся

должен демонстрировать следующие результаты обучения по дисциплине:

знать:

- принципы организации рабочего пространства и индивидуального подбора инструмента при изготовлении украшений и сувениров из металла(31);
- назначение инструментов и оборудования в сфере изготовления художественных украшений из металла(32);
- основные этапы изготовления проволоки в лабораторных условиях(33);
- методы контроля качества при изготовлении проволоки(34);
- основные виды крученой проволоки (35);
- методы контроля качества при изготовлении крученой проволоки (36);
- методы изготовления основных элементов ажурной филигрании (37);
- методы контроля качества при изготовлении отдельных элементов филигранного узора (38);
- методы контроля качества художественных украшений из металла на этапе сборки, пайки и литья (39);
- методы моделирования в процессе создания художественных изделий из металла (310);
- конструктивные и функциональные особенности художественных изделий из металла (311);
- конструктивные и функциональные особенности художественных изделий из металла с керамическими элементами (312);

уметь:

- подготавливать материал и видоизменять приспособления и слесарный инструмент в соответствии с профессиональными задачами(У1);
- быстро и качественно подготавливать материал для решения профессиональных задач (У2);
- подбирать методы изготовления крученой проволоки в соответствии с различными свойствами цветных металлов(У3);
- подбирать методы для ручного изготовления нескольких одинаковых элементов узора (У4);
- рационально использовать материал при решении профессиональных задач (У5);
- подбирать наиболее рациональные методы изготовления художественных украшений при решении профессиональных задач (У6);
- используя восковой материал, предлагать авторские идеи и решения по созданию художественных изделий из металла (У7);
- выбирать принципы конструктивного решения при создании художественных изделий из металла (У8);
- контролировать конструктивные и функциональные особенности художественных изделий из металла (У9);
- выбирать принципы конструктивного решения при создании художественных изделий с элементами из металла (У10);
- контролировать конструктивные и функциональные особенности художественных изделий с

элементами из металла (У11);

- выбирать принципы конструктивного решения при создании художественных изделий из металла с керамическими элементами (У12);
- контролировать конструктивные и функциональные особенности художественных изделий из металла с керамическими элементами (У13);

владеть:

- основными понятиями и профессиональной терминологией в сфере изготовления художественных изделий из металла (В1);
- ручными приемами изготовления крученой проволоки(В2);
- ручными приемами изготовления основных элементов филигранного узора(В3);
- ручными приемами изготовления художественных украшений из металла (В4);
- объемно-пространственным мышлением (В5);
- объемно-пространственными методами художественно-поисковой деятельности (В6);
- ручными приемами изготовления художественных украшений с элементами из металла (В7);
- ручными приемами изготовления художественных украшений из металла с керамическими элементами (В8).

3. Формируемые компетенции в структуре учебной дисциплины и средства их оценивания

№ п/п	Разделы (темы) дисциплины	Код оцениваемой компетенции	Планируемые результаты обучения по дисциплине (ЗУВ)	Оценочное средство
1	Теоретические основы систематизации	ПК-6	31, 32, 33	Тестовый контроль
1	Подготовительный этап для изготовления художественных украшений из проволоки	ПК-5; ПК-11		
	Тема 1.1 Инструменты, приспособления, оборудование и материалы для изготовления проволоки		31, 32, У1, В1	Вопросы и задания по темам дисциплины, комплект практических заданий; собеседование, совместный анализ результатов работы
	Тема 1.2 Изготовление проволоки		33, 34, У2, В1	Вопросы и задания по темам дисциплины, комплект практических

				заданий; собеседование, совместный анализ результатов работы
	<i>Тема 1.3 Кручение проволоки</i>		35, 36, У3, В1, В2	Вопросы и задания по темам дисциплины, комплект практических заданий; собеседование, совместный анализ результатов работы
	<i>Тема 1.4 Изготовление элементов ажурного узора</i>		37, 38, У4, У5, В1, В3	Вопросы и задания по темам дисциплины, комплект практических заданий; собеседование, совместный анализ результатов работы, выставка выполненных практических заданий
2	Изготовление художественных украшений и сувениров из металла	ПК-5; ПК-11; ОПК-3		
	<i>Тема 2.1 Способы изготовления художественных украшений из металла</i>		39, У6, В1, В4	Вопросы и задания по темам дисциплины, комплект практических заданий; собеседование, совместный анализ результатов работы
	<i>Тема 2.2 Восковое</i>		310, У7, В5, В6	Вопросы и

	<i>моделирование художественных изделий из металла</i>			задания по темам дисциплины, комплект практических заданий; собеседование, совместный анализ результатов работы, выставка выполненных практических заданий	
	<i>Тема 2.3 Изготовление различных соединений, замков и застёжек</i>		311, У8, У9, В1, В4	Вопросы и задания по темам дисциплины, комплект практических заданий; собеседование, совместный анализ результатов работы, выставка выполненных практических заданий	
	<i>Тема 2.4 Основные типы украшений</i>		311, У8, У9, В1, В4	Вопросы и задания по темам дисциплины, комплект практических заданий; собеседование, совместный анализ результатов работы, выставка выполненных практических заданий	
3	Синтез металла и керамики в художественных изделиях	ПК-5; ПК-11			
	<i>Тема 3.1</i>		311, У10, У11, В1,	Вопросы и	
					5

	<i>Керамические украшения с металлическими элементами</i>		В4	задания по темам дисциплины, комплект практических заданий; собеседование, совместный анализ результатов работы, выставка выполненных практических заданий
	<i>Тема 3.2 Художественные изделия из металла с керамическими вставками</i>		312, У12, У13, В7, В8	Собеседование, выставка выполненных практических заданий Экзамен

4. Оценочные средства по дисциплине для текущего контроля 4.1. Практические задания

В ходе освоения учебной дисциплины предусмотрено 24 практических задания, размещенных в ЭИОС КемГИК

Раздел 1. Подготовительный этап для изготовления художественных украшений из проволоки

Тема 1.3 Кручение проволоки (8 часов)

Приготовить круглую проволоку различного диаметра (0,5 – 0,7 мм), длина каждого отрезка 1,5 – 2,5 м. Из ½ части круглой проволоки приготовить плоскую гладь.

Задание № 1. Изготовить «косичку» из двух проволок одинакового сечения (2 часа). Задание № 2. Изготовить «косичку» из плоской глади (2 часа).

Задание № 3. Изготовить «шнур» 3-х видов: из 3 – 4 круглых проволок, из двух «косичек» и из одной «косички» и круглой проволоки (2 часа).

Задание № 4. С помощью ленивца изготовить из различных видов «косички» зигзагообразную дорожку (2 часа).

Инструменты: тиски настольные малые, ручные тиски или цанговый зажим, ленивец, тонкие плоскогубцы, плоский надфиль, волочильная доска, вальцы механические ручные.

Тема 1.4 Изготовление элементов ажурного узора (30 часов)

Используя основные элементы ажурного узора (головочка, завиток, листочек и др.) подготовить графические линейные эскизы орнаментов в полосе, круге, квадрате. Для одного из форматов (круга или квадрата) предпочтительнее выбрать центрическую композицию, разбивающую изображение на сегменты, а другой решить в свободной, фантазийной манере, подчиняющейся принципам асимметрии. Можно пользоваться графическими упражнениями, выполнявшимися в ходе занятий по дисциплине «Проектирование». Используя круглую проволоку сечением 0,7 мм, приготовить 1,5 – 2 м плоской глади. Используя круглую проволоку сечением 0,5 мм, приготовить 1 м плоской косички.

Задание № 1. Из плоской косички изготовить различные элементы ажурного узора: головочка, завиток, листочек, жучок, розетка и др. (6 часов).

Задание № 2. Из плоской глади изготовить вытянутый прямоугольник (орнаментальную полосу) 10 X 70 мм. Заполнить полосу ритмично повторяющимися завитками из плоской глади и косички. Спать получившийся узор (8 часов).

Задание № 3. Из плоской глади изготовить круглую рамку диаметром 5 см. Заполнить рамку различными элементами ажурного узора из плоской глади и косички в соответствии с эскизом. Спать получившийся узор (8 часов).

Задание № 4. Из плоской глади изготовить квадратную рамку со стороной 5 см. Заполнить рамку различными элементами ажурного узора из плоской глади и косички в соответствии с эскизом. Спать получившийся узор (8 часов).

Инструменты: тиски настольные малые, ручные тиски или цанговый зажим, линивец, тонкие плоскогубцы, пинцет, волочильная доска, вальцы механические ручные, паяльный аппарат, леткал.

Раздел 2. Изготовление художественных украшений и сувениров из металла

Тема 2.2 Восковое моделирование художественных изделий из металла (20 часов)

Задание № 1. Изготовить восковую фигурку животного. В качестве образца можно обращаться к изделиям из скифских курганов Северного Причерноморья, изделиям скифо-сибирского или пермского звериного стиля. Размер фигурки должен находиться в пределах 2x2x1 см (10 часов) https://m.pikabu.ru/story/voskovoje_modelirovanie_rezba_po_vosku_4130871 <https://ornament-i-stil.livejournal.com/605195.html> <https://ornament-i-stil.livejournal.com/170413.html> <https://www.livemaster.ru/topic/125349-chelovekolos-yascher-medved-i-drugie>.

Задание № 2. Изготовить восковую модель корпоративного или памятного сувенира в соответствии с авторским замыслом. В качестве прототипа можно обращаться к учебным сувенирным изделиям, изготовленным на занятиях по дисциплине «Основы производственного мастерства». Модель может быть задумана, как часть стандартного изделия, например, шариковой ручки или запоминающего устройства (флешки). Размер модели должен находиться в пределах 2x2x1 см (10 часов).

Инструменты: резачки, скальпель, лобзик с пилками, бормашина с набором боров, электрический паяльник.

Тема 2.3 Изготовление подвижных соединений, замков и застежек (26 часов)

Подготовить круглую проволоку различных диаметров (0,5 мм, 0,8 мм, 1 мм, отрезками по 15 – 20 см); прутки 2x2x100 мм; плоский прокат 0,4x20x200 мм

Задание № 1. Используя плоский прокат, изготовить трубчатые заготовки, внешний диаметр которых 3 и 1,5 мм, а длина 100 и 50 мм соответственно (2 часа).

Задание № 2. Используя трубчатую заготовку (диаметр 3 мм), изготовить подвижное соединение для подвесного ушка. В качестве ушка можно использовать листочек, изготовленный в ходе изучения темы 1.4, задание 1. На ушке, посредством подвижного соединения, применяя пайку, подвесить рамку с ажурным узором, изготовленную в соответствии с заданиями 3 или 4, тема 1.4 (4 часа).

Задание № 3. Используя трубчатые заготовки и плоский прокат, изготовить части шомпольного замка. Применяя пайку, собрать замок, проверить работоспособность (6 часов).

Задание № 4. Используя прутки, тонкую круглую проволоку и плоский прокат, изготовить пару галантерейных швенз, собрать и проверить работоспособность (6 часов).

Задание № 5. Используя плоский прокат, тонкую трубчатую заготовку и круглую проволоку, изготовить коробчатый замок с применением пайки (8 часов) <http://techno.x51.ru/index.php?mod=text&uitxt=531>.

Инструменты: тонкие плоскогубцы, тиски настольные малые, пинцет, ножницы по металлу, лобзик с пилками по металлу, плоский надфиль, вальцы механические ручные, паяльный аппарат, леткал, цанговый зажим со сверлами (диаметр 0,8 мм).

Тема 2.4 Основные типы украшений (54 часа)

Подготовить круглую проволоку различных диаметров (0,5 мм, 0,7 мм, 1 мм, отрезками по 1,5 – 2 м), прутки 1x1x100мм, 1,5x1,5x100 мм, плоский прокат 1x30x100 мм.

Задание № 1. Используя подготовленные материалы, изготовить кулон или брошь, по выбору, включая подвижные соединения или застежку. Применять крученую и гладкокатуную проволоку, разнообразные технические приемы, включая пайку и выпилку (12 часов).

Задание № 2. Используя подготовленные материалы, изготовить ажурное кольцо. Применять крученую и гладкокатуную проволоку, разнообразные технические приемы, включая пайку и выпилку (10 часов).

Задание № 3. Используя подготовленные материалы, изготовить парные украшения, включая замки, собранные в ходе работы над предыдущей темой. Применять крученую и гладкокатуную проволоку, разнообразные технические приемы, включая пайку и выпилку (8 часов).

Задание № 4. Используя подготовленные материалы, изготовить браслет типа обруч. Применять крученую и гладкокатуную проволоку, разнообразные технические приемы, включая пайку (14 часов).

Задание № 5. Используя подготовленные материалы, изготовить участок цепочки из круглой проволоки с применением пайки (10 часов) <http://tsepochnik.ru/> <http://tsepochnik.ru/bismark/>.

Инструменты: тонкие плоскогубцы, тиски настольные малые, пинцет, ножницы по металлу, лобзик с пилками по металлу, плоский надфиль, вальцы механические ручные, паяльный аппарат, леткал, цанговый зажим со сверлами (диаметр 0,8 мм).

Раздел 3. Синтез металла и керамики в художественных изделиях

Тема 3.1 Керамические украшения с металлическими элементами (20 часов)

Изготовить круглую и плоскую «косичку» отрезками по 1,5 – 2 м, прутки 1х1х200 мм, плоский прокат 0,4х30х100 мм, трубчатую заготовку с внешним диаметром 2 мм.

Задание № 1. Изготовить керамическую подвеску с подвижным подвесным ушком. Можно использовать керамическое учебное изделие, изготовленное в ходе освоения дисциплины «Основы производственного мастерства». Применять подготовленные материалы и пайку (6 часов).

Задание № 2. Изготовить по выбору бусы или браслет, состоящие из керамических и металлических элементов или звеньев, чередующихся между собой, используя предварительно подготовленный эскиз. Можно использовать керамические элементы, изготовленные на занятиях по дисциплине «Основы производственного мастерства». При изготовлении металлических элементов, форму которых предпочтительнее выбирать шарообразную, применять разнообразные технические приемы, включая пайку и дифовку (14 часов).

Тема 3.2 Художественные изделия из металла с керамическими вставками (34 часа)

Приготовить круглую и плоскую «косичку», круглую проволоку диаметром 0,7 мм, отрезками по 1,5 – 2 м, прутки 2х2х500 мм, плоский прокат 0,4х30х100 мм, трубчатую заготовку с внешним диаметром 2 мм.

Задание № 1. Изготовить украшение по выбору с керамическими вставками, имеющими живописное или рельефное изображение. Можно использовать керамические элементы, изготовленные на занятиях по дисциплине «Основы производственного мастерства». При изготовлении металлических частей изделия использовать подготовленные материалы и применять разнообразные конструктивные решения и технические приемы, включая подвижные соединения, выпилку и пайку (14 часов).

Задание № 2. Изготовить панно (8х8 см) с керамическими вставками, имитирующими перегородчатую эмаль, по предварительно подготовленному эскизу. Можно пользоваться цветными графическими разработками, выполненными в ходе изучения дисциплины «Проектирование». При изготовлении металлических частей изделия использовать подготовленные материалы и применять разнообразные конструктивные решения и технические приемы, включая подвижные соединения и пайку (20 часов).

Инструменты: тонкие плоскогубцы, тиски настольные малые, пинцет, ножницы по металлу, лобзик с пилками по металлу, плоский надфиль, вальцы механические ручные, паяльный аппарат, леткал, цанговый зажим со сверлами (диаметр 0,8 мм).

Критерии оценивания:

1. Исполнительско-технологические параметры и критерии

Параметры	Критерии
1. Чистота и аккуратность исполнения	<p>1. Учебные образцы должны быть обработаны шлифовальными шкурками и отполированы (когда это не противоречит художественному замыслу)</p> <p>2. Местасоединения(пайки) отдельных деталей или частей изделий должны быть обработаны так, чтобы не быть заметными, должны отсутствовать видимые следы припоя</p> <p>3. Повторяющиеся элементы орнамента должны быть одинаковыми, парные украшения должны быть симметричными. Геометрические формы должны иметь правильные ровные очертания, без видимых деформаций и вмятостей</p>
2. Функциональное соответствие	<p>1. Подвижные соединения отдельных частей изделия должны работать свободно, без затруднений</p> <p>2. Замки и застежки должны обеспечивать надежную фиксацию изделий в соответствии с предназначением</p>
3. Соответствие учебному заданию	<p>1. Изделии должны быть применены все рекомендуемые технические приемы и материалы или оно должно соответствовать предложенному для копирования образцу</p> <p>2. Исходные размеры металлических заготовок: толщина квадратного или плоского проката, диаметр круглой проволоки и литрубки – должны соответствовать величинам, указанным в задании</p> <p>3. Представленные на просмотр изделия должны соответствовать указанным в заданиях типам украшений</p>

2. Исполнительско-художественные параметры и критерии

Параметры	Критерии
1. Гармоничность	<p>1. Общие очертания изделия должны ясно читаться на расстоянии, сувенирные фигурки или копируемые образцы должны быть узнаваемыми</p> <p>2. Пропорциональные соотношения</p>

	<p>составных частей учебных образцов должны приближаться к величинам золотого сечения или воспроизводить пропорции известных произведений традиционного прикладного искусства</p> <p>3. Форма и размер подвижных соединений, замков или застежек не должны противоречить общему художественному замыслу изделия</p> <p>4. Мелкие детали в ажурных изделиях или фактурная отделка фигурок должны соответствовать общему художественному замыслу изделия</p>
2. Эстетическая выразительность	<p>1. Изобразительно-выразительные средства (приемы кручения, цветовое и пластическое разнообразие) наглядно выражают авторский замысел</p> <p>2. Выбор изобразительно-выразительных средств (приемы кручения, цветовое и пластическое разнообразие) обусловлен типом или назначением изделия</p>
3. Стилиевое единство	<p>1. Общность изобразительно-выразительных средств (приемы кручения, цветовое и пластическое единство и т. д.)</p> <p>2. Наличие авторского стиля или индивидуальной манеры исполнения</p>

3. Мотивационные критерии и параметры

Параметры	Критерии
1. Степень самостоятельности при выполнении практических заданий	<p>1. Учебное задание выполнено самостоятельно в основном</p> <p>2. Учебное задание выполнено при постоянном консультировании преподавателя</p> <p>3. Учебное задание выполнено при непосредственном вмешательстве или с участием преподавателя</p>
1. Исполнительская активность	<p>1. Уверенное повторение традиционных технических приемов выполнения изделий</p> <p>2. Стремление выполнить большее количество изделий</p> <p>3. Частичное или неуверенное исполнение учебного задания</p>

Методика оценивания

Особенность оценивания результатов исполнительско-творческой деятельности, к которой, в частности, относится изготовление произведений декоративно-прикладного искусства и изделий художественного ремесла, заключается в субъективности эстетического отношения к этим предметам. Поэтому основными при оценивании учебно-творческих работ являются исполнительско-технологические и исполнительско-художественные параметры и

критерии. Выполняемые обучающимися учебно-творческие работы оцениваются преподавательским коллективом кафедры декоративно-прикладного искусства коллегиально на просмотре по каждому из представленных критериев по принципу, соответствует – не соответствует. Таким образом, общее количество критериев, влияющих на оценку, составляет 16.

Количество соответствий	Оценка
16–13	Отлично
12–10	Хорошо
9 – 7	Удовлетворительно
Менее 7	Неудовлетворительно

В случае расхождения мнений, вызывающих затруднения при выставлении оценки, «отлично» или «хорошо» и т. д., дополнительно предусмотрены мотивационные параметры и критерии оценки, где параметр, стоящий в таблице первым, означает соответствие, второй – частичное соответствие, а третий – несоответствие. Частичное соответствие в данном случае приравнивается к соответствию. При таком подходе обучающемуся оказывается максимальное содействие для успешного выполнения учебного задания. Получение дополнительного соответствия позволяет скорректировать спорную оценку в сторону повышения.

5. Оценочные средства по дисциплине для промежуточного контроля

Перед проведением экзамена обучающимися выполняется тестирование. 10 вопросов комплекта для тестирования составлены согласно информации, отражающей основные моменты, усвоенные в процессе освоения дисциплины.

5.1 Задания в тестовой форме

Тестовое задание по всем разделам дисциплины «Художественная обработка металла»

Инструкция: обвести кружком маркер правильного (наиболее полного) ответа

1. Необходимый набор инструментов и оборудования для самостоятельного изготовления проволоки может выглядеть так:

- вальцы, бензиновый аппарат с горелкой, тиски, лобзик по металлу, плоскогубцы
- фильеры, вальцы, бензиновый аппарат с горелкой, тиски, лобзик по металлу, плоскогубцы, напильник
- фильеры, вальцы, бензиновый аппарат с горелкой, тиски, лобзик по металлу, плоскогубцы, напильник, тигель и изложница

2. Для свивания проволоки достаточно набора следующих инструментов:

- плоскогубцы, тисочки настольные, паяльный аппарат с горелкой, пинцет
- тисочки настольные, тисочки ручные, паяльный аппарат с горелкой, пинцет
- тисочки ручные, цанговый зажим, паяльный аппарат с горелкой, пинцет

3. Сканный набор, это:

- набор инструментов, необходимых для изготовления филигранного узора
- перечень традиционных элементов, из которых набирается филигранный узор
- метод изготовления филигранного узора

4. Какой из материалов обладает белым цветом:

- томпак
-
- нейзильбер
- латунь

5. Какой из приведенных ниже типов изделий находит применение в настоящее время:

- колт
- кивот
- фибула

6. Старинное название канитель обозначает:

- одну из ювелирных техник
- разновидность сканной веревочки
- ажурный орнамент в филигранных изделиях

7. В чем разница между техниками филигрань и wirewrapping:

- в исходных материалах
- в принципах соединения отдельных элементов в единое целое
- в инструментах и оборудовании, применяемых в каждой технике

8. Ложной филигранью называют:

- филигранные изделия из джута
- филигранные изделия, выполненные по технологии литья
- филигранные изделия, выполненные из материалов, имитирующих металл

9. Какой из перечисленных ниже процессов относится к этапу монтажа филигранных изделий:

- волочение
- пайка
- выглаживание

10. На каком из приведенных ниже предприятий по художественной обработке металла применяется техника филигрании:

- ПАО «Павловский ордена Почета завод художественных металлоизделий им. Кирова»
- Фабрика «Ростовская финифть»
- ЗАО Великоустюгский завод «Северная чернь»

Ключ к тесту

ВСЕ ПРАВИЛЬНЫЕ ОТВЕТЫ В ЦЕНТРЕ

Шкала оценивания:

Например, при 10 заданиях в тесте (в случае, если 1 верный ответ=1 баллу):

- 10 - «отлично»;
- 9 - 8 - «хорошо»;
- 7 - 6 - «удовлетворительно»;
- 5 и ниже - «неудовлетворительно».

5.2 Вопросы к экзамену

1. Ручные слесарные инструменты и оборудование, применяемое при изготовлении художественных украшений из металла.

2. Индивидуальный подбор и доработка инструмента для изготовления художественных украшений из металла?

3. Основные способы изготовления художественных украшений из металла. Какой из них наиболее доступен для индивидуального художественного творчества? Анализ особенностей каждого из способов.

4. Сплавы на основе меди. С какими из них проще всего работать в условиях учебной лаборатории или индивидуальной мастерской?

5. Какие дефекты могут появляться в процессе изготовления проволоки? Что может вызывать появление этих дефектов? Какие из них и как можно устранить в процессе изготовления без ущерба для внешнего вида будущих изделий, а какие нет?

6. Основные разновидности крученой проволоки. Какие инструменты и приспособления применяются для изготовления каждой из них?

7. Чем отличаются «косички», изготовленные из круглой проволоки и из плоской глади?
8. Основные элементы, из которых состоит ажурный узор в изделиях из металла.
9. Какие части ажурного узора, как правило, выполняются из гладко катаной проволоки, а какие из крученой?
10. При помощи, каких технических приемов добиваются художественно-эстетической выразительности в украшениях и сувенирах из металла?
11. Почему считается, что при проектировании художественных изделий из металла лучше выполнять эскизы и рисунки от руки, а не прибегать к помощи графических компьютерных программ?
12. Какие методы моделирования художественных изделий из металла вам известны?
13. Основные типы украшений из металла. Особенности изготовления каждого из них.

Параметры, критерии оценки, требования

При выставлении оценки преподаватель учитывает: логику, структуру, стиль ответа и изложения материала; культуру речи, манеру общения; готовность к дискуссии, аргументированность ответа; уровень самостоятельного мышления; умение приложить теорию к практике, решить задачи и др.

Нулевой уровень («неудовлетворительно»).

Результаты обучения обучающегося свидетельствуют:

- З) об усвоении им некоторых элементарных знаний, но обучающийся не владеет понятийным аппаратом изучаемой предметной области (практики);
- У) не умеет установить связь теории с практикой;
- В) не владеет способами решения практико-ориентированных задач.

Первый уровень - пороговый («удовлетворительно»).

Достигнутый уровень оценки результатов обучения обучающегося показывает:

- З) знания имеют фрагментарный характер, отличаются поверхностностью и малой содержательностью; обучающийся раскрывает содержание вопроса, но не глубоко, бессистемно, с некоторыми неточностями;
- У) слабо, недостаточно аргументированно может обосновать связь теории с практикой;
- В) способен понимать и интерпретировать основной теоретический материал по практике.

Второй уровень – повышенный («хорошо»).

Обучающийся на должном уровне:

- З) раскрывает учебный материал: даёт содержательно полный ответ, требующий незначительных дополнений и уточнений, которые он может сделать самостоятельно после наводящих вопросов преподавателя;
- У) демонстрирует учебные умения и навыки в области решения практико-ориентированных задач;
- В) владеет способами анализа, сравнения, обобщения и обоснования выбора методов решения практико-ориентированных задач.

Третий уровень – продвинутый («отлично»).

Обучающийся, достигающий должного уровня:

- З) даёт полный, глубокий, выстроенный логично по содержанию вопроса ответ, используя различные источники информации, не требующий дополнений и уточнений;
- У) доказательно иллюстрирует основные теоретические положения практическими примерами;
- В) способен глубоко анализировать теоретический и практический материал, обобщать его, самостоятельно делать выводы, вести диалог и высказывать свою точку зрения. Содержание уровня может быть представлено как в полном объеме (З+У+В), так и в частичном (З; З+У; З+В; У+В; У; В).

Критерии оценки экзамена

При использовании 100-балльной шкалы оценивания при промежуточной аттестации, знания, умения и навыки обучающихся определяются в данной шкале и переводятся в оценки «отлично», «хорошо», «удовлетворительно», «неудовлетворительно»

Шкала перевода баллов в оценки при промежуточной аттестации в форме экзамена

Оценка	Минимальное количество баллов	Максимальное количество баллов
Отлично	90	100
Хорошо	75	89
Удовлетворительно	60	74
Неудовлетворительно	0	59

Знания, умения и навыки обучающихся при промежуточной аттестации **в форме экзамена** определяются оценками «отлично», «хорошо», «удовлетворительно», «неудовлетворительно».

«Отлично»выставляется, если обучающийся достиг продвинутого уровня формирования компетенций– обучающийся глубоко и прочно усвоил весь программный материал, исчерпывающе, последовательно, грамотно и логически стройно его излагает, не затрудняется с ответом при видоизменении задания, свободно справляется с задачами и практическими заданиями, правильно обосновывает принятые решения, умеет самостоятельно обобщать и излагать материал, не допуская ошибок.

«Хорошо»выставляется, если обучающийся достиг повышенного уровня формирования компетенций– обучающийся твердо знает программный материал, грамотно и по существу излагает его, не допускает существенных неточностей в ответе на вопрос, может правильно применять теоретические положения и владеет необходимыми умениями и навыками при выполнении практических заданий.

«Удовлетворительно»выставляется, если обучающийся достиг порогового уровня формирования компетенций – обучающийся усвоил только основной материал, но не знает отдельных деталей, допускает неточности, недостаточно правильные формулировки, нарушает последовательность в изложении программного материала и испытывает затруднения в выполнении практических заданий.

«Неудовлетворительно»соответствует нулевому уровню формирования компетенций– обучающийся не знает значительной части программного материала, допускает существенные ошибки, с большими затруднениями выполняет практические задания, задачи.

Знания, умения и навыки обучающихся при промежуточной аттестации в форме экзамена **выставляется обучающемуся, если он достиг уровней формирования компетенций: продвинутый, повышенный, пороговый.**

Министерство культуры Российской Федерации
Кемеровский государственный институт культуры
Факультет визуальных искусств
Кафедра декоративно-прикладного искусства

ФОНД ОЦЕНОЧНЫХ СРЕДСТВ

по учебной дисциплине «Основы гончарного мастерства»

Направление подготовки
29.03.04 Технология художественной обработки материалов

Профиль подготовки
«Арт-технологии в художественном проектировании изделий из керамики»

Квалификация (степень) выпускника
Бакалавр

Формы обучения
Очная, заочная

Утвержден на заседании кафедры
11.12.2023., протокол № 5.

Составитель: Ткаченко А. В.

Кемерово
2023

Фонд оценочных средств

1. Перечень оцениваемых компетенций:

– Способность к сбору, анализу и обобщению информации, оценке её качества и возможности применения для реализации художественного замысла; владеть знаниями и представлениями об основах художественно-промышленного производства, нести ответственность за качество продукции; способен вести экономические расчеты по оценке стоимости художественного проекта (ПК-4).

2. Критерии и показатели оценивания компетенций

<i>Код и наименование компетенции</i>	<i>Индикаторы достижения компетенций</i>		
	<i>Знать</i>	<i>Уметь</i>	<i>Владеть</i>
ПК-4. Способен к сбору, анализу и обобщению информации, оценке её качества и возможности применения для реализации художественного замысла; владеть знаниями и представлениями об основах художественно-промышленного производства, нести ответственность за качество продукции; способен вести экономические расчеты по оценке стоимости художественного проекта	Методы и подходы к сбору, анализу информации, ее обобщению; особенности художественно-промышленного производства, оценки его экономической целесообразности (З-1)	Осуществлять поиск и компьютерную обработку информации для достижения поставленной творческой задачи; брать на себя ответственность за качество продукции, ее соответствия выделенной стоимости (У-1)	Навыками работы графического и компьютерного моделирования для организации художественно-промышленного производства, решения технологических задач различной сложности (В-1)

3. Формируемые компетенции в структуре учебной дисциплины и средства их оценивания

№ п/п	Разделы (темы) дисциплины	Код оцениваемой компетенции	Планируемые результаты обучения по дисциплине (ЗУВ)	Оценочное средство
1	Техника гончарного мастерства	ПК-4		
	Тема 1.1 Приготовление формовочной массы		З1, У1, В1	Собеседование, совместный анализ результатов работы
	Тема 1.2 Устройство гончарного круга и положение гончара на рабочем месте		З1, У1, В1	Собеседование, тренажер (гончарный круг)
	Тема 1.3 Приемы центровки		З1, У1, В1	Тренажер (гончарный круг), совместный анализ

				результатов работы
	Тема 1.4 Формование методом «из жгута» с применением гончарного круга		31, У1, В1	Тренажер (гончарный круг), совместный анализ результатов работы
2	Основные гончарные формы	ПК-4		
	Тема 2.1 Изготовление изразца с помощью гипсовой формы на гончарном круге		31, У1, В1	Тренажер (гончарный круг), совместный анализ результатов работы
	Тема 2.2 Изготовление миски или масленки методом свободной формовки от руки		31, У1, В1	Тренажер (гончарный круг), совместный анализ результатов работы
	Тема 2.3 Изготовление цилиндра (h 12 – 15 см) методом свободной формовки от руки на гончарном круге		31, У1, В1	Тренажер (гончарный круг), совместный анализ результатов работы, выставка учебных работ
	Тема 2.4 Изготовление простых бытовых предметов (крынка, кашпо, h 15 - 18 см)		31, У1, В1	Тренажер (гончарный круг), совместный анализ результатов работы, выставка учебных работ
3	Конструирование керамических изделий на основе гончарных форм	ПК-4		
	Тема 3.1 Изготовление несложного гончарного изделия с приставными деталями		31, У1, В1	Тренажер (гончарный круг), совместный анализ результатов работы, выставка учебных работ
	Тема 3.2 Создание пластической композиции «Птичий двор» на основе простых гончарных форм		31, У1, В1	Тренажер (гончарный круг), игровой проект, итоговая выставка учебно-

				творческих работ (зачет)
--	--	--	--	-----------------------------

4. Оценочные средства по дисциплине для текущего контроля

4.1. Перечень вопросов для устного опроса

1. Как за короткое время приготовить глинистое тесто в лабораторных условиях без применения специального оборудования? Какие требования необходимо соблюсти?
2. Какие инструменты и приспособления необходимо иметь, чтобы приготовить формовочную массу в лабораторных условиях?
3. Какие требования предъявляются к гончарной глине?
4. Можно ли осуществлять поиск пригодной для гончарной формовки глины самостоятельно? Какими критериями следует руководствоваться в процессе поиска?
5. С помощью, каких приемов можно быстро удалить включения воздуха из глинистой массы?
6. Какой величины следует выбирать комок глины для тех, кто начинает осваивать азы гончарного мастерства?
7. Какие особенности характерны для кузбасских глин и как они могут влиять на развитие гончарства и искусства художественной керамики в регионе?
8. Назовите основные детали электрического и ножного гончарного круга. В чем заключается главное конструктивное отличие? Какие, на ваш взгляд, у них есть достоинства и недостатки?
9. Опишите особенности положения гончара на рабочем месте. Чем они обусловлены? Какие особенности в конструкции гончарного круга, в связи с этим, вы можете отметить?
10. Пр продемонстрируйте чаще всего встречающиеся положения рук гончара в процессе центровки комка глины. Опишите распределение усилий рук и пальцев в процессе центровки и определения толщины дна.
11. С помощью какого приема можно определить толщину дна будущего изделия?
12. Опишите способ формовки глиняных лепных сосудов, совмещение которого с методом свободной формовки от руки на гончарном круге может ускорить процесс и помочь созданию правильной формы вращения. В художественной культуре какого региона этот способ существует в настоящее время?
13. Приведите краткую реконструкцию процесса изготовления изразца с гладкой лицевой пластиной с помощью гончарного круга. Какие инструменты и приспособления можно применять для этого?
14. Приведите краткую реконструкцию процесса изготовления изразца с рельефным рисунком на лицевой пластине с помощью гончарного круга.
15. Как вы понимаете термин «выворотность рук» в работе гончара? В какой ещё сфере художественной деятельности применяется термин «выворотность»?
16. Что означает рекомендация «поставить руки» в процессе обучения гончарному мастерству?
17. В какой последовательности следует осваивать навыки свободной формовки от руки на гончарном круге?
18. Пр продемонстрируйте положения рук и пальцев, которыми пользуются гончары, начиная формировать стенки цилиндра (сосуда), до 1/3 требуемой высоты. Опишите, как вы понимаете принцип распределения усилий рук на этом этапе.
19. Перечислите основные условия, которые должен учитывать гончар при формировании стенок цилиндра.
20. Как расположены относительно друг друга руки и пальцы на внутренней и внешней поверхности цилиндра (сосуда) в процессе его формовки на гончарном круге? Объясните, как вы понимаете, за счет чего происходит «вытягивание» стенок изделия в высоту.

21. Как следует управлять скоростью вращения круга от момента заброса комка глины на вершник до вытягивания стенок цилиндра на полную высоту?
22. Какая толщина стенок изделия говорит о хорошем уровне гончарного мастерства?
23. Назовите составные части гончарного сосуда.
24. Какая часть в конструкции сосуда (кувшина, кринки, вазы и т. д.) представляет наибольшую трудность в процессе формирования его стенок.
25. Перечислите основные разновидности русской гончарной посуды, обратите внимание на конструктивные особенности.
26. Опишите, как распределяются усилия рук и пальцев, с помощью которых можно сделать устье изделия более узким.
27. Почему способ формовки керамических изделий при помощи гончарного круга можно считать универсальным?

Критерии оценивания

Тип задания	Оценка			
	неудовлетворительн о	удовлетворительн о	хорошо	отлично
Ответ на устный вопрос на практическом занятии	Отсутствие структуры ответа на вопрос, не знание терминологии.	Тезисный ответ на вопрос, умение кратко передать суть ответа на поставленный вопрос	Краткое освещение всех аспектов предложенного вопроса.	Детальное освещение всех аспектов предложенного вопроса, хорошее владение терминологией

4.2. Практические задания для работы на тренажере (гончарном круге)

В ходе освоения учебной дисциплины предусмотрено 7 практических заданий (76 часов).

1. Поставить на центр вершника комки глины, придать ему форму правильного полу шара, используя силу вращения круга. Прodelать отверстие в центр полу шара, найти точку дна будущего изделия.
2. Изготовить несложный сосуд h 15 – 18 см в жгутовой технике, применяя медленно вращающийся гончарный круг. Нанести на поверхность сосуда фактурную отделку при помощи вращения.
3. Изготовить румпу на изразце, применяя медленно вращающийся гончарный круг, различными способами: из валика, из цельного куска.
4. Изготовить миску методом свободной формовки от руки на гончарном круге, с учетом рекомендаций по постановке рук.
5. Изготовить цилиндр h 15 см методом свободной формовки от руки на гончарном круге, с учетом рекомендаций по постановке рук на внутренней и внешней поверхности изделия. Представить продольный разрез, на котором видно толщину дна и стенок.
6. Изготовить несложный бытовой предмет (кашпо, банка для сыпучих продуктов, кринка) h 15 – 18 см методом свободной формовки от руки на гончарном круге, с учетом рекомендаций по постановке рук на внутренней и внешней поверхности изделия.
7. Изготовить небольшой кувшин h 15 – 18 см с простым тисненым рисунком. Вытянуть ручку из цельного куска глины.

Критерии оценивания:

Параметры	Критерии
1. Чистота и аккуратность исполнения	1. Учебные образцы должны быть выглажены и обработаны шкуркой, когда

	<p>это не противоречит художественному замыслу.</p> <p>2. У основания должны отсутствовать следы оставшейся в процессе формовки глины</p> <p>3. Формы, образованные от вращения, не должны содержать заметных деформаций, дно должно быть ровным, чтобы изделие не раскачивалось</p>
2. Завершенность технологического цикла	<p>1. Изделия обожжены</p> <p>2. Изделия не обожжены</p>
3. Соответствие техническому (учебному) заданию	<p>1. Высота оцениваемого образца не меньше 12 см</p> <p>2. Толщина стенок по высоте 0,5 см, у основания 0.7 см</p> <p>3. Соответствие формы учебному заданию (цилиндр, конус, шар, кувшин, кашпо и т. д.)</p>
4. Гармоничность	<p>1. Основные части изделия (тулово, горло, основание, венчик) должны ясно читаться</p> <p>2. Пропорциональные соотношения составных частей учебных образцов должны приближаться к величинам золотого сечения или воспроизводить пропорции известных произведений традиционного прикладного искусства</p> <p>3. Декор должен быть согласован с формой изделий</p>
5. Эстетическая выразительность	<p>1. Изобразительно-выразительные средства (форма и декор) наглядно выражают авторский замысел</p> <p>2. Выбор изобразительно-выразительных средств (формы и декора) требует дополнительных разъяснений со стороны автора</p>
6. Стилиевое единство	<p>1. Общность изобразительно-выразительных средств (приемы декорирования, цветовое и пластическое единство и т. д.)</p> <p>2. Наличие авторского стиля</p>
7. Степень самостоятельности при выполнении практических заданий	<p>1. Учебное задание выполнено самостоятельно в основном</p> <p>2. Учебное задание выполнено при постоянном консультировании преподавателя</p> <p>3. Учебное задание выполнено при непосредственном вмешательстве или с участием преподавателя</p>
8. Исполнительская активность	<p>1. Уверенное повторение традиционных технических приемов выполнения изделий</p>

	2. Стремление выполнить большее количество изделий 3. Частичное или неуверенное исполнение технического (учебного) задания
--	---

Методика оценивания

Особенность оценивания результатов исполнительско-творческой деятельности, к которой, в частности, относится изготовление произведений декоративно-прикладного искусства и изделий художественного ремесла, заключается в субъективности эстетического отношения к этим предметам. Поэтому основными при оценивании учебно-творческих работ являются исполнительско-технологические и исполнительско-художественные параметры и критерии (чистота и аккуратность, завершенность, соответствие учебному заданию, гармоничность, эстетическая выразительность, стилевое единство). Выполняемые обучающимися учебно-творческие работы оцениваются преподавательским коллективом кафедры декоративно-прикладного искусства коллегиально на просмотре по каждому из представленных критериев по принципу, соответствует – не соответствует, кроме критериев, подразумевающих однозначное толкование, как при оценивании завершенности технологического цикла. Таким образом, общее количество критериев, влияющих на оценку, составляет 15, а максимальное число соответствий 14.

Количество соответствий	Оценка
14 - 12	отлично
11 – 9	хорошо
8 - 6	удовлетворительно
Менее 6	неудовлетворительно

В случае расхождения мнений, вызывающих затруднения при выставлении оценки, «отлично» или «хорошо» и т. д., дополнительно предусмотрены мотивационные параметры и критерии оценки (степень самостоятельности и исполнительская активность), где параметр, стоящий в таблице первым, означает соответствие, второй – частичное соответствие, а третий – несоответствие. Частичное соответствие в данном случае приравнивается к соответствию. При таком подходе обучающемуся оказывается максимальное содействие для успешного выполнения учебного задания. Получение дополнительного соответствия позволяет скорректировать спорную оценку в сторону повышения.

5. Оценочные средства по дисциплине для промежуточного контроля

Перед проведением экзамена обучающимися выполняется тестирование. 10 вопросов комплекта для тестирования составлены согласно информации, отражающей основные моменты, усвоенные в процессе освоения дисциплины.

5.1 Задания в тестовой форме

Тестовое задание по всем разделам дисциплины «Основы гончарного мастерства»

Инструкция: обвести кружком маркер правильного (наиболее полного) ответа

1. Комок глины, предназначенный для центровки, следует устанавливать на:

- Мокрый вершник
- Сухой вершник
- Слегка смоченный вершник

2. **Каким основным требованиям должна соответствовать гончарная глина:**
 - Быть пластичной
 - Быть однородной по структуре и не иметь включений воздуха
 - Иметь состояние, определяемое как рабочее тесто
3. **Как удалить воздух из массы, предназначенной для формовки, не имея специального оборудования:**
 - Тщательно перемять глинистое тесто
 - Разделить глиняный ком на две равные части и с размаху ударить их друг о друга, повторив эту процедуру несколько раз
 - Раскатать тонкий пласт и проткнуть образовавшиеся пузырьки воздуха иголкой
4. **Основными деталями гончарного круга являются малый верхний круг (вершник), большой нижний круг (маховик), металлический вал, соединяющий оба круга и:**
 - Сидение для гончара
 - Опорный подшипник
 - Электродвигатель
5. **Сидение для гончара должно быть установлено:**
 - Чуть ниже вершника
 - На одном уровне или чуть выше вершника
 - Не имеет значения
6. **Толщину дна будущего изделия можно определить с помощью:**
 - Строительного угольника
 - Спицы
 - Циркуля
7. **При формировании стенок сосуда пальцы рук гончара на его внутренней и внешней поверхности должны быть расположены:**
 - Напротив друг друга
 - Внутри выше, чем снаружи
 - Внутри ниже, чем снаружи
8. **«Вытягивание» стенок изделия в высоту осуществляется за счет следующих усилий:**
 - Одновременном сдавливании пальцами вращающейся стенки во встречном направлении изнутри и с наружи и движением рук вверх
 - Созданием пальцами S-образного изгиба вращающейся стенки при одновременном движении рук вверх
 - Использованием при медленном вращении центробежной силы при одновременном движении рук вверх
9. **В процессе формирования стенок сосуда наибольшую сложность представляет:**
 - Устье сосуда
 - Место перехода дна в стенку
 - Самое широкое место тулова
10. **Владея методом свободной формовки от руки на гончарном круге, можно изготавливать:**
 - Хозяйственно-бытовые изделия
 - Разнообразные изделия, включая скульптуру
 - Художественно-декоративные изделия

Ключ к тесту

ВСЕ ПРАВИЛЬНЫЕ ОТВЕТЫ В ЦЕНТРЕ

Шкала оценивания

При 10 заданиях в тесте (в случае, если 1 верный ответ=1 баллу):

- 10 - «отлично»;

- 9 - 8 - «хорошо»;
- 7 - 6 - «удовлетворительно»;
- 5 и ниже - «неудовлетворительно».

5.2. Вопросы к зачету

1. Организация рабочего места гончара
2. Устройство электрического гончарного круга
3. Устройство механического гончарного круга
4. Инструменты, приспособления и оборудование, применяемые в профессиональной деятельности гончара
5. Организация рабочего пространства гончарной мастерской
6. Основные этапы изготовления гончарного изделия
7. Основные положения рук гончара
8. Способы декорирования гончарных изделий
9. Схема дровяной печи для обжига гончарных изделий
10. Наиболее известные гончарные промыслы на территории Российской Федерации

Параметры, критерии оценки, требования

При выставлении оценки преподаватель учитывает: логику, структуру, стиль ответа и изложения материала; культуру речи, манеру общения; готовность к дискуссии, аргументированность ответа; уровень самостоятельного мышления; умение приложить теорию к практике, решить задачи и др.

Нулевой уровень («неудовлетворительно»).

Результаты обучения обучающегося свидетельствуют:

З) об усвоении им некоторых элементарных знаний, но обучающийся не владеет понятийным аппаратом изучаемой предметной области (практики);

У) не умеет установить связь теории с практикой;

В) не владеет способами решения практико-ориентированных задач.

Первый уровень - пороговый («удовлетворительно»).

Достигнутый уровень оценки результатов обучения обучающегося показывает:

З) знания имеют фрагментарный характер, отличаются поверхностностью и малой содержательностью; обучающийся раскрывает содержание вопроса, но не глубоко, бессистемно, с некоторыми неточностями;

У) слабо, недостаточно аргументированно может обосновать связь теории с практикой;

В) способен понимать и интерпретировать основной теоретический материал по практике.

Второй уровень – повышенный («хорошо»).

Обучающийся на должном уровне:

З) раскрывает учебный материал: даёт содержательно полный ответ, требующий незначительных дополнений и уточнений, которые он может сделать самостоятельно после наводящих вопросов преподавателя;

У) демонстрирует учебные умения и навыки в области решения практико-ориентированных задач;

В) владеет способами анализа, сравнения, обобщения и обоснования выбора методов решения практико-ориентированных задач.

Третий уровень – продвинутый («отлично»).

Обучающийся, достигающий должного уровня:

З) даёт полный, глубокий, выстроенный логично по содержанию вопроса ответ, используя различные источники информации, не требующий дополнений и уточнений;

У) доказательно иллюстрирует основные теоретические положения практическими примерами;

В) способен глубоко анализировать теоретический и практический материал, обобщать его, самостоятельно делать выводы, вести диалог и высказывать свою точку зрения.

Содержание уровня может быть представлено как в полном объеме (З+У+В), так и в частичном (З; З+У; З+В; У+В; У; В).

Критерии оценки

При использовании 100-балльной шкалы оценивания при промежуточной аттестации, знания, умения и навыки обучающихся определяются в данной шкале и переводятся в оценки «отлично», «хорошо», «удовлетворительно», «неудовлетворительно»

Шкала перевода баллов в оценки при промежуточной аттестации в форме экзамена

Оценка	Минимальное количество баллов	Максимальное количество баллов
Отлично	90	100
Хорошо	75	89
Удовлетворительно	60	74
Неудовлетворительно	0	59

Знания, умения и навыки обучающихся при промежуточной аттестации **в форме экзамена** определяются оценками «отлично», «хорошо», «удовлетворительно», «неудовлетворительно».

«Отлично» выставляется, если обучающийся достиг продвинутого уровня формирования компетенций – обучающийся глубоко и прочно усвоил весь программный материал, исчерпывающе, последовательно, грамотно и логически стройно его излагает, не затрудняется с ответом при видоизменении задания, свободно справляется с задачами и практическими заданиями, правильно обосновывает принятые решения, умеет самостоятельно обобщать и излагать материал, не допуская ошибок.

«Хорошо» выставляется, если обучающийся достиг повышенного уровня формирования компетенций – обучающийся твердо знает программный материал, грамотно и по существу излагает его, не допускает существенных неточностей в ответе на вопрос, может правильно применять теоретические положения и владеет необходимыми умениями и навыками при выполнении практических заданий.

«Удовлетворительно» выставляется, если обучающийся достиг порогового уровня формирования компетенций – обучающийся усвоил только основной материал, но не знает отдельных деталей, допускает неточности, недостаточно правильные формулировки, нарушает последовательность в изложении программного материала и испытывает затруднения в выполнении практических заданий.

«Неудовлетворительно» соответствует нулевому уровню формирования компетенций – обучающийся не знает значительной части программного материала, допускает существенные ошибки, с большими затруднениями выполняет практические задания, задачи.

Знания, умения и навыки обучающихся при промежуточной аттестации в форме экзамена выставляется обучающемуся, если он достиг уровней формирования компетенций: продвинутый, повышенный, пороговый.

Министерство культуры Российской Федерации
Кемеровский государственный институт культуры
Факультет визуальных искусств
Кафедра декоративно-прикладного искусства

ФОНД ОЦЕНОЧНЫХ СРЕДСТВ

по учебной дисциплине «Художественная обработка металла»

Направление подготовки
29.03.04 Технология художественной обработки материалов

Профиль подготовки
«Арт-технологии в художественном проектировании изделий из керамики»

Квалификация (степень) выпускника
Бакалавр

Формы обучения
Очная, заочная

Утвержден на заседании кафедры
11.12.2023., протокол № 5.

Составитель: Ткаченко А. В.

Кемерово
2023

Фонд оценочных средств

1. Перечень оцениваемых компетенций:

- способность обладать элементарными профессиональными навыками скульптора, приемами работы в макетировании и моделировании(ОПК-3);
- способность владеть знаниями и конкретными представлениями об основах художественно-промышленного производства, работать в коллективе, ставить профессиональные задачи и принимать меры по их решению, нести ответственность за качество продукции (ПК-5);
- способность контролировать качество изготавливаемых изделий(ПК-11).

2. Критерии и показатели оценивания компетенций Обучающийся

должен демонстрировать следующие результаты обучения по дисциплине:

знать:

- принципы организации рабочего пространства и индивидуального подбора инструмента при изготовлении украшений и сувениров из металла(31);
- назначение инструментов и оборудования в сфере изготовления художественных украшений из металла(32);
- основные этапы изготовления проволоки в лабораторных условиях(33);
- методы контроля качества при изготовлении проволоки(34);
- основные виды крученой проволоки (35);
- методы контроля качества при изготовлении крученой проволоки (36);
- методы изготовления основных элементов ажурной филигрании (37);
- методы контроля качества при изготовлении отдельных элементов филигранного узора (38);
- методы контроля качества художественных украшений из металла на этапе сборки, пайки и литья (39);
- методы моделирования в процессе создания художественных изделий из металла (310);
- конструктивные и функциональные особенности художественных изделий из металла (311);
- конструктивные и функциональные особенности художественных изделий из металла с керамическими элементами (312);

уметь:

- подготавливать материал и видоизменять приспособления и слесарный инструмент в соответствии с профессиональными задачами(У1);
- быстро и качественно подготавливать материал для решения профессиональных задач (У2);
- подбирать методы изготовления крученой проволоки в соответствии с различными свойствами цветных металлов(У3);
- подбирать методы для ручного изготовления нескольких одинаковых элементов узора (У4);
- рационально использовать материал при решении профессиональных задач (У5);
- подбирать наиболее рациональные методы изготовления художественных украшений при решении профессиональных задач (У6);
- используя восковой материал, предлагать авторские идеи и решения по созданию художественных изделий из металла (У7);
- выбирать принципы конструктивного решения при создании художественных изделий из металла (У8);
- контролировать конструктивные и функциональные особенности художественных изделий из металла (У9);
- выбирать принципы конструктивного решения при создании художественных изделий с элементами из металла (У10);
- контролировать конструктивные и функциональные особенности художественных изделий с

элементами из металла (У11);

- выбирать принципы конструктивного решения при создании художественных изделий из металла с керамическими элементами (У12);
- контролировать конструктивные и функциональные особенности художественных изделий из металла с керамическими элементами (У13);

владеть:

- основными понятиями и профессиональной терминологией в сфере изготовления художественных изделий из металла (В1);
- ручными приемами изготовления крученой проволоки(В2);
- ручными приемами изготовления основных элементов филигранного узора(В3);
- ручными приемами изготовления художественных украшений из металла (В4);
- объемно-пространственным мышлением (В5);
- объемно-пространственными методами художественно-поисковой деятельности (В6);
- ручными приемами изготовления художественных украшений с элементами из металла (В7);
- ручными приемами изготовления художественных украшений из металла с керамическими элементами (В8).

3. Формируемые компетенции в структуре учебной дисциплины и средства их оценивания

№ п/п	Разделы (темы) дисциплины	Код оцениваемой компетенции	Планируемые результаты обучения по дисциплине (ЗУВ)	Оценочное средство
1	Теоретические основы систематизации	ПК-6	31, 32, 33	Тестовый контроль
1	Подготовительный этап для изготовления художественных украшений из проволоки	ПК-5; ПК-11		
	Тема 1.1 Инструменты, приспособления, оборудование и материалы для изготовления проволоки		31, 32, У1, В1	Вопросы и задания по темам дисциплины, комплект практических заданий; собеседование, совместный анализ результатов работы
	Тема 1.2 Изготовление проволоки		33, 34, У2, В1	Вопросы и задания по темам дисциплины, комплект практических

				заданий; собеседование, совместный анализ результатов работы
	<i>Тема 1.3 Кручение проволоки</i>		35, 36, У3, В1, В2	Вопросы и задания по темам дисциплины, комплект практических заданий; собеседование, совместный анализ результатов работы
	<i>Тема 1.4 Изготовление элементов ажурного узора</i>		37, 38, У4, У5, В1, В3	Вопросы и задания по темам дисциплины, комплект практических заданий; собеседование, совместный анализ результатов работы, выставка выполненных практических заданий
2	Изготовление художественных украшений и сувениров из металла	ПК-5; ПК-11; ОПК-3		
	<i>Тема 2.1 Способы изготовления художественных украшений из металла</i>		39, У6, В1, В4	Вопросы и задания по темам дисциплины, комплект практических заданий; собеседование, совместный анализ результатов работы
	<i>Тема 2.2 Восковое</i>		310, У7, В5, В6	Вопросы и

	<i>моделирование художественных изделий из металла</i>			задания по темам дисциплины, комплект практических заданий; собеседование, совместный анализ результатов работы, выставка выполненных практических заданий	
	<i>Тема 2.3 Изготовление различных соединений, замков и застежек</i>		311, У8, У9, В1, В4	Вопросы и задания по темам дисциплины, комплект практических заданий; собеседование, совместный анализ результатов работы, выставка выполненных практических заданий	
	<i>Тема 2.4 Основные типы украшений</i>		311, У8, У9, В1, В4	Вопросы и задания по темам дисциплины, комплект практических заданий; собеседование, совместный анализ результатов работы, выставка выполненных практических заданий	
3	Синтез металла и керамики в художественных изделиях	ПК-5; ПК-11			
	<i>Тема 3.1</i>		311, У10, У11, В1,	Вопросы и	

	<i>Керамические украшения с металлическими элементами</i>		В4	задания по темам дисциплины, комплект практических заданий; собеседование, совместный анализ результатов работы, выставка выполненных практических заданий
	<i>Тема 3.2 Художественные изделия из металла с керамическими вставками</i>		312, У12, У13, В7, В8	Собеседование, выставка выполненных практических заданий Экзамен

4. Оценочные средства по дисциплине для текущего контроля 4.1. Практические задания

В ходе освоения учебной дисциплины предусмотрено 24 практических задания, размещенных в ЭИОС КемГИК

Раздел 1. Подготовительный этап для изготовления художественных украшений из проволоки

Тема 1.3 Кручение проволоки (8 часов)

Приготовить круглую проволоку различного диаметра (0,5 – 0,7 мм), длина каждого отрезка 1,5 – 2,5 м. Из ½ части круглой проволоки приготовить плоскую гладь.

Задание № 1. Изготовить «косичку» из двух проволок одинакового сечения (2 часа). Задание № 2. Изготовить «косичку» из плоской глади (2 часа).

Задание № 3. Изготовить «шнур» 3-х видов: из 3 – 4 круглых проволок, из двух «косичек» и из одной «косички» и круглой проволоки (2 часа).

Задание № 4. С помощью ленивца изготовить из различных видов «косички» зигзагообразную дорожку (2 часа).

Инструменты: тиски настольные малые, ручные тиски или цанговый зажим, ленивец, тонкие плоскогубцы, плоский надфиль, волочильная доска, вальцы механические ручные.

Тема 1.4 Изготовление элементов ажурного узора (30 часов)

Используя основные элементы ажурного узора (головочка, завиток, листочек и др.) подготовить графические линейные эскизы орнаментов в полосе, круге, квадрате. Для одного из форматов (круга или квадрата) предпочтительнее выбрать центрическую композицию, разбивающую изображение на сегменты, а другой решить в свободной, фантазийной манере, подчиняющейся принципам асимметрии. Можно пользоваться графическими упражнениями, выполнявшимися в ходе занятий по дисциплине «Проектирование». Используя круглую проволоку сечением 0,7 мм, приготовить 1,5 – 2 м плоской глади. Используя круглую проволоку сечением 0,5 мм, приготовить 1 м плоской косички.

Задание № 1. Из плоской косички изготовить различные элементы ажурного узора: головочка, завиток, листочек, жучок, розетка и др. (6 часов).

Задание № 2. Из плоской глади изготовить вытянутый прямоугольник (орнаментальную полосу) 10 X 70 мм. Заполнить полосу ритмично повторяющимися завитками из плоской глади и косички. Спать получившийся узор (8 часов).

Задание № 3. Из плоской глади изготовить круглую рамку диаметром 5 см. Заполнить рамку различными элементами ажурного узора из плоской глади и косички в соответствии с эскизом. Спать получившийся узор (8 часов).

Задание № 4. Из плоской глади изготовить квадратную рамку со стороной 5 см. Заполнить рамку различными элементами ажурного узора из плоской глади и косички в соответствии с эскизом. Спать получившийся узор (8 часов).

Инструменты: тиски настольные малые, ручные тиски или цанговый зажим, линивец, тонкие плоскогубцы, пинцет, волочильная доска, вальцы механические ручные, паяльный аппарат, леткал.

Раздел 2. Изготовление художественных украшений и сувениров из металла

Тема 2.2 Восковое моделирование художественных изделий из металла (20 часов)

Задание № 1. Изготовить восковую фигурку животного. В качестве образца можно обращаться к изделиям из скифских курганов Северного Причерноморья, изделиям скифо-сибирского или пермского звериного стиля. Размер фигурки должен находиться в пределах 2x2x1 см (10 часов) https://m.pikabu.ru/story/voskovoje_modelirovanie_rezba_po_vosku_4130871 <https://ornament-i-stil.livejournal.com/605195.html> <https://ornament-i-stil.livejournal.com/170413.html> <https://www.livemaster.ru/topic/125349-chelovekolos-yascher-medved-i-drugie>.

Задание № 2. Изготовить восковую модель корпоративного или памятного сувенира в соответствии с авторским замыслом. В качестве прототипа можно обращаться к учебным сувенирным изделиям, изготовленным на занятиях по дисциплине «Основы производственного мастерства». Модель может быть задумана, как часть стандартного изделия, например, шариковой ручки или запоминающего устройства (флешки). Размер модели должен находиться в пределах 2x2x1 см (10 часов).

Инструменты: резачки, скальпель, лобзик с пилками, бормашина с набором боров, электрический паяльник.

Тема 2.3 Изготовление подвижных соединений, замков и застежек (26 часов)

Подготовить круглую проволоку различных диаметров (0,5 мм, 0,8 мм, 1 мм, отрезками по 15 – 20 см); прутки 2x2x100 мм; плоский прокат 0,4x20x200 мм

Задание № 1. Используя плоский прокат, изготовить трубчатые заготовки, внешний диаметр которых 3 и 1,5 мм, а длина 100 и 50 мм соответственно (2 часа).

Задание № 2. Используя трубчатую заготовку (диаметр 3 мм), изготовить подвижное соединение для подвесного ушка. В качестве ушка можно использовать листочек, изготовленный в ходе изучения темы 1.4, задание 1. На ушке, посредством подвижного соединения, применяя пайку, подвесить рамку с ажурным узором, изготовленную в соответствии с заданиями 3 или 4, тема 1.4 (4 часа).

Задание № 3. Используя трубчатые заготовки и плоский прокат, изготовить части шомпольного замка. Применяя пайку, собрать замок, проверить работоспособность (6 часов).

Задание № 4. Используя прутки, тонкую круглую проволоку и плоский прокат, изготовить пару галантерейных швенз, собрать и проверить работоспособность (6 часов).

Задание № 5. Используя плоский прокат, тонкую трубчатую заготовку и круглую проволоку, изготовить коробчатый замок с применением пайки (8 часов) <http://techno.x51.ru/index.php?mod=text&uitxt=531>.

Инструменты: тонкие плоскогубцы, тиски настольные малые, пинцет, ножницы по металлу, лобзик с пилками по металлу, плоский надфиль, вальцы механические ручные, паяльный аппарат, леткал, цанговый зажим со сверлами (диаметр 0,8 мм).

Тема 2.4 Основные типы украшений (54 часа)

Подготовить круглую проволоку различных диаметров (0,5 мм, 0,7 мм, 1 мм, отрезками по 1,5 – 2 м), прутки 1x1x100мм, 1,5x1,5x100 мм, плоский прокат 1x30x100 мм.

Задание № 1. Используя подготовленные материалы, изготовить кулон или брошь, по выбору, включая подвижные соединения или застежку. Применять крученую и гладкокатуную проволоку, разнообразные технические приемы, включая пайку и выпилку (12 часов).

Задание № 2. Используя подготовленные материалы, изготовить ажурное кольцо. Применять крученую и гладкокатуную проволоку, разнообразные технические приемы, включая пайку и выпилку (10 часов).

Задание № 3. Используя подготовленные материалы, изготовить парные украшения, включая замки, собранные в ходе работы над предыдущей темой. Применять крученую и гладкокатуную проволоку, разнообразные технические приемы, включая пайку и выпилку (8 часов).

Задание № 4. Используя подготовленные материалы, изготовить браслет типа обруч. Применять крученую и гладкокатуную проволоку, разнообразные технические приемы, включая пайку (14 часов).

Задание № 5. Используя подготовленные материалы, изготовить участок цепочки из круглой проволоки с применением пайки (10 часов) <http://tsepochnik.ru/> <http://tsepochnik.ru/bismark/>.

Инструменты: тонкие плоскогубцы, тиски настольные малые, пинцет, ножницы по металлу, лобзик с пилками по металлу, плоский надфиль, вальцы механические ручные, паяльный аппарат, леткал, цанговый зажим со сверлами (диаметр 0,8 мм).

Раздел 3. Синтез металла и керамики в художественных изделиях

Тема 3.1 Керамические украшения с металлическими элементами (20 часов)

Изготовить круглую и плоскую «косичку» отрезками по 1,5 – 2 м, прутки 1х1х200 мм, плоский прокат 0,4х30х100 мм, трубчатую заготовку с внешним диаметром 2 мм.

Задание № 1. Изготовить керамическую подвеску с подвижным подвесным ушком. Можно использовать керамическое учебное изделие, изготовленное в ходе освоения дисциплины «Основы производственного мастерства». Применять подготовленные материалы и пайку (6 часов).

Задание № 2. Изготовить по выбору бусы или браслет, состоящие из керамических и металлических элементов или звеньев, чередующихся между собой, используя предварительно подготовленный эскиз. Можно использовать керамические элементы, изготовленные на занятиях по дисциплине «Основы производственного мастерства». При изготовлении металлических элементов, форму которых предпочтительнее выбирать шарообразную, применять разнообразные технические приемы, включая пайку и дифовку (14 часов).

Тема 3.2 Художественные изделия из металла с керамическими вставками (34 часа)

Приготовить круглую и плоскую «косичку», круглую проволоку диаметром 0,7 мм, отрезками по 1,5 – 2 м, прутки 2х2х500 мм, плоский прокат 0,4х30х100 мм, трубчатую заготовку с внешним диаметром 2 мм.

Задание № 1. Изготовить украшение по выбору с керамическими вставками, имеющими живописное или рельефное изображение. Можно использовать керамические элементы, изготовленные на занятиях по дисциплине «Основы производственного мастерства». При изготовлении металлических частей изделия использовать подготовленные материалы и применять разнообразные конструктивные решения и технические приемы, включая подвижные соединения, выпилку и пайку (14 часов).

Задание № 2. Изготовить панно (8х8 см) с керамическими вставками, имитирующими перегородчатую эмаль, по предварительно подготовленному эскизу. Можно пользоваться цветными графическими разработками, выполненными в ходе изучения дисциплины «Проектирование». При изготовлении металлических частей изделия использовать подготовленные материалы и применять разнообразные конструктивные решения и технические приемы, включая подвижные соединения и пайку (20 часов).

Инструменты: тонкие плоскогубцы, тиски настольные малые, пинцет, ножницы по металлу, лобзик с пилками по металлу, плоский надфиль, вальцы механические ручные, паяльный аппарат, леткал, цанговый зажим со сверлами (диаметр 0,8 мм).

Критерии оценивания:

1. Исполнительско-технологические параметры и критерии

Параметры	Критерии
1. Чистота и аккуратность исполнения	<p>1. Учебные образцы должны быть обработаны шлифовальными шкурками и отполированы (когда это не противоречит художественному замыслу)</p> <p>2. Местасоединения(пайки) отдельных деталей или частей изделий должны быть обработаны так, чтобы не быть заметными, должны отсутствовать видимые следы припоя</p> <p>3. Повторяющиеся элементы орнамента должны быть одинаковыми, парные украшения должны быть симметричными. Геометрические формы должны иметь правильные ровные очертания, без видимых деформаций и вмятостей</p>
2. Функциональное соответствие	<p>1. Подвижные соединения отдельных частей изделия должны работать свободно, без затруднений</p> <p>2. Замки и застежки должны обеспечивать надежную фиксацию изделий в соответствии с предназначением</p>
3. Соответствие учебному заданию	<p>1. Изделии должны быть применены все рекомендуемые технические приемы и материалы или оно должно соответствовать предложенному для копирования образцу</p> <p>2. Исходные размеры металлических заготовок: толщина квадратного или плоского проката, диаметр круглой проволоки и литрубки – должны соответствовать величинам, указанным в задании</p> <p>3. Представленные на просмотр изделия должны соответствовать указанным в заданиях типам украшений</p>

2. Исполнительско-художественные параметры и критерии

Параметры	Критерии
1. Гармоничность	<p>1. Общие очертания изделия должны ясно читаться на расстоянии, сувенирные фигурки или копируемые образцы должны быть узнаваемыми</p> <p>2. Пропорциональные соотношения</p>

	<p>составных частей учебных образцов должны приближаться к величинам золотого сечения или воспроизводить пропорции известных произведений традиционного прикладного искусства</p> <p>3. Форма и размер подвижных соединений, замков или застежек не должны противоречить общему художественному замыслу изделия</p> <p>4. Мелкие детали в ажурных изделиях или фактурная отделка фигурок должны соответствовать общему художественному замыслу изделия</p>
2. Эстетическая выразительность	<p>1. Изобразительно-выразительные средства (приемы кручения, цветовое и пластическое разнообразие) наглядно выражают авторский замысел</p> <p>2. Выбор изобразительно-выразительных средств (приемы кручения, цветовое и пластическое разнообразие) обусловлен типом или назначением изделия</p>
3. Стилиевое единство	<p>1. Общность изобразительно-выразительных средств (приемы кручения, цветовое и пластическое единство и т. д.)</p> <p>2. Наличие авторского стиля или индивидуальной манеры исполнения</p>

3. Мотивационные критерии и параметры

Параметры	Критерии
1. Степень самостоятельности при выполнении практических заданий	<p>1. Учебное задание выполнено самостоятельно в основном</p> <p>2. Учебное задание выполнено при постоянном консультировании преподавателя</p> <p>3. Учебное задание выполнено при непосредственном вмешательстве или с участием преподавателя</p>
1. Исполнительская активность	<p>1. Уверенное повторение традиционных технических приемов выполнения изделий</p> <p>2. Стремление выполнить большее количество изделий</p> <p>3. Частичное или неуверенное исполнение учебного задания</p>

Методика оценивания

Особенность оценивания результатов исполнительско-творческой деятельности, к которой, в частности, относится изготовление произведений декоративно-прикладного искусства и изделий художественного ремесла, заключается в субъективности эстетического отношения к этим предметам. Поэтому основными при оценивании учебно-творческих работ являются исполнительско-технологические и исполнительско-художественные параметры и

критерии. Выполняемые обучающимися учебно-творческие работы оцениваются преподавательским коллективом кафедры декоративно-прикладного искусства коллегиально на просмотре по каждому из представленных критериев по принципу, соответствует – не соответствует. Таким образом, общее количество критериев, влияющих на оценку, составляет 16.

Количество соответствий	Оценка
16–13	Отлично
12–10	Хорошо
9 – 7	Удовлетворительно
Менее 7	Неудовлетворительно

В случае расхождения мнений, вызывающих затруднения при выставлении оценки, «отлично» или «хорошо» и т. д., дополнительно предусмотрены мотивационные параметры и критерии оценки, где параметр, стоящий в таблице первым, означает соответствие, второй – частичное соответствие, а третий – несоответствие. Частичное соответствие в данном случае приравнивается к соответствию. При таком подходе обучающемуся оказывается максимальное содействие для успешного выполнения учебного задания. Получение дополнительного соответствия позволяет скорректировать спорную оценку в сторону повышения.

5. Оценочные средства по дисциплине для промежуточного контроля

Перед проведением экзамена обучающимися выполняется тестирование. 10 вопросов комплекта для тестирования составлены согласно информации, отражающей основные моменты, усвоенные в процессе освоения дисциплины.

5.1 Задания в тестовой форме

Тестовое задание по всем разделам дисциплины «Художественная обработка металла»

Инструкция: обвести кружком маркер правильного (наиболее полного) ответа

1. Необходимый набор инструментов и оборудования для самостоятельного изготовления проволоки может выглядеть так:

- вальцы, бензиновый аппарат с горелкой, тиски, лобзик по металлу, плоскогубцы
- фильеры, вальцы, бензиновый аппарат с горелкой, тиски, лобзик по металлу, плоскогубцы, напильник
- фильеры, вальцы, бензиновый аппарат с горелкой, тиски, лобзик по металлу, плоскогубцы, напильник, тигель и изложница

2. Для свивания проволоки достаточно набора следующих инструментов:

- плоскогубцы, тисочки настольные, паяльный аппарат с горелкой, пинцет
- тисочки настольные, тисочки ручные, паяльный аппарат с горелкой, пинцет
- тисочки ручные, цанговый зажим, паяльный аппарат с горелкой, пинцет

3. Сканный набор, это:

- набор инструментов, необходимых для изготовления филигранного узора
- перечень традиционных элементов, из которых набирается филигранный узор
- метод изготовления филигранного узора

4. Какой из материалов обладает белым цветом:

- томпак
-
- нейзильбер
- латунь

5. Какой из приведенных ниже типов изделий находит применение в настоящее время:

- колт
- кивот
- фибула

6. Старинное название канитель обозначает:

- одну из ювелирных техник
- разновидность сканной веревочки
- ажурный орнамент в филигранных изделиях

7. В чем разница между техниками филигрань и wirewrapping:

- в исходных материалах
- в принципах соединения отдельных элементов в единое целое
- в инструментах и оборудовании, применяемых в каждой технике

8. Ложной филигранью называют:

- филигранные изделия из джута
- филигранные изделия, выполненные по технологии литья
- филигранные изделия, выполненные из материалов, имитирующих металл

9. Какой из перечисленных ниже процессов относится к этапу монтажа филигранных изделий:

- волочение
- пайка
- выглаживание

10. На каком из приведенных ниже предприятий по художественной обработке металла применяется техника филигрании:

- ПАО «Павловский ордена Почета завод художественных металлоизделий им. Кирова»
- Фабрика «Ростовская финифть»
- ЗАО Великоустюгский завод «Северная чернь»

Ключ к тесту

ВСЕ ПРАВИЛЬНЫЕ ОТВЕТЫ В ЦЕНТРЕ

Шкала оценивания:

Например, при 10 заданиях в тесте (в случае, если 1 верный ответ=1 баллу):

- 10 - «отлично»;
- 9 - 8 - «хорошо»;
- 7 - 6 - «удовлетворительно»;
- 5 и ниже - «неудовлетворительно».

5.2 Вопросы к экзамену

1. Ручные слесарные инструменты и оборудование, применяемое при изготовлении художественных украшений из металла.

2. Индивидуальный подбор и доработка инструмента для изготовления художественных украшений из металла?

3. Основные способы изготовления художественных украшений из металла. Какой из них наиболее доступен для индивидуального художественного творчества? Анализ особенностей каждого из способов.

4. Сплавы на основе меди. С какими из них проще всего работать в условиях учебной лаборатории или индивидуальной мастерской?

5. Какие дефекты могут появляться в процессе изготовления проволоки? Что может вызывать появление этих дефектов? Какие из них и как можно устранить в процессе изготовления без ущерба для внешнего вида будущих изделий, а какие нет?

6. Основные разновидности крученой проволоки. Какие инструменты и приспособления применяются для изготовления каждой из них?

7. Чем отличаются «косички», изготовленные из круглой проволоки и из плоской глади?
8. Основные элементы, из которых состоит ажурный узор в изделиях из металла.
9. Какие части ажурного узора, как правило, выполняются из гладко катаной проволоки, а какие из крученой?
10. При помощи, каких технических приемов добиваются художественно-эстетической выразительности в украшениях и сувенирах из металла?
11. Почему считается, что при проектировании художественных изделий из металла лучше выполнять эскизы и рисунки от руки, а не прибегать к помощи графических компьютерных программ?
12. Какие методы моделирования художественных изделий из металла вам известны?
13. Основные типы украшений из металла. Особенности изготовления каждого из них.

Параметры, критерии оценки, требования

При выставлении оценки преподаватель учитывает: логику, структуру, стиль ответа и изложения материала; культуру речи, манеру общения; готовность к дискуссии, аргументированность ответа; уровень самостоятельного мышления; умение приложить теорию к практике, решить задачи и др.

Нулевой уровень («неудовлетворительно»).

Результаты обучения обучающегося свидетельствуют:

- З) об усвоении им некоторых элементарных знаний, но обучающийся не владеет понятийным аппаратом изучаемой предметной области (практики);
- У) не умеет установить связь теории с практикой;
- В) не владеет способами решения практико-ориентированных задач.

Первый уровень - пороговый («удовлетворительно»).

Достигнутый уровень оценки результатов обучения обучающегося показывает:

- З) знания имеют фрагментарный характер, отличаются поверхностностью и малой содержательностью; обучающийся раскрывает содержание вопроса, но не глубоко, бессистемно, с некоторыми неточностями;
- У) слабо, недостаточно аргументированно может обосновать связь теории с практикой;
- В) способен понимать и интерпретировать основной теоретический материал по практике.

Второй уровень – повышенный («хорошо»).

Обучающийся на должном уровне:

- З) раскрывает учебный материал: даёт содержательно полный ответ, требующий незначительных дополнений и уточнений, которые он может сделать самостоятельно после наводящих вопросов преподавателя;
- У) демонстрирует учебные умения и навыки в области решения практико-ориентированных задач;
- В) владеет способами анализа, сравнения, обобщения и обоснования выбора методов решения практико-ориентированных задач.

Третий уровень – продвинутый («отлично»).

Обучающийся, достигающий должного уровня:

- З) даёт полный, глубокий, выстроенный логично по содержанию вопроса ответ, используя различные источники информации, не требующий дополнений и уточнений;
- У) доказательно иллюстрирует основные теоретические положения практическими примерами;
- В) способен глубоко анализировать теоретический и практический материал, обобщать его, самостоятельно делать выводы, вести диалог и высказывать свою точку зрения. Содержание уровня может быть представлено как в полном объеме (З+У+В), так и в частичном (З; З+У; З+В; У+В; У; В).

Критерии оценки экзамена

При использовании 100-балльной шкалы оценивания при промежуточной аттестации, знания, умения и навыки обучающихся определяются в данной шкале и переводятся в оценки «отлично», «хорошо», «удовлетворительно», «неудовлетворительно»

Шкала перевода баллов в оценки при промежуточной аттестации в форме экзамена

Оценка	Минимальное количество баллов	Максимальное количество баллов
Отлично	90	100
Хорошо	75	89
Удовлетворительно	60	74
Неудовлетворительно	0	59

Знания, умения и навыки обучающихся при промежуточной аттестации **в форме экзамена** определяются оценками «отлично», «хорошо», «удовлетворительно», «неудовлетворительно».

«Отлично»выставляется, если обучающийся достиг продвинутого уровня формирования компетенций– обучающийся глубоко и прочно усвоил весь программный материал, исчерпывающе, последовательно, грамотно и логически стройно его излагает, не затрудняется с ответом при видоизменении задания, свободно справляется с задачами и практическими заданиями, правильно обосновывает принятые решения, умеет самостоятельно обобщать и излагать материал, не допуская ошибок.

«Хорошо»выставляется, если обучающийся достиг повышенного уровня формирования компетенций– обучающийся твердо знает программный материал, грамотно и по существу излагает его, не допускает существенных неточностей в ответе на вопрос, может правильно применять теоретические положения и владеет необходимыми умениями и навыками при выполнении практических заданий.

«Удовлетворительно»выставляется, если обучающийся достиг порогового уровня формирования компетенций – обучающийся усвоил только основной материал, но не знает отдельных деталей, допускает неточности, недостаточно правильные формулировки, нарушает последовательность в изложении программного материала и испытывает затруднения в выполнении практических заданий.

«Неудовлетворительно»соответствует нулевому уровню формирования компетенций– обучающийся не знает значительной части программного материала, допускает существенные ошибки, с большими затруднениями выполняет практические задания, задачи.

Знания, умения и навыки обучающихся при промежуточной аттестации в форме экзамена **выставляется обучающемуся, если он достиг уровней формирования компетенций: продвинутый, повышенный, пороговый.**

МИНИСТЕРСТВО КУЛЬТУРЫ РОССИЙСКОЙ ФЕДЕРАЦИИ
ФГБОУ ВО «Кемеровский государственный институт культуры»
Факультет визуальных искусств
Кафедра декоративно-прикладного искусства

ФОНД ОЦЕНОЧНЫХ СРЕДСТВ

по учебной дисциплине «Художественное моделирование пластических форм из керамики»

Направление подготовки

29.03.04 Технология художественной обработки материалов

Профиль подготовки

«Арт-технологии в художественном проектировании изделий из керамики»

Квалификация (степень) выпускника

Бакалавр

Формы обучения

Очная, заочная

Утвержден на заседании кафедры
11.12.2023., протокол № 5.

Составитель: Косарева А. Д.

Кемерово
2023

Фонд оценочных средств

1. Перечень оцениваемых компетенций:

- способен определять и применять методы научных исследований при создании изделий декоративно-прикладного искусства и народных промыслов, обосновывать новизну собственных концептуальных идей и их художественных решений. (ПК-1)

- способен владеть навыками линейно-конструктивного построения и основами живописи, навыками скульптора, современной шрифтовой культуры, приемами работы в макетировании и моделировании, приемами работы с цветом и цветовыми композициями. (ПК-2)

2. Критерии и показатели оценивания компетенций

Обучающийся должен демонстрировать следующие результаты обучения по дисциплине:

Формируемые компетенции	Планируемые результаты освоения дисциплины		
	знать	уметь	владеть
- способен владеть навыками линейно-конструктивного построения и основами живописи, навыками скульптора, современной шрифтовой культуры, приемами работы в макетировании и моделировании, приемами работы с цветом и цветовыми композициями. (ПК-2)	- методы моделирования и декорирования формы (З-2).	- использовать различные художественные и декоративные приемы в работе над созданием изображений и проектов для формируемых изделий (У-2).	- навыками работы в различных декоративных техниках для визуализации образов в проекте, с учетом их последующего воплощения в материале (В-2).
ПК-4 Способен к сбору, анализу и обобщению информации, оценке ее качества и возможности применения для реализации художественного замысла; владеть знаниями и представлениями об основах художественно-промышленного производства, нести ответственность за качество продукции; способен вести экономические расчеты по оценке стоимости художественного проекта.	- особенности художественно-промышленного производства, оценки его экономической целесообразности (З-4).	- осуществлять поиск и компьютерную обработку информации для достижения поставленной творческой задачи (У-4).	- навыками работы графического и компьютерного моделирования для организации художественно-промышленного производства, решения технологических задач различной сложности (В-4).

3. Формируемые компетенции в структуре учебной дисциплины и средства их оценивания

№ п/п	Разделы (темы) дисциплины	Код оцениваемой компетенции	Планируемые результаты обучения по дисциплине (ЗУВ)	Оценочное средство
Раздел 1. Основы формообразования в рельефе				
1.1	Рельеф. Натюрморт из геометрических предметов (конструктивное решение)	ПК-2	З-2, У-2, В-2	Собеседование, практические задания, проект
1.2	Рельеф. Копия классического рельефа	ПК-2	З-2, У-2, В-2	Собеседование, практические задания, проект
Раздел 2. Круглая (объемная) скульптура				
2.1	Лепка «обрубочной» гипсовой головы человека (конструктивное решение)	ПК-4	З-4, У-4, В-4	Собеседование, Практические задания, проект
2.2	Лепка гипсовой головы человека (конструктивное решение)	ПК-4	З-4, У-4, В-4	Собеседование, Практические задания, проект, тестирование

4. Оценочные средства по дисциплине для текущего контроля успеваемости

4.1. Перечень практических контрольных заданий

Раздел 1. Основы формообразования в рельефе

1.1. Рельеф. Натюрморт из геометрических предметов (конструктивное решение).

- 1) Выполнить форэскиз;
- 2) Выполнение компоновки натюрморта, соразмерно плинту;
- 3) Выполнение точного рисунка натюрморта на плинте (соблюдение всех пропорций);
- 4) Выполнение компоновки натюрморта, соразмерно плинту;
- 5) Осуществить лепку натюрморта;

1.2. Рельеф. Копия классического рельефа.

- 1) Выполнить форэскиз;
- 2) Выполнение компоновки рельефа, соразмерно плинту;
- 3) Выполнение точного рисунка рельефа на плинте (соблюдение всех пропорций);
- 4) Нахождение расположения больших объемов в плоскости
- 5) Поиск пропорций. От больших к меньшим.
- 6) Осуществить лепку натюрморта;

Раздел 2. Круглая (объемная) скульптура

2.1. Лепка «обрубочной» гипсовой головы человека (конструктивное решение).

- 1) Выполнение набивка глины на каркас.
- 2) Поиск соотношения больших объемов (массы лица к черепной части, посадка головы на шею).
- 3) Контроль средней линии при лепке правой и левой частей лица обязательное соблюдение.
- 4) Выполнение конструктивного решения как лицевой части, так и всей головы в целом.
- 5) Введение «плотной» лепки.
- 6) Выработка манеры и техники лепки.

2.2. Блюдо Лепка гипсовой головы человека (конструктивное решение).

- 1) Выполнение набивка глины на каркас.
- 2) Поиск соотношения больших объемов (массы лица к черепной части, посадка головы на шею).
- 3) Контроль средней линии при лепке правой и левой частей лица обязательное соблюдение.
- 4) Выполнение конструктивного решения как лицевой части, так и всей головы в целом.
- 5) Поиск характерных деталей натуры, выявление характера.
- 5) Введение «плотной» лепки.
- 6) Выработка манеры и техники лепки.

Критерии оценки практических контрольных заданий и проектов к ним:

Параметры и критерии оценки практических заданий соответствуют требованиям, указанным в таблице 1

5 баллов – 12-13 критериев

4 балла – 10-11 критериев

3 балла – 8-9 критериев

2 балла – менее 7 критериев – задание и проект считаются не выполненными

4.2. Вопросы для собеседования

1. Какие виды скульптуры существуют?
2. Какие существуют виды скульптурных материалов?
3. Что такое форма и что такое художественная форма?
4. Чем характеризуется художественный образ в скульптуре?
5. Что такое рельеф, и какие виды рельефа существуют?
6. Что относится к академической скульптуре?
7. Что такое мелкая пластика?
8. Что такое архитектурно-скульптурная композиция?
9. Какие особенности у мелкой пластики первобытных народов?
10. Какие характеристики у скульптуры архаического периода Древней Греции?
11. Какие основные черты у скульптуры античной Греции?
12. Какие характеристики у скульптуры эпохи эллинизма?
13. Какие отличительные характеристики у скульптуры Месопотамии?
14. Назовите отличительные черты скульптуры Древнего Египта.
15. Чем характеризуются скульптуры Римского периода?
16. Назовите особенности скульптуры Византии и ее влияние на скульптуру раннехристианских государств.
17. Перечислите особенности скульптуры эпохи романизма.
18. Назовите основные черты скульптуры эпохи Готики.
19. Каковы особенности скульптуры эпохи Возрождения?
20. Каковы особенности скульптуры эпохи барокко и рококо?
21. Чем характеризуется скульптура Эпохи классицизма?
22. Перечислите особенности скульптуры эпохи романтизма?
23. Назовите особенности формообразования в скульптуре в эпоху модерна и Ар-Нуво.

24. Назовите особенности формообразования в период конструктивизма.
25. Чем характеризуется формообразование в модернизме (Абстракционизм, Футуризм, Дадаизм, Фовизм, Экспрессионизм, Супрематизм)?
26. Формообразование в кинетическом искусстве и в оп-арте.
27. Какие особенности формообразования можете перечислить?
28. Каковы особенности формообразования с помощью фактуры?
29. Что такое модуль и как он соотносится с формообразованием в скульптуре?
30. Перечислите особенности работы с бумагой как с материалом для пластического моделирования.
31. Какие особенности формообразования в плоско-рельефных композициях из бумаги?
32. Какие способы получения формы из бумаги?
33. Какие существуют способы передачи объема в плоско-рельефных композициях?
34. Что такое стилизация формы?
35. Что такое трансформация и какая она бывает?
36. Что такое аффинные преобразования?
37. Что такое форморяд и как его получить?
38. Что такое метод набора объема?
39. Что такое метод вычленения объема?
40. Какие методы получения объема Вы знаете?
41. Как получить объем с помощью пересекающихся плоскостей?
42. Как получить угловой объем?
43. Как получить гнутые поверхности?
44. Как получить объемно-пространственную композицию из гнутых поверхностей?

Критерии оценивания

5 баллов – обучающийся должен: продемонстрировать глубокие знания материала. Исчерпывающе, последовательно и грамотно изложить теоретический материал. Правильно формулировать определения;

4 балла – обучающийся должен: продемонстрировать достаточно полное знание программного материала. Продемонстрировать знание основных теоретических понятий. Уметь сделать достаточно обоснованные выводы по излагаемому материалу.

3 балла – обучающийся должен: продемонстрировать общее знание изучаемого материала. Показать общее владение понятийным аппаратом дисциплины. Уметь строить ответ в соответствии со структурой излагаемого вопроса.

2 балла – ставится в случае: незнания значительной части программного материала. Не владение понятийным аппаратом дисциплины.

1 балл – ставится в случае: незнания значительной части программного материала. Не владение понятийным аппаратом дисциплины. Существенных ошибок при изложении учебного материала.

0 баллов – ставится в случае незнания материала.

5. Оценочные средства для промежуточной аттестации по итогам освоения дисциплины

5.1 Задания в тестовой форме

Типовой вариант тестирования для зачета (7 семестр)

Тест 1. Основы формообразования

1. Невысокий рельеф – это:
 - а) барельеф
 - б) горельеф

- в) контррельеф
 - г) прорезной рельеф
2. Как переводится слово «пластика» с греческого языка? а) «вырезать»
- б) «лепить»
 - в) «строить»
 - г) «сворачивать»
3. Какой из классических образцов взят за основу изучения строения частей лица и головы человека?
- а) «Аполлон» Леохара
 - б) «Дискобол» Мирона
 - в) «Мыслитель» Родена
 - г) «Давид» Микеланджело
4. В первобытно-общинном строе скульптура нередко использовалась в качестве:
- а) игрушек
 - б) амулетов
 - в) монет
 - г) подарков
5. Чем отличалась скульптура Древнего Египта?
- а) системой условного изображения человеческой фигуры
 - б) яркостью раскраски
 - в) введением в рельеф элементов пейзажа
 - г) грубостью и обобщенностью форм
6. Пластической материализацией мифологии является скульптура:
- а) Шумера
 - б) Древней Греции
 - в) Ассирии
 - г) Океании
7. Форма, выходящая из плоскости на две трети объема, называется:
- а) круглая скульптура
 - б) горельеф
 - в) лепнина
 - г) барельеф
8. Назовите выдающегося мастера скульптуры эпохи Возрождения?
- а) Пракситель
 - б) Фидий
 - в) Микеланджело
 - г) Лисипп
9. Какой вид скульптуры представляет собой изображение на плоскости?
- а) рельеф
 - б) памятник
 - в) статуя
 - г) торс
10. Какая эпоха «очеловечивает» архитектуру, наполняя здания статуями апостолов, святых, пророков, реальных лиц и фантастических существ?
- а) готика
 - б) Возрождение
 - в) ампи́р
 - г) модерн

Ключ к тесту

1а; 2б; 3г; 4а; 5а; 6б; 7б; 8в; 9а; 10б.

Тест 2. Круглая (объемная) скульптура

1. Как иначе называют искусство скульптуры?

- а) моделирование
 - б) ваение
 - в) формообразование
 - г) макетирование
2. В каком из видов скульптуры решаются преимущественно художественно-образные задачи?
- а) монументально-декоративная
 - б) станковая
 - в) архитектурно-декоративная
 - г) садово-парковая
3. Как называется скульптура, входящая в архитектурный ансамбль?
- а) монументальная
 - б) станковая
 - в) декоративная
 - г) модельная
4. Как называется скульптура, расположенная на зданиях, мостах и фонтанах?
- а) станковая
 - б) декоративная
 - в) мелкая пластика
 - г) монументальная
5. Скульптура, не связанная с архитектурой, самостоятельная – это:
- а) монументальная
 - б) станковая
 - в) садово-парковая
 - г) интерьерная
6. Назовите главное выразительное качество древнегреческой скульптуры?
- а) драматизм скульптурных композиций
 - б) патетичность и напряженность образов
 - в) внешняя эффектность форм
 - г) пластическая красота человеческого тела
7. Скульптурный портрет получил максимальное развитие в:
- а) Древнем Риме
 - б) Древней Греции
 - в) Древнем Египте
 - г) Древней Руси
8. Как называется процесс моделирования формы из пластических материалов?
- а) высекание
 - б) лепка
 - в) отливка
 - г) формовка
9. Какой прием лепки наиболее распространен при работе с глиной?
- а) вырезание
 - б) перфорирование
 - в) скатывание
 - г) высекание
10. Какую консистенцию глины использует скульптор на завершающем этапе доводки изделия?
- а) твердую
 - б) сухую
 - в) мягкую
 - г) неоднородную

Ключ к тесту

1б; 2б; 3а; 4б; 5б; 6г; 7а; 8б; 9в; 10а.

Критерии оценки тестирования

Балл	Выполнение заданий тестирования, в %	Результаты оценки	
5	90-100 % от общего количества вопросов тестирования (18-20 верных ответов)	Отлично	Зачтено
4	75-89 % от общего количества вопросов тестирования (15-17 верных ответов)	Хорошо	
3	60-74 % от общего количества вопросов тестирования (12-14 верных ответов)	Удовлетворительно	
2	до 60 % от общего количества вопросов тестирования (до 11 верных ответов)	Неудовлетворительно	Не зачтено

5.2. Перечень практических заданий для зачета и экзамена

7 семестр

На каждом занятии, обучающиеся получают практические задания для проверки усвоения материала. Для проверки выполненной работы проводится **текущий просмотр**. В конце семестра для допуска к зачету выполняется тестирование. Положительный результат в тестировании является допуском к зачету. На зачете необходимо ответить на вопросы для собеседования (текущий контроль), выполнить перечень практических контрольных заданий.

Параметры, критерии оценки, требования

При выставлении оценки преподаватель учитывает: логику, структуру, стиль ответа и изложения материала; культуру речи, манеру общения; готовность к дискуссии, аргументированность ответа; уровень самостоятельного мышления; умение приложить теорию к практике, решить задачи и др.

Нулевой уровень («неудовлетворительно»).

Результаты обучения обучающегося свидетельствуют:

- З) об усвоении им некоторых элементарных знаний, но обучающийся не владеет понятийным аппаратом изучаемой предметной области (практики);
- У) не умеет установить связь теории с практикой;
- В) не владеет способами решения практико-ориентированных задач.

Первый уровень - пороговый («удовлетворительно»).

Достигнутый уровень оценки результатов обучения обучающегося показывает:

- З) знания имеют фрагментарный характер, отличаются поверхностностью и малой содержательностью; обучающийся раскрывает содержание вопроса, но не глубоко, бессистемно, с некоторыми неточностями;
- У) слабо, недостаточно аргументированно может обосновать связь теории с практикой;
- В) способен понимать и интерпретировать основной теоретический материал по практике.

Второй уровень – повышенный («хорошо»).

Обучающийся на должном уровне:

- З) раскрывает учебный материал: даёт содержательно полный ответ, требующий незначительных дополнений и уточнений, которые он может сделать самостоятельно после наводящих вопросов преподавателя;
- У) демонстрирует учебные умения и навыки в области решения практико-ориентированных задач;

В) владеет способами анализа, сравнения, обобщения и обоснования выбора методов решения практико-ориентированных задач.

Третий уровень – продвинутый («отлично»).

Обучающийся, достигающий должного уровня:

З) даёт полный, глубокий, выстроенный логично по содержанию вопроса ответ, используя различные источники информации, не требующий дополнений и уточнений;

У) доказательно иллюстрирует основные теоретические положения практическими примерами;

В) способен глубоко анализировать теоретический и практический материал, обобщать его, самостоятельно делать выводы, вести диалог и высказывать свою точку зрения.

Содержание уровня может быть представлено как в полном объеме (З+У+В), так и в частичном (З; З+У; З+В; У+В; У; В).

Параметры и критерии оценки учебно-творческих заданий по дисциплине при итоговом контроле (зачет/ экзамен)

Таблица 1

Параметры	Критерии
1.Композиция	1.Соответствие формальной композиционной схемы работы поставленной в теме задаче. 2.Построение композиции с учетом поставленной в теме задаче (статика, динамика, контраст, нюанс и пр.). 3.Применение пластических средств в построении композиции. 4.Применение средств стилизации в композиции работы.
2.Образность	1.Соответствие изобразительного решения поставленной в декоративной работе задаче. 2.Соответствие изобразительного решения работы творческому замыслу. 3.Соответствие форм стилизации изобразительному решению декоративной работы.
3.Техника исполнения	1.Выбор графической техники, соответствующей конкретной теме решения декоративной работы. 2.Владение техникой формообразования предметов на плоскости. 3.Владение выразительными графическими и декоративными техниками. 4.Качество технического исполнения декоративной работы. 5.Формирование авторского пластического языка.

Методика оценивания

Выполняемые обучающимися учебно-творческие задания и проекты оцениваются по каждому из 13 приведенных критериев, что соответствует 100 баллам.

90-100 баллов – 12-13 критериев

75-89 баллов – 10-11 критериев

60-74 балла – 8-9 критериев
менее 60 баллов – менее 7 критериев

Шкала перевода баллов в оценки для зачета/экзамена по дисциплине

Уровень формирования компетенции	Оценка	Минимальное количество баллов	Максимальное количество баллов	
Продвинутый	Зачтено	Отлично	90	100
Повышенный		Хорошо	75	89
Пороговый		Удовлетворительно	60	74
Нулевой	Не зачтено	Неудовлетворительно	0	59

Критерии оценивания учебно - творческих заданий в соотношении со шкалой перевода баллов в оценки для зачета / экзамена по дисциплине

Знания, умения и навыки обучающихся при промежуточной аттестации в форме экзамена определяются оценками «отлично», «хорошо», «удовлетворительно», «неудовлетворительно».

«Отлично» выставляется, если обучающийся достиг продвинутого уровня формирования компетенций - обучающийся глубоко и прочно усвоил весь программный материал, исчерпывающе, последовательно, грамотно и логически стройно его излагает, не затрудняется с ответом при видоизменении задания, свободно справляется с задачами и практическими заданиями, правильно обосновывает принятые решения, умеет самостоятельно обобщать и излагать материал, не допуская ошибок.

«Хорошо» выставляется, если обучающийся достиг повышенного уровня формирования компетенций - обучающийся твердо знает программный материал, грамотно и по существу излагает его, не допускает существенных неточностей в ответе на вопрос, может правильно применять теоретические положения и владеет необходимыми умениями и навыками при выполнении практических заданий.

«Удовлетворительно» выставляется, если обучающийся достиг порогового уровня формирования компетенций - обучающийся усвоил только основной материал, но не знает отдельных деталей, допускает неточности, недостаточно правильные формулировки, нарушает последовательность в изложении программного материала и испытывает затруднения в выполнении практических заданий.

«Неудовлетворительно» соответствует нулевому уровню формирования компетенций – обучающийся не знает значительной части программного материала, допускает существенные ошибки, с большими затруднениями выполняет практические задания, задачи.

Знания, умения и навыки обучающихся при промежуточной аттестации в форме зачета определяются «зачтено», «не зачтено». **«Зачтено»** выставляется, если обучающийся достиг уровней формирования компетенций: продвинутый, повышенный, пороговый - обучающийся знает курс на уровне лекционного материала, базового учебника, дополнительной учебной, научной и методологической литературы, умеет привести разные точки зрения по излагаемому вопросу. **«Не зачтено»** соответствует нулевому уровню формирования компетенций; обучающийся имеет пробелы в знаниях основного учебного материала, допускает принципиальные ошибки в выполнении предусмотренных программой заданий.

Знания, умения и навыки обучающихся при промежуточной аттестации в форме экзамена выставляется обучающемуся, если он достиг уровней формирования компетенций: продвинутый, повышенный, пороговый.

Министерство культуры Российской Федерации
Кемеровский государственный институт культуры
Факультет визуальных искусств
Кафедра декоративно-прикладного искусства

ФОНД ОЦЕНОЧНЫХ СРЕДСТВ

по учебной дисциплине «Художественное моделирование пластических форм из металла»

Направление подготовки

29.03.04 Технология художественной обработки материалов

Профиль подготовки

«Арт-технологии в художественном проектировании изделий из керамики»

Квалификация (степень) выпускника

Бакалавр

Формы обучения

Очная, заочная

Утвержден на заседании кафедры
11.12.2023., протокол № 5.

Составитель: Усольцев В. А.

Кемерово
2023

ФОНД ОЦЕНОЧНЫХ СРЕДСТВ

1. Перечень оцениваемых компетенций:

- способен владеть навыками линейно-конструктивного построения и основами живописи, навыками скульптора, современной шрифтовой культуры, приемами работы в макетировании и моделировании, приемами работы с цветом и цветовыми композициями (ПК-2)
- способен к сбору, анализу и обобщению информации, оценке ее качества и возможности применения для реализации художественного замысла; владеть знаниями и представлениями об основах художественно-промышленного производства, нести ответственность за качество продукции; способен вести экономические расчеты по оценке стоимости художественного проекта (ПК-4)

2. Критерии и показатели оценивания компетенций

В результате освоения дисциплины обучающийся должен демонстрировать следующие результаты обучения:

<i>Код и наименование компетенции</i>	<i>Индикаторы достижения компетенций</i>		
	<i>Знать</i>	<i>Уметь</i>	<i>Владеть</i>
способен владеть навыками линейно-конструктивного построения и основами живописи, навыками скульптора, современной шрифтовой культуры, приемами работы в макетировании и моделировании, приемами работы с цветом и цветовыми композициями (ПК-2)	методы ведения и выполнения линейно-конструктивного построения изображения для его последующей обработки различными техниками; методы моделирования и декорирования формы (З-1)	использовать различные художественные и декоративные приемы в работе над созданием изображений и проектов для формируемых изделий (У-1)	навыками работы в различных декоративных техниках для визуализации образов в проекте, с учетом их последующего воплощения в материале (В-1)
способен к сбору, анализу и обобщению информации, оценке ее качества и возможности применения для реализации художественного замысла; владеть знаниями и представлениями об основах художественно-промышленного производства, нести ответственность за качество продукции; способен вести экономические расчеты по оценке стоимости художественного проекта (ПК-4)	методы и подходы к сбору, анализу информации, ее обобщению; особенности художественно-промышленного производства, оценки его экономической целесообразности (З-2)	осуществлять поиск и компьютерную обработку информации для достижения поставленной творческой задачи; брать на себя ответственность за качество продукции, ее соответствия выделенной стоимости (У-2)	навыками работы графического и компьютерного моделирования для организации художественно-промышленного производства, решения технологических задач различной сложности (В-2)

3. **Формируемые компетенции в структуре учебной дисциплины и средства их оценивания**

№ п/п	Раздел (темы) дисциплины	Код оцениваемой компетенции	Планируемые результаты обучения по дисциплине (ЗУВ)	Оценочное средство
Раздел 1. История и технология художественной росписи по металлу				
	Тема 1.1. История развития нижнетагильского промысла. Оборудование, инструменты, сырье и материалы для работы. Организация труда и техника безопасности.	ПК-2 ПК-4	З-1, З-2, У-1, У-2	Вопросы для собеседования
	Тема 1.2. Характерные особенности урало-сибирской росписи	ПК-2 ПК-4	З-1, З-2, У-1, У-2	Вопросы для собеседования
	Тема 1.3. История развития жостовской росписи	ПК-2 ПК-4	З-1, З-2, У-1, У-2	Вопросы для собеседования
	Тема 1.4. Характерные особенности жостовской росписи	ПК-2 ПК-4	З-1, З-2, У-1, У-2	Вопросы для собеседования
	Тема 1.5. История развития и характерные особенности кемеровской росписи, как продолжение урало-сибирской. Техники кемеровской росписи	ПК-2 ПК-4	З-1, З-2, У-1, У-2	Практическое задание Экзаменационный просмотр
Раздел 2. Принципы построения художественной композиции				
	Тема 2.1. Основные разновидности композиций	ПК-2 ПК-4	З-1, З-2, У-1, У-2, В-1, В-2	Практическое задание
	Тема 2.2. Цвет. Цветовой круг. Цветовая композиция	ПК-2 ПК-4	З-1, З-2, У-1, У-2, В-1, В-2	Практическое задание Зачетный просмотр
Раздел 3. Художественная роспись изделия				
	Тема 3.1. Роспись изделия полевыми цветами. Орнамент	ПК-2 ПК-4	У-1, У-2, В-1, В-2	Вопросы для собеседования Практическое задание
	Тема 3.2. Роспись подноса. Ягодный орнамент	ПК-2 ПК-4	У-1, У-2, В-1, В-2	Вопросы для собеседования Практическое задание Зачетный просмотр
	Тема 3.3. Роспись объемной формы (самовара) в стиле «Садовые цветы»	ПК-2 ПК-4	У-1, У-2, В-1, В-2	Вопросы для собеседования Практическое задание
	Тема 3.4. Роспись подноса «Сибирский» с изображением крупных цветов с добавлением	ПК-2 ПК-4	У-1, У-2, В-1, В-2	Вопросы для собеседования Практическое

	сибирских мотивов			задание
	Тема 3.6. Роспись подноса на тему «Цветущий Кузбасс»	ПК-2 ПК-4	У-1, У-2, В-1, В-2	Вопросы для собеседования Практическое задание Тестирование Экзаменационный просмотр

4. Оценочные средства по дисциплине

4.1. Оценочные средства для текущего контроля успеваемости

4.1.1. Вопросы для собеседования

1. Расскажите об инструментах и материалах, используемых в росписи подносов
2. Для чего используют приём «тенёжка»
3. Назовите характерные особенности кемеровской росписи.
4. Расскажите об этапах выполнения цветного фона на подносе.
5. Назовите типы мазков, используемые в росписи подносов.
6. Какие кисти необходимы для росписи. Как обеспечить долгую жизнь кистям.
7. Расскажите о работе с масляными красками, об их свойствах.
8. Расскажите о последовательности выполнения росписи на подносе.
9. Какие типы мазков использовали в росписи данного подноса.
10. Как подготовить палитру к работе.
11. Назовите основные разновидности композиций.
12. Расскажите как выбирали орнамент для борта подноса.
13. Каким лаком покрывают расписанное изделие.

Критерии и методика оценивания вопросов для собеседования

5 баллов – обучающийся должен: продемонстрировать глубокие знания материала. Исчерпывающе, последовательно и грамотно изложить теоретический материал. Правильно формулировать определения;

4 балла – обучающийся должен: продемонстрировать достаточно полное знание программного материала. Проявить знание основных теоретических понятий. Уметь сделать достаточно обоснованные выводы по излагаемому материалу.

3 балла – обучающийся должен: продемонстрировать общее знание изучаемого материала. Показать общее владение понятийным аппаратом дисциплины. Уметь строить ответ в соответствии со структурой излагаемого вопроса.

2 балла – ставится в случае: незнания значительной части программного материала. Не владение понятийным аппаратом дисциплины.

1 балл – ставится в случае: незнания значительной части программного материала. Не владение понятийным аппаратом дисциплины. Существенных ошибок при изложении учебного материала.

0 баллов – ставится в случае незнания материала.

4.1.2. Практические задания

Задание 1. Основные разновидности композиций.

Задача: создать эскизы.

Выполнить серию эскизов, используя простой карандаш в соответствии со следующими композициями:

- букет;
- венок;
- подкова;

- букет в раскидку;
- ковровая раскладка.

Задание 2. Роспись изделия полевыми цветами.

Задача: выполнить роспись, используя орнаментальный строй.

Соблюдая технологию постановки кисти в руке и набора количества краски выполнить свободную орнаментальную композицию, используя мотив из полевых цветов. Необходимо соблюдать технологию нанесения мазков (каплевидный и крученный). По факту – выполнить роспись изделия.

Задание 3. Роспись подноса «Ягодный».

Задача: выполнить роспись подноса, используя орнамент, состоящий из ягод.

В-первую очередь необходимо выполнить эскиз с изображением в карандаше. Нанести на поднос цветной фон. Выделить композиционный центр с помощью цвета. Соблюдать технологию нанесения мазков. Выполнить роспись изделия, используя орнамент из ягод. Осуществить сушку изделия.

Задание 4. Роспись объемной формы в виде самовара «Садовые цветы».

Задача: выполнить орнаментальную роспись для декорирования самовара.

В-первую очередь необходимо выполнить эскиз с изображением в карандаше. Нанести на самовар цветной фон. Выделить композиционный центр с помощью цвета. Соблюдать технологию нанесения мазков. Выполнить роспись изделия, используя орнамент из ягод. Осуществить сушку изделия.

Задание 5. Роспись подноса «Сибирский».

Задача: использовать для росписи подноса изображения крупных цветов с добавлением сибирских мотивов, например, птиц или животных.

В-первую очередь необходимо выполнить эскиз с изображением в карандаше. Нанести на самовар цветной фон. Выделить композиционный центр с помощью цвета. Соблюдать технологию нанесения мазков. Выполнить роспись изделия, используя орнамент из ягод. Осуществить сушку изделия.

Задание 6. Роспись подноса «Времена года».

Задача: использовать для росписи орнаментальный строй, соответствующий теме «Времена года».

В-первую очередь необходимо выполнить эскиз с изображением в карандаше. Нанести на самовар цветной фон. Выделить композиционный центр с помощью цвета. Соблюдать технологию нанесения мазков. Выполнить роспись изделия, используя орнамент из ягод. Осуществить сушку изделия.

Задание 7. Роспись подноса «Цветущий Кузбасс».

Задача: использовать для росписи орнаментальный строй, соответствующий теме флоры и фауны Кузбасса.

В-первую очередь необходимо выполнить эскиз с изображением в карандаше. Нанести на самовар цветной фон. Выделить композиционный центр с помощью цвета. Соблюдать технологию нанесения мазков. Выполнить роспись изделия, используя орнамент из ягод. Осуществить сушку изделия.

Критерии и методика оценивания практических заданий

Практические задания оцениваются исходя из параметров и критериев, указанных в таблицах 1, 2, 3.

Выполняемые обучающимися практические задания и проекты оцениваются по приведенным критериям по 4х бальной шкале:

5 баллов - выставляется, если задания выполнены в полном объеме;

4 балла - выставляется, если задания выполнены в полном объеме, но допущен ряд несущественных ошибок;

3 балла - выставляется, если задания выполнены в не полном объеме;

2 балла - выставляется, если задания выполнены не в полном объеме и допущен ряд грубейших ошибок.

4.2. Оценочные средства для промежуточной аттестации по итогам освоения дисциплины

4.2.1. Комплект для тестирования

Типовой вариант тестирования для экзамена (5 семестр)

1. Укажите, к какому искусству следует отнести роспись по металлу
А) декоративно-прикладное искусство
Б) станковое искусство
В) народный промысел
2. Выберите вид росписи по металлу
А) Хохломская
Б) Жостовская
В) Городецкая
3. Выберите вид росписи по металлу
А) Нижнетагильская
Б) Гжельская
В) Городецкая
4. Где зародилась урало-сибирская роспись?
А) крупные города Прикамья
Б) Москва
В) Нижний Новгород
5. Выберите основную составляющую росписи по металлу
А) лессировка
Б) акватинта
В) мазок
6. С помощью каких красок выполняется роспись по металлу
А) акварель
Б) художественное масло
В) темпера
7. Выберите основной элемент, характерный для жостовской росписи
А) птицы
Б) животные
В) цветы и плоды
8. К каким видам росписи можно отнести роспись по металлу
А) кистевая роспись
Б) машинная роспись
В) тамповка
9. На каких предметах, преимущественно, исполняется жостовская роспись
А) самовары
Б) подносы
В) машины
10. В каком веке зародился промысел жостовской росписи
А) в 19 веке
Б) в 18 веке
В) в 20 веке
11. В какой области возник промысел жостовской росписи
А) Ленинградская область
Б) Московская область
В) Тверская область

12. Выберите художников, считающихся ведущими в жостовском промысле
 - А) В. Хлебников
 - Б) И. Леонтьев
 - В) Е. Лапшин
13. К какому виду росписей можно отнести промыслы, осуществляемые на металле
 - А) лаковая роспись
 - Б) восковая роспись
 - В) темперная живопись
14. Какой вид росписи можно считать предшественником жостовской
 - А) новгородская
 - Б) тагильская
 - В) московская
15. В каком веке возник тагильский подносный промысел
 - А) 18 век
 - Б) 19 век
 - В) 20 век
16. Какую династию художников связывают с рассветом тагильского промысла
 - А) Худоноговы
 - Б) Волочковы
 - В) Худояровы
17. Выберите из списка мецената, покровительствовавшего бурному развитию тагильского промысла в 19 веке
 - А) А. Могилев
 - Б) Н. Демидов
 - В) Т. Куприянов
18. Какие формы подносов, преимущественно, используются в тагильской росписи по металлу
 - А) четырехгранники
 - Б) шестигранники
 - В) восьмигранники
19. На какой фабрике занимались распространением кемеровской росписи
 - А) Лето
 - Б) Весна
 - В) Зима
20. Какая особенность является определяющей при выполнении росписи подноса
 - А) орнамент
 - Б) сюжет
 - В) идея

Ключ:

1-В; 2-Б; 3-А; 4-А; 5-В; 6-Б; 7-В; 8-А; 9-Б; 10-А; 11-Б; 12-Б,В; 13-А; 14-Б; 15-А; 16-В; 17-Б; 18-Б,В; 19-Б; 20-А

Критерии оценки тестирования

Балл	Выполнение заданий тестирования, в %	Результаты оценки
5	90-100 % от общего количества вопросов тестирования (18-20 верных ответов)	зачтено
4	75-89 % от общего количества вопросов тестирования (15-17 верных	

	ответов)	
3	60-74 % от общего количества вопросов тестирования (12-14 верных ответов)	
2	до 60 % от общего количества вопросов тестирования (до 11 верных ответов)	не зачтено

4.2.2. Перечень заданий, необходимый для получения зачета/ экзамена

На каждом занятии, обучающиеся получают практические задания для проверки усвоения материала и задание для самостоятельной работы.

Для проверки выполненной работы (практических упражнений и самостоятельной работы) проводится **текущий просмотр** и **перед экзаменом в 5 семестре** - тестовый контроль (тестовые задания с открытыми вариантами ответов, на сравнение и др.). По итогам проводится **экзаменационный просмотр**. На просмотр представляются все задания, выполненные в течение семестра и работы, выполненные самостоятельно.

Зачет по дисциплине «Художественная роспись по металлу» проводится по окончании 1 и 3 семестров в форме просмотра – выставки учебных работ. В комплект практических заданий, предъявляемых на зачете, входят следующие работы: работы, выполненные в течение 1-3 семестров.

Экзамен по дисциплине «Художественная роспись по металлу» проводится по окончании 2 и 5 семестров в форме просмотра – выставки учебных работ. В комплект практических заданий, предъявляемых на экзамене, входят следующие работы: работы, выполненные в течение 2-5 семестров.

Параметры, критерии оценки, требования

При выставлении оценки преподаватель учитывает: логику, структуру, стиль ответа и изложения материала; культуру речи, манеру общения; готовность к дискуссии, аргументированность ответа; уровень самостоятельного мышления; умение приложить теорию к практике, решить задачи и др.

Нулевой уровень («неудовлетворительно»).

Результаты обучения обучающегося свидетельствуют:

З) об усвоении им некоторых элементарных знаний, но обучающийся не владеет понятийным аппаратом изучаемой предметной области (практики);

У) не умеет установить связь теории с практикой;

В) не владеет способами решения практико-ориентированных задач.

Первый уровень - пороговый («удовлетворительно»).

Достигнутый уровень оценки результатов обучения обучающегося показывает:

З) знания имеют фрагментарный характер, отличаются поверхностностью и малой содержательностью; обучающийся раскрывает содержание вопроса, но не глубоко, бессистемно, с некоторыми неточностями;

У) слабо, недостаточно аргументированно может обосновать связь теории с практикой;

В) способен понимать и интерпретировать основной теоретический материал по практике.

Второй уровень – повышенный («хорошо»).

Обучающийся на должном уровне:

З) раскрывает учебный материал: даёт содержательно полный ответ, требующий незначительных дополнений и уточнений, которые он может сделать самостоятельно после наводящих вопросов преподавателя;

У) демонстрирует учебные умения и навыки в области решения практико-ориентированных задач;

В) владеет способами анализа, сравнения, обобщения и обоснования выбора методов решения практико-ориентированных задач.

Третий уровень – продвинутый («отлично»).

Обучающийся, достигающий должного уровня:

З) даёт полный, глубокий, выстроенный логично по содержанию вопроса ответ, используя различные источники информации, не требующий дополнений и уточнений;

У) доказательно иллюстрирует основные теоретические положения практическими примерами;

В) способен глубоко анализировать теоретический и практический материал, обобщать его, самостоятельно делать выводы, вести диалог и высказывать свою точку зрения.

Содержание уровня может быть представлено как в полном объеме (З+У+В), так и в частичном (З; З+У; З+В; У+В; У; В).

Критерии и методика оценивания учебно-творческих заданий по дисциплине при итоговом контроле (зачет/ экзамен)

Таблица 1

Интегративные параметры и критерии

Параметры	Критерии
1. Образность	<ol style="list-style-type: none"> 1. Оригинальность и выразительность художественного образа. 2. Соответствие визуального воплощения художественного образа поставленным задачам. 3. Образное единство композиции в работе.
2. Стилиевое единство	<ol style="list-style-type: none"> 1. Подчинение всех элементов в композиции общей идеи. 2. Взаимодействие художественных, графических и декоративных средств для выражения идеи в материале.

Таблица 2

Художественно-выразительные параметры и критерии

Параметры	Критерии
1. Композиция	<ol style="list-style-type: none"> 1. Соответствие композиционного решения работы поставленным задачам. 2. Сбалансированность всех элементов относительно условного центра, оси или плоскости. 3. Пластическое композиционное решение. 4. Гармонизация композиции.
2. Техника исполнения	<ol style="list-style-type: none"> 1. Владение техниками обработки бересты. 2. Качество технического исполнения. 3. Авторский пластический язык.

Таблица 3

Мотивационные параметры и критерии

Параметры	Критерии
1. Разработка идеи	<ol style="list-style-type: none"> 1. Предложение нескольких графических вариантов решения творческого замысла.

	2. Убедительность предлагаемого решения в реализации идеи. 3. Обоснованность выбора способов композиционного построения.
2. Систематичность и самостоятельность в выполнении задания	1. Самостоятельность в выполнении практического задания. 2. Активность и креативность в творческой работе.

Методика оценивания

Знания, умения и навыки обучающихся при промежуточной аттестации в форме экзамена определяются баллами. Максимальное количество баллов – 100.

(90-100 баллов) выставляется, если обучающийся достиг продвинутого уровня формирования компетенций обучающийся – глубоко и прочно усвоил весь программный материал, исчерпывающе, последовательно, грамотно и логически стройно его излагает, не затрудняется с ответом при видоизменении задания, свободно справляется с задачами и практическими заданиями, правильно обосновывает принятые решения, умеет самостоятельно обобщать и излагать материал, не допуская ошибок.

(75-89 баллов) выставляется, если обучающийся достиг повышенного уровня формирования компетенций - обучающийся твердо знает программный материал, грамотно и по существу излагает его, не допускает существенных неточностей в ответе на вопрос, может правильно применять теоретические положения и владеет необходимыми умениями и навыками при выполнении практических заданий.

(60-74 балла) выставляется, если обучающийся достиг порогового уровня формирования компетенций - обучающийся усвоил только основной материал, но не знает отдельных деталей, допускает неточности, недостаточно правильные формулировки, нарушает последовательность в изложении программного материала и испытывает затруднения в выполнении практических заданий.

(менее 60 баллов) соответствует нулевому уровню формирования компетенций, обучающийся не знает значительной части программного материала, допускает существенные ошибки, с большими затруднениями выполняет практические задания, задачи.

Шкала перевода баллов в оценки для зачета/ экзамена по дисциплине

Уровень формирования компетенции	Оценка		Минимальное количество баллов	Максимальное количество баллов
Продвинутый	Зачтено	Отлично	90	100
Повышенный		Хорошо	75	89
Пороговый		Удовлетворительно	60	74
Нулевой	Не зачтено	Неудовлетворительно	0	59

Критерии оценивания учебно-творческих заданий в соотношении со шкалой перевода баллов в оценки для зачета / экзамена по дисциплине

Знания, умения и навыки обучающихся при промежуточной аттестации в форме экзамена определяются оценками «отлично», «хорошо», «удовлетворительно», «неудовлетворительно».

«Отлично» выставляется, если обучающийся достиг продвинутого уровня формирования компетенций - обучающийся глубоко и прочно усвоил весь программный материал, исчерпывающе, последовательно, грамотно и логически стройно его излагает, не затрудняется с ответом при видоизменении задания, свободно справляется с задачами и практическими заданиями, правильно обосновывает принятые решения, умеет самостоятельно обобщать и излагать материал, не допуская ошибок.

«Хорошо» выставляется, если обучающийся достиг **повышенного уровня формирования компетенций** - обучающийся твердо знает программный материал, грамотно и по существу излагает его, не допускает существенных неточностей в ответе на вопрос, может правильно применять теоретические положения и владеет необходимыми умениями и навыками при выполнении практических заданий.

«Удовлетворительно» выставляется, если обучающийся достиг **порогового уровня формирования компетенций** - обучающийся усвоил только основной материал, но не знает отдельных деталей, допускает неточности, недостаточно правильные формулировки, нарушает последовательность в изложении программного материала и испытывает затруднения в выполнении практических заданий.

«Неудовлетворительно» соответствует **нулевому уровню формирования компетенций** – обучающийся не знает значительной части программного материала, допускает существенные ошибки, с большими затруднениями выполняет практические задания, задачи.

Знания, умения и навыки обучающихся при промежуточной аттестации **в форме зачета** определяются «зачтено», «не зачтено». **«Зачтено» выставляется, если обучающийся достиг уровней формирования компетенций: продвинутый, повышенный, пороговый** - обучающийся знает курс на уровне лекционного материала, базового учебника, дополнительной учебной, научной и методологической литературы, умеет привести разные точки зрения по излагаемому вопросу. **«Не зачтено» соответствует нулевому уровню формирования компетенций;** обучающийся имеет пробелы в знаниях основного учебного материала, допускает принципиальные ошибки в выполнении предусмотренных программой заданий.

Знания, умения и навыки обучающихся при промежуточной аттестации **в форме экзамена выставляется обучающемуся, если он достиг уровней формирования компетенций: продвинутый, повышенный, пороговый.**

Министерство культуры Российской Федерации
Кемеровский государственный институт культуры
Факультет визуальных искусств
Кафедра декоративно-прикладного искусства

ФОНД ОЦЕНОЧНЫХ СРЕДСТВ

по учебной дисциплине «Технология изготовления кукол»

Направление подготовки
29.03.04 Технология художественной обработки материалов

Профиль подготовки
«Арт-технологии в художественном проектировании изделий из керамики»

Квалификация (степень) выпускника
Бакалавр

Формы обучения
Очная, заочная

Утвержден на заседании кафедры
11.12.2023., протокол № 5.

Составитель: Алехина Н. И.

Кемерово
2023

ФОНД ОЦЕНОЧНЫХ СРЕДСТВ

1. Перечень оцениваемых компетенций:

- способен владеть навыками линейно-конструктивного построения и основами живописи, навыками скульптора, современной шрифтовой культуры, приемами работы в макетировании и моделировании, приемами работы с цветом и цветовыми композициями (ПК-2).

2. Критерии и показатели оценивания компетенций

<i>Код и наименование компетенции</i>	<i>Индикаторы достижения компетенций</i>		
	<i>Знать</i>	<i>Уметь</i>	<i>Владеть</i>
Способен владеть навыками линейно-конструктивного построения и основами живописи, навыками скульптора, современной шрифтовой культуры, приемами работы в макетировании и моделировании, приемами работы с цветом и цветовыми композициями (ПК-2).	методы моделирования и декорирования формы (З-1)	методы моделирования и декорирования формы (У-1)	Навыками работы в различных декоративных техниках для визуализации образов в проекте, с учетом их последующего воплощения в материале (В-1)

Описание критериев оценивания компетенций на различных уровнях их формирования

Параметры, критерии оценки, требования

При выставлении оценки преподаватель учитывает: логику, структуру, стиль ответа и изложения материала; культуру речи, манеру общения; готовность к дискуссии, аргументированность ответа; уровень самостоятельного мышления; умение приложить теорию к практике, решить задачи и др.

Нулевой уровень («неудовлетворительно»).

Результаты обучения обучающегося свидетельствуют:

З) об усвоении им некоторых элементарных знаний, но обучающийся не владеет понятийным аппаратом изучаемой предметной области (практики);

У) не умеет установить связь теории с практикой;

В) не владеет способами решения практико-ориентированных задач.

Первый уровень - пороговый («удовлетворительно»).

Достигнутый уровень оценки результатов обучения обучающегося показывает:

З) знания имеют фрагментарный характер, отличаются поверхностностью и малой содержательностью; обучающийся раскрывает содержание вопроса, но не глубоко, бессистемно, с некоторыми неточностями;

У) слабо, недостаточно аргументированно может обосновать связь теории с практикой;

В) способен понимать и интерпретировать основной теоретический материал по практике.

Второй уровень – повышенный («хорошо»).

Обучающийся на должном уровне:

З) раскрывает учебный материал: даёт содержательно полный ответ, требующий незначительных дополнений и уточнений, которые он может сделать самостоятельно после наводящих вопросов преподавателя;

У) демонстрирует учебные умения и навыки в области решения практико-ориентированных задач;

В) владеет способами анализа, сравнения, обобщения и обоснования выбора методов решения практико-ориентированных задач.

Третий уровень – продвинутый («отлично»).

Обучающийся, достигающий должного уровня:

З) даёт полный, глубокий, выстроенный логично по содержанию вопроса ответ, используя различные источники информации, не требующий дополнений и уточнений;

У) доказательно иллюстрирует основные теоретические положения практическими примерами;

В) способен глубоко анализировать теоретический и практический материал, обобщать его, самостоятельно делать выводы, вести диалог и высказывать свою точку зрения.

Содержание уровня может быть представлено как в полном объеме (З+У+В), так и в частичном (З; З+У; З+В; У+В; У; В).

3. Формируемые компетенции в структуре учебной дисциплины и средства их оценивания

№ п/п	Раздел (темы) дисциплины	Код оцениваемой компетенции	Планируемые результаты обучения по дисциплине (ЗУВ)	Оценочное средство
1	Раздел 1. Изготовление декоративной куклы			
1.1	Тема 1.1. Ознакомление с историей предмета	ПК-2	З-1, У-1	Собеседование
1.2	Тема 1.2. Ознакомление с оборудованием инструментами, рабочим материалом, технологиями изготовления.	ПК-2	З-1, У-1, В-1	Практические задания Мультимедийные презентации
1.3	Тема 1.3. Технология изготовления декоративной куклы с использованием самоотвердеваемой полимерной глины и изготовления проволочного каркаса.	ПК-2	З-1, У-1, В-1	Практическое задание
1.4	Тема 1.4. Технология изготовления чулочной каркасной куклы	ПК-2	З-1, У-1, В-1	Практическое задание
	Раздел 2. Изготовление авторской куклы			
2.1	Тема 2.1. Разработка эскиза авторской куклы.	ПК-2	З-1, У-1, В-1	Практическое задание Мультимедийные презентации
2.2	Тема 2.2. Изготовление авторской	ПК-2	З-1, У-1, В-1	Практическое

	куклы из современных полимерных глин под обжиг			задание Тестирование Зачетный просмотр
--	--	--	--	---

4. Оценочные средства по дисциплине

4.1. Оценочные средства для текущего контроля успеваемости

4.1.1. Вопросы для собеседования

1. Охарактеризуйте понятие «кукла». Расскажите об истории их появления как промысла.
2. Расскажите об этапе появления декоративной куклы.
3. Дайте характеристику декоративной куклы.
4. Расскажите о специфике изготовления декоративной куклы.
5. Расскажите об этапе появления авторской куклы.
6. Дайте характеристику авторской куклы.
7. Расскажите о специфике изготовления авторской куклы.
8. Расскажите о техниках, используемых для изготовления куклы.
9. Расскажите о специфике технологии, применяемой для изготовления различных кукол.
10. Расскажите об этапах проектирования кукол. Дайте их краткую характеристику.

Критерии оценки вопросов для собеседования

5 баллов – обучающийся должен: продемонстрировать глубокие знания материала. Исчерпывающе, последовательно и грамотно изложить теоретический материал. Правильно формулировать определения;

4 балла – обучающийся должен: продемонстрировать достаточно полное знание программного материала. Продемонстрировать знание основных теоретических понятий. Уметь сделать достаточно обоснованные выводы по излагаемому материалу.

3 балла – обучающийся должен: продемонстрировать общее знание изучаемого материала. Показать общее владение понятийным аппаратом дисциплины. Уметь строить ответ в соответствии со структурой излагаемого вопроса.

2 балла – ставится в случае: незнания значительной части программного материала. Не владение понятийным аппаратом дисциплины.

4.1.2. Тематика практических заданий

Тема 1.1. Ознакомление с историей предмета.

Требования к обучающимся:

-знать различные виды и назначения кукол в разные эпохи времени и в разных странах.

Самостоятельная работа обучающихся:

-просмотр рекомендуемой литературы.

Тема 1.2. Ознакомление с оборудованием инструментами, рабочим материалом, технологиями изготовления.

Требования к обучающимся:

-знать основные виды полимерных глин (пластик)

-знать основные виды тканей, ниток, клея, набивки

-знать виды машинных и ручных швов, раскрой деталей

-знать азы по изготовлению выкроек

-уметь правильно подбирать ткани и нитки, кроить и выполнять ручные швы.

-уметь лепить голову, руки, ноги из полимерных глин.

Самостоятельная работа обучающихся:

-завести необходимые материалы и инструменты для занятий.

Тема 1.3. Технология изготовления декоративной куклы с использованием самоотвердеваемой полимерной глины и изготовления проволочного каркаса.

Декоративная кукла с использованием самоотвердевающей пластики и проволочного каркаса в стилизованном историческом костюме.

Требования к обучающимся:

- знать технологию изготовления проволочного каркаса, головы и рук из самоотвердевающей пластики.

- уметь на практике применять теоретические знания данного занятия.

Самостоятельная работа обучающихся:

- просмотр иллюстративного материала, выбор образа, ведение работы по этапам.

Тема 1.4. Технология изготовления чулочной каркасной куклы.

Требования к обучающимся:

- знать технологию изготовления бескаркасной чулочной куклы

- уметь работать с иллюстративным материалом и создавать свой образ,

- уметь выполнять бескаркасные чулочной куклы: простейшие утяжки лица, машинный шов, ручной потайной шов.

Самостоятельная работа обучающихся:

- набивка готовых деталей.

Тема 2.1. Разработка эскиза авторской куклы.

Требования к обучающимся:

- знать работы других мастеров и художников по данной теме.

- уметь создать эскизы к своим авторским работам и воплотить их в материале.

- знать технологию изготовления головы и рук из пластика «Фимо» под обжиг.

Тема 2.2. Изготовление авторской куклы из современных полимерных глин под обжиг.

Требования к обучающимся:

- соблюдать технологию и этапы выполнения работы.

Самостоятельная работа обучающихся:

- подобрать соответствующие ткани по заданию преподавателя,

- ведение работы по этапам

Критерии оценки практических заданий

Практические задания оцениваются исходя из параметров и критериев, указанных в таблицах 1, 2, 3.

Выполняемые обучающимися практические задания и проекты оцениваются по приведенным критериям по 4х бальной шкале:

5 баллов - выставляется, если задания выполнены в полном объеме;

4 балла - выставляется, если задания выполнены в полном объеме, но допущен ряд несущественных ошибок;

3 балла - выставляется, если задания выполнены в не полном объеме;

2 балла - выставляется, если задания выполнены не в полном объеме и допущен ряд грубейших ошибок.

4.1.3. Мультимедийные презентации

Мультимедийные презентации используются в качестве сопроводительного материала для демонстрации этапов выполнения практических заданий.

Требования к оформлению презентаций:

Мультимедийная презентация состоит из слайдов, количество которых позволяет наиболее полно раскрыть специфику выполнения практического задания. Объем презентации для демонстрации не должен превышать времени, необходимого обучающемуся на зачитывание текста доклада для представления практического задания.

Наполнение мультимедийной презентации должно содержать следующие моменты:

- титульный лист;
- заголовки на каждом слайде презентации;
- необходимые для демонстрации короткие тексты;
- фото и графические материалы, графики, диаграммы, таблицы и пр.;
- сопроводительные тексты, уточняющие фото и графический материал;
- заключительный слайд презентации.

На титульном листе приводятся общие сведения: тема практического задания; шифр и наименование направления подготовки; сведения об исполнителе; руководителе.

Тексты, размещаемые на слайдах мультимедийной презентации не должны дублировать тексты доклада, зачитываемые обучающимся в процессе представления практического задания.

Критерии оценки мультимедийных презентаций

5 баллов – выставляется обучающемуся, проявившему всесторонние и глубокие знания докладываемого вопроса; мультимедийная презентация имеет четкую структуру.

4 балла - выставляется обучающемуся, проявившему полное знание материала; демонстрационный материал хорошо оформлен, но есть ошибки и неточности. Мультимедийная презентация имеет не четкую структуру.

3 балла – выставляется обучающемуся, если уровень знаний по исследуемому вопросу низкий; материал зачитывается; мультимедийная презентация не имеет четкой структуры.

2 балла - выставляется обучающемуся в случае его неподготовленности к докладу в соответствии с определенной темой. Мультимедийная презентация отсутствует.

5. Оценочные средства для промежуточной аттестации по итогам освоения дисциплины

5.1.1. Комплект для тестирования

Типовой вариант тестирования для зачета (5 семестр)

1. Названия промыслов возникли от...
 - а) фамилии создателя;
 - б) название рек;
 - в) названий населенных пунктов.
2. Выберите народные промыслы, в которых используется глина
 - а) Каргопольская игрушка;
 - б) Филимоновская игрушка;
 - в) Дымковская игрушка;
 - г) Загорская матрешка.
3. Почему в наряде тряпичных кукол русского населения всегда присутствовать красный цвет?
 - а) это цвет солнца, тепла, здоровья, радости;
 - б) он обладает охранительным действием: оберегает от сглаза;
 - в) красивый яркий цвет.
4. Народны традиционные игрушки - это:
 - а) игрушки, изготовленные на фабриках;
 - б) игрушки, изготовленные вручную человеком.
5. Какова главная ценность традиционной народной куклы?
 - а) она является частью культуры всего человечества, сохраняет в своем образе самобытность, характерные черты создающего ее народа;
 - б) рукотворное творчество.

6. На какие три группы делятся народные куклы?
 - а) игровые;
 - б) обрядовые;
 - в) сувенирные;
 - г) обереги.
7. Где находится родина Дымковской игрушки:
 - а) Архангельская область;
 - б) неподалеку от города Вятки;
 - в) Тульская область.
8. Какие игрушки изготавливались для праздника свистопляска (свистунья) в г. Вятка?
 - а) Кукла-петрушка;
 - б) дымковская игрушка;
 - в) филимоновская игрушка;
 - г) каргопольская игрушка
9. Как в народе называли игрушки?
 - а) потешки;
 - б) забавы;
 - в) сопилки.
10. Какая игрушка приобщает к повседневному труду?
 - а) волчок;
 - б) соха;
 - в) кубари.
11. Какие образные свойства выразительности характерны для крестьянской игрушки
 - а) компактность, обобщенность, лаконичность, экономность, выразительность;
 - б) яркость;
 - в) реалистичность.
12. Как звали мастера, выточившего первую матрешку?
 - а) Звездочкин В.П.;
 - б) Сидоров А.В.;
 - в) Закиров К.С.
13. Для какого промысла характерно изготовление движущихся игрушек?
 - а) Городецкая роспись;
 - б) Семёновская игрушка;
 - в) Дымковская игрушка;
 - г) Богородская игрушка.
14. Какие цвета используются при росписи Дымковской игрушки?
 - а) синий и белый;
 - б) голубой и розовый;
 - в) красный, желтый, синий, зеленый и др.
15. Какой русский город с конца XIX в. Прославился глиняными игрушками?
 - а) Сергиев Посад;
 - б) Мстера;
 - в) Гжель;
 - г) Хотьково.
16. Как называется японская кукла цилиндрической формы. Характерной особенностью, которой является отсутствие рук и ног
 - а) Кокэси;
 - б) Дарума;
 - в) Фукурума.
17. Назовите родину куклы «Марионетте» или куклы на нитях
 - а) Италия;
 - б) Франция;

- в) Германия.
18. Большинство греческих кукол было сделано ...
- из слоновой кости;
 - из дерева;
 - из обожженной глины.
19. Первые бумажные куклы с гардеробом в Европе появились в середине...
- XVII в.;
 - XVIII в.;
 - XIX в.
20. У филимоновской игрушки узор выстраивался из ..
- полос;
 - кругов и клеток;
 - растительных мотивов.

Ключ к тесту:

1.в; 2.а,б,в; 3.б; 4.б; 5.а; 6.а,б,г; 7.б; 8.б; 9.а; 10.б; 11.а; 12.а; 13. г; 14.в; 15.а; 16.а; 17.а; 18.в; 19.в; 20.а

Критерии оценки тестирования

Балл	Выполнение заданий тестирования, в %	Результаты оценки
5	90-100 % от общего количества вопросов тестирования (9-10 верных ответов)	зачтено
4	75-89 % от общего количества вопросов тестирования (8 верных ответов)	
3	60-74 % от общего количества вопросов тестирования (6-7 верных ответов)	
2	до 60 % от общего количества вопросов тестирования (до 6 верных ответов)	не зачтено

4.2.2. Перечень заданий, необходимый для получения зачета

На каждом занятии, обучающиеся получают практические задания для проверки усвоения материала и задание для самостоятельной работы. Для проверки выполненной работы (практические упражнения и самостоятельных работ, их представления в виде мультимедийных презентаций - частично) проводится **текущий просмотр**. В конце обучения по дисциплине для допуска к зачету выполняется тестирование (необходимо ответить на 20 вопросов). На зачете (по итогам 5 семестра) необходимо представить выполненные итоговые практические работы.

Параметры и критерии оценки учебно-творческих заданий по дисциплине при итоговом контроле (зачет)

Таблица 1

Интегративные параметры и критерии

Параметры	Критерии
1. Образность	<ol style="list-style-type: none"> Оригинальность и выразительность художественного образа. Соответствие визуального воплощения художественного образа поставленным задачам. Образное единство композиции в работе.

2. Стилевое единство	<ol style="list-style-type: none"> 1. Подчинение всех элементов в композиции общей идеи. 2. Взаимодействие художественных, графических и декоративных средств для выражения идеи в материале.
----------------------	---

Таблица 2

Художественно-выразительные параметры и критерии

Параметры	Критерии
1. Композиция	<ol style="list-style-type: none"> 1. Соответствие композиционного решения работы поставленным задачам. 2. Сбалансированность всех элементов относительно условного центра, оси или плоскости. 3. Пластическое композиционное решение. 4. Гармонизация композиции.
2. Техника исполнения	<ol style="list-style-type: none"> 1. Владение техниками обработки бересты. 2. Качество технического исполнения. 3. Авторский пластический язык.

Таблица 3

Мотивационные параметры и критерии

Параметры	Критерии
1. Разработка идеи	<ol style="list-style-type: none"> 1. Предложение нескольких графических вариантов решения творческого замысла. 2. Убедительность предлагаемого решения в реализации идеи. 3. Обоснованность выбора способов композиционного построения.
2. Систематичность и самостоятельность в выполнении задания	<ol style="list-style-type: none"> 1. Самостоятельность в выполнении практического задания. 2. Активность и креативность в творческой работе.

Методика оценивания

Выполняемые студентами учебно-творческие дизайн-проекты оцениваются по каждому из 17 представленных критериев по 4-хбальной шкале: 5, 4, 3, 2 балла. Максимальное количество баллов за выполненную работу составляет 100, при условии, что по каждому из 30 критериев работа оценена на 5 баллов.

5 баллов – 90-100 (15-17 критериев)

4 балла – 75-89 (12-14 критериев)

3 балла – 60-74 (9-11 критериев)

2 балла – менее 60 (менее 9 критериев)

Шкала перевода баллов в оценки для зачета по дисциплине

Уровень формирования компетенции	Оценка	Минимальное количество баллов	Максимальное количество баллов
Продвинутый	Зачтено	90	100
Повышенный		75	89

Пороговый		60	74
Нулевой	Не зачтено	0	59

Критерии оценивания учебно-творческих заданий в соотношении со шкалой перевода баллов в оценки для зачета по дисциплине

Знания, умения и навыки обучающихся при промежуточной аттестации **в форме зачета** определяются «зачтено», «не зачтено». «Зачтено» **выставляется, если обучающийся достиг уровней формирования компетенций: продвинутый, повышенный, пороговый** - обучающийся знает курс на уровне лекционного материала, базового учебника, дополнительной учебной, научной и методологической литературы, умеет привести разные точки зрения по излагаемому вопросу. «Не зачтено» **соответствует нулевому уровню формирования компетенций**; обучающийся имеет пробелы в знаниях основного учебного материала, допускает принципиальные ошибки в выполнении предусмотренных программой заданий.